



С.-Петербургъ, ул. Гоголя (бывшая М. Морская), № 22.

Оглавление „НИВЫ“ за 1907 годъ.

СТАВ.	СТАВ.	СТАВ.	СТАВ.
I. Романы, повѣсти, рассказы, очерки, стихотворения и проч.	III. Новыя изобрѣтенія и открытiя. Технолoгiя.	Культурный центръ петербургск. приказчиковъ 708	Въ осадѣ. Рис. Н. Н. Каразина 8
Братъ Тихонъ. Разск. Прокопiя Щукина 422, 439, 453, 471, 487	Американскiй локомотивъ, работающiй сжатомъ воздухомъ 627	Кустарное производство обуви въ Шадринскомъ уездѣ Пермск. г. 627	Въ перегонку. Карт. С. С. Вороншилова 113
Бѣлая гвоздика. Оч. Мезеруа 357	Астрономическiе часы 451	Кустарное царство въ Сергиевскомъ посадѣ. Очеркъ съ 21 рис. 642	Въ переднюю. Карт. Н. Ф. Петрова 590
Вальтеръ фонъ-дербъ-Фогельгайдъ. Стих. К. Чуковского 362	Гидравлическiй прессъ Татарина 46	М. В. Нестеровъ и его творчество 322	Въ полночный часъ. Карт. Липгарта 1
Вез — не вез. Миниатюра Вл. Тихонова 719	Земледельцкая машина Ф. А. Полякова-Ковтунова 800	Международное общество Иорданской воды 14	Въ старомъ замкѣ. Карт. М. Куртена 634
Въ дорогѣ. Оч. Б. П. Никонова 799	Искусственное воспроизведение живыхъ существъ. Очеркъ М. Орлова 274	„Морской домъ“ въ С.-Петербургѣ 436	Въ тяжелые забастовочные дни. Карт. В. Магдэ 811
Въ морозную ночь. Сказка А. Давидова 799	Коньки-колеса 850	Мотивы поэзии С. Я. Надсона. Оч. Н. Тамарина 57	Вывозъ Иорданской воды въ Америку 11
Герои долга. Очеркъ. И. М. Эйзена 241	Лондонскiе холодильники 449	Политическое равноправiе женщинъ 186	Высадка Лейфа Эриксона въ Новомъ Свѣтѣ. Карт. Э. Морана 184
Для поляны службы. Пов. и. Н. Потапенко 616, 631, 647, 664, 679, 696, 712, 627	Моторныя сани 850	Спасенiе заживо-погребеннаго Французскiе социалисты о русскихъ финансахъ 124	Выставка автомобилей въ Петербургѣ. 8 рис. 376-7
Добро пожаловать. Стих. З. Рейнголь 12	Новый способъ лѣвченiя фосфоромъ 646	VI. Политическое обозрѣнiе.	Выставка всероссiйская кустарная. 5 рис. 801
Дѣти — поле. Стих. В. Горянского 711	Обработка дорогъ керосиномъ 364	13, 30, 45, 62, 93, 124, 171, 208, 224, 262, 296, 309, 346, 399, 415, 437, 483, 499, 515, 594, 547, 564, 580, 596, 612, 628, 644, 660, 673, 691, 707, 724, 740, 758, 774в, 790б, 806а, 855	Выставка кожъ, мѣхотъ и пидѣлий изъ пуха и пера. 3 рис. 10
Жаръ-птица. Ром. Максима Блинскаго (И. Ясинскаго) 743, 759, 792, 803, 840	Подводная телефонная линия на Волонскомъ озерѣ 579	Отъ предсѣдателя комитета по сооруженiю при Николаевскомъ кавалерiйскомъ училищѣ памятника М. Ю. Лермонтову 694	Выставка кулинарная. 6 рис. 155
Изгнанникъ. Разск. А. Кистмекерса 737	Подводный туннель между Францiей и Англицею 91	Присутствие духа 418	Выставка международная. Декоративно-художественная. 7 рис. 154
Изъ книги „Тоска бытiя“. Стих. Д. Ратгауза 463	Свѣтъ будущаго 545	Публичныя чтенiя „Союза учреждений дѣтской помощи“ 264	Выставка „Музыкальный Миръ“. 2 рис. 28
Изъ „Трубицы“. Стих. кн. М. Трубецкаго 639	Телефотографъ Корна. Очеркъ М. Орлова 25	Пушкинскiй домъ 694	Вѣкъ мадригала. Карт. Л. Переса 120
Иматра. Стих. Н. Б. Хвостова 527	Техническiе способы голосованiя. Управляемый французскiй аэростатъ „Patrie“. 95	Роговой бильярдный шаръ 518	Гага. Мирная конференцiя. 3 рис. 430-1
Исторiя философи. Разск. К. Ремеръ Кларисинскiй царь. Разск. С. Карасевичъ 815	Фототграфированiе звука. Очеркъ М. А. Орлова 153	С.-Петербургское общество народныхъ университетовъ 264	Гейрихъ Гейне. Карт. Г. Дефлеръ 388
Который разъ. Стих. В. Брюсова 235	IV. Текущiя событiя.	Утомленiе жедудка 694	Гимнастическое лѣченiе кривизны позвоночника 675
Льсь. Разск. Л. Д. Зиновьевой-Анибалъ 187	Автомобильная гонка между Пекинскимъ и Парижемъ 514	VIII. Парижскiя моды.	Гимнъ Пиагогрейцевъ восходящему солнцу. Карт. Ф. А. Бронякова 168
Мертвый солдатъ. Стих. В. С. Лихачова 120	Болгарскiя торжества 659	12 МЕН съ января по декабрь ежемесячно 46	Глинка по поводу 50 л. его кончины. 9 рис. 74-75
Мишугина „мамка“. Разск. И. Н. Потапенко 824	Всероссiйскiй старообрядческiй съездъ въ Москвѣ 416	IX. Тиражи выигрышей и погашенiя билетовъ госуд. банка. Въ №№ 2, 10, 19, 28, 37, 45. 160	Глухая осень. Карт. К. Геллера 647
Моль. Оч. Пьера Лоти 343	Вторая мирная конференцiя въ Гаагѣ 436	Автомобильная гонка Москва-Петербургъ. 4 рис. 383	Государственная Дума. Врачебный кабинетъ въ Таврич. дворцѣ 293
Морская дѣва. Разск. Г. Назарова 463	Въ Государственной Думѣ. 196, 209, 226, 243, 277, 293, 329, 349, 365, 757, 773, 785, 803, 836, 856, 884	Автомобильная гонка Неклинь-Парижъ. 11 рис. 512-14	Выборы въ Москвѣ. 4 рис. 107
На Дальнемъ Востокѣ. Оч. д-ра В. Бочкарева 242	Высочайшiй манифестъ 384	Адамъ и Ева. Карт. М. В. Нестерова 324	Выборы въ Спб. 5 рис. 110
На закятѣ. Оч. А. Рославлева 169	Гдѣ центръ Государственн. Думы? 141	Анкетъ на деревянной ногѣ 624	Выборы у козачиновъ 612
„Неведомому Богу“. Стих. Г. Аркатова 828	Засѣданiе 2-й Государственной Думы 6 марта 1907 г. 174	„Аккредитивъ“, жеребецъ 417	Засѣданiе 2-й Гос. Думы въ Двор. Собранiи 173
Очерки по исторiи конституцiй. А. Пресса. 26, 41, 73, 105, 188, 237, 305, 326, 412, 432, 447, 575, 607, 687, 703, 800, 817	Именной Высочайшiй Указъ 401	Американскiй способъ усмиренiя рабочихъ 688	Зданiе для народныхъ собранiй 161
Павла. Пов. Р. И. Сементковскаго. 504, 519, 535, 552, 567, 584, 589	Катастрофа съ воздухоплавателями 515	Анатомiя сердца. Карт. Э. Симонъ 688	Избирательная коммисiя по Спб. уѣзду. 2 фот. 693
Пасхальная грѣза. Стих. Л. Носуневича 255	Комета нынѣшняго года 659	Античная головка. Карт. В. Годварда 535	Карта географ. распредѣленiя членовъ 2-й Гос. Думы 128
Песокъ. Разск. Л. Д. Зиновьевой-Анибалъ 400	Кончина короля Оскара II 822	Азростатъ „Patrie“ 563	Карта географ. распредѣленiя членовъ 1-й Гос. Думы 112
Плакальщица. Очеркъ Л. Авилловой 655	Къ предстоящимъ выборамъ въ Госуд. Думу 46	Баба лѣто. Карт. С. М. Зейденберга 611	Карта географ. распредѣленiя членовъ 3-й Гос. Думы 741
Подъ Новый годъ. Свят. разск. Б. П. Никонова 9	Лабораторiя бомбъ въ Финляндiи 365	Баллотировочный аппаратъ. 3 рис. 530	Обвалъ потолка въ Таврич. дворцѣ. 4 рис. 157-9
Подъ шопотъ волнъ. Стих. Ф. Благова 494	Обвалъ въ Государственной Думѣ 160	Безсердечная красавица. Карт. Ф. Дика 67	Открытие перваго засѣданiя 3-й Гос. Думы 755
Позабитое. Стих. М. Майзеля 695	Открытие памятника В. Н. Каразину Памяти М. Д. Скобелева 470	Берлога. Карт. Е. А. Тихменева 35	Подсчетъ голосовъ и замечанiя къ протоколѣ. 2 фот. 723
Проснувшая женщина. Пов. Г. Т. Свѣрцева 351, 368, 385, 404	Первая международная выставка автомобилей въ Петербургѣ 205	Битва кентавровъ. Картина П. Жерва 602-3	Провѣрка полномочiй членовъ 2-й Гос. Думы 210
Пѣвецъ возмужавшей любви. Оч. И. М. Эйзена 91	Первые всесословные выборы въ сеймъ въ Финляндiи 486	Битва орловъ. Карт. Г. Шмидта 775	Проектъ зданiя Гос. Думы 263
Пѣсни одиночества. Стих. Дмитрiя Цензора 23	Покупенiе на д.-гв. Волыск. полкѣ 265	Битва при Россбахѣ. Карт. Ф. Дика 554	Работы по изготовленiю списковъ избирателей Спб. 708
Рождественскiй подарокъ. Изъ арестантской жизни 834	Положенiе о выборахъ въ Государственную Думу 401, 419, 437	Билетъ доух. Карт. Б. И. Эгаза 673	Собранiе к-д. партiи 62
Румынская пѣсня. Стих. А. Пресса 754	Продовольственныя работы для голодающихъ 291	Благовѣщенiе. Карт. Ж. Коппа 168	Тавричeskiй Дворецъ. 8 рис. 122-3
Рѣдкiй тюльпанъ. Оч. Н. Чаева 847	Составъ 2-й Государств. Думы 241-261	Борьба съ чумой на фортѣ Импер. Александръ I ^а . 8 рис. 238-9	Торжественное открытiе 2-й Гос. Думы. 2 рис. 142-3
Самый счастливый. Писск. разск. И. Н. Потапенко 250	Составъ 3-й Государств. Думы 759-794	Бунтъ на кораблѣ. Карт. Ф. Грiббе 52	Члены 2-й Г. Д. за чаемъ 294
Сказка о старомъ креслѣ. Н. Чиппана 673	Столетiе Лубенскаго гусяск. полк. 674	Вавилонъ и его развалины. 11 рис. 733	Грибной урожай. Карт. В. И. Назарова 213
Сквозъ тучи столѣтiй. Стих. Г. Аркатова 250	Торжества старообрядцевъ 661	Валкирия. Карт. Ф. Келлера 428	Гроза. Карт. Прево-Валери 370
Старуха. Разск. Н. Таффи 732	Убийство инженеровъ В. А. Берса и Д. К. Нюбергера 611	Введенiе реформаци въ Кведлинбургѣ. Карт. О. Маркуса 506	Группы: врачей выпуска 1882 г. 790в
Стихотворенiе Б. Никонова 738	Убийство с.-петербургскаго градоначальника 13	Ведикъ Четвертъ въ Иерусалимѣ 232	выборщиковъ-казаковъ г. Владикавказъ 188
Стихотворенiе Вл. Ленскаго 671	Храмъ Воскресенiя Христова 595	Веревочка. Карт. Т. Эльслера 425	выборщиковъ отъ земледѣльцевъ Спб. уѣзда 111
Стихотворенiе Ивана Рукавишниковъ 478	Центръ тяжести 3-й Государств. Думы 740	Весна. Карт. Ф. Штука 281	выборщиковъ отъ рабочихъ Спб. 2 фот. 111, 125
Стихотворенiе Сергѣя Касаткина 289	Чествованiе Г. К. Градовскаго 821	Весной. Карт. В. И. Назарова 265	дипломатовъ на обѣдѣ въ честь Г. К. Градовскаго 818
Съ пеньюкомъ — въ циркъ. Рождество 325	Античная статуя греческой жрицы, найденная въ Аницю 498	Вечерней покой 487	наставниковъ старообрядцевъ нѣмецкихъ октябристовъ 63
Разск. Г. Т. Свѣрцева-Полюдова 829	Библиографiя: Горбуновъ-Посадовъ, И. Иаданiя: 1) Школьные товарищи. 2) Хижина дяди Тома и 3) Жизнь сѣбраго медвѣдя 835	Вечереть. Карт. С. Ф. Федорова 43	офицеровъ Самарскаго полка 485
Тревожная ночь. Набросокъ С. Карасевичъ 754	Дзриенъ, А. Ф. Изданiя: 1) Въ крадъ немужаннхъ птицъ. 2) На Малаховомъ курганѣ. 3) Рассказы фельдшера. 4) Сказки старухи-говорухи о животныхъ и 5) Упрямяца 885	Виднѣе в. Юсифа. Карт. I. Бриггса 826	президиума 2-й Г. Д. 170
Улыбка. Разск. Г. Т. Полилова 479, 495	Ступица, А. Д. Изданiя: 1) Галля. 2) Дѣти-герои. 3) Зимняя сумерки. 4) Путешествiе Гулливера къ лилипутамъ и великанамъ. 5) Зори весеняи и 6) Путь къ свѣту и добру: Свѣрцевъ, Г. Т. Упорнымъ трудомъ 835	Волднѣе корабль „Ville de Paris“ 674	приворочнаго оркестра 739
У стариковъ. Разск. С. Карасевичъ 338	Что такое Россiя? („Карманнй атласъ Россiи“ А. Ф. Маркеа) 771	Вторженiе гунновъ въ Галлию въ 451 г. Карт. К. Кессинъ-дела Флосса 268	санитарной коммисiи на ст. Манчжурiя 240
Храмъ. Флорентийская легенда А. В. Стернь 000	Гимнастическое лѣченiе кривизны позвоночника 676	Входъ Господень въ Иерусалимъ 220	свидѣтелей и участниковъ обороны Нортъ-Артура 857
„Чемпионъ мира“. Пов. Н. П. Брешковскаго 226, 232, 298, 314, 384	Думскiе врачи въ С.-Петербургѣ 758а	Въ беретѣ. Карт. К. Е. Маковскаго 471	слушательницъ почтово-телеграфныхъ курсовъ 501
Черный туманъ. Изъ лѣтописи нашихъ дней. П. П. Гнѣдича 1, 17, 34, 49, 66, 81, 98, 114, 130, 146, 161, 178	Дѣтскiя гимнастика 544	Въ годуку. Карт. В. А. Плотникова 197	старообрядцевъ. 2 фот. 411
Чуть брызжидъ разсвѣтъ. Разсказъ изъ быта московскаго студенчества начала 90-хъ гг. Е. Ляцкого 198, 214, 229, 246	Зачатокъ народнаго университета 630	Въ лѣсу. Карт. Н. Прескотта-Дэвиса 458	старость Политехническ. институтъ въ Спб. 210
Шаги. Стих. А. Блока 7	Изъ практики современнаго судостроенiя военныхъ флотовъ 292	Въ мечахъ. Карт. Е. Деба-Понсакъ 462	строительн. храма Воскресенiя Христова 591
Фома Кистень. Разсказъ изъ жизни въ тайгѣ. Н. Н. Каразина 253	Кладбище собакъ въ Парижѣ 627	Въ мечтахъ. Скульпт. К. Старка 49	трудовиковъ 2-й Г. Д. 2 фот. 172
II. Географ. и этнограф. очерки.		Въ ожиданiи парохода 494	художниковъ „Моссаровскихъ Понедѣльниковъ“ 821
Замѣчательные маяки. Оч. М. Орлова 359		С. Ф. Федорова 43	царскосельскаго отдѣла „Союза 17-го октября“ 30
Къ сѣверному полюсу на воздушномъ шарѣ 722			центр. комитетъ „Союза 17-го октября“ 30
Раскопки Гейде въ Бивахѣ 466			членовъ коммисiи по сѣзду избирателей Спб. уѣзда 126
Триста ворствъ подъ землею въ Мамоновой пещерѣ. Очеркъ Г. де-Намъ 767, 783			членовъ общ. потребит. „Приказчикъ“ 709
Тысячелѣтнiй городъ 562			членовъ предоборнаго присутствiя 29
Что осталось отъ Вавилона. Оч. М. Орлова 751			

СТРАН.		СТРАН.		СТРАН.		СТРАН.		
Группа членов 3-й Гос. Думы от Московской губ.	757	Месть Дюны Олимпии. Карт. Г. Савитиса.	619	Грибелъ парох... Архангельскъ.	278-9	Св. Симеонъ Верхотурскій. Карт. М. В. Нестерова.	341	
Группа членовъ, троюкратно избранныхъ въ 1, 2 и 3-ю Г. Д.	819	Метель. Карт. Н. Н. Каразина.	165	Дѣло объ убійствѣ М. Я. Герцештейна. 2 рис.	140	Св. Францискъ у прокаженныхъ. Скульпт. А. Квероля.	21	
Данте и Беатриче. Карт. К. Саккаджи.	586	Минные крейсера и миноносцы. 4 рис.	383	Закладка новой залы общаго собранія Госуд. Совета.	516	Священныя ворота въ Даниловскомъ старобрвскомъ монастырѣ. Карт. Н. Субботина.	129	
Два лада. Карт. М. В. Нестерова.	320	Могилы Д. И. Менделѣева на Волковомъ кладбищѣ.	186	Закладка памятника на мѣстѣ взрыва на дачѣ мнн. внутр. дѣл.	581	Сибирскіе бѣдленцъ. Картина Р. Бюхгера.	666	
День погасъ. Карт. I. Фергюхерзона.	104	Могилы русскихъ воиновъ въ Японіи.	396	Клиника кожныхъ болѣзней. Крестный ходъ съ иконою-благословеніемъ „Союза русскаго народа“. 2 фот.	482	Сиротка. Карт. Н. К. Богдаренскаго.	567	
Дикая охота. Карт. Ф. Мюллеръ-Мюстера.	474	Молитва послѣ битвы при горѣ Изель. Карт. Эггеръ-Линца.	715	Мостъ на Охту. Проектъ. 3 рис.	710	Сказка. Карт. Ф. Иннесена.	731	
Добро пожаловать. Рис. Д. Гарди.	12	Молодая пастушка. Карт. Ж. Эннера.	180	Новый городской домъ.	306	Скитальцы. Карт. К. Инцама.	718	
Довольна собой. Карт. Н. К. Богдаренскаго.	615	Молодица-баба. Карт. Н. Харитонова.	81	Новый старообрядческ. храмъ. Ночлежный домъ Э. Луба. 3 рис.	660	Скучная история. Карт. В. Веста.	289	
Дочь художника. Карт. М. В. Нестерова.	342	Молочница. Карт. Грѣза.	683	Обѣдъ литераторовъ въ честь Г. К. Градовскаго.	226-7	Слоны-дровосѣки. 3 рис.	414	
Дружная семья. Карт. А. Эльсен.	750	Монахъ иконописецъ. Рис. съ карт. А. Янова.	136	Омнибусъ-моторъ.	818	Смѣрть политическаго селънаго. Карт. Я. Стъка.	570	
Души у Ахерона. Карт. Гиршца.	4-5	Морская дѣмъ.	436	Открытие трамвайнаго движенья. 3 рис.	806Г	Соблазнитель. Карт. А. Моньона.	558	
Дѣло объ убійствѣ Герцештейна. 3 рис.	435	Москва.		Православная эстонская церковь.	644-5	Солнце село. Карт. Г. Гарисона.	56	
Дѣтская гимнастика. 10 рис.	543-4	Домъ, гдѣ жилъ Н. В. Гоголь.	397	Прибытіе начальника франц. генер. штаба ген. Брена.	692	Сонъ Веллингтона. Карт. Р. Вудвилля.	555	
Ева. Карт. В. И. Навозова.	442	Закладка памятника Ивану Федорову. 3 рис.	689	Проводы святаго О. Г. Петрова. Проводы священнаго пункты для рабочихъ.	501	Сочельникъ. Рис. Г. Мейера.	831	
„Его нѣтъ здѣсь: Онь воскресъ.“ Карт. А. Зипа.	248	Закладка памятника Н. В. Гоголю. 2 рис.	397	„Прямая помощь“ безработнымъ. 2 рис.	138	Спасеніе рудокопа Хъкса. 8 рис.	295	
Женскій портретъ. Карт. Рембрандта.	587	Закладка Покровскаго старообрядческаго храма. 3 рис.	661	50-й обѣдъ литераторовъ.	45	Спасекое село. Церковь, гдѣ погребенъ М. Д. Скобелевъ.	468	
Забитая часовня. Рис. Д. А. Пахомова.	766	Народный университетъ. Первая лекція.	724	Скупецъ броненосца „Императоръ Павелъ I“. 4 рис.	310	Старина, городъ. 3 рис.	609	
За водами. Карт. М. А. Балунина.	403	Покушеніе на С. К. Гершельмана. 2 рис.	806Б	Столовая и кофейная о-ва по-треб. „Приказчикъ“.	221	Старуха, рамаматывающая нитки. Карт. Жераръ-Доу.	695	
Закладываннй прудъ. Карт. М. Либенвейна.	455	Скачки. 14 рис.	469	Техникъ школа экспедиціи заготовл. Госуд. бум. 7 рис.	596-7	Старый домъ зимой. Картина П. Бровара.	33	
Засѣданіе суда по дѣлу аваріи яхты „Штандартъ“.	790В	Сѣздь земскихъ дѣятелей. 2 фот.	433	Фабрика Г. Гофмана.	310	Стасовъ, В. В. Скульптура И. Я. Гинсбургера.	705	
Засѣданіе въ Академіи Наукъ, посвящ. гр. А. Толстому.	89	Толкучій рынокъ. 6 рис.	657	Храмъ Воскресенія Христова. 10 рис.	221	Статуя, найденная въ Анціо. 2 рис.	498	
Землеустроительная машина. 2 рис.	800	Мостъ жизни. Карт. М. Вауэрфейнда.	333	„Шилъдъ“ на Петровской набережной.	707	Стихійное бѣдствіе. Картина Н. Сергѣева.	272	
Зигфридъ въ Исландіи. Карт. Р. Дейгаса.	269	Моторныя сани.	850	Императоръ Александръ II. 2 рис.	531	100-л. 24-го др. Лубенск. п. 4 рис.	672-3	
Зима. Карт. Краснова.	209	Музыка. Карт. Б. Оффора.	181	Императоръ Александръ II. 2 рис.	418	100-л. м.-гв. Филиандек. п. 3 рис.	15	
Зимній вечеръ. Карт. К. Бровара.	805	Муки творчества. Карт. Р. И. Колесникова.	100	Императоръ Александръ II. 2 рис.	592-3	100-л. 125 пѣх. Рымск. п. 2 фот.	7746	
Зимній вечеръ. Карт. К. Мюллеръ-Курцвельд.	24	Мюнхгаузенъ. Карт. К. Зейлера.	794	Императоръ Александръ II. 2 рис.	793	147-й пѣх. Самарскій полкъ. 2 рис.	566	
Зимній вечеръ. Карт. Н. Киндлера.	727	На балконѣ. Карт. Н. Ф. Петрова.	622	Императоръ Александръ II. 2 рис.	793	Станетъ. Карт. Я. Вѣнна.	746	
Зимняя сумерки. Рис. Д. А. Пахомова.	85	На газовомъ заводѣ. Карт. Ф. Матанія.	702	Императоръ Александръ II. 2 рис.	20	Судьба. Карт. Тальботъ Юза.	618	
Зимняя идилия. Карт. К. Стенсона.	679	Найденышъ. Карт. Б. Лейтона.	101	Императоръ Александръ II. 2 рис.	329	Съ охоты. Карт. С. С. Ворошилова.	699	
Зимняя луна. Карт. С. Галля.	846	Накрытіи. Карт. П. И. Геллера.	779	Императоръ Александръ II. 2 рис.	53	Таиса. Скульпт. Г. Фрезе.	439	
Зимняя ночь. Карт. А. Д. Кайгородова.	832	На медвѣжьей охотѣ. Карт. А. Вѣрушь-Ковальскаго.	782	Императоръ Александръ II. 2 рис.	20	Тайна амура. Карт. В. Бугро.	69	
Идилія. Карт. Мольтъ Гудманъ.	40	На набережной. Карт. М. Л. Бакушина.	145	Императоръ Александръ II. 2 рис.	707	„Такъ какъ въ сдѣланъ это одному изъ снхъ братьевъ Монхъ меньшихъ, то сдѣлали Мнѣ.“ Карт. А. Гролля.	204	
И. Е. Рѣзня въ своей мастерской.	722	На оленяхъ. Карт. А. Праховой-Крюгеръ.	698	Императоръ Александръ II. 2 рис.	576-7	Танцовщица на канатѣ. Карт. Г. Семирадскаго.	374	
Избрательные приборы. 7 рис.	94	На перевозѣ. Карт. Н. Н. Каразина.	406	Императоръ Александръ II. 2 рис.	734	Телефотографъ Корна. 5 рис.	25-26	
Изъ жизни. Карт. Д. Гаврильчева.	284	На рѣкѣ Ордежѣ. Карт. С. Ф. Федорова.	574	Императоръ Александръ II. 2 рис.	485	Теріоки. Александринскій привѣтъ для большаго дѣтей. 7 рис.	549	
Изъ тѣсу. Карт. Л. Мунте.	201	На свѣрѣ. Карт. В. А. Плотникова.	216	Императоръ Александръ II. 2 рис.	730	Тернистый путь. Карт. П. Стаховича.	571	
Императоръ Сигизмундъ въ Страсбургѣ. Карт. К. Юрдана.	650	Начало осени. Карт. К. Геллера.	276	Императоръ Александръ II. 2 рис.	686	Тишина. Рис. К. Фовса.	542	
„И не оставятъ въ тебѣ камня на камнѣ...“ Карт. Э. Симоне.	216	Начало осени. Карт. Ф. Лекomba.	133	Императоръ Александръ II. 2 рис.	421	Толкучій рынокъ въ Вильно. Карт. П. П. Трутнева.	354	
Искусственное воспроизведеніе живыхъ существъ. 2 рис.	688	Нельсонъ предъ Трафальгарской битвой. Карт. Т. Дависона.	762	Императоръ Александръ II. 2 рис.	148	Томскъ. Бактеріологія. институтъ Тонъ. Карт. О. Модерсона.	127	
Исцѣленіе. Карт. Р. Эйхштеда.	688	Неудавшаяся стачка. Карт. Э. Реннингенна.	839	Императоръ Александръ II. 2 рис.	428	Тонъ. Карт. О. Модерсона.	410	
Исцѣленіе. Карт. Р. Эйхштеда.	688	Новый годъ. Рис. Н. Н. Каразина.	517	Императоръ Александръ II. 2 рис.	810	Траурная коллекція фельдмаршала князя М. П. Кутузова.	292	
Ифигенія. Карт. А. Фейербаха.	68	Новый годъ. Рис. Н. Н. Каразина.	469	Императоръ Александръ II. 2 рис.	483-4	300-л. кончинны патриарха Юва. 3 рис.	600	
Камень Гуауфа противъ Пушкипскаго скалы. Этюдъ Э. Магласана.	667	Окружная психіатр. лечебница въ Подольскомъ уѣздѣ.	291	Императоръ Александръ II. 2 рис.	367	307	Труда, гдѣ нѣтъ печали... Скульпт. С. Валтера.	304
Карагакъ, разрушеннй городъ Катастрофа съ воздухоплавателемъ. 2 рис.	517	Освобожденный Прометей. Карт. В. Круна.	626	Императоръ Александръ II. 2 рис.	417	Туннель между Франціей и Англіей. 5 рис.	92-93	
„Каучукъ“, жеребецъ.	469	Отдыхъ на пути. Карт. Э. Чеха.	747	Императоръ Александръ II. 2 рис.	17	1826 годъ. Карт. Темпля.	355	
Киношма. Проводыльство работы. 6 рис.	291	Открытие алтаря старообрядцевъ. Карт. Н. Н. Струнникова.	149	Императоръ Александръ II. 2 рис.	810	1905 годъ. Карт. Н. Н. Верхотурова.	479	
Кладбище собакъ въ Парижѣ. 8 рис.	626	Охрана на р. Метв. Этюдъ К. Д. Свищевскаго.	855	Императоръ Александръ II. 2 рис.	483-4	У болшой. Карт. С. К. Псковской.	285	
Комета 1907 года.	658	Очаковъ. Открытіе памятника Суворову. 2 рис.	530-1	Императоръ Александръ II. 2 рис.	367	Увѣченіе. Карт. А. Воллона.	116	
Концы 1907 года. Карт. Р. Ф. Френца.	747	Памати Г. И. Успенскаго. 4 рис.	446	Императоръ Александръ II. 2 рис.	417	Угличъ. Дворецъ царевны Дмитрія и церковь на Крови. Карт. Е. Н. Стахьева.	97	
Кофирмація. Карт. В. Фирля.	149	Паматникъ В. Н. Каразину въ Харьковѣ.	466	Императоръ Александръ II. 2 рис.	638	Угрошеніе отъ гвардейскаго корпуса л.-гв. Волынской полку.	485	
Копьки-колеса. 3 рис.	855	Паматникъ Горичу въ г. Очаковѣ.	736	Императоръ Александръ II. 2 рис.	424	Удобный случай. Рис. Е. Сазокинъ-Судковскаго.	252	
Король Джонъ послѣ подписанія Вел. Хартии.	27	Паматникъ на могилѣ Р. И. Кондратенко.	720	Императоръ Александръ II. 2 рис.	418	Ужасы пугетин. Карт. Ф. Пелудо.	392	
Корона английскихъ королей.	581	Паматникъ Петру Великому.	57	Императоръ Александръ II. 2 рис.	245	Узникъ. Рис. А. П. Алпига.	837	
Кременчугъ. Навождение. 2 рис.	530-1	Паматникъ Суворову въ г. Очаковѣ.	704	Императоръ Александръ II. 2 рис.	475	„Уди, не мѣшай намъ“. Карт. Я. П. Турлыгина.	778	
Крестовскій островъ. Карт. Л. Ф. Лагорю.	446	Парадъ л.-гв. 1-му и 2-му стрѣлковымъ батальонамъ и 6-й Донской батарей въ Высочайшемъ присутствіи. 5 рис.	625	Императоръ Александръ II. 2 рис.	522	У крыльца. Карт. П. П. Соколова.	407	
Крестыяна Верхней Баваріи въ праздничномъ нарядѣ. Карт. Г. Дойбля.	682	Парадъ Сиб. юнкерскому училищу въ Высочайшемъ присутствіи. 2 рис.	78-80	Императоръ Александръ II. 2 рис.	322	Умирающій Тристанъ. Карт. Ф. Стессена.	385	
Куашенцы. Отдѣленіе Русско-Китайскаго банка.	499	Парусная лодка у Севастополя. Карт. Л. Ф. Лагорю.	529	Императоръ Александръ II. 2 рис.	500	Финляндія.		
Кузнецъ счастья. Карт. Р. Эйхштедта.	36	Пастухи. Карт. Г. Лорелля.	721	Императоръ Александръ II. 2 рис.	117	Лабораторія бомбъ. 5 рис.	363	
Кустарное производство въ Сергѣевскомъ посадѣ. 20 рис.	610-3	Пастухъ. Карт. П. Гаршца.	631	Императоръ Александръ II. 2 рис.	164	Открытіе сейма. 2 рис.	347	
Кустарное производство обуви въ Шадринскомъ уѣздѣ. 4 рис.	625	Пасхальная ночь. Рис. П. Я. Библина.	624	Императоръ Александръ II. 2 рис.	465	Первые всесоюзные выборы. 9 рис.	206-7	
Къ кончинѣ Д. И. Менделѣева. 4 рис.	78-80	Первая буква. Карт. Г. Каульбаха.	288	Императоръ Александръ II. 2 рис.	236	Фотографированіе звука. 5 рис.	153, 156	
Къ 50-лѣтню кончинны П.-Ж. Беранже. 6 рис.	529	Первый свѣтъ. Карт. П. М. Грабовскаго.	371	Императоръ Александръ II. 2 рис.	340	Франція. Арестъ доктора Ферруля. Харьковъ. Открытіе памятника.	415	
Къ 55-лѣтню лит. дѣят. гр. Л. Н. Толстому. 10 рис.	452-53	Передъ грозой. Карт. А. Никулина.	316	Императоръ Александръ II. 2 рис.	545	Холодильникъ въ Лондонѣ. 5 рис.	449	
Къ северному полюсу на воздушномъ шарѣ. 6 рис.	721	Передъ представленіемъ. Скульптура П. О. Кюферте.	358	Императоръ Александръ II. 2 рис.	798	Христосъ родился! Карт. О. Лингнера.	823	
Лебединая царевна. Карт. М. Врубеля.	631	Переславль-тысячелѣтній городъ. 9 рис.	842	Императоръ Александръ II. 2 рис.	827	Этюдъ головы въ вичкѣ съ м-Не Муромской. Карт. Н. Д. Кузнецова.	599	
Локомотивъ, работающій съ тѣмъ газомъ.	624	Периодическая система элементовъ.	539	Императоръ Александръ II. 2 рис.	317	Этюдъ Ф. Ленбаха.	711	
Лѣсной врачъ. Карт. Г. Шантта.	288	Песокъ вмѣсто холодной ванны въ пустынѣ.	523	Императоръ Александръ II. 2 рис.	714	Ярмарка въ Малороссіи. Картина С. Н. Васильевскаго.	652	
Лѣтній день. Карт. Г. амъ-Энде.	371			Императоръ Александръ II. 2 рис.	72	Яхта „Штагдартъ“.	611	
Лѣто. Карт. М. В. Нестерова.	316			Императоръ Александръ II. 2 рис.	152			
Лѣтомъ. Картина Ф. В. Сычкова.	358			Императоръ Александръ II. 2 рис.	332			
Людвигъ XI и св. Францъ-Паула. Карт. Ж. Алтзара.	842			Императоръ Александръ II. 2 рис.				
Магъ. Карт. К. Ф. Саксень.	443			Императоръ Александръ II. 2 рис.				
Мадонна. Карт. А. Шрама.	814			Императоръ Александръ II. 2 рис.				
Мамонтова пещера. 4 рис. 767-70.	783-785			Императоръ Александръ II. 2 рис.				
Мартинь Лютеръ среди учениковъ. Карт. Ш. Лоренса.	539			Императоръ Александръ II. 2 рис.				
Маяки. 17 рис.	360-1			Императоръ Александръ II. 2 рис.				
Медора. Карт. А. Опенгейма.	523			Императоръ Александръ II. 2 рис.				

ХІ. ПОРТРЕТЫ И БІОГРАФІИ.

Table with 4 columns: Name, Rank/Title, Page, and Column Index. Lists names of individuals and their corresponding page numbers across four columns.

СТРАН.		СТРАН.		СТРАН.		СТРАН.		СТРАН.	
Русановъ, А. Г., чл. Г. Д.	191	Спаский, А. М., прот., чл. Г. Д.	838	Тимофеевъ, Н. Т., чл. Г. Д.	849	Фигнеръ, М. И.,	127	Шаманинъ, Е. П., чл. Г. Д.	260
Рыбинъ, П. Е.,	722	Станиславскій, А. М., свящ. чл. Г. Д.	838	Тимошинъ, Н. С., чл. Г. Д.	260	Фигнеръ, Н. Н.,	174	Шапиро, Я. Н., чл. Г. Д.	260
Рябовъ, Н. П., чл. Г. Д.	259	Старостенко, П. З., чл. Г. Д.	838	Тироенко, Н. С., чл. Г. Д.	849	Философовъ, Д. А.,	838	Шелетовъ, С. Н., чл. Г. Д.	838
Савельевъ, А. А., чл. Г. Д.	191, 819	Стаховичъ, А. А., чл. Г. Д.	192	Тихвинскій, Ф. В., чл. Г. Д.	260	Финъевъ, Н. Д., чл. Г. Д.	260	Шемелевъ, Н. В., чл. Г. Д.	260
Сагатовъ, И. Я., чл. Г. Д.	191	Стаховичъ, М. А., чл. Г. Д.	192	Тихоновъ, Е. П., чл. Г. Д.	849	Фишеръ, К.,	499	Шервашидзе, П. Д., кн. чл. Г. Д.	838
Сазоновъ, И. П., чл. Г. Д.	380	Степановъ, Н. С., чл. Г. Д.	260	Тихоновъ, Е. П., чл. Г. Д.	838	Фоксеевъ, М. С., чл. Г. Д.	260	Шейнлицевъ, Д. К., чл. Г. Д.	380, 838
Сайко, Е. А., чл. Г. Д.	191	Струве, П. Б., чл. Г. Д.	838	Толмачевскій, В. П., чл. Г. Д.	380	Фриде, Н. А.,	806	Шидловскій, С. А., чл. Г. Д.	380
Салазинъ, А. С., чл. Г. Д.	259	Султановъ, Б. Б., чл. Г. Д.	849	Толстой, Л. Н., гр. (б пор- третомъ).	452, 453	Фрибергъ, М.,	209	Шидловскій, С. Л., чл. Г. Д.	849
Салтыковъ, С. Н., чл. Г. Д.	191	Сурковъ, П. Н., чл. Г. Д.	380	Томашевичъ, К. Ф., чл. Г. Д.	838	Фризманъ, Н. М., чл. Г. Д.	838	Шиллингъ-Наддаеъ, А. О., бар., чл. Г. Д.	849
Санцевичъ, А. М., чл. Г. Д.	191	Сурковъ, П. Н., чл. Г. Д.	380	Томшиловъ, Н. С., чл. Г. Д.	849	Фридрихъ - Вальгельмъ, кронпринцъ германск. съ сыномъ	430	Шиманскій, П. А., чл. Г. Д.	192
Сапуновъ, А. П., чл. Г. Д.	837	Сурковъ, П. Н., чл. Г. Д.	380	Торгашинъ, В. Д., чл. Г. Д.	260	Фришъ, Э. В.,	192	Шипаревъ, А. Н., чл. Г. Д.	260, 838
Сатоу, Э.,	431	Сурковъ, П. Н., чл. Г. Д.	380	Торниелли, гр.,	430	Хагерупъ, д-ръ	431	Шипиловъ, Н. А., проф.	312
Сафоновъ, Л. Г., поруч.	517	Сурковъ, П. Н., чл. Г. Д.	380	Трейманъ, Я. Я., чл. Г. Д.	192	Хайъ-Хойскій, Фаганъ, чл. Г. Д.	380	Шпагинъ, А. А., чл. Г. Д.	192
Сафоновъ, М. К., чл. Г. Д.	849	Сурковъ, П. Н., чл. Г. Д.	380	Третьяченко, А. Э., чл. Г. Д.	192, 838	Харитоновъ, П. А., госуд. контролеръ	676	Шрейберъ, М. Ф.,	238
Сахарова, Е. П.,	758a	Сурковъ, П. Н., чл. Г. Д.	380	Трибуевъ, С. Д.,	758b	Харламовъ, В. А., чл. Г. Д.	260	Шубинскій, Н. П., чл. Г. Д.	838
Сахно, В. Г., чл. Г. Д.	259	Сурковъ, П. Н., чл. Г. Д.	380	Трифонъ, С. Т., чл. Г. Д.	838	Хасановъ, К. Г., чл. Г. Д.	192	Шульгинъ, В. В., чл. Г. Д.	380, 838
Свѣнцицкій, Г. Н., чл. Г. Д.	849	Сурковъ, П. Н., чл. Г. Д.	380	Троицкій, А. П., свящ. чл. Г. Д.	849	Хасъ-Мамедовъ, Х. В., чл. Г. Д.	380	Шульцбергъ, М. М., чл. Г. Д.	838
Свѣжинскій, Г. В., чл. Г. Д.	819	Сурковъ, П. Н., чл. Г. Д.	380	Трояновъ, А. А.,	64	Хвостъ, В. П., чл. Г. Д.	806b	Щербенокъ, Д. К., чл. Г. Д.	192
Святополкъ-Мирскій, Д. Н., кн., чл. Г. Д.	380	Сурковъ, П. Н., чл. Г. Д.	380	Турчанinovъ, А. Н.,	806b	Хвоцинскій, В. В., чл. Г. Д.	192	Щербина, Ф. А., чл. Г. Д.	380
Седляръ, С. Е., чл. Г. Д.	380	Сурковъ, П. Н., чл. Г. Д.	380	Турчанinovъ, А. Н.,	806b	Хелховскій, М. Г., чл. Г. Д.	260	Эльдархановъ, Т. Э., чл. Г. Д.	380
Селивановъ, А. А., чл. Г. Д.	849	Сурковъ, П. Н., чл. Г. Д.	380	Турчанinovъ, А. Н.,	806b	Хмельницкій, Богданъ,	561	Энгельгардтъ, А. П., ген.-л.	677
Селиновъ, Л. И., чл. Г. Д.	259	Сурковъ, П. Н., чл. Г. Д.	380	Турчанinovъ, А. Н.,	806b	Ходыкинъ, Г. Р., чл. Г. Д.	260	Эстурель, д-ръ бар.,	431
Семеновъ, А. П., чл. Г. Д.	191	Сурковъ, П. Н., чл. Г. Д.	380	Турчанinovъ, А. Н.,	806b	Хоминскій, А. С., чл. Г. Д.	758	Юдинъ, Н. Ю., чл. Г. Д.	380
Серебряковъ, Н. Д., чл. Г. Д.	191	Сурковъ, П. Н., чл. Г. Д.	380	Турчанinovъ, А. Н.,	806b	Хомяковъ, Н. А.,	380	Юницкій, П. Е., чл. Г. Д.	192
Серебряковъ, К. Т.,	48	Сурковъ, П. Н., чл. Г. Д.	380	Турчанinovъ, А. Н.,	806b	Центнеръ, Ф. Ф., чл. Г. Д.	260	Юрашевскій, П. Н., чл. Г. Д.	260
Сиговъ, П. С., чл. Г. Д.	192	Сурковъ, П. Н., чл. Г. Д.	380	Турчанinovъ, А. Н.,	806b	Церетелли, П. Г., чл. Г. Д.	431	Юргенштейнъ, А. Р., чл. Г. Д.	192
Сидляпа, М.,	209	Сурковъ, П. Н., чл. Г. Д.	380	Турчанinovъ, А. Н.,	806b	Цибулки, марк.	430	Юрковичъ, А. П., чл. Г. Д.	260
Симоновъ, М. И., чл. Г. Д.	837	Сурковъ, П. Н., чл. Г. Д.	380	Турчанinovъ, А. Н.,	806b	Чаловенко, З. Я., чл. Г. Д.	192	Юрковичъ, А. П., чл. Г. Д.	849
Синадино, П. В., чл. Г. Д.	259, 849	Сурковъ, П. Н., чл. Г. Д.	380	Турчанinovъ, А. Н.,	806b	Чаловенко, З. Я., чл. Г. Д.	192	Юстьяна, С. А., чл. Г. Д.	260
Сиротовъ, Д. П., чл. Г. Д.	849	Сурковъ, П. Н., чл. Г. Д.	380	Турчанinovъ, А. Н.,	806b	Чаплицъ, В. А., чл. Г. Д.	192	Яковлевъ, Л. Г.,	32
Ситниковъ, Г. И., чл. Г. Д.	259	Сурковъ, П. Н., чл. Г. Д.	380	Турчанinovъ, А. Н.,	806b	Чеважевскій, П. Р., про- тоиерей	192	Яковлевъ, В. А., чл. Г. Д.	192
Скалозубовъ, Н. Л., чл. Г. Д.	192, 837	Сурковъ, П. Н., чл. Г. Д.	380	Турчанinovъ, А. Н.,	806b	Челопокъ, М. В., чл. Г. Д.	838	Яковлевъ, В. А., свящ., чл. Г. Д.	838
Скаржинскій, М.-Т. Э., чл. Г. Д.	380	Сурковъ, П. Н., чл. Г. Д.	380	Турчанinovъ, А. Н.,	806b	Челышовъ, М. Д., чл. Г. Д.	838	Якубовъ, Н. Е., свящ., чл. Г. Д.	838
Скобелевъ, М. Д.,	467	Сурковъ, П. Н., чл. Г. Д.	380	Турчанinovъ, А. Н.,	806b	Червинскій, Г. Е., чл. Г. Д.	849	Яновскій, В. П., г-отъ-инж.	677
Скоропадскій, Г. В., чл. Г. Д.	837	Сурковъ, П. Н., чл. Г. Д.	380	Турчанinovъ, А. Н.,	806b	Черкасовъ, Н. Г., бар., чл. Г. Д.	192	Яновскій, Н. Н., чл. Г. Д.	838
Сливинскій, С. А., чл. Г. Д.	380	Сурковъ, П. Н., чл. Г. Д.	380	Турчанinovъ, А. Н.,	806b	Черносвитовъ, К. К., чл. Г. Д.	192	Яновскій, В. Ф., чл. Г. Д.	192, 819
Смагинъ, А. З., чл. Г. Д.	192	Сурковъ, П. Н., чл. Г. Д.	380	Турчанinovъ, А. Н.,	806b	Чичаковъ, П. Н., чл. Г. Д.	849	Яценковскій, С. С., чл. Г. Д.	192
Смирновъ, М. И., чл. Г. Д.	838	Сурковъ, П. Н., чл. Г. Д.	380	Турчанinovъ, А. Н.,	806b	Шабалинъ, Н. М., чл. Г. Д.	260	Юминъ, Н. В., чл. Г. Д.	260
Смирновъ, Р. Я., чл. Г. Д.	192	Сурковъ, П. Н., чл. Г. Д.	380	Турчанinovъ, А. Н.,	806b				
Смирновъ, Р. Я., чл. Г. Д.	259	Сурковъ, П. Н., чл. Г. Д.	380	Турчанinovъ, А. Н.,	806b				
Свириль, П. Ф., чл. Г. Д.	838	Сурковъ, П. Н., чл. Г. Д.	380	Турчанinovъ, А. Н.,	806b				
Созоновичъ, И. П., чл. Г. Д.	838	Сурковъ, П. Н., чл. Г. Д.	380	Турчанinovъ, А. Н.,	806b				
Солуха, В. Д., свящ., чл. Г. Д.	838	Сурковъ, П. Н., чл. Г. Д.	380	Турчанinovъ, А. Н.,	806b				
Сорокинъ, Н. В., чл. Г. Д.	259	Сурковъ, П. Н., чл. Г. Д.	380	Турчанinovъ, А. Н.,	806b				

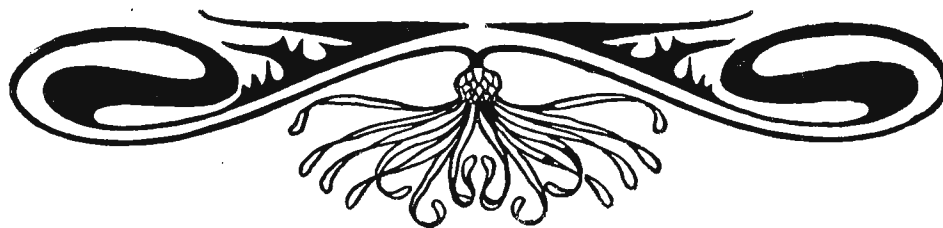

ЖИВА

1907 г.
№ 1.

Выданъ 6 января 1907 г.

ОБЪЯВЛЕНИЯ

для напечатанія въ «Живѣ» принимаются по слѣдующей цѣнѣ за строку нонпарейль въ одну столбѣцъ (въ 1/2 ширины страницъ) передъ текстомъ по 1 р. 50 к. и послѣ текста по 1 р. Къ этому № прилагаются «Лит. Прил.» и «Париж. Моды» за январь.

ИЛЛЮСТРИРОВАННЫЙ
ЖУРНАЛЪ
ЛИТЕРАТУРЫ

ПОЛИТИКИ И СОВРЕМЕННОЙ ЖИЗНИ.

XXXXVIII г.
изданія.

Цѣна этого № 25 к., съ перес. 30 к.

ПОДПИСКА на 1907 г.

(Годъ изданія XXII)

МАЛЮТКА

При каждой книжкѣ предлагаются игрушки, игры, занятія, для вырѣзыванія, склеиванія, раскраиванія.

(ГОДЪ ИЗДАНІЯ ТРЕТІЙ)

СКАЗКИ КОТА УЧЕНОГО

ДЛЯ МАЛЫХЪ И БОЛЬШИХЪ ДѢТЕЙ
50 листовъ (in 4°)

НОВОЕ ИЗДАНІЕ.

ПЕРВЫЯ РАБОТЫ

ДЛЯ МАЛЕНЬКИХЪ ПАЛЬЧИКОВЪ.
= ВЪ ЧЕТЫРЕХЪ КНИЖКАХЪ =

ЦѢНА ЗА ВСѢ ТРИ ИЗДАНІЯ
СЪ ПЕРЕСЫЛКОЙ **4 руб.**

Адресъ для иногороднихъ:
Москва, редакция журнала Малютка.

Въ Москвѣ безъ доставки
въ конторѣ **Н. ПЕЧКОВСКОЙ.**

А. Н. Майковъ, Полн. собр. соч. Ц. 4 томамъ 4 р., съ перес. 4 р. 75 к.; въ перепл. 6 р., съ перес. 6 р. 75 к.
Изд. А. Ф. МАРКСА, въ СПБ.

Находится въ прозаикѣ книга
«ИСТОРИЧЕСКІЙ ОЧЕРКЪ РАЗВИТІЯ
ЭЛЕМЕНТАРНОЙ ШКОЛЫ». 3—1
А. Бѣллевскаго. Цѣна 50 коп.

КТО ХОЧЕТЪ!!

имѣть бол. худож.-увел. портретъ въ англ. ра-се-partout и шир. баг. рамб 10x12 пер. за небывало деш. цѣну — всего 2 р. 50 к., просимъ присл. фот. карточку. Исполн. въ 15 дн. Перес. за ст. заказчика, нѣл. пл. въ технич. отнош. наша портр. въ конкур. «Сѣвострѣль» Г. Д. Шанкарена, Невскій, 138, СПБ. Вырѣжьте — пригодится. 2—1

В. Г. Австѣнко, полн. собр. соч. 12 томовъ. Вышло 8 том. Ц. каждому 1 р. 50 к., съ перес. 1 р. 75 к.; въ перепл. 2 р., съ перес. 2 р. 30 к.
Изд. А. Ф. МАРКСА, въ СПБ.

ГИТАРА.

Условія заочнаго обученія нрѣ бесплатно. 1-я лекція 35 коп. Г. Тюмень, Тоб. губ., № 25442 А. М. Афроимову. 4—1

Противъ **ВЫПАДЕНІЯ ВОЛОСЪ** употребляйте **ПЕТРОЛЬ-ГАНЪ** аптекаря Галя. Женева. Продажа во всѣхъ первоклассныхъ аптекарскихъ магазинахъ. Аптегистически.

ДУХОВНАЯ МУЗЫКА.

Единственный въ Россіи полный складъ всѣхъ духовно-музыкальныхъ сочиненій. Полный каталогъ высылается за 20 коп. Каталогъ собственныхъ изданій бесплатно. Заказы исполняются немедленно. П. Юргенсонъ въ Москвѣ, Неглин-2—1 ный пр., 14. № 25530

С.-ПЕТЕРБУРГСКИЕ ВЫСШІЕ КОММЕРЧЕСКІЕ И СЧЕТОВОДНЫЕ КУРСЫ

учрежденные М. В. ПОБѢДИНСКИМЪ.

С.-Петербургъ, Невскій пр., 102 (противъ Николаевской ул.).

ОТКРЫЛИ ПРИЕМЪ НА ВТОРОЙ СЕМЕСТРЪ ОБЩЕБУХГАЛТЕРСКАГО И СПЕЦІАЛЬНЫХЪ ОТДѢЛЕНІЙ СЧЕТОВОДНЫХЪ КУРСОВЪ.

Начало учебныхъ занятій съ 10 января 1907 г.

ПРИ КУРСАХЪ УЧРЕЖДЕНО ОБЩЕСТВО ВЗАИМНАГО ВСПОМОЖЕНІЯ СЪ ОТДѢЛОМЪ ПО ПРИСКОУПИЮ ЗАНЯТІЙ.

Подробнѣе справки и пріемъ заявленій въ Канцеляріи Курсовъ ежедневно отъ 9 ч. утра до 9 ч. веч. Свѣдѣнія высылаются бесплатно: программы и очеркъ организаціи курсовъ за три 7-ми к. почт. марку. № 25487 2—2

КАНЕ ПЕРВЫЙ ШОКОЛАДЪ НА МОЛОКѢ
ЕЖЕГОДНЫЙ СБЫТЪ 300 МИЛЛИОНОВЪ ПЛАНКОВЪ

100 ОТКРЫТЫХЪ ПИСЕМЪ 2 р.
съ перес. зар. раб., иллюстр., всѣ разн., можно марками и наклад. плат. Выгодно торговцамъ. Ф. Пятче, Москва, Хохловскій пер., д. № 9. 2—2

За 1 р. 65к. (мож. марк.) вышло больш. англійск. или нѣмецк. аз. Пичего не знающ. въ 3 мѣсц. научаея (безъ учителя) отъ легко разговору, грамат., кол. корресп. Подуч. тысячи благодарн. Проф. яз. И. Скарью. Одесса, Бурск. Полицейск. 27.

Требуйте **КОНЬЯКЪ ШУСТОВА** Вездѣ.

НЕ СМѢШИВАТЬ СЪ ВАРШАВОЙ!

Цѣны для всѣхъ фабричныхъ. № 42. Часы дамск. сер., 84 пр., лучш. сорта, цилиндр. 9 р. 75 к. Такие же высшаго сорта анкерные . . . 15 р. Крѣпко вызолочен. на 1 руб. дороже.



№ 42.

С.-Петербургъ, Невскій пр., № 71, депо часовъ.

М. СОКОЛОВЪ.

Мастеръ-специальность,

работавшій много лѣтъ у Г. Мозеръ и Ко, известной фирмы часовъ. Рекомендуютъ изъ своего склада часы исключительно вышнихъ сортовъ, съ безусловно точнымъ ходомъ и прочнымъ механизмомъ, лично имъ провѣранные.

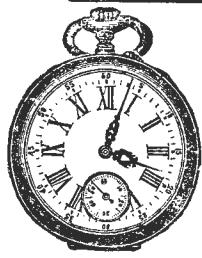

№ 20.

НЕ СМѢШИВАТЬ СЪ ВАРШАВОЙ!

Цѣны для всѣхъ фабричныхъ. № 20. Часы дамск. черные, открытыя, луннаго сорта, цилиндр. . . . 8 р. 25 к. Такие же вышн. сорта анкер. 12 р. и 15 р. Такие же якер. 9 и 16 р.

Требуйте безпл. полный каталогъ.



№ 130. Часы мужск. серебр., 84 пр., заводъ гелевой, массивнаго три крышки, лучш. сорта, якерн. 15 кам. 12 р. и 13 р. 50 р. Такие же вышн. сорта . . . 15 и 18 р.

Полное ручательство

на **5**

ЛѢТЪ.

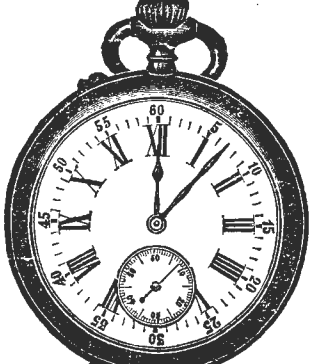

№ 150. Часы мужск. черные, открытыя, хорош. сорта, цилиндр. . . . 4 р. 80 к. Такие же вышн. сорта якерн. 7 р. 75 к. и 12 р. Якер. черн. часы якерн. . . 10 р. и 12 р. 50 к.

Полное ручательство

на **5**

ЛѢТЪ.



№ 171. Часы мужск. серебр. 84 пр., заводъ гелевой, массивнаго три крышки, лучш. сорта, якерн. на 15 кам. 10 р. 35 к. и 11 р. Такие же высшаго сорта . . . 13 р. 75 к. и 15 р.

Требуйте безпл. полный каталогъ.

Исполненіе заказовъ самое добросовѣстное и дѣлается.

Изящная цѣна при всѣхъ часахъ бесплатно. Пересылка на счетъ фирмы наклад. платежомъ безъ вѣдатка. 2—2

**ШОКОЛАДЬ
КАКАО
БИСКВИТЫ**

ЖБ
ФАБР. МАРКА

ТОВАРИЩЪ ЖОРЖЪ БОРМАНЪ

Поставщикъ Двора Его Величества

ПАВЕЛЬ БУРЕ

С.-Петербургъ, Невскій пр., д. № 23.
Москва, 1) по Б. Лубань, № 8, противъ Кузнечкаго моста.
2) Кузнечкй мостъ, уг. Негалянаго, д. Шорной.

♦ **БОЛЬШОЙ ВЫБОРЪ ЧАСОВЪ** собственной фабрики ♦
съ полнымъ ручательствомъ за прочность механизма и вѣрность хода.
Новый иллюстрир. прейсъ-курантъ высыл. по требованію бесплатно.

GRAND-PRIX 1905. высшая награда на Между-народной Гигиенической

Выставкѣ въ Парижѣ 1905 года.

ЭЛЕОПАТЪ
ПР. КИНУНЕНА

наилучшее средство для волосъ въ мірѣ; въ Россіи въ употребленіи 30 лѣтъ!!!
Цѣна флакона 1 р. 50 к., 2 флакона высылаются почтою за 4 рубля.

При важномъ флаконѣ популярная брошюра д-ра медицины Ю. Э. Фридендера „Волосы“
уходъ за ними, болѣзни ихъ и лѣченіе съ помощью Элеопата пров. Кинунена.
Брошюра высылается желающимъ **БЕЗПЛАТНО** изъ главнаго склада Элеопата пров. Кинунена: С.-Петербургъ, Разъвзжая, 13.
№ 25540 Продается во всѣхъ аптекахъ и аптекарскихъ магазинахъ Имперіи. 14-1

БЕРЕЗОВЫЙ КРЕМЪ.

Приготовленъ въ Лабораторіи А. ЭНГЛУНДЪ.

Средство противъ веснушекъ, желтизны, пятенъ, красноты и проч.

Цѣна за фаянсовую банку 1 руб., съ перес. 1 р. 50 к.

Завѣдующіе Лабораторіею: Докторъ В. К. Панченко и А. К. Энглундъ.

Для предупрежденія поддѣлокъ прошу обратитъ особенное вниманіе на подписи А. ЭНГЛУНДЪ красными чернилами и марку С.-Петербургской Косметической Лабораторіи, который имѣются на всѣхъ препаратахъ. Получать можно во всѣхъ лучшихъ аптекахъ, аптекарскихъ, косметическихъ и парфюмерныхъ складахъ Россійской Имперіи. Главныя агентства и склады фирмы для Европы: Эмиль Беръ, Гамбургъ; для Южной и Сѣверной Америки: Л. Мишнеръ, Нью-Йоркъ. Главныя склады для всей Россіи А. ЭНГЛУНДЪ. С.-Петербургъ, Новодеревенская наб., 15.

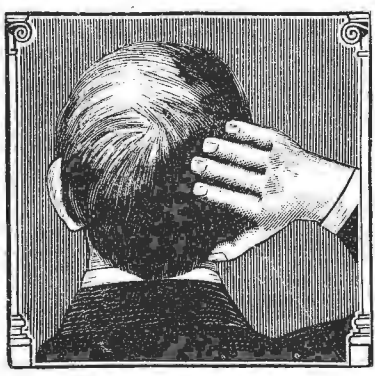

ТЕПЕРЬ ПОРА
употреблять для волосъ исключи-тельно
ПЕРУИН-ПЕТО
вмѣсто всякихъ помадъ, маслъ и другихъ эссенцій и мазей. Въ **ПЕРУИНЪ** устранены все недостатки этихъ средствъ, и опытъ показываетъ, что **ПЕРУИНОМЪ** достигаются блестящіе результаты, въ сравненіи съ другими средствами.

Перуин-Пето продается вездѣ по 1 р. 75 к. флаконъ.

№ 25520

Поставщики Высочайшаго Двора

ВАЛЬТЕРЪ И КОХЪ

С.-Петербургъ, улица Гоголя, № 4.

ДАМСКІЯ, АНГЛІЙСКІЯ СКАКОВЫЯ И ОХОТН. СЪДЛА
ОФИЦЕРСКІЯ СЪДЛА ВСѢХЪ ЧАСТЕЙ ВОЙСКЪ.

Съдельные уборы для нижнихъ чиновъ. Походныя вьюки, походныя врататы и дорожныя вещи.

РУССКАЯ УПРЯЖЬ, АНГЛІЙСК. ШОРЫ.

Всѣ конюшенныя принадлежности лучшаго качества. Пр.-курантъ высылается бесплатно.

На **ВЫГОДНЫХЪ УСЛОВІЯХЪ** приглашаются агенты по сбыту ходкаго товара. Условія и прейсъ-куранты бесплатно высылаетъ магазинъ № 48, въ Пассаажѣ по Невскому пр., въ С.-ПЕТЕРБУРГЪ.

ДОБРЫЕ ЛЮДИ!

Ради Христа, помогите намъ возобновитъ сгорѣвшую отъ удара молнии каменную Свято-Михайловскую церковь. Рука дающаго не оскудѣетъ. Бѣдные оворскіе крестьяне. Адресъ: Торчицкй, Волынской губерніи, причту сгорѣвшей оворской церкви, или церковному старостѣ села Оворска, Игнатію Радавиллюку.

ЗА 95к. съ пересыл. (можно марк.) высылается альбомъ руковод-лей, содерж. 150 худож. расвр. узоровъ крестикомъ и гладью, 24 алфавита обикн. и моногр. (гр. и л.), 3 алфавита моногр., 10 узоровъ гладью на прозрач. бумагѣ для прорисовки въ вашиномъ переплетѣ съ руковод. для выбора нитокъ и шелк. Адресъ: г. Ровно, Волынс. губ., М. Д. КОКЕЛЮ, собств. домъ, № 78. Наложен. платеж. на 10 к. дор.

СИГАРЫ и ВИНО
ФЕЙКЪ и Ко.

С.-Петербургъ, Невскій просп., № 20, уголъ Полицейскаго моста.
№ 25306 Прейсъ-куранты по востребованію.

GERMANDRÉE ПУДРА, КРЕМЪ,
Пудра на Листахъ

Секретъ красоты, превосходнаго запаха, незамѣтн на лицѣ, плотно прилегающе къ кожѣ, безвредны и вполнѣ гигиеничны

Всеобщая Выставка въ Парижѣ 1900 : **ЗОЛОТАЯ МЕДАЛЬ**
MIGNOT-BOUCHER, Парфюмеръ, 19, Rue Vivienne, въ ПАРИЖѢ

ЧАЙНОЕ ПЕЧЕНІЕ

ТОВАРИЩЕСТВО ЭЙНЕМЪ, МОСКВА.

Страдая съ 1889 г.

ЭКЗЕМОЙ.

я перепробовалъ всевозмож. средства, но экзема все распространялась; зудъ не выно-симъ, я до крови паралаю, особенно при потнѣи,—кожа стада наподобіе чешуи. Относисъ къ реклам. средствамъ съ недоубр., и я въ Вашъ „Ланитъ“ не обращалъ вниманія, но страшный зудъ заставилъ прѣбгнуть къ нему и—просто невѣроятно!—съ перваго наведенія, зудъ моментально прекратился, струны на 2-ой день сошли, краснота кожи потухла. — Временно ли это облегченіе—не знаю, но довольно пока и этого... Прошу затѣмъ выслать еще 2 банки лѣкар., и прим. увѣр. благодарности. К. Мицов—кій, село Верба, Подольск. губ.

„ЛАНИТЬ“ есть замѣчательное средство, исцѣляющее **ОЧЕНЬ ВЫСТРО И УСПѢШНО**

ЭКЗЕМУ, ЛИШАИ, СЫПЬ, ИЗВЫ ПРЫЩИ, БОРОДАВ., ОЖОГИ и т. д. **ЗУДЪ** и **БОЛЬ** проходятъ почти моментально. Цѣна 1 р. 50 к. С. РОСТЕНЪ, Казанская улица, № 26/1, С.-Петербургъ. Высылаю налож. платеж. Имѣется въ аптекар. магазинахъ. № 25537

Назначается при **легочныхъ болѣзняхъ,** **натаррахъ, коклюшѣ, скрофулезѣ, инфлуэнцѣ,** многочисленными профессорами и врачами ежедневно.

Такъ какъ предлагаются въ продажѣ поддѣлки, просимъ требовать всегда: **Оригинальную упаковку фирмы: „РОШЪ“.**

Сиролинъ

вызываетъ аппетитъ и вѣс тѣла, устраи-ваетъ кашель, морроту и ночные поты.

„Рошъ“.

Получить можно вездѣ.

F. Hoffmann-La Roche & Cie.
ХИМИЧЕСКАЯ ФАБРИКА
въ **Базелѣ** (Швейцарія).



XXXVIII.

№ 1

Выходить еженедельно (52 № в годъ), съ приложеніемъ 40 книгъ „Сборника“, содерж. соч. К. М. СТАНЮКОВИЧА и гр. А. К. ТОЛСТОГО, 12 книгъ Литературныхъ и популярно-научныхъ приложеній, 12 №№ „Парижскихъ модъ“ и 12 листовъ чертежей и выкроекъ.

Выдашь 6-го января 1907 г.

Цѣна этого №—20 к., съ перес. 25 к.

г. XXXVIII

1907

Къ этому № прилагаются: 1) „Ежемѣс. литерат. и популярно-научныя приложенія“ за январь 1907 г., 2) „ПАРИЖСКІЯ МОДЫ“ за ЯНВАРЬ 1907 г. съ 32 рис. и отдѣльн. листь съ 32 черт. выкр. въ натур. велич. и 46 рис. дамскихъ рукодѣлій.

ОТКРЫТА ПОДПИСКА НА „НИВУ“ 1907 г. Съ приложеніемъ **40 КНИГЪ** „СБОРНИКА НИВЫ“, содержашихъ: полное собраніе сочиненій въ 10 книгахъ **гр. АЛЕКСѢЯ ТОЛСТОГО** и остальныхъ 30 книгъ полн. собр. сочиненій **К. М. СТАНЮКОВИЧА.**

Подписная цѣна на годъ: 1) Безъ дост. въ СПБ. 6 р. 50 к.; 2) Съ дост. въ СПБ. 7 р. 50 к. 3) Съ перес. во всѣ мѣста Россіи 8 р. 4) Съ перес. за границу 12 р. 5) Безъ дост. въ Москвѣ у Печковской 7 р. 25 к., въ Одессѣ въ кн. маг. „Образованіе“ 7 р. 50 к. ПОДПИСНАЯ ЦѢНА на ¼ года съ дост. въ СПБ. 2 р., съ перес. иногор. 2 р.; на ½ года съ доставкою въ СПБ. 4 р., съ перес. во всѣ мѣста Россіи 4 р. Гг. новые подписчики, желающіе получить первыя 10 кн. соч. Станюковича, доплачиваютъ единовременно: безъ доставки 1 р. 50 к., съ дост. и перес. 2 руб.

Черный туманъ.

Изъ лѣтописи нашихъ дней.

П. П. Гнѣдича.

I.

Вотъ выписки изъ газетъ, вышедшихъ 25 и 27 августа:

„Вчерашняго числа, уже около сумерекъ, челоуѣкъ, одѣтый въ форму лейтенанта флота, нанялъ отъ Николаевского моста лодочника для проѣзда на Соляной буянь. Быстро миновавъ по сильному теченію арку моста, лодка направилась внизъ по Невѣ, идя по прямому направленію, такъ какъ движеніе судовъ къ этому времени почти прекратилось. Когда яликъ поровнялся съ Новымъ Адмиралтействомъ, лейтенантъ приказалъ гребцу, крестьянину Антону Пелѣхину, держать лѣвѣе. Пелѣхинъ отказался исполнить распоряженіе офицера, мотивируя отказъ тѣмъ, что лодочникамъ воспрещено въ этомъ мѣстѣ плыть близко отъ берега. Лейтенантъ сказалъ, что дастъ яличнику три рубля. Но Пелѣхинъ наотрѣзъ отказался еще разъ. Тогда офицеръ, сказавъ: „ну, чортъ съ тобой!“ внезапно выкинулъ за бортъ лодки большой пакетъ, похожій на связку переплетенныхъ книгъ. Въ пакетѣ этомъ, повидимому, было не менѣе 20 фунтовъ, и онъ тотчасъ же пошелъ ко дну. Тогда яличникъ отказался отъ дальнѣйшаго плаванія и, повернувъ къ правому берегу, заявилъ, что денегъ ему не надо, а онъ только проситъ пассажира сойти съ лодки. На это лейтенантъ сказалъ: „я самъ съ такимъ дуракомъ не хочу ѣхать“. Когда лодка подошла къ пристани, офицеръ быстро выпрыгнулъ, бросилъ на дно лодки серебряный рубль и хотѣлъ удалиться, но былъ схваченъ за полы морской бурли. Тогда, быстро разстегнувъ крючки, онъ сбросилъ ее и въ одномъ сюртукѣ поднялся на набережную. Когда ло-



Въ полночный часъ. Картина Липгарта, авт. «Нивы».

дочникъ, привязавъ яликъ, бросился за нимъ вслѣдъ, его уже нигдѣ не было. Пелѣхинъ заявилъ о случившемся въ участокъ,—и съ развѣтомъ будутъ вызваны водолазные команды для извлечения брошеннаго очевидно переодѣтымъ офицеромъ“.

Такъ сообщалось въ „Петербургскомъ Голосѣ“. Газета „Сѣверный Голосъ“ прибавляла къ этому:

„Переодѣтый имѣлъ черную бороду, обычнаго морского типа, и на видъ казался лѣтъ тридцати. Руки его были въ бѣлыхъ замшевыхъ перчаткахъ, а фуражка была несомнѣнно не по головѣ велика“.

Извѣстие это особаго интереса въ городѣ не возбудило. Но черезъ день, 27 августа, въ томъ же „Петербургскомъ Голосѣ“ появилось такое сообщеніе:

„Водолазные команды вчера, на развѣтѣ, принялись, по указанію лодочника Пелѣхина, за разысканіе брошеннаго неизвѣстнымъ снаряда. Несмотря на то, что Пелѣхинъ съ математической точностью указывалъ мѣсто, гдѣ свертокъ былъ брошенъ, до трехъ часовъ пополудни ничего не было найдено. Но когда, уже въ послѣдній разъ, водолазь спустился на дно, вниманіе его было привлечено длиннымъ предметомъ, качавшимся на какой-то привязи. Къ ужасу своему, водолазь убѣдился, что предметъ этотъ—ни болѣе ни менѣе какъ трупъ: на шеѣ его была петля, къ свободному концу которой былъ прикрѣпленъ грузъ не менѣе двухъ пудовъ, представлявшій собою обыкновенную вѣсовую гиру. Вскорѣ и трупъ и гири были извлечены на поверхность. Трупъ, повидимому, попалъ въ воду только наканунѣ, и въ немъ Пелѣхинъ призналъ ѣхавшаго съ нимъ моряка, хотя на утопленникѣ было статкое платье. Званіе покойнаго не обнаружено“.

Еще день спустя „Переулочный Листокъ“ писалъ:

„Лодочникъ Пелѣхинъ отказался отъ своего перваго показанія, заявивъ, что между найденнымъ утопленникомъ и неизвѣстнымъ, котораго онъ возилъ наканунѣ, не было ничего общаго. Тотъ былъ гораздо полнѣе и больше ростомъ, да и цвѣтъ волосъ былъ другой. Слѣдствіемъ установлено, что на женскомъ носовомъ платкѣ, найденномъ въ карманѣ утопшаго, находится вензель А. Въ старомъ бумажникѣ найдена трехрублевая бумажка (что исключаетъ предположеніе грабежа), объявленіе портного Куприка о приготоленномъ въ большомъ количествѣ форменномъ платьѣ всевозможныхъ учебныхъ заведеній, а также вырѣзанное изъ газетъ объявленіе о средствахъ противъ загара и веснушекъ. Слѣдствіе ведется энергично. Мы сообщимъ подробности этого загадочнаго происшествія въ самомъ непродолжительномъ времени“.

Но затѣмъ всякія свѣдѣнія прекратились. По независимымъ ли отъ редакцій обстоятельствамъ, или по другимъ причинамъ, но болѣе о „загадочномъ происшествіи“ ничего не печаталось.

Левъ Ферапонтовичъ Клецкау, высокій худощавый блондинъ, съ глазами на выкатѣ и костлявыми тонкими руками, съ особеннымъ рвеніемъ производилъ слѣдствіе. Вѣроятно, онъ и озаботился предупрежденіемъ насчетъ того, чтобы въ печать не проникало лишнихъ слуховъ. Кромѣ платка и бумажника имъ еще было найдено нѣчто, за что онъ и думалъ зацѣпиться при дальнѣйшемъ разслѣдованіи дѣла.

Во-первыхъ, въ одномъ изъ кармановъ пальто оказался кусокъ какого-то письма, писанный карандашомъ. Вода не смыла его, и весьма легко можно было прочесть слѣдующее:

„...повѣрь, любезный другъ, что порча водопровода и вспыхнувшіе одновременно въ городѣ десять - пятнадцать пожаровъ произведутъ въ городѣ панику гораздо болѣешую, чѣмъ приостановка электрической энергіи... Вотъ куда должно быть направ...“

Во-вторыхъ, за подкладкой сюртука найденъ былъ использованный заграничный паспортъ на имя дѣйствительнаго статскаго совѣтника Петра Петровича Литвинова,

съ помѣткой, что онъ выѣхалъ черезъ Вержболово 20 марта, а возвратился черезъ Границу 29 мая. Кромѣ того, паспортъ этотъ былъ прописанъ 20 іюля въ Финляндіи, близъ Вильманстранда, что и удостоверилось съ приложеніемъ печати мѣстнымъ ленсманомъ.

Петръ Петровичъ Литвиновъ былъ немедленно разысканъ. Онъ оказался весьма благодушнымъ генераломъ, проживавшимъ на собственной дачѣ близъ Павловска. Когда ему предъявили его заграничный паспортъ, онъ заявилъ, что дѣйствительно ѣздилъ весной въ командировку и, воротясь, совершенно забылъ о существованіи этого документа, бросивъ его гдѣ-то у себя въ городской квартирѣ, какъ негодную вещь,—даже чуть ли не въ ящикъ, гдѣ собиралась всякая дрянь для общества, помогающаго бѣднымъ дѣтямъ. Клецкау посмотрѣлъ подозрительно на генерала и замѣтилъ ему:

— Какъ же вы получили изъ градоначальства обратно вашъ паспортъ, не возвративъ въ обмѣнъ заграничнаго?

— Когда ѣдутъ въ командировку,—возразилъ генералъ:—безсрочнаго паспорта полиція не спрашиваетъ, а довольствуется свидѣтельствомъ министерства.

— Такъ что у васъ было одновременно два паспорта?—наспившись, спросилъ слѣдователь.—По нимъ одно лицо могло выѣхать за границу, а другое—жить въ Россіи?

— Другое жить въ Россіи не могло,—разсердился Литвиновъ:—потому что мой паспортъ находился въ безопасномъ ящикѣ банка.

— А зачѣмъ же, ваше превосходительство, вы прописались близъ города Вильманстранда вашимъ заграничнымъ паспортномъ, который хотя и сохраняетъ силу въ теченіе полугода, но по возвращеніи долженъ былъ бы подлежать уничтоженію?

Сказавъ это, Левъ Ферапонтовичъ такъ выкатилъ свои глаза, что, казалось, они едва-едва удерживались въ орбитахъ и только по счастливой случайности не падали на столъ, за которымъ сидѣли говорившіе.

Его превосходительство вспыхнуло.

— Да я никогда въ жизни въ вашемъ Вильманстрандѣ не былъ!—закричалъ онъ, хлопая по столу ладонью.—Явное дѣло, документъ мой украденъ.

— Кѣмъ?—спросилъ слѣдователь, наклонясь къ генералу и почти касаясь своимъ носомъ его носа.

Литвиновъ откинулъ голову назадъ.

— Да отстаньте вы отъ меня, милостивый государь! Начиная съ того, что у васъ половина жителей прописана по фальшивымъ документамъ...

— Я долженъ напомнить вашему превосходительству...—строго заговорилъ Левъ Ферапонтовичъ.

— Ничего вы мнѣ не должны напоминать, я самъ все помню!—закричалъ генералъ, весь багровѣя.—У меня наследственный геморрой, и я глубоко отъ него страдаю. А тутъ еще вы съ вашимъ слѣдствіемъ... Что вы думаете,—я убилъ этого утопленника?.. Или кто онъ тамъ такой... И свой документъ вложилъ ему за подкладку?.. Да я на васъ буду жаловаться министру, милостивый государь... Вы меня разстроили на весь день, милостивый государь!.. Надо различать людей...

Еще хуже для Льва Ферапонтовича оказалось дѣло въ Вильманстрандѣ: когда найдено было должностное лицо, приложившее штемпель, съ нимъ пришлось говорить черезъ переводчика.

— Та ихъ было ного расныхъ русскихъ, ихъ сѣхъ рописали, а самихъ не витали... А силъ этотъ селовѣкъ на дасть Линдстремъ,—переводилъ переводчикъ.

— „Жилъ на дачѣ Линдстремъ“—записалъ Левъ Ферапонтовичъ.

На дачѣ Линдстремъ кухарка оказалась очень говорливой.

— Та, силъ,—подтвердила она.—Такой-то молодой, расивой, большой и сѣ молсалъ, сѣ молсалъ. Такой лавный... Сетыре марки на сай мнѣ даль...

Въ магазинѣ, гдѣ была куплена бурка, въ Караванной

улицѣ, восточный человекъ показалъ, что они продали ихъ нѣсколько сотенъ, и что лица моряка онъ потому не могъ запомнить, что они все похожи другъ на друга и все на одно лицо.

Не нашли и мѣста, откуда была взята двухпудовая гири. Старый помощникъ пристава говорилъ Клецкау:

— Просто съ чердака откуда нибудь украдена. На чердакахъ всегда почему-то старыя гири бывають.

Оставалось одно — почеркъ записки. Почеркъ былъ неизмѣненный, характерный, мелкій, съ завитушками. Но по одному почерку ничего нельзя было сдѣлать. А полиція о пропавшихъ за эти дни людяхъ тоже никакихъ свѣдѣній не давала.

Левъ Ферапонтовичъ хотѣлъ уже сложить это дѣло въ архивъ, когда въ одинъ прекрасный день онъ получилъ по почтѣ письмо слѣдующаго содержания:

„Милостивый государь,—вы на ложномъ пути. Никакой связи между утопленникомъ и лейтенантомъ нѣтъ и быть не можетъ, потому что лейтенантъ преблагородно продолжаетъ служить. Содержимое брошеннаго свертка вамъ знать не представляетъ никакого интереса.

„Что же касается лица, вытасченнаго изъ воды, съ инициаломъ А, то разгадку этой таинственной исторіи вы можете найти въ двухъ мѣстахъ земного шара:

„а) въ Куоккола—финскомъ мѣстечкѣ, на дачѣ Адама Карловича Видаль,

„и б) въ г. Павловскѣ, въ домѣ казака Никифора Дмитриевича Петренко. Но не въ томъ Павловскѣ, гдѣ музыка играетъ, а въ томъ, который находится въ землѣ Войска Донского.

„Съ почтеніемъ

„N. N.“.

Левъ Ферапонтовичъ поѣхалъ съ первымъ утреннимъ поѣздомъ въ Куоккала, но—у.ы!—ни одинъ извозчикъ не могъ сообщить, гдѣ находится дача Адама Видаль. Впрочемъ, одинъ изъ нихъ увѣрялъ, что онъ Адама „видаль“, а другой говорилъ, что „не видаль“. Въ городѣ же Павловскѣ, Донской области, слѣдователь не написалъ, думая, что и тамъ скорѣе найдется какой-нибудь Дмитренко или Перерѣпенко, но не Петренко.

Дѣло въ синей обложкѣ было поставлено въ шкапъ соотвѣтствующаго вѣдомства, въ чайникъ, что Провидѣніе когда-нибудь поможетъ полиціи и обнаружить корень злодѣянія.

II.

Въ ненастную осеннюю ночь отъ полустанка Волоковицы отѣхала рессорная телѣжка, запряженная пузатой гнѣдой лошадежкой. Впрочемъ, при тускломъ свѣтѣ станціонныхъ фонарей она казалась совсѣмъ вороной, такъ она была промочена дождемъ, лившимъ уже третьи сутки. Безнадежно встряхивая ушами и глухо звеня продавленными бубенчикомъ, она унылой рысцой покатила телѣжку по густой, липкой грязи. Въ нѣсколькихъ саженьяхъ отъ полустанка дорога круто сворачивала въ лѣсъ, и, какъ только мокрая вѣтка обступила путниковъ, станціонные фонари затерялись сзади, и вокругъ заволновался сырой, зловѣщій сумракъ.

Путниковъ было двое. На козлахъ сидѣлъ мальчикъ лѣтъ двѣнадцати въ огромномъ картузѣ, облежавшемъ его голову вмѣстѣ съ ушами. Воротникъ его дыряваго пальтишка былъ поднятъ, хотя это нисколько не мѣшало дождю забираться ему за ворот и течъ струйками по спинѣ и плечамъ. Сзади его сидѣлъ довольно рослый весь закутанный человекъ. Онъ надвинулъ капюшонъ на голову и совершенно закрылъ имъ глаза и половину носа. Мальчикъ плохо разсмотрѣлъ своего сѣдока, когда онъ торговался съ нимъ за два съ полтиной везти въ Подберѣзкино, отстоявшее отъ желѣзной дороги въ двадцати верстахъ. Онъ видѣлъ только, какъ онъ тщательно запахалъ подъ сидѣніе какой-то тючокъ, завернутый въ холстину, и, сѣвши сверху, повидимому, заботился больше

о своей кладѣ, чѣмъ о самомъ себѣ, подтыкая подъ сидѣніе полы широкой бурки. Потомъ онъ сказалъ: „ну, пошелъ, только, смотри, не вывали, а то ни гроша не заплачу“, — и они поѣхали.

Въ лѣсу было темно только сначала, съ непривычки. Но потомъ глаза привыкли къ мраку. Наверху ясно обозначались мутныя пятна неба. Дорога слабо виднѣлась впереди, и лошадь довольно увѣренно шлепала по знакомымъ выбоинамъ. Колеса иногда кричали о булыжникъ, встряхивая телѣжку. Вѣтру здѣсь было меньше, чѣмъ у полотна дороги, и только наверху шуршали листья, уже скоробленные, обмороженные жгучими утренниками.

— Волки есть?—вдругъ спросилъ сѣдокъ, высвобождая ротъ изъ-подъ капюшона.

Мальчикъ дрогнулъ отъ неожиданности.

— Чего такова?—переспросилъ онъ.—Волки?

Онъ задумался.

— Волки есть... Имъ теперь время... Волки есть.

— На проѣзжихъ кидаются?

— На проѣзжихъ—не. На проѣзжихъ не кидаются...

Чего имъ на проѣзжихъ?... На проѣзжихъ у насъ тутъ... которые грабятъ. Это вотъ точно. Сейчасъ выскочутъ, и сейчасъ грабить... А волки, что имъ. Волкъ у насъ смиренный...

Они замолчали. Но путникъ какъ будто нѣсколько обезпокоился сообщеніемъ возницы.

— Кто-жъ это грабить?—спросилъ онъ.

— Разные... больше, которые... нездѣшніе... Захожіе которые...

— Съ чего-жъ они?

— Грабятъ-то?... Кто ихъ знаетъ!.. Жрать, должно, хотять... которые не жрамши... И не то чтобъ убивать, а только оберуть, все оберуть и пустятъ: бѣги!

— Многихъ обобрали?

— Не очень многихъ.

— Однако?

— Тутъ батюшка-попъ... нашъ... изъ Карапузова ѣхалъ: его потрясли. Жалился онъ потомъ... Проповѣдывалъ въ воскресенье... Вотъ, говорить, нашлись, которые... то-есть посягнули на отца духовнаго... Не одобрялъ... Говорить, взыщется на томъ свѣтѣ... Тамъ, говорить, припекутъ.

— А онъ почему знаетъ?

— Попъ-отъ? Какъ же ему не знать!.. Кому-жъ знать, какъ не ему...

Мальчикъ даже какъ будто обидѣлся за недовѣріе къ своему духовному отцу.

— Ну, а еще кого грабили?—не отставалъ путникъ.

— Еще грабили... Лавочника Егупьева... Изъ голенища триста рублей опростали... Потомъ генерала Клопштока... У того пенсію взяли. Онъ изъ города привезъ... Очень даже просто...

Телѣжку сильно качнуло.

— Легче, ты!—крикнулъ сѣдокъ.

— Ежели не видать,—возразилъ мальчикъ.

— Не видать!—передразнилъ сѣдокъ. — Коли не видать, такъ смотри.

Аргументъ этотъ поразилъ возницу. Онъ посмотрѣлъ направо, налево, даже наверхъ и смолкъ.

Тучи низко ползли надъ лѣсомъ. Иногда дождь усиливался и ожесточенно стучалъ по листьямъ. Иногда онъ затихалъ, и тогда становилось еще болѣе жутко.

— Да ты дорогу-то знаешь?—спросилъ опять сѣдокъ.

— Дорогу... дорогу-то знаю.

— А гдѣ Подберѣзкино, знаешь?

— Не бывалъ тамъ. А слышать слышалъ.

— Ну, ладно, я дорогу знаю. Постегивай!

Они опять помолчали.

— А такъ-то у васъ тихо?—началъ опять сѣдокъ.

— Въ какихъ смыслахъ?

— А въ тѣхъ, что сами-то вы, чтобъ помѣщиковъ грабить или порубки дѣлать?..



Души у Ахерона. Картина А. Г. Гиршля, гравюра Р. Бонга.

— Порубки?
 Мальчик задумался.
 — Порубки мы завсегда дѣлаемъ... какъ же можно
 безъ порубокъ!
 — Это потихоньку?

— Извѣстно.
 — Нѣтъ, а такъ, чтобъ сотня человѣкъ пришла и
 валить деревья стала?
 — Не слышать. Да оно и невозможно.
 — Почему?

— Шкандаль будетъ.
 — Какой же скандаль?
 — Помилуйте. Ужъ коли порубка, такъ надо ночью,
 да рубить такъ, чтобъ топоръ не стучалъ... А ежели сто
 человѣкъ придетъ, такъ вѣдь это, значить, шумъ пойдетъ?

— Ну такъ что-жь?
 — И сейчасъ лѣнники придуть и лопатки на-
 задъ...
 — Какъ же это они, ежели сотня противъ нихъ?
 — Все одно: они съ ружьемъ... Въ городъ побѣгутъ..

Покуда до деревни лѣсъ свезешь, сейчасъ изъ города наѣдутъ, и сейчасъ лопатки назадъ...

— Такъ... Ну, постегивай, постегивай...

— Немного тутъ настагаешь. — промычалъ мальчикъ, однако стегнулъ свою лошаденку и, въ видѣ поощренія, прибавилъ:—холера!

— Давай-ка вожжи сюда, — сказалъ сѣдокъ:—а самъ ложись въ ноги. Съ тобой до утра не доѣдешь.

— А что-жь, мнѣ все одно, — согласился мальчикъ и съ удовольствіемъ сползъ съ облучка. — Я съ головой покроюсь, — сказалъ онъ.

Вдали, въ темнотѣ, запрыгаль огонекъ. Онъ какъ-то странно подскакивалъ на одномъ мѣстѣ, то скрываясь между вѣтвей, то вспыхивая яркой звѣздой. Проѣзжіи натянулъ возжи и, остановивъ клячонку, прислушался. Въ ночной тиши гулко отдалось чмоканье копытъ по грязи, съ рѣдкимъ звяканьемъ подковъ о камень, но тороханья колесъ не было слышно.

Проѣзжіи свернули нѣсколько въ сторону, насколько позволяли узкая дорога и мокрая вѣтки. Когда огонекъ заплескалъ отъ него саженьяхъ въ пяти, онъ крикнулъ:

— Гопъ!

Пляска прекратилась. Снопъ лучей прямо направился на него, и хриплый голосъ спросилъ:

— Кто ѣдетъ?

— А ты самъ кто? — спросилъ проѣзжіи.

Въ отвѣтъ на это огонекъ придвинулся къ самой телѣжкѣ. Теперь стало ясно, что онъ исходилъ изъ фонаря. Его держалъ всадникъ, плотный мужчина, забравъ въ ту же руку и поводья малорослаго конька. Правая рука его была свободна, и въ ней темнѣло что-то похожее на револьверъ. Когда огонь ярко освѣтилъ лицо молодого челоѣка, всадникъ спросилъ строго:

— Кто такой?

— Я васъ раньше спрашивалъ о томъ же, вы не отвѣчаете.

Револьверъ приблизился вмѣстѣ съ фонаремъ къ головѣ проѣзжаго.

— Я урядникъ здѣшній.

— Прохоровъ?

— Ну, Прохоровъ. А вы кто?

— Да не тычете вы мнѣ въ лицо револьверомъ...

Я — Тарлаевъ.

Револьверъ опустился.

— Это изъ Подберѣзкина?

— Оттуда.

— Попадѣи Авдотьи Ивановны сынъ?

— Онъ самый.

— За коимъ же чортомъ васъ носить въ такую погоду лѣсомъ?

— Да вѣдь и васъ носить?

— Меня? Я по долгу службы. Смотрю: нѣтъ ли какой нелегальности.

— Въ лѣсу?

— Вобщемъ. Ежели у меня такая должность, такъ должонъ же я... Папиросы у васъ есть?

— Есть. Только на вѣтру не закурить.

— Объ фонарь закуримъ.

Тарлаевъ запустилъ руку подъ бурку и вынулъ оттуда кожаный портсигаръ, набитый папиросами.

— Откуда ѣдете? — спросилъ урядникъ, закуривъ и давъ закурить проѣзжему. — Изъ Петербурга?

— Изъ Петербурга.

— А вы какой фракціи?

Тарлаевъ засмѣялся.

— Я своей собственной.

— Толкуйте! Знаемъ мы!

— Чтò вы знаете?

— Все знаемъ. Безъ фракціи теперь невозможно. Курса-то вы не кончили... Зря такъ мыкаетесь...

— Да вѣдь и вы не кончили, Прохоровъ.

— Да я и не начиналъ... Я трехклассное училище прошелъ—и горжусь.

— Отчего-жь и не гордиться.

— У меня убѣжденія твердыя. Алмазь!

— Это хорошо.

— Сколько благодарностей я получалъ.

— Вотъ какъ!

— Даже за руку жали.

— Н-ну?..

— Ей-Богу. Я очень находчивъ. Все вижу сразу. Сколько я нашелъ всего такого...

— Слыхалъ о васъ.

— Чтò же говорятъ?

— Да вотъ говорятъ именно, что другого такого поискать.

Прохоровъ самодовольно качнулся на сѣдлѣ.

— Это точно, — подтвердилъ онъ, освѣщая фонаремъ телѣжку. — А на какихъ такихъ основаніяхъ у васъ морская бурка? Вѣдь это воспрещено.

— Я пуговицъ не успѣлъ спороть. Домой приѣду — сестра другія пришьетъ.

— Это, знаете, рождаетъ подозрѣніе.

— Пуговицы-то?

— Не было ли переодѣванія? Быть-можетъ, вы проникли куда подъ видомъ офицера.

— Оставьте вздоръ нести.

— Позвольте, но ежели это моя обязанность? Нелегальности у васъ никакой съ собой нѣтъ?

— Смотрите, коли охота.

Прохоровъ нагнулся къ его ногамъ, приподнялъ кожу и пощупалъ дно телѣжки.

— А это чтò? — крикнулъ онъ, сильной рукой вытягивая со дна мальчика.

— Это мой кучеръ! — спокойно заявилъ молодой челоѣкъ.

Фонарь направился на лицо заспаннаго подростка.

— Васъка Горѣловъ? — спросилъ урядникъ.

— Иванъ Прохорычъ, волосья ущемили, — пискнулъ мальчикъ.

— Чего-жь ты, паршивецъ, голоса не подаешь?

Видъ мальчика его окончательно успокоилъ, и онъ миролюбивымъ тономъ сказалъ:

— А позвольте еще папироску.

— Многихъ ловите? — спросилъ небрежно Тарлаевъ.

— Страсть! — похвастался урядникъ. — То-есть такъ, знаете, голыми руками и беремъ, какъ раковъ.

— А на дорогахъ у васъ безопасно?

— На дорогахъ ничего. За все лѣто девять грабежей было.

— Такъ что ѣхать можно безъ опаски?

Прохоровъ подумалъ.

— Ъхать-то можно, — сказалъ онъ: — а только вамъ до Подберѣзкина не доѣхать.

— Почему такъ?

— У Спинова мостъ провалился.

— Когда?

— Да нонче въ сумеркахъ.

— Съ чего же это онъ?

— Провалился-то? Старъ сталъ.

— Не чинили?

— Нѣтъ. Чего его чинить, когда держался. А нынче ливень три дня подъ-рядъ... Ну, и не выдержалъ.

— Чинять?

— Гдѣ по такой тьмѣ. Завтра съ утра начнутъ.

— Такъ какъ же быть?

— Добирайтесь до Спинова, а тамъ у Верхолетова переночуйте, — можетъ, пустятъ.

— Верхолетовъ-то процвѣтаетъ?

— Сомнительный челоѣкъ.

— Развѣ? — наивно спросилъ Тарлаевъ.

— Совсѣмъ сомнительный. Такія у него нелегальности, такія двухсмысленныя личности. Издатель тутъ одинъ высланъ за непочтительныя изданія. Ужъ прима-

зался къ Верхолетовымъ. И жена его юлить тоже. Я сейчасъ заѣзжалъ туда съ предупрежденіемъ.

— Насчетъ чего?

— А вотъ насчетъ пропаганды нелегалностей. „Вы, говорю, ужъ пожалуйте, того. Потому что, ежели.. Я вѣдь по должности, я такъ... Я на первомъ планѣ справедливость... Я такъ, знаете, окучу... Я вѣдь не пожалѣю... Я... васъ...“

— Ну, что-жъ она?

— „Мы, говорятъ, ни Боже мой... Мы, Иванъ Прохоровичъ, какъ голуби чистенькіе...“ Самые сомнительные люди!.. За нихъ даже весьма большую награду получить возможно.

— А вы старайтесь.—подбодрить его Тарлаевъ.

— Да ужъ мы!—похвалилъ себя Прохоровъ.—Ну-съ, иначе надо двигаться. Желая вамъ счастливой дороги: не вывалиться.

— И вамъ того же.

Прохоровъ тронулъ лошадь. Она зашлепала по грязи Фонарь исчезъ, и опять все погрузилось въ мокрый, сырой мракъ.

— Ну, лежи! — сказалъ Тарлаевъ, толкнувъ ногой мальчика.

Онъ хлопнулъ вожжой лошадь. Она лѣниво, бокомъ, сдвинула телѣжку и снова ввезла колеса въ накатанную колею.

— Четверть часа потерялъ,—сквозь зубы проговорилъ Тарлаевъ.—А все-таки двѣ папиросы стянуть... Ну, ничего, впредь зачтется: теперь я у него въ пріятеляхъ.

Тьма стала еще гуще. Она надвинулась со всѣхъ сторонъ и нависла и сверху и съ боковъ. Лошадь шла, по-

тому ли, что видѣла больше человѣка, или потому, что ей было все равно: идти или стоять на мѣстѣ, но только телѣжка подвигалась все куда-то впередъ. Тарлаеву порою казалось, что онъ спитъ и его давить какой-то тяжелой, мрачный кошмаръ. Порою онъ думалъ, что онъ умеръ и послѣ смерти попалъ въ какую-то мокрую, холодную, безпросвѣтную мглу. Онъ слышалъ хлябанье копытъ: телѣжка встряхивала его, подъ ногами шевелился мальчикъ. Было жутко, тяжело, хотѣлось проснуться, но проснуться было нельзя, потому что черный туннель вѣтокъ обступилъ его и не давалъ выхода.

Онъ вынулъ спичечницу и чиркнулъ. На мгновеніе, какъ видѣніе, вызванное изъ мрака, мелькнула лошадь, ея хвостъ, дуга, казавшаяся свѣтло-сѣрой на мрачномъ фонѣ ночи. Спичка погасла, дуга исчезла, и опять пошло методическое встряхиванье справа налево.

Была минута, что, казалось, телѣжка завалится: заднее колесо вдругъ соскальзывало внизъ, и вся утлая повозка накренилась надъ чѣмъ-то чернымъ. Но потомъ снова толчокъ, и опять, покрякивая и поскрипывая, колеса глухо ворочались, облѣпленные густой грязью.

Тарлаевъ совсѣмъ бросилъ вожжи и только изрѣдка покрикивалъ: „но-но!“ Тогда лошадь встряхивала ушами и усерднѣе начинала переставлять ноги. Сколько версты они отѣхали и сколько имъ осталось до большой дороги, сказать было трудно. Тарлаевъ зналъ, что ѣхать надо лѣсомъ шесть версты, но въ этой тьмѣ, на этихъ выбоинахъ, утратилось всякое представленіе о времени и пространствѣ: можетъ-быть, всего двѣ версты отѣхали, а можетъ, и пять...

(Продолженіе слѣдуетъ).

Шаги.

(Emile Verhaeren).

Въ зимній вечеръ, когда запырлись
Съ пронзительнымъ визгомъ ставни
И задыгались

Въ низенькой кухнѣ лампы,
Тогда звенѣли шаги, звенѣли шаги,
Вдоль стѣны, на темной панели—шаги, шаги.

Уже дѣти въ постеляхъ закутались,
Ихъ игры спутались;
И деревня ступила тѣни крыши
Подъ колокольной;
Колоколь бросилъ въ міръ дольний изъ ниши
Часы—одинъ—и одинъ—и два,
И страхи, страхи—безъ числа:
Сердца стукъ—вечерніе звуки.

Воля моя покидала меня:
Къ ставнѣ прильнувъ, я слушалъ томительно,
Какъ тѣ же шаги, все тѣ же шаги
Уходятъ въ даль повелительно,
Во мглу и печаль, гдѣ не видно ни зги.

Я различалъ шаги старушки,
Фонаришковъ, дѣльцовъ,
И мелкіе шажки калѣчной побирושки
Съ корзиной мертвыхъ барсуковъ;
Разносчика газетъ и продащицы,
И Питеръ Хоста, шедшаго съ отцомъ,
Воздвигшаго вблизи распятыя домъ,
Гдѣ золотой орелъ блеститъ на легкомъ шпицѣ.
Я зналъ ихъ всѣ: однимъ звучала въ ладъ клюка
Часовщика; другимъ—костыль убогий
Монашенки, въ молитвахъ слишкомъ строгой;
Шаги пономаря, что пьетъ исполнщика,—
Я различалъ ихъ всѣ, но остальные чьи же?

Они звенѣли, шли—Богъ вѣсть, откуда шли?
Однообразные, какъ «Отче нашъ», они звучали ближе,
Или пугливые—то сумасшедшіе брели вдаль,—

Иль тяжкіе шаги,—казалось,
Томленьемъ всѣхъ временъ и всѣхъ пространствъ
обременялась

Подошва башмака.
И ихъ былъ стукъ печаленъ и угрюмъ
Подъ праздникъ Всѣхъ Святыхъ, когда протяжень
шумъ—

То вѣтеръ въ мертвый рогъ трубитъ излаека.

Изъ Франціи влачили ноги,
Встрѣчались на большой дорогѣ,—
Когда сошлись, куда опять ушли?

И, углубясь опять, бредутъ въ тѣни безсмѣнной
Въ тотъ мертвый часъ, когда тревожные шмели
По четыремъ угламъ вселенной
Звенѣли, какъ шаги.

О, думъ ихъ, ихъ заботъ безцѣльные круги!
О, сколько ихъ прошло, мной вовсе не забытыхъ!
Кто перескажетъ мнѣ языкъ ихъ странствій скрытыхъ,

Когда я ихъ стерегу, зимой, исполнщика,
Когда ихъ шарканіи ждала моя тоска,
За ставней запертой, на днѣ деревни старой?—
Разъ вечеромъ, въ телѣжкѣ парой
Желѣзо, громыхая, провезли

И у рѣки извозчика убитаго нашли;
Онъ рыжій паренъ былъ, изъ Фландріи брель къ дому.
Убийцу не нашли съ тѣхъ поръ,
Но я... о! чувство мнѣ знакомо,

Когда вдоль стѣнъ моихъ царапался топоръ.
А вотъ еще: свой трудъ дневной кончая,
Нашъ некарь, весь въ мукѣ, ларекъ свой запиралъ
И даму странную однажды увидалъ,—

Колдунья здѣсь она, а тамъ—святая,—
Соломой золотой одѣта, за угломъ
Исчезла—и вошла на кладбище потомъ;
А я, въ тотъ самый мигъ, въ припадкѣ,
Услышалъ, какъ плаша свернулись складки:



Въ осадѣ. Рисунокъ Н. Н. Каразина, авт. «Нивы».

Такъ землю иногда скребутъ скребкомъ.

И сердце такъ стучало,
Что послѣ долго—изъ глубинъ
Души—миѣ смерть кивала.

А тѣмъ,—что дѣлать имъ среди равнинъ,
Другимъ шагамъ, несмѣтнымъ и бесплоднымъ
Подслушаннымъ на Рождествѣ холодномъ,
Влекущимся отъ Шельды, сквозь лѣса?—
Сянье красное кусало небеса.

Однихъ и тѣхъ же мѣсть алкая,
Издавна, издали, въ болотахъ, межъ травы,

Взметенные въ пылающемъ усталостью мозгу,—

Шаги, услышанные въ дѣтствѣ,
Мучительно пронзившіе меня

Въ сторожкіе часы, во снѣ, въ бреду мученій,
Когда душа больна и стиснута колѣни,
Они бѣгутъ, въ крови ритмически звеня.

Изъ тѣней дальнихъ, dalej синихъ
Угрюмо-грузные, въ упорной и тяжелой тишинѣ,—
Земля пьяна отъ нихъ. Сочти ихъ!

Сочти листья, колосья, снѣгъ въ небесной выпинѣ!
Они,—какъ вѣсти грозной мести,—



Новый годъ. Рисунокъ Н. Н. Каразина, авт. «Нпвы».

Они брели, какъ бродитъ сила злая,
И вопль ихъ возлеталъ, какъ хрипъ совы.
Могильщикъ шелъ съ лопатой слѣдомъ
И хоронилъ подъ яркимъ снѣгомъ
Громаду сломанныхъ вѣтвей
И окровавленныхъ звѣрей.

Душа еще дрожить, и ясно помнить разумъ
Могильщика съ лопатой на снѣгу,
И призраки сквозь ночь мигаютъ мертвымъ глазомъ,

Съ раскатнымъ шорохомъ, вдали,
Въ ночной тѣни, верста къ верстѣ, они
Протянуть тусклые ремни,
И отъ одной страны, и отъ одной петли
Замкнется обручъ ихъ вдоль всей земли.

О, какъ впились и плоть прожгли—
Шаги, шаги декабрьской тьмы
И свѣтлые пути зимы,—
Со всѣхъ концовъ земли—сквозь комнату прошли!

Александръ Блокъ.

Подъ Новый годъ.

Святочный рассказъ Б. П. Никонова.

...Часы за часами медленно текли, словно струящиеся по оконному стеклу капли дождя, и ниспадали въ вѣчность. И съ каждымъ упавшимъ въ вѣчность часомъ приближался Новый годъ, и съ нимъ вмѣстѣ приближалось и должно было вступить въ мою жизнь нѣчто неотвратимое, таинственное и полное ужаса и надежд...

Сколько протекло этихъ одинаковыхъ, похожихъ другъ на друга какъ двѣ капли воды, часовъ? Я не замѣтилъ и не знаю. Сначала было утро, потомъ наступилъ день. Затѣмъ день быстро угасъ, и настала поздній и темный вечеръ. Я сидѣлъ сейчасъ въ полусвѣщенномъ кабинетѣ. Предо мной на столѣ горѣла, медленно умень-



Ремни, машинные приводы, шкуры, кожи разных животных.



Выдланные конские кожи и образцы опойки, юфти и пр.



Киоск с образцами разноцветного сафьяна и юфти. Выставка кож, мехов, изделий из пуха и пера, в здании Пассажа в С.-Петербурге.

По фот. В. Полонского, авт. «Нивы».

шаясь, свѣча. Я сидѣла, склоняясь головою на руки, и съ бьющимся отъ страха и неопредѣлагаго волненія сердцемъ глядѣла сквозь пріоткрытую дверь въ сосѣдную комнату.

Съ тѣхъ поръ, какъ я съѣзъ здѣсь предъ дверью, я видѣла все время одно и то же: изголовье бѣлой постели, бѣлый столикъ съ лѣкарствами и комодъ, въ которомъ были выдвинуты ящики и къ которому часто подходила женская фигура въ бѣломъ халатѣ. Откуда-то сбоку падалъ мягкій свѣтъ и освѣщала лицо моей жены, которая лежала на кровати. И это потемнѣвшее, обрамленное бѣлымъ чепчикомъ лицо время отъ времени странно измѣнялось.

Эти измѣненія періодически чередовались одно съ другимъ. Иногда лицо ея блѣднѣло, и осунувшіяся черты принимали спокойное выраженіе, а взглядъ блуждалъ кругомъ, искалъ меня и, найдя, улыбался мнѣ. Но вслѣдъ затѣмъ лицо опять темнѣло, багровѣло и страшно искажалось. Губы оттягивались книзу, лобъ собирался въ рѣзкія морщины, а глаза съ дикимъ выраженіемъ животнаго ужаса останавливались на одной точкѣ. И когда я подходилъ и склонялся къ ней, она не узнавала меня и, какъ мнѣ казалось, съ ненавистью пыталась отвернуться отъ меня... И я тогда не узнавалъ ея: она уже не походила на себя... Предо мною было чужое, страшное, словно святочная маска, лицо...

Эта ужасная переменна наступала именно тогда, когда новымъ натискомъ надвигалось роковое ожидаемое. Оно какъ будто играло съ ней, какъ играетъ кошка съ мышью: то отпускало ее, то снова схватывало и терзало.

Новый годъ приближался медленно, но ровно: такъ же ровно, какъ горѣла свѣча и шли часы... А это — надвигавшееся — шло грубыми толчками, словно волны поднимавшагося прилива.

Я отходилъ отъ постели и въ отчаяніи опять садился на свое мѣсто въ сосѣдней комнатѣ. А милое лицо, такъ ясно обрисовывавшееся на бѣлой подушкѣ, опять блѣднѣло и обращалось ко мнѣ съ покорной мольбой, съ жалкимъ выраженіемъ тоски и страданія. «Помоги!» — просило оно меня. «Помоги!» — обращалось оно ко всѣмъ: къ женщинамъ въ бѣломъ халатѣ, къ вѣвшему на стѣнѣ портрету матери, къ Богу... Но никто не могъ помочь ей!..

И подобно ей я тоже мысленно молилъ всѣхъ и все о помощи и ломалъ свои руки отъ неопредѣлагаго тоски и сознания своего жалкаго безсилія предъ лицомъ самаго близкаго и дорогого мнѣ человѣка, который метался, раздираемый ужаснымъ, неотвратимымъ надвигавшимся... Зачѣмъ все это? — тщетно спрашивалъ я: — за что? Неужели это расплата? Неужели мы действительно «убиваемъ тѣхъ, кого любимъ»!?

Въ темныхъ окнахъ сверкали огни сосѣднихъ домовъ. Тамъ жила спокойная, обыкновенная жизнью обыкновенные люди. Надъ ними тоже нависла мгла неизвѣстнаго грядущаго... Смерть, блуждавшая сейчасъ, какъ и всегда, по міру, могла подойти къ любому изъ этихъ освѣщенныхъ оконъ и постучаться въ него... Но тамъ не было такого острого, нетерпѣливаго и жуткаго ожиданія грядущаго. Оно спокойно плыло надъ ними. А у насъ оно стояло за дверями. И никто не могъ узнать, что стояло тамъ: жизнь или смерть?

Готовилась войти жизнь, но вмѣстѣ съ ней готовилась войти и смерть. И страшная мысль терзала меня: неужели въ моей личной жизни могла произойти роковая аналогія съ предстоющимъ смѣною стараго года новымъ: новый годъ рождался, а старый умираетъ... Неужели судьба нарочно подогнала свершающееся въ моей семьѣ событіе къ этой смѣнѣ для того, чтобы подготовить мою мысль

и мое сердце къ роковому концу?

Почему же и нѣтъ? Разумъ природы не отрицаетъ такой смѣны. Есть животныя, у которыхъ возникновеніе новаго существа непременно влечетъ за собою гибель существа, даващаго ему жизнь. И это логично: я передаю факель жизни новому существу, и стало-быть, у меня уже нѣтъ этого факела, и я погибаю. Человѣчество отошло отъ этого закона, но природа иногда мститъ за его нарушеніе, и основной ея порядокъ иногда восстанавливается: дитя рождается, мать умираетъ... И потому такъ естественно, что при рожденіи человѣка всегда сталкиваются въ дверяхъ Смерть и Жизнь.

Я испытывалъ такое ощущеніе, какъ будто я жилъ не наяву. Я ходилъ, двігался, сидѣлъ за столомъ, но мнѣ иногда начинало

газаться, что это ходит, сидит, двигается кто-то другой, а я смотрю на него со стороны, отдѣленный от него и погруженный въ темное облако ночи и темнаго грядущаго. Мое настоящее, подлинное «я» жило въ этомъ окутывавшемъ все окружающее мрагѣ, и я думалъ помышлениями мрака и смотрѣлъ глазами мрака.

И въ то же время мнѣ казалось, что все то, что происходитъ тамъ за дверью, происходитъ не само по себѣ, не самостоятельно, но что все это лишь рассказъ...

Въ святочное поговорное время умѣсны страшные рассказы, и вотъ теперь, въ ночь подъ Новый годъ кто-то Великій и Неизвѣстный, быть-можетъ, сама судьба или духъ бытія, какъ будто рассказывалъ мнѣ страшную и фантастическую повѣсть... Почему страшную? Да развѣ не страшны тѣ минуты, когда рождается на свѣтъ Божій новое существо? Развѣ не страшна эта встрѣча смерти и жизни? Почему фантастическую? Да развѣ не фантастично, не полно мистической таинственности это, не разгаданное отъ вѣка и донинѣ, появленіе изъ ничего новой жизни? Что значать въ сравненіи съ этимъ потрясающимъ, необъяснимымъ волшебствомъ все жалкія и смѣшныя бредни о привидѣніяхъ, духахъ, предчувствіяхъ?..

И я внималъ этому рассказу и страстно молилъ невѣдомаго рассказчика:—Скорѣй конецъ! Какое-то конецъ? Гдѣ онъ?—Но разспазничъ, склонялся надо мною, какъ гигантская тѣнь ночи, и скрывая въ ночной тѣмѣ свое лицо, не прерывалъ страшной повѣсти, и мнѣ приходилось внимать каждому слову его, надавшему одно за другимъ, какъ уходящія въ вѣчность ночные часы.

— Она хотѣла сдерживаться и не стонать и не кричать, но она не можетъ удержать крика!—мѣрно звучалъ рассказъ:—и она страдаетъ еще и отъ того, что боится испугать и удручить тебя этимъ крикомъ... Ей даютъ пить, но крикъ и страданіе не позволяютъ ей пить... Она мечется на постели, и сбившійся чепчикъ нагнулся ей на глаза... Ей тяжело, тяжело, тяжело!..

— Довольно! — стоналъ я: — не мучь!.. Чего мнѣ ждать?.. Что ожидаетъ насъ?.. Покажи послѣднюю страницу.

Но мольбы мои были тщетны. И никогда во всю свою жизнь я не испытывалъ и не ощущалъ такъ болезненно жалкое безсиліе человѣческаго духа и его неспособность проникнуть за черту грядущаго... И никогда еще я такъ страстно не пытался и не желалъ приводить роковую завѣсу и заглянуть въ будущее!..

Волны страданія откатывались и снова захлестывали ее. Приливъ грядущаго росъ и поднимался съ неудержимою силой. Кто-то шумно прошелъ въ спальню и грузно поставилъ на полъ какой-то тяжелый металлическій предметъ. Послышался шумъ ливневей воды. Промелькнула блѣлая женская фигура и опять отошла къ ногамъ постели. Я заглянулъ туда, и меня жутко и непріятно по-

разила эта блѣлая, словно въ саванѣ, фигура, неподвижно сидѣвшая у ногъ моей жены.

Кто-то вошелъ въ кабинетъ и пожалъ мнѣ руку. Я узналъ доктора. Молча, не сказавъ мнѣ ни слова, онъ прошелъ въ спальню и склонился надъ тѣмъ, что корчилось и металось на кровати съ ужасною багровою маской вѣсто лица.

Свѣча на моемъ столѣ догорала. Но вотъ волна страданія опять откатилась, и я услышалъ, какъ кто-то сказалъ:

— Скоро!

— Что скоро? Что будетъ скоро?

— Будетъ то, чего, какъ мы все думаемъ, не было, но что, тѣмъ не мене, существовало въ экономіи природы,—медленно падали гдѣ-то около меня темныя слова.—Въ природѣ есть отъ вѣка живущія существа, которыя гдѣ-то, въ неизвѣстномъ намъ пространствѣ, ждутъ своей очереди, чтобы воплотиться въ обычные для насъ формы. Ты, какъ писатель, долженъ это чувствовать: вѣдь тебѣ всегда казалось, что каждая новая, пришедшая къ тебѣ въ голову идея, образъ, форма уже существовали ранѣе. и что ты не создалъ и не придумалъ, но лишь отыскалъ ихъ. Загадочная дѣятельность твоего духа, такая же непонятная, какъ и дѣятельность рождающей плоти, открываетъ для тебя въ извѣстную минуту горизонты въ пространствѣ міровой идеи. и тамъ ты находишь то, что уже существовало тамъ до тебя—мысли и образы—отраженія и отпрыски этой всеобъемлющей идеи. И потому-то твои стихи, когда ты окончилъ ихъ, кажутся тебѣ уже чѣмъ-то постороннимъ, отдѣлимымъ отъ тебя. И кажется тебѣ также, что они уже давно существовали, и что не было такого момента, когда ихъ не было.

Такое же новое, но всегда существовавшее. готовится войти сейчасъ въ твой домъ... твоя жена носила его въ своемъ тѣлѣ, и ей и тебѣ казалось, что его не было ранѣе... Но знай, что, когда это существо придетъ къ вамъ, вы оба будете чувствовать, что оно было всегда, и что не было такого времени, когда его не было...

Люблю ли я его?.. Полюблю ли?

Сейчасъ я его ненавижу... Ибо оно причиняетъ невѣроятныя муки. оно приводитъ къ намъ на порогъ смерти. Если бы оно сейчасъ погибло, я нисколько не жалѣлъ бы его... Если бы мать могла спастись цѣною гибели этого рождающагося, я радовался бы этой гибели. Если бы оно завоевало себѣ жизнь цѣною гибели матери, я проклялъ бы его, и ужаснулся бы предъ нимъ, какъ предъ самымъ чудовищнымъ зломъ... И мнѣ кажется даже страннымъ, что о немъ заботятся сейчасъ такъ же, какъ и о ней, хотя нужно бросить все и спасать ее, ее одну!..

Я знаю, что это недоброжелательство нелѣпно и безмысленно



Вывозъ Иорданской воды въ Америку. По фот. авт. «Нлвы».

потому что мы же сами вызвали это рождающееся къ жизни, чтобы оно потомъ засвѣтило за насъ наши огни, когда мы погаснемъ. Но я не могу освободиться отъ злой думы... Жена неизмѣримо дороже мнѣ этого неизвѣстнаго будущаго...

И я опять обращаюсь съ отчаянной мольбой къ рассказчику:
— Гдѣ же твой конецъ?.. Я хочу знать, что написано на послѣднемъ листкѣ?..

Но онъ закутываетъ голову густымъ чернымъ покрываломъ ночи, и я слышу лишь глухія, словно бой далекихъ стѣнныхъ часовъ, слова: «Скоро, скоро, скоро!..»

— Господи! Да что же именно? Смерть или жизнь?.. Грядущее уже здѣсь, рядомъ со мною... Но у меня нѣтъ возможности, нѣтъ силы, чтобы перескочить черезъ низенькій заборъ нѣсколькихъ минутъ, быть-можетъ, даже мгновений!..

Опять приливъ страданія... Волна поднялась съ неслыханной силой и яростью. Она заливаетъ меня; я не могу глядѣть на дорогое лицо... Она погасила мою свѣчу... И я противъ воли склоняюсь на столъ, обхватываю голову и плачу, какъ маленькій ребенокъ.

Итакъ, оно войдетъ въ нашу жизнь... Неизвѣстное, нелюбимое мною. Но несомнѣнно, что любовь современемъ возникнетъ.

Но какъ много должно пройти времени, пока вмѣстѣ съ человѣкомъ сформируется, и окрѣпнетъ, и войдетъ въ мою жизнь и чувство любви къ этому новому человѣку! Это будетъ долгая, трудная культурная работа чувства, сознанія, привычки...

И вотъ, когда оно станетъ наконецъ нераздѣльною частью меня самого, тогда каждую минуту можетъ войти смерть и возьметъ его у меня, и разрушитъ бессмысленно и грубо всю великую работу созданія любви, которая, какъ капиталъ скряги, копила червонецъ за червонцемъ... Съ какимъ трудомъ рождается ребенокъ, какъ долго и мучительно превращается онъ въ человѣка и какъ легко уходитъ изъ міра!

И всѣ мы были никому, кромѣ, быть-можетъ, матери, ненужными, никѣмъ, кромѣ нея, нелюбимыми зародышами человѣка... И всѣ мы съ трудомъ, лишениями и горемъ превращались во взрослыхъ людей, множили и укрѣпляли связи и симпатіи, накопили опытъ и знанія... И какъ легко уничтожить все это смерть...

Зачѣмъ же это?... Что же это такое?..

— Что это такое?—невольно спросилъ я и поднялся со стула.

Мнѣ не отвѣтили... Страшный крикъ вдругъ прекратился... И среди наступившей темноты раздался странный, новый звукъ. Звукъ этотъ походилъ на пищанье дѣтской игрушки, и я не сразу сообразилъ, что это такое?

Черезъ секунду этотъ звукъ опять раздался, но уже рѣзко и настойчиво.

— Голубчикъ! — тепло и мягко сказала чей-то влажный женскій голосъ.

— Вотъ вамъ новогодній подарокъ! — произнесъ другой голосъ. Я сидѣлъ, не шевелясь, дрожа и задыхаясь, и не смѣя заглянуть туда, гдѣ прежде видѣлось лицо жены. И вдругъ я услышалъ тихій и радостный голосъ... *Ея* голосъ:

— Покажите мнѣ его!

Это говорила она... Какое же чудо свершилось съ ней и вернуло ей прежній голосъ, и превратило изъ ужаснаго кошмарнаго видѣнія въ живого, радостнаго человѣка?

Это чудо лежало теперь у ея ногъ, на бѣлой постели, маленькимъ краснымъ комочкомъ и жалко, не по-человѣчески, попискивало...

И странное дѣло: я уже не испытывалъ къ нему ни тѣни недоброжелательства. Напротивъ, гдѣ-то глубоко во мнѣ раскрылись тонкіе зеленые лепестки совсѣмъ противоположнаго чувства къ этому невзрачному существу—моему сыну.

Но оно все-таки не могло и сравниться съ тѣмъ чувствомъ, которое свѣтилось въ ея глазахъ...

Не жалобы на причиненныя ей неслыханныя муки, но слова нѣжнѣйшей любви и ласки слетѣли съ ея устъ. Она не разсуждала, подобно мнѣ, о безцѣльности бытія, о трудности жизни, о смерти, но просто и кротко выполнила возложенную на нее природой тяжкую задачу. Она не думала и о томъ, любить ли она свое дитя и достаточно ли любить, и когда полюбила? Она любила его такъ, какъ могла только любить. Она любила его съ давнихъ поръ—еще тогда, когда была маленькой дѣвочкой и убаюкивала своихъ куколъ. Она любила его всегда!..

Часы торжественно пробили полночь. Родился наконецъ и Новый годъ.

За окномъ попрежнему весело горѣли огни. И мнѣ почудилось, что тамъ медленно и какъ бы нехотя уходила отъ нашихъ оконъ чья-то тѣнь.

Но я уже не думалъ о ней. Я склонился къ женѣ и ребенку... А надъ нами склонился мой таинственный рассказчикъ и распахнулъ свой плащъ.

И я увидѣлъ прекрасное, радостное и свѣтлое лицо и узналъ его... Я уже видѣлъ его однажды — въ день своей свадьбы: это было *Счастье*.

— Ну вотъ видишь теперь, каковъ конецъ? — улыбаясь, промолвило оно.

— Развѣ это конецъ?—удивился я:—это начало!

— И я то же думаю! — промолвило Счастье: — но, во всякомъ случаѣ, мой святочный рассказъ конченъ. Прощай до другого раза!..

И оно исчезло... И я передаю теперь, на этихъ страницахъ, какъ умѣю, тотъ фантастическій рассказъ, который оно рассказало мнѣ въ ночь подъ Новый годъ.

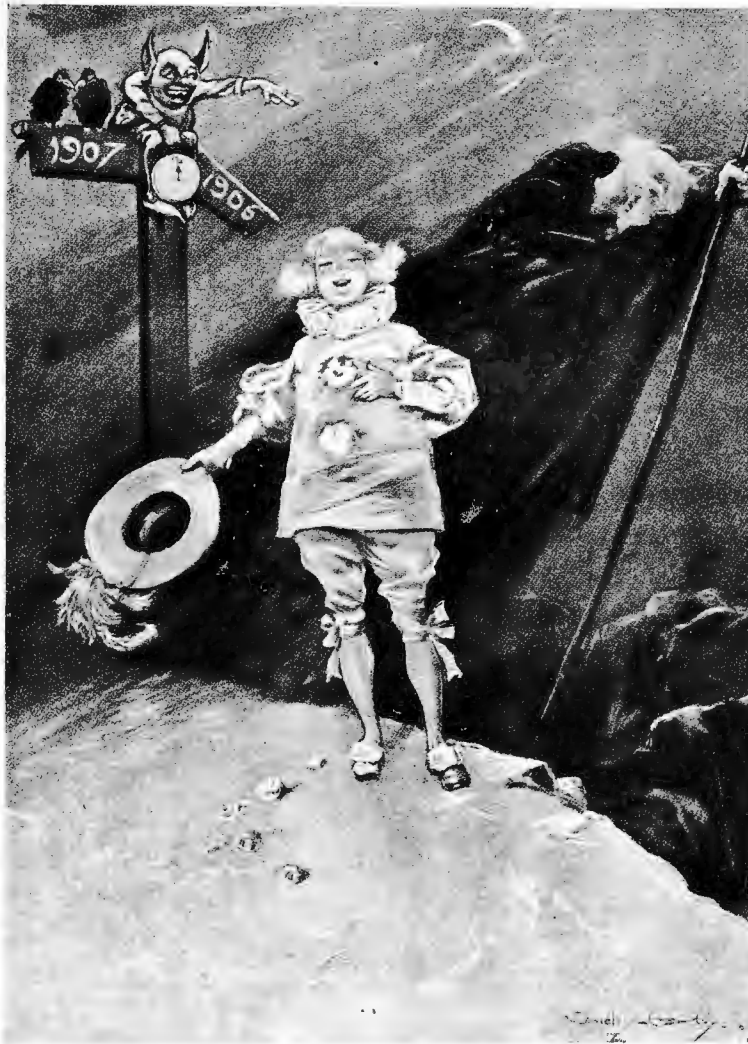

Добро пожаловать. Рисунокъ Дудлей Гарди, авт. «Нивы».

Добро пожаловать!

Кушакъ заправивъ полинялый,
Съ клюкой дорожною старикъ
Уходитъ въ вѣчность. Блѣденъ ликъ,
И мира проситъ взоръ усталый.

Малютка Новый годъ спѣшитъ
Занять чертогъ осиротѣлый,

Печалить, дразнить, веселить
И будить къ жизни духъ несмѣлый.

Бьетъ полночь. Въ искрахъ золотыхъ
Вино струится. Братья, встанемъ,
Добромъ усопшій людъ помянемъ
И выпьемъ чару за живыхъ!—

3. Рейнботъ.

Итоги года.

(Политическое обозрѣніе).

Минувшій годъ ознаменовался въ области международной жизни пѣлымъ рядомъ важныхъ событій. Въ большинствѣ европейскихъ странъ значительно усилилось демократическое движеніе и кое-гдѣ успѣло сдѣлать весьма важныя завоеванія. Напримѣръ, Австрія рѣшила отмѣнить сложные и крайне неравномерные выборы по куріямъ и перейти къ всеобщему избирательному праву. При великой племенной пестротѣ ея населенія демократизація выборовъ, кромѣ общеполитическаго, получить также и огромное культурное значеніе, такъ какъ неизбежно принесетъ съ собою мирное и справедливое разрѣшеніе чрезвычайно обострившейся племенной борьбы. Какъ во всѣхъ конституціонныхъ государствахъ, верховною вершительницею судебъ будетъ поставлена избирательная урна. Повидому, всего больше на руку избирательная реформа будетъ славянскимъ народностямъ, какъ наиболее многочисленнымъ. Въ избирательной борьбѣ племень должны неизбежно получить перевѣсъ наиболее плодотворныя, а пальма первенства въ этомъ отношеніи въ современной Европѣ, какъ извѣстно, принадлежатъ славянской расѣ. Славянскія матери являются рѣшающимъ политическимъ факторомъ, онѣ формируютъ будущее большинство австрійскаго парламента.

Поднятое партией социалистовъ движеніе въ пользу введенія всеобщаго избирательнаго права въ Германіи успѣха не имѣло. Агитация съ первыхъ же шаговъ встрѣтила суровыя мѣры правительства, опирающагося на сочувствіе имущественныхъ классовъ, и быстро погасла, усиливъ буржуазную реакцію. Демонстративныя политическаго характера стачки рабочихъ были быстро подавлены союзомъ фабрикантовъ, организовавшимъ для защиты фабричной дисциплины подъ именемъ локаута, при чемъ въ одномъ Берлинѣ болѣе десяти тысячъ рабочихъ

оказались выброшенными на мостовую. Въ предстоящихъ выборахъ социалисты надѣются на блестящую побѣду, хотя противъ нихъ образуется, подъ руководствомъ правительства, грозный блокъ либерально-буржуазныхъ и консервативныхъ партий. Достигнуты ли они побѣды и каковы будутъ ея ближайшіе политическіе результаты—объ этомъ мы узнаемъ въ ближайшемъ будущемъ.

Во Франціи торжество мелко-буржуазной бюрократіи повело къ передачѣ власти въ руки радикальнаго министерства Клемансо. Радикальный кабинетъ возвѣстивъ въ своей деклараціи рядъ весьма крупныхъ реформъ, но съ первыхъ же шаговъ затормозилъ свою преобразовательную дѣятельность обостреніемъ религіозной борьбы. Подъ именемъ закона объ отдѣленіи церкви отъ государства и полной свободы богослуженія прошелъ законъ, приравнивающій богослуженіе ко всякаго рода собраніямъ. Церковная служба понимается французскими законодателями, какъ своего рода митингъ вѣрующихъ, и поддежитъ тѣмъ же разрѣшительнымъ формальностямъ со стороны полицейской власти, какъ и всякій другой митингъ. Еще болѣе оскорбила религіозныя чувства католическаго народа проведенная еще Комбомъ прозаическая опись церковныхъ имуществъ и проводимая Клемансо экспроприація послѣднихъ, сопровождающаяся насильственнымъ выселеніемъ изъ церковныхъ домовъ архіепископовъ и кюре, не пожелавшихъ подчиниться правительству. Растущее недовольство народа грозитъ настоящей религіозною войной. Каковы бы то ни было дальнѣйшіе исходъ не въ-время затѣянной церковной борьбы, но, пока страна, печать и парламентъ заняты исключительно этою борьбою, всѣ остальные возвѣщенные деклараціей кабинета реформы, въ родѣ введенія подоходнаго налога и выкупа желѣзныхъ дорогъ отъ частныхъ компаній въ собственность государства, попрежнему остаются безъ всякаго движенія.

Въ Англіи избирательная побѣда поддержанныхъ рабочими либераловъ привела къ столкновенію радикальной палаты депутатовъ съ консервативною палатою лордовъ по школьному биллю. Урѣзавъ до неузнаваемости принятый нижнею палатою законопроектъ, лорды вызвали противъ себя бурю общественнаго негодованія. Недовольство ими начинаетъ приобретать опасную форму уличной агитаціи, отъ которой недалеко уже и до революціоннаго протеста. На перекресткахъ и площадяхъ Лондона уже появились плакаты съ надписями: «Пѣры или народъ? Британцы—рабы, которыми командуютъ лорды» и т. д. Законодателямъ по праву избранія трудно ужиться съ законодателями по праву рожденія. «Неужели лорды должны диктовать законы намъ, свободнымъ гражданамъ Англіи? Ваши предки сопротивлялись произволу королей: неужели же вы отдадите вашу свободу жалкой, выродившейся группѣ, которую выдвинулъ случай рожденія?» Такъ говорилъ въ 1884 г. не кто иной, какъ тогдашній радикалъ Чемберленъ. Ставъ сторонникомъ и сообщникомъ консерваторовъ, онъ уже не говоритъ такихъ рѣчей, но его слова громко повторяются теперь всею демократическою Англіей.



Часы (аллегорія). Картина И. И. Мушкетова (Конкурсная выставка 1906 г. въ Академіи Художествъ). авт. «Нивы».

Съ ростомъ демократизаціи въ западныхъ странахъ Европы совпалъ переходъ къ конституціонному строю величественныхъ деспотій Востока. Уже на смертномъ одрѣ покойный шахъ персидскій подписалъ холодною рукою проектъ конституціи, выработанный меджлисомъ, т. е. «домомъ справедливости». Повидому, неограниченная власть персидскихъ правителей умерла вмѣстѣ съ послѣднимъ неограниченнымъ правителемъ. Наслѣдникъ престола, хотя и подозрѣваемый во враждѣ къ реформамъ, послѣдовалъ примѣру своего отца. Китай рискнулъ на новшество, несравненно болѣе опасное, чѣмъ даже замѣна тысячелѣтней монархіи конституціей—онъ приступилъ къ рѣшительной борьбѣ съ курениемъ опиума. Старые народы легче расстаются со своими вѣковыми политическими учрежденіями, чѣмъ со своими пороками и бытовыми привычками. Придавокъ опійнаго кабака, быть-можетъ, окажется куда устойчивѣе богдыханскаго трона. Пробужденіе величайшаго по численности народа отъ политическаго гашаиша и приобщеніе его къ культурной жизни человечества введетъ міръ въ новую эру, но обѣщаетъ немало великихъ затрудненій намъ, какъ ближайшимъ сосѣдямъ проснувшагося желтаго сфинкса.

Убійство с.-петербургскаго градоначальника.

(Портр. и рис. на стр. 14).

21 декабря минувшаго года, около часу дня, въ Петербургѣ случилось новое кровавое событіе: погубъ отъ руки убійцы петербургскій градоначальникъ, генераль-майоръ В. О. фонъ-дѣрь-Лауницъ. Катастрофа произошла во время торжественнаго освященія только-что открытой клиники кожныхъ болѣзней, основанной при Институтѣ Экспериментальной медицины (на Аптекарскомъ островѣ) на средства г. Сягина. Градоначальникъ присутствовалъ на этомъ

торжествъ въ качествѣ приглашеннаго почетнаго гостя.

Къ началу обѣдни въ церкви освящаемой клиннки собралось около 100 человекъ приглашенных; въ ихъ числѣ были принцъ Александръ Петровичъ и принцесса Евгения Максимиліановна Ольденбургскіе и многіе представители медицинскаго міра. Прибыль на освященіе и В. Ѳ. фонъ-дѣръ-Лауницъ.

И вотъ, когда обѣдня кончилась, и духовенство пошло кропить все зданіе святою водою, къ В. Ѳ. фонъ-дѣръ-Лауницю, вышедшему вмѣстѣ съ толпою на лѣстницу, приблизился неизвестный, очень прилично одѣтый молодой человекъ и, быстро выхвативъ револьверъ, выстрѣлилъ два раза ему въ затылокъ, почти въ упоръ.

Градоначальникъ упалъ и сейчасъ потерялъ сознание. Въ толпѣ произошла паника, раздались вопли ужаса. Убийца стрѣлялъ еще нѣсколько разъ, но пули попали въ стѣну, не задѣвъ никого. Одинъ изъ адъютантовъ принца Ольденбургскаго ударилъ преступника пашкой по головѣ и нанесъ ему смертельное пораненіе.

Море крови буквально залило всю лѣстницу. Ея потоки струились внизъ, въ пролетъ лѣстницы, обогрѣя стѣны. На площадкѣ лѣстницы лежалъ въ безсознательномъ состояніи градоначальникъ, а рядомъ съ нимъ сидѣлъ, склонившись разсѣченной головой къ периламъ, трупъ преступника...

В. Ѳ. фонъ-дѣръ-Лауницъ въ первое время выказывалъ еще нѣкоторые признаки жизни.

При участіи бывшихъ здѣсь профессоровъ-медиковъ его подняли и отнесли въ сосѣднее помѣщеніе; но врачебная помощь уже была изнишня: тяжкія раны въ голову (шуги пробили мозгъ и раскроили черепъ) не оставляли никакой надежды на спасеніе. И дѣйствительно, черезъ нѣсколько минутъ градоначальникъ скончался.

Трупъ убійцы былъ оставленъ на мѣстѣ до прибытія судебныхъ и полицейскихъ властей. Затѣмъ онъ былъ подвергнутъ осмотру, который не далъ никакихъ данныхъ ни о личности, ни о званіи преступника. На видъ ему около 23—25 лѣтъ. На освященіе онъ проиикъ по пригласительному билету.

Около 3-хъ часовъ дни тѣло градоначальника было перевезено въ каретѣ скорой помощи на его квартиру. Всѣ посетители клиннки были допрошены, а затѣмъ отпущены по домамъ. Торжество открытія, прерванное этимъ ужаснымъ событіемъ, конечно, прекратилось. Убитыхъ и раненыхъ среди публики и служащихъ не оказалось.

Свиты Его Величества генералъ-майоръ Владиміръ Ѳедоровичъ фонъ-дѣръ-Лауницъ занималъ должность петербургскаго градоначальника очень недолго: всего 9½ мѣсяцевъ.

Покойный родился въ 1850 году; образованіе получилъ въ Пажескомъ корпусѣ. Будучи еще молодымъ офицеромъ, онъ принималъ боевое участіе въ русско-турецкой войнѣ 1877—78 гг., причемъ не разъ бывалъ въ дѣлахъ съ неприятелемъ. По окончаніи войны В. Ѳ. остался въ Болгаріи при временномъ гражданскомъ управленіи вновь образованнаго княжества.

Выйдя затѣмъ въ отставку въ чинѣ полковника, покойный былъ избранъ харьков-



С.-петербургскій градоначальникъ, свиты Его Величества генералъ-майоръ В. Ѳ. фонъ-дѣръ-Лауницъ, убитый революционеромъ 21 декабря 1906 г. въ С.-Петербургѣ. По фот. К. Булла, авт. «Нивы».

скимъ уѣзднымъ предводителемъ дворянства. Потомъ онъ занималъ должность архангельскаго вице-губернатора, а съ 1902 по 1906 годъ былъ тамбовскимъ губернаторомъ. Оттуда въ прошломъ году В. Ѳ. былъ переведенъ въ Петербургъ, гдѣ нашелъ свою трагическую кончину.

Покойный оставилъ по себѣ хорошую память умѣлою и энергичною дѣятельностью въ дѣлѣ улучшенія столичныхъ городскихъ порядковъ. Онъ заботился объ устраненіи одного изъ величайшихъ золъ петербургской городской жизни—пресловутаго хулиганства. Несмотря на кратковременную дѣятельность покойный успѣлъ достигнуть въ этомъ направленіи замѣтныхъ результатовъ: при немъ значительно увеличилась уличная безопасность. Въ послѣднее время В. Ѳ. фонъ-дѣръ-Лауницъ поднималъ не менѣе энергичную борьбу съ другимъ общественнымъ зломъ: азартной игрой въ петербургскихъ клубахъ. Эти клубы, доступные для каждаго мимопроходящаго, развили свою дѣятельность до невротическихъ размѣровъ, и игровой азартъ достигъ въ Петербургѣ небывалыхъ размѣровъ. Покойный градоначальникъ началъ радикальнымъ образомъ обуздывать это зло и уже многое успѣлъ сдѣлать, но смерть прекратила его дѣятельность.

Немало добраго покойный сдѣлалъ для самой полиціи, въ лицѣ ея мелкихъ служащихъ и работниковъ.

Международное Общество Иорданской воды.

(Рис. на стр. 11).

Думали ли когда-нибудь вѣрующіе

христіане, что вода священнаго рѣки Иордана станетъ предметомъ промышленнаго вывоза? Нашъ меркантильный вѣкъ однако допустилъ такую странность, и нужно ли добавлять, что предпринимателями въ этомъ дѣлѣ явились американцы? Кому другому пришла бы въ голову эта затѣя?

Впрочемъ, американскихъ предпринимателей приходится извинять, такъ какъ именно въ Америкѣ и имѣется огромный спросъ на иорданскую воду. Въ Северо-Американскихъ Соединенныхъ Штатахъ существуютъ религіозныя секты, которыя совершаютъ крещеніе новообращаемыхъ исключительно въ подлинной водѣ священнаго палестинскаго рѣки, въ которой крестился Христосъ. Последователи другихъ сектъ употребляютъ эту воду для питья, какъ цѣлебную, замѣняя ею столовыя минеральныя воды.

Для того, чтобы удовлетворить потребностямъ послѣдователей всѣхъ этихъ сектъ, необходимо громадный запасъ иорданской воды. И вотъ нѣкіе предприимчивые американцы образовали «Международное Общество Иорданской воды» («International River Jordan Water Co») и отправили въ Святую землю своего представителя, полковника Клиффорда Надо, который и завѣдуетъ теперь экспортомъ святой воды.

Вода разливается въ бочки, при чемъ предварительно кипятится и фильтруется. Затѣмъ каждая бочка тщательно упаковывается и снабжается особымъ «аттестатомъ», т. е. удостовѣреніемъ



Зданіе вновь открытой клиннки кожныхъ болѣзней (при Институтѣ Экспериментальной медицины), во время освященія которой убитъ с.-петербургскій градоначальникъ В. Ѳ. фонъ-дѣръ-Лауницъ. По фот. К. Булла, авт. «Нивы».



Группа, подаренная полку от прежде служивших товарищей и поставленная в вестибюль офицерского собрания. Изображает «подвиг рядового Коренного в 1812 году».

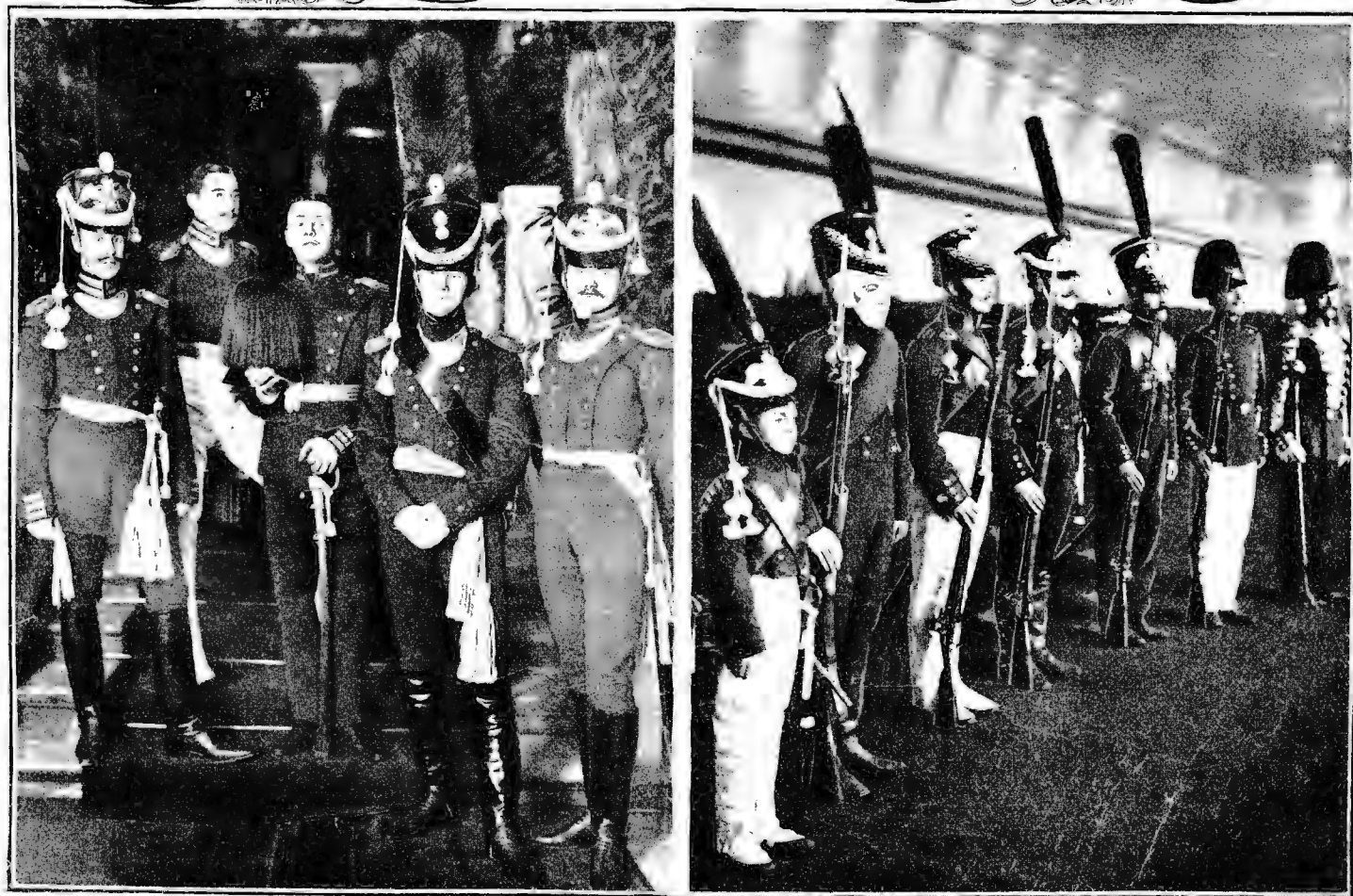

Историческія формы обмундирования офицеровъ.
Столѣтній юбилей л.-гв. Финляндскаго полка, 12-го декабря 1906 г.

Историческія формы обмундирования нижнихъ чиновъ.
По фот. К. Булла, авт. «Нивы»,
Библиотека "Руниверс"

мѣстнаго консула, что въ бочкѣ содержится подлинная, чистая иорданская вода.

Обозъ съ экспортируемой водой сопровождается отрядомъ турецкихъ кавалеристовъ во избежаніе разныхъ «случайностей» при перевалѣ чрезъ Иудейскія горы. Турецкое правительство вообще относится къ предпріятію «Международной компаніи» весьма благосклонно, получая отъ нея изрядные доходы и бакшиши и справедливо полагая, что «источникъ» этихъ доходовъ—величина постоянная и неизмѣнная, такъ какъ онъ не пересыхаетъ.

Нашъ рисунокъ изображаетъ живописную группу дѣятелей и покровителей «Компаніи» на берегу Иордана. Среди нихъ (между двумя флагами) находится самъ мистеръ Надо. Здѣсь же мы видимъ турецкаго губернатора Иерихона и Иерусалима, пашу Али-Риза, монаха монастыря св. Іоанна Крестителя, о. Максима и другихъ лицъ, прикосновенныхъ къ вывозу священной воды.

Въ полночный часъ.

(Рис. на стр. 1).

Съ давнихъ поръ принято изображать Новый годъ въ видѣ ребенка. Быть-можетъ, это уже устарѣвшій и шаблонный символъ, но трудно найти другое столь же яркое и подходящее олицетвореніе. Все новое, все молодое невольно представляется намъ въ образѣ маленькаго человѣка, только что явившагося на землѣ изъ темныхъ нѣдръ небытія.

Глядя на изысканную картину художника Лингарта, мы невольно вспоминаемъ о Новомъ годѣ, о таинственномъ переходѣ чрезъ невидимую грань одной жизни въ другую. Хорошенькій мальчуганъ—Новый годъ, только-что увидѣвшій свѣтъ Божій, сладко спитъ въ колыбели и не чувствуетъ въ этотъ полночный часъ, что къ нему уже явились крылатые поздравители—полюбоваться на него, пожелать ему благополучнаго существованія и поздравить его съ Новымъ годомъ.

Души у Ахерона.

(Рис. на стр. 4 и 5).

По вѣрованію древнихъ грековъ, души умершихъ отправлялись въ царство тѣней по рѣкѣ Ахерону на ладѣ знаменитаго лодочника Харона. Къ Ахерону ихъ провожалъ богъ Гермесъ, специально исполнявшій обязанности путеводаителя. Эффектная картина художника Гирши изображаетъ тотъ моментъ, когда души собрались вмѣстѣ съ Гермесомъ на берегу Ахерона и ждутъ прибытія ладья. Онѣ мечутся въ тоскѣ и отчаяніи и тешегно умоляютъ Гермеса увести ихъ отсюда. Но богъ непоколебимъ и безпристрастенъ, и роковая ладья уже приближается.

Рѣка Ахеронъ—сама по себѣ—совсѣмъ не милая. Она существуетъ подъ именемъ рѣки Фанаріотикосъ и понинъ, протекая въ Эпирской области—Ѳеспротинъ и впадая въ Ахерузійское озеро. Въ своемъ теченіи она пробѣгаетъ по суровой, дикой, гористой мѣстности, сквозъ узкое ущелье. Пустынный и мрачный видъ потока, протекающаго между отвѣсными скалами, страшная глубина его и вредныя испаренія Ахерузійскаго озера—все это и дало поводъ древнимъ грекамъ полагать, что здѣсь находится входъ въ преисподнюю.

Содержаніе.

Т Е К С Т Ъ: Черный туманъ. Изъ лѣтописи нашихъ дней. П. П. Гнѣдича.—Шаги. Стихотвореніе Александра Блока.—Подъ Новый годъ. Святочный разсказъ Б. П. Никонова.—Добро пожаловать. Стихотвореніе Э. Рейнбота.—Итоги года. (Политическое обзоріе).—Убийство с.-петербургскаго градоначальника.—Международное Общество Иорданской воды.—Въ полночный часъ.—Души у Ахерона.—Въ осаду.—Часы.—Объявленія.

Р И С У Н К И: Въ полночный часъ.—Души у Ахерона.—Въ осаду.—Новый годъ.—Выставка кожъ, мѣховъ, издѣлій изъ пуха и пера, въ зданіи Пассажа въ С.-Петербургѣ (3 рисунка).—Ввозъ иорданской воды въ Америку.—Добро пожаловать.—Часы (аллегорія).—С.-петербургскій градоначальникъ, свиты Его Величества генералъ-майоръ В. Ѳ. фонъ-дѣр-Лауницъ.—Зданіе вновь открытой клиники кожныхъ болѣзней (при Институтѣ Экспериментальной Медицины), во время освѣщенія котораго убитъ с.-петербургскій градоначальникъ.—Столѣтній юбилей л.-гв. Финляндскаго полка, 12-го декабря 1906 г.—Генераль-адъютантъ гр. А. П. Игнатьевъ.—Генераль-адъютантъ Н. П. Линевицъ.

Нъ этому № прилагаются: 1) «Ежемѣс. литерат. и популярно-научныя приложенія» за январь 1907 г., 2) «ПАРИЖСкія МОДЫ» за ЯНВАРЬ 1907 г. съ 32 рис. и отдѣльн. листъ съ 32 черт. выир. въ натур. велич. и 46 рис. дамск. рукодѣлій. 3) ОТЪННОИ КАЛЕНДАРЬ на 1907 г., печатанный красками.

Редакторъ-издат. Л. Ф. Марксъ.

Редакторъ В. Я. Свѣтловъ.

Въ осаду. (Рис. на стр. 8).

Давно уже ушли хозяева, ушли работники-товарищи—все ушли, а «его» одного оставили, потому что ему идти некуда, да и надо же оставаться—стеречь добро, все припасы рыболовные:—жить «ему» здѣсь до самаго весенняго солнца, во всю долгую полярную ночь. Вернутся свои,—все сдать аккуратно придется, для новой промысловой работы.

Морозы лютые, вьюги свирѣпыя,—не всякому стерпѣть, а «ему» ничего, привычной породы человекъ. Зимовка теплая, больше половины въ землю врытая, стѣны бревенчатая, двойная, а промежъ землею засыпано, кругомъ камнями завалено, а потомъ обледенѣлымъ снѣгомъ... не продуетъ! Оконце маленькое продѣлано, сверху отдушина для дыма, а въ землянкѣ печурка сложена и чугунокъ на всякій случай. Припасу съѣстнаго вволю: и рыбы соленой, и оленины, и муки ржаной, и соли; табуку мѣшокъ, чаю и сахару, а водки нѣтъ, ни капли не оставлено, потому что, во-первыхъ, водка не грѣетъ, а обманываетъ, да и не уберечься, сразу все выпить, не удержится.

Сидитъ онъ и ждетъ терпѣливо—то поспитъ вволю, то погуляетъ въ тихую пору, а то просто лежитъ да думаетъ... И чего-чего онъ только ни передумаетъ за долгую зимнюю пору.

Бываетъ, что и бѣда нежданная подойдетъ—вотъ какъ и сейчасъ. Бродятъ вокругъ зимовки «чужіе», да и не одинъ, а нѣсколько... Бродятъ, поталкиваются, новаркиваются, сопитъ носами и фыркаютъ. Очень этихъ незваныхъ гостей съѣстной духъ манитъ, вкусно оленьимъ дымкомъ изъ отдушины тянетъ... И любопытно, и боязно...

А «онъ» сидитъ—притаился, Богу по-своему молится, оружіе налаживаетъ—и сердце у него боязно постукиваетъ...

«Дороются или не дороются,—отсидится «онъ» отъ бѣды, или погибать придется...»

А «гости» все злобѣе и злобѣе ворчатъ да скребутся когтистыми лапами... Н. К.

Часы.

(Рис. на стр. 13).

На послѣдней конкурсной выставкѣ въ Академіи Художествъ обрадала на себя всеобщее вниманіе аллегорическая картина молодого художника П. П. Мушкетова—«Часы».

На первый взглядъ картина производила странное и жуткое впечатлѣніе. Блѣдная окровавленная голова, протиснувшаяся сквозъ циферблатъ часовъ съ выраженіемъ предсмертнаго ужаса, и приближающійся къ ней мечъ въ видѣ часовой стрѣлки—все это оставило въ зрителѣ смутное неудовлетворенное чувство: что это значитъ?

Между тѣмъ смыслъ этой аллегоріи чрезвычайно простъ. Въ мы каждую минуту можемъ ожидать трагическаго конца. Надъ каждымъ изъ насъ нависли роковыя минуты, и рано или поздно мечъ этой минуты падетъ на насъ.



Основан. въ 1886 году, разрѣшенные начальствомъ

КУРСЫ И БЮРО БУХГАЛТЕРИИ В. А. ХАГЕЛЬСТРЕМЪ,

ПРЕПОДАВАТЕЛЯ БУХГАЛТЕРИИ МОСКОВСКАГО УЧИТЕЛЬСКАГО ИНСТИТУТА,

Москва, Тверская ул., уголъ Леонтьевского пер., д. Полякова.

Ц. № 25453 3-3

10-го ЯНВАРЯ НАЧАЛО ОБЩАГО КУРСА. Программы высылаются бесплатно.

Бухгалтерія торговая, банковая, фабричная, сельскохозяйственная, винной монополии и земскихъ управъ.

Въ текущемъ учебномъ году на курсахъ В. А. ХАГЕЛЬСТРЕМЪ обучалось 397 чел., всего же за 20 л. свыше 5300 чел.

НА КУРСЫ ПРИНИМАЮТСЯ ЛИЦА ОБОЕГО ПОЛА, ВСЯКАГО ВОЗРАСТА и ОБРАЗОВАНИЯ.

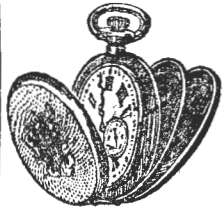

5.000 часовъ даромъ.

Ради рекламы для нашихъ часовъ и распространенія нашего богато иллюстрированнаго каталога, каждый читатель этого журнала можетъ получить даромъ отличные мужские или дамские часы ремонтуаръ-анкеръ. Пришлите Вашъ адресъ съ приложениемъ 20 коп. въ маркахъ за пересылку и расходы № 25536 по адресу: 3-1 ЛЕОПОЛЬДЪ ФЕЙТЪ, ВЪНА VII. (Австрия).

LEOPOLD FEITZ, WIEN, VII., ÖSTERREICH.
Письмо въ Австрію оплачивается 10 коп.



!! БЕСПЛАТНО 30 ДНЕЙ !!

Если въ течение этого срока часы окажутся недоброкачественными, фирма возвратитъ деньги. Требуется и убедитесь! всего только за 2 руб. 20 коп. высылаемъ: прелестные кабинетные бронзовые-столовые часы „Идеаль“ съ золочеными украшениями и съ самосвѣтящ. въ темнотѣ циферблатомъ. Часы эти кромѣ того отличаются своимъ вѣрнѣйшимъ ходомъ и служатъ издѣл. украшеніемъ любой комнаты. Цѣна всего 2 руб. 20 коп.; 2 штуки 3 руб. 90 коп. Часы высылаемъ выѣренныя до минуты съ ручательствомъ на 6 лѣтъ налож. платежомъ и безъ задатка; пересылка 40 коп. (въ Сибирь 75 коп.). Адрес.: Торг. фирм. И. Штрумфельдъ и Ко. Варшава, 2-2 № 25491 Св. Креста, 46/25.

АТТЕСТАТЪ Университета, волот. медали за почеркъ учениковъ. Въ 15 уроковъ научно заочно красиво и скоро писать. За 4 семки. Марья высылаю пробное письмо, образцы шрифтовъ въ условіи. Одесса, Профес. Каллиграфія Адольфа КОССОДО, Дерибасовская, д. № 19.

ИНТЕРЕСНЫЙ

пр-курать высылаемъ наша фирма; уже одно чтеніе его доставитъ удовольствіе, возбудитъ смѣхъ и развлечетъ компанію. Адресъ: Над. фотографій и складъ Парижск. резинов. изд-ній „Гешенсъ“, Варшава, Сольная, 8.

САМОКРАСЯЩІЯ ГРЕБЕНКИ „ФОРЪ“



Красятъ волосы въ любой несмываемый цвѣтъ, послѣ чего изъ можно гофрировать, завивать и пр. Гребень совершенно безвреденъ. Перес. влож. плат. шт. 2 рубля 50 коп.

БАЗАРЪ МАРОКЪ, Спб., Невск., 20, кв. 8.

ЧИСТОЕ ЛИЦО

получается скоро послѣ употребленія новаго средства



Узрик ПРЫШЕЙ и УГРЕЙ

Продается вездѣ по 1 р. 90 к. за банку. Перес. налож. плат. изъ оптов. склада Рич. Пето. Спб. Караван. ул. 16 кв. 8.

ПРОСИМЪ ВЫРЪЗАТЫ



Чашка какао Вахъ Тутеха



БЕЗУСЛОВНО НАИЛУЧШІЙ УДОБОВАРИМЫЙ ЗАВТРАКЪ.

100 чашекъ изъ 1 фунта. ПРОДАЕТСЯ БЕЗЪ % ИЗБѢГАТЬ ПОДЛЖНОБ. Фабриканты С. J. Van Houten & Zoon, Weesp (Голландія)

Для сравненія при покупке настоящей КАКАО ВАНЪ ГУТЕНЪ.

Отрѣзъ черной ТРИКО I въ 4/4 арш. для или черно-сѣ. рой матеріи прочн. мужск. костюма выс. нал. плат. за 5 р. 25 к. суконная фабр. В. Розенталя, Лодзь, № 1.

Принимается подписка на 1907 г. на „Сборникъ романовъ и повѣстей“

СВѢТЪ

подъ редакціею В. В. КОМАРОВА.

ЕЖЕМѢСЯЧНО ТОМЪ РОМАНОВЪ.

Сборникъ романовъ „СВѢТЪ“ въ 1907 г. вступилъ въ 26 годъ своего изданія. Разнообразіе авторовъ и интересъ помѣщаемыхъ романовъ обратили на себя общее вниманіе читателей и содѣйствовали успѣху изданія. Можно смѣло сказать, что ни одно изданіе не дасть такого громаднаго беллетристическаго материала для чтенія, какъ сборникъ романовъ „СВѢТЪ“. Въ портфель редакціи на 1907 годъ входятъ следующие романы: Оригинальные: „Фараонъ Мерисфетъ“, В. И. Крыжановской (Рочестеръ). „Злая сила“, большой романъ Ф. Ф. Тютчева. „Родия“, романъ изъ семейной хроникѣ А. Д. Апракнина. „Изъ-за страсти“, романъ изъ современной жизни. Книжкины О. Г. Бугутовой. „Подпольный Петербургъ“, А. И. Соколовой. „Погромъ“, новый большой романъ, изъ жизни Манчжурія, время послѣдней войны, извѣстнаго военнаго писателя П. П. Краснова. Переводные: „На полѣ славы“, послѣдній романъ знаменитаго польскаго писателя Сенкевича. „Маркиза Марселиано“, современнаго извѣстнаго итальянскаго писателя Ровета. „Прованска цвѣтень“, Кеавье-де-Монтена. „Волчье гнѣздо“, повѣсть польской писательницы Б. Моравской. Изъ эпохи восточности: „Сердце и честь“, романъ нѣмецкаго автора Артура Цанпа. „Слѣпной настроищикъ“, новый рассказъ М. Прево. „Жены Перона“, большой романъ, переведенъ съ итальянскаго. „Разочарованная“, большой романъ изъ таинственной жизни гарема, послѣднее произведеніе Шьера Лоти.

Въ сборникѣ романовъ „СВѢТЪ“ въ 1907 г.

Будетъ напечатано полное собраніе сочиненій Конанъ Дойля „о знаменитомъ лондонскомъ сыщикѣ“ ШЕРЛОКЪ ХОЛЬМСЪ по запискамъ его друга капитана Ватсона. РОМАНЫ: I. Красное по блѣтому. II. Знакъ четырехъ. III. Баскервильская собака. IV. Женщина съ револьверомъ. РАЗСКАЗЫ: V. Приключеніе Шерлока Хольмса. VI. Рассказы о Шерлокѣ Хольмсѣ. VII. Новые приключенія Шерлока Хольмса. VIII. Воспоминанія о Шерлокѣ Хольмсѣ. IX. Возвращеніе Шерлока Хольмса. X. 6 Наполеоновъ, и др. рассказы.

Подписная цѣна на „Сборникъ романовъ и повѣстей“ „Свѣтъ“ съ пересылкою и доставкой остается безъ перемѣны:

НА ГОДЪ: съ 1 января по 31 декабря за 4р. 12 кн. романовъ
НА ПОЛГОДА: съ 1 января или 1 июля за 6 кн. романовъ 2р.
НА 3 МѢСЯЦА: съ 1 апр., 1 июля или 1 окт. за 3 кн. романовъ 1р.

Гр. подписчики, выписывающіе газ. „СВѢТЪ“ и „СБОРНИКЪ РОМАНОВЪ И ПОВѢСТЕЙ“ „СВѢТЪ“ прилагаютъ:

НА ГОДЪ: съ 1 января по 31 декабря 8р.
НА ПОЛГОДА: съ 1 января или 1 июля 4р.
НА 3 МѢСЯЦА: съ 1 апр., 1 июля или 1 окт. 2р.

Письма и деньги адресовать: С.-Петербургъ, редакція „Свѣтъ“, Невскій, 136.

Типо-литографія Т-ва „Свѣтъ“, Невскій, 136. № 25528

ДЕШЕВО художеств. увеличенныя портреты 10x12 вершк., въ красновомъ наспарту и рамкѣ, съ упаковкой—за 2 р. 75 к., такой же авальеръ,—4 р., срокъ 15 дней; пересыл. налож. плат. за счетъ заказч. Быстровъ, Невскій пр., 109, С.-Петербургъ. Вырѣжьте на память.

ПРИВИЛЕГИИ

на изобрѣтенія и утвержденіе торговыхъ знаковъ, этикетокъ и фабричныхъ клеймъ ходатайствуетъ инженеръ № 25521 Англицкій, 2-1 С.-Петербургъ, Кузнецкий пер., 13. ФИНАНСИРОВАНИЕ ПРИВИЛЕГИЙ.

Прекрасный бюстъ обра- при употребленія „Eau de Lupon“ (о-де-жюновъ), Лю. Наружное безвредное средство, удостоившееся многочисленныхъ похвалъ отъ знаменитыхъ. Пѣна бутылки 4 р. 50 к. Приворон. постави. Treu & Nüglisch, Berlin N. W. 21. Главное депо для С.-Петербурга: Центральный антек. складъ В. Шаколовскаго, Невскій, 27.

Т-во парфюмерной фабрики
ПРОВИЗОРЪ
А. М. ОСТРОУМОВА
ДѢТСКОЕ МЫЛО
изъ
ТРАВЫ ЧЕРЕДЫ
ОТЪ ЗЛОТУХИ
КУСОКЪ 25 коп. и 35 коп.
ПРОДАЕТСЯ ВЕЗДѢ.

BAUME BENGUE
BAUME BENGUE
СОВЕРШЕННОЕ ИЗЦѢЛЕНІЕ
ПОДАГРЫ
РЕВМАТИЗМА
НЕВРАЛГИИ
Д-ръ ВЕНГЭ,
Владѣлецъ Аптеки,
47, Rue Blanche, въ Парижѣ.
Цѣна : 1 руб. 20 коп.
Депо: С.-Петербургъ: Рус. Общ. Торг. Аптек. Топ.; Москва: Общ. В. К. Феррейнъ; Одесса и Ростовъ на Дону: Лемме и Ко. (16) № 24862

ФОРТУНА

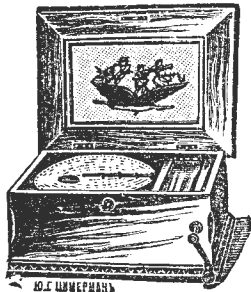

ЛУЧШАЯ МУЗЫКАЛЬНАЯ ШКАТУЛКА.

Звучный и приятный тонъ.
Изящная отдѣлка.
Прочная конструкция.
Большой выборъ нотъ.

Ручные: 4, 7, 10 руб.
Заводные: 15, 20, 32, 40, 50, 75,
100 руб. и дороже.
Прейсъ-куррантъ № 11 и списки нотъ
бесплатно.

Юлій Генрихъ ЦИММЕРМАНЪ.

С.-Петербургъ, Морская, 31. Москва, Кузнецкій м. Рига, Сарайная, 15.

Страховое Общество „Россія“ заклю-
чаетъ страхованія: капиталовъ на случай
смерти, капиталовъ на старость, пожизнен-
ныхъ доходовъ, вдовьихъ пенсій, приданого
для дѣвушекъ, стипендій для мальчиковъ.

Къ 1 Января 1906 года было застрахо-
вано 82,948 лицъ на 173.005,000 рублей.

Подробности въ Правленіи Страхового Об-
щества „Россія“, въ С.-Петербургѣ, Морская,
№ 37, и у агентовъ во всѣхъ городахъ Имперіи.

№ 25538

САНАТОРИИ ВИЛЛА КВИСИСАНА (Sanatorium Villa Quisisana).
Для внутреннихъ болѣзней, а въ особенности для болѣзней горла и легкихъ.
САНЪ-РЕМО, ИТАЛЬЯНСКАЯ РИВЬЕРА.
Величайшій комфортъ. Электрическое освѣщеніе. Лифтъ. Центральное отопленіе.
Самое великолѣпное подожженіе у Средиземнаго моря. Открытые павильоны для
отдыха. При санаторіи—врачъ, говорящій по-русски. Съ запросами и на русско-
языкъ можно обращаться къ врачу-забѣдующему, доктору Курту Штерну. (Dr. Curt
№ 24935 Stern, San Remo). Проспекты бесплатно. 5-4

Слѣдующіе предметы первой и лучшей конструкции вырабатываетъ извѣстная зампонатъ
фабрика

Эрихъ и Грець, Берлинъ S. O. 36.

„Чудо“ лампы 10^{1/2}, 15^{1/2}, 20^{1/2}, 30^{1/2}. Горѣлки „Матадоръ“
15^{1/2}, 20^{1/2}, 30^{1/2}. Горѣлки „Сальваторъ“ 16^{1/2}. Газо-
керосиновую кухню „Грець“. Спирто-калильная го-
рѣлка и фонари „Рустикъ“. Горѣлки и фонари
„Гретцинь“ для газового освѣщенія. Электрическая
дуговая лампа „Сива“.

Новость! Керосино-калильная горѣлка! Новость!
„Эйгеосъ“
подходятъ къ 14^{1/2} винту.
Получать можно во всѣхъ лучшихъ торговляхъ.
Настояція только съ фабричнымъ клеймомъ.



№ 25319
3-3

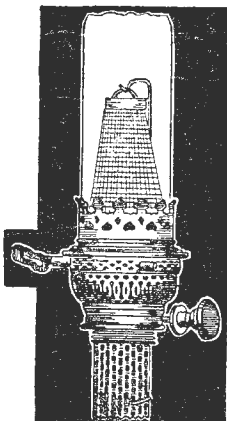

Отъ пожара
и воровъ

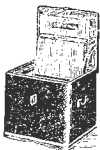

Сушевскій Заводъ

несгораемыхъ шкафовъ и кухонныхъ плитъ.

Москва, Петровка 5.

При традиционныхъ пожарахъ въ Москвѣ гостиницы „Метро-
поль“ и павильоны Императ. Москов. Скатовою Общ. шкафы
нашей фабрики дѣйствительно оправдали свое назначеніе.
По вскрытіи всѣ документы, книги и проч. оказались цѣлыми и невредимыми.
Прейскуранты высылаются бесплатно.



КЪ СЫЗРАНСКОМУ ПОЖАРУ:

ГЛАВНАЯ КОНТОРА
торгового дома
А. Н. Пермяковой С-я.

Москва, 22 ноября 1906 г.

Т-ВУ СУШЕВСКАГО ЗАВОДА
несгар. шкафовъ и кух. плитъ
въ Москвѣ.

Милостивые Государи.

Торговый Домъ „А. Н. ПЕРМЯКОВОЙ С-я“ приноситъ Вамъ
свою искреннюю благодарность за купленный у Васъ въ
1902 г., для своего СЫЗРАНСКАГО магазина, стѣнной
шкафъ.

Бывшій минувшимъ лѣтомъ въ г. СЫЗРАНИ УЖАСНЫЙ ПО-
ЖАРЪ, обратившій весь городъ въ пепель, уничтожилъ
до тла и нашъ магазинъ, и несмотря на то, что Вашъ
стѣнной шкафъ находился въ страшномъ огнѣ, всѣ деньги,
документы и книги остались невредимыми.

Съ совершеннымъ почтеніемъ
ТОРГОВЫЙ ДОМЪ „А. Н. ПЕРМЯКОВОЙ СЫНОВЬЯ“

А. Н. Пермяковъ

Секретомъ фабрикаціи остается



ТОНКІЙ, МЯГКІЙ ВКУСЪ И АРОМАТЪ
**КЕЛЕРСКИХЪ
УКСУСНЫХЪ ЭССЕНЦІЙ**

(ренской, эстрагонной, виноградной и орлеанской),
въ коихъ несомнѣнно убѣдится каждый при про-
бѣ,—и только лишенный всякаго вкусового ощу-
щенія можетъ этого не замѣтить.

ПРОДАЖА ПОВСЕМИСТНО у торговцевъ высшими
СОРТАМИ АПТЕКАРСКИХЪ, КОЛОНИАЛЬНЫХЪ И БАКА-
ЛЕЙНЫХЪ ТОВАРОВЪ



ТЪСТО НАФЕ
ДЕЛАНГРЕНЬЕ
Противъ Кашля, Простуды и Бронхита.

Лучшія фисгармоніи
Д. А. Митропольскаго, Ст. Вологод. М. ж. д.
Образцы на Музык. выставкѣ.

10 рублей ежедневно
можетъ безъ приготовит. знаній зарабаты-
вать каждый мужчина и каждая жен-
щина во всѣхъ мѣстахъ, черезъ распро-
страненіе новаго, легко продающагося и
для всѣхъ необходимаго предмета.
Съ вопросами, съ предложеніемъ 10 коп.
въ маркахъ за отвѣтъ, на русск., фран-
цузск. или нѣмецк. языкѣ обращаться къ
Exporthaus, „Delta“ in Lugano, (Швей-
царія). Письма въ Швейцарію стоятъ
10 коп., открытки 4 коп. 3-1

Указатель русскихъ старинныхъ и новыхъ
рѣдкихъ монетъ, чеканен. изъ мѣди, серебра,
золота и платины съ 1700 по 1900 г., со-
ставленный и изданный Н. А. Сергѣевымъ.
Цѣна 50 коп., съ перес.—65 коп. (можно
почт. марк.). С. П. Б., Гудерова, № 22, кв. 3.

Марки для коллекцій всѣхъ
странъ и колоній всѣхъ
высл. для выбора по сам. дешов. цѣн. По по-
купателю марокъ не узнав. монхъ цѣнъ и
условій. Адресъ: Тифлисъ, Вельямна, ул., 21,
А. Ягулову, торговля марками.

УДОБНО ВЫГОДНО ВКУСНО
ДОМАШНІЯ СЛАДКІЯ БЛЮДА
МОРОЖЕНОЕ, КРЕМЪ, ЖЕЛЕ,
ДЕССЕРТЪ БОЯРСКІЙ
приготовляются быстро и безъ труда
изъ НАТУРАЛЬНЫХЪ СОКОВЪ СГУЩЕННЫХЪ
только кондитерской фабрики
Д. БРАЙНИНА въ
МОСКВѢ.

ЖИВА

1907 г.

№ 2.

Выданъ 13 января 1907 г.

ИЛЛЮСТРИРОВАННЫЙ
ЖУРНАЛЪ
ЛИТЕРАТУРЫ

ПОЛИТИКИ И-СОВРЕМЕННОЙ ЖИЗНИ.



XXXXVIII г.

изданія.

Цѣна этого № 15 к., съ перес. 20 к.

ОБЪЯВЛЕНИЯ

для напечатанія въ «Живѣ» принимаются по слѣдующей цѣнѣ за строку непарель въ одинъ столбецъ (въ 14 ширины страницы): передъ текстомъ по 1 р. 50 к. и послѣ текста по 1 р. Въ эту цѣну не прилагается «Полн. собр. соч. К. М. Станюковича» кн. II.



ШВЕЙНЫЯ МАШИНЫ
ШВЕЙНЫЯ МАШИНЫ
ШВЕЙНЫЯ МАШИНЫ

КОМПАНИИ ЗИНГЕРЪ

Необходимы для домашнего употребленія. Образцомъ въ конструкціи и исполненіи. Продаются только въ магазинахъ Компаніи Зингеръ.



Отпускъ машинъ съ платежемъ **отъ 1 рубля въ недѣлю.**

Безплатное обученіе шитью и моднымъ художественнымъ вышивкамъ.

Остерегайтесь поддѣлокъ!

Машины съ высокимъ рукавомъ **25 руб.**

1000 собств. магазиновъ!

Магазинная вывеска
Госуп. утв. Отд. пром. и торг. Мин. Ф.

Правленіе: **С.-ПЕТЕРБУРГЪ**, Невскій пр. № 28, собств. домъ.

Фабричное клеймо
которымъ снабжены машины.

ПРИНИМАЕТСЯ ПОДПИСКА на 1907 годъ на ежедневную политическую, общественную и литературную газету, издаваемую въ Москвѣ,
„РУССКАЯ ЗЕМЛЯ“.

Съ 1 января 1907 г. будутъ выпускаться **ИЛЛЮСТРИРОВАННЫЯ ПРИЛОЖЕНІЯ** не менѣе двухъ разъ въ мѣсяцъ.

Подписная цѣна съ доставкой и пересылкой: въ Россіи на годъ—4 руб.; 6 мѣсяцевъ—2 руб.; 3 мѣсяца—1 руб.; 2 мѣс.—80 коп.; 1 мѣсяцъ—40 коп. За границу: на годъ—9 руб.; 6 мѣсяцевъ—5 руб.; 3 мѣсяца—2 руб. 50 коп.; 2 мѣсяца—1 руб. 80 коп.; 1 мѣсяцъ—90 коп.

ОБЪЯВЛЕНИЯ: на строку впередъ текста—40 коп., назадъ—20 коп. Учащіеся и лица, видущія труда, платятъ за объявленіе въ четыре строки: впередъ текста—80 коп., назадъ—40 коп.

Редакторъ С. Н. ГЛИНКА-ЯНЧЕВСКІЙ (С. Глинка). Издатель А. С. СУВОРИНЪ.
Подписка на газету и объявленія принимаются: въ конторѣ газеты „РУССКАЯ ЗЕМЛЯ“ (Москва, Мясницкая улица, д. № 20), въ обществѣ Русскихъ патріотовъ, Верхніе Торговые ряды, № 253 и въ книжныхъ магазинахъ „Новаго Времени“: въ Москвѣ (Неглициный провъзд., д. Деурел. въ С.-Петербургѣ, Харьковѣ, Одессѣ, № 25519 Саратовѣ, Ростовѣ-на-Дону и въ Киевѣ—у Оглоблина. 2—1

КТО ХОЧЕТЪ!
имѣть бол. худож. угод. портретъ, въ англ. passe-partout и шир. бар. рамахъ 10×12 вер., за немалое деш. цѣну— всего 2 р. 50 к., просимъ присл. фот. карточку. Исполн. въ 15 дн. Перес. за ст. заказчика, нал. пл., въ технич. отнош. наши портр. вѣв конкур. „Свѣтопись“ Г. Д. Швакарева, Невскій, 136, С.Н.В. Вырѣжьте— пригодится. 2—2

Всего 1 рубль съ перес. и дост. въ годъ
„СОЛНЫШКО“

журналъ для дѣтей младш. возр. 12 лѣтъ, много оригинал. рисунковъ. Прилож. 48 картинокъ на отд. листкахъ. Каждая книжечка вполнѣ закончена. Подписка на 1906 г. продолжается. Ц. 1 руб. Есть полные экз. за 1905 годъ съ перес. 1 р. 20 к. Редакція: С.-Петербургъ, Захарьевская, 1. 3—1
Ред.-изд. Алексѣй Альмедингенъ.

ДЛЯ ИЗУЧАЮЩИХЪ МУЗЫКУ
огромный выборъ русскихъ и иностранныхъ учебниковъ и книгъ по теоріи и исторіи музыки, школы упражн. и этюды для всѣхъ инструментовъ (педагогическій каталогъ безплатно), нотная бумага.

П. ЮРГЕНСОНЪ, въ Москвѣ, № 25547 Неглициный пр., 14. 2—1

За 1 р. 65к. (мож. марк.) вышло больш. натуральн. мет. французск., англійск. или нѣмецк. яз. Ничего не знающ. за 3 мѣсц. научатся (безъ учителя) оч. легко разговору, грамат., ком. корресп. Получ. тысячи благодарн. Проф. яз. Н. Скарбе. Одесса, Полядейск. 27.

Противъ **ВЫПАДЕНІЯ ВОЛОСЪ** употреблите **ПЕТРОЛЬ-ТАНЪ** аптекаря Гана, Йенева. Продажа во всѣхъ первоклассныхъ аптекарскихъ магазинахъ. Антисептически.

Отрѣзъ черной **Трико I** въ 4 1/2 арш. для или черно-сѣ. Гриво I полн. элеган. рой матеріи ирочи. мужск. костюма выс. нал. ллат. за 5 р. 25 к. суконная фабр. З. Розенталя, Лодзь, № 1.

„КАНЕ“
ФАБРИКА ОСНОВАНА въ 1883 (за № 1815) ЕЖЕГОДНЫЙ СБЫТЪ 300 МИЛЛИОНОВЪ ПЛИТОКЪ

ОБЪЕМЪ ПЕРВЫЙШИИ И ИСПОЛНЕНІЮ И ИТАТЕЛЬНОСТИ

ШОКОЛАДЪ НА МОЛОКѢ
СЪ 25% СЛАДОУ

Принудя машины
Ленты
= всѣхъ машинъ 12 ш.—15 р. 50 к.; 3 ш.—4 р.

МИМЕОГРАФЫ
ДАПИРОГРАФЫ
КАТАЛОГИ БЕЗПЛАТНО

И. К. БОБРОВЪ МОСКВА
— Кузнецкій мостъ

ЛѢЧЕБНИЦА И. И. ГИМИЛЛЕРЪ
Москва, Н. Басманная, 28.

ДЛЯ СТРАДАЮЩИХЪ
ЗАЙКАНИЕМЪ.
Отъ лѣчебницъ ПАНСІОНЪ.
ПЛАТА ПО ИЗЛѢЧЕНІИ.
Условія лѣченія высылаются безплатно.

!! КОНКУРИРУЮ !! **МЕТОДЪ ЭРНСТА**
Качествомъ работы. Увелич. портретъ 10×12 верш. въ наспарту и рамахъ съ унак. за 2 р. 75 к., такой же акварель 4 р., срокъ 15 дн. перес. зак. Свѣтопись В. Степанова. Пен. № 25573 ский, 69. С.-Петербургъ.

БЕЗПЛАТНО **МОСКВА**, д. Тупицына, 40

BARBER „SAGRADA BARBER“ BARBER

СЛАБИТЕЛЬНЫЯ И УКРѢПЛЯЮЩІЯ ЖЕЛУДОКЪ ЛЕПЕШКИ.
Химическимъ исследованіемъ, лепешки эти принимаются врачами передъ курсомъ леченія въ Карлсбадѣ, Мариенбадѣ и т. д., равно какъ во время самаго леченія и послѣ него.

Нѣжное, мягкое и регулирующее слабительное, употребляемое самыми выдающимися врачами—профессорами и практиками и прописываемо ими при расстройствахъ пищеварительныхъ органовъ и желудка.

Получить можно во всѣхъ лучшихъ аптекахъ. Ц. № 25005 13—7

Поступили въ продажу немалые оставшіеся экземпляры изданія, подъ заглавіемъ:
„Матеріалы для исторіи Чухломы“.

Собрать и издать Г. В. Юдинъ. Томъ I. XVIII вѣкъ: дозорная, писцовая и переписная книги, съ фототипіей и указателями. К. 1902. Томъ II. XVIII и XIX вв.: книги переписания и ревизскія сказки, съ рисункомъ и указателями. К. 1902—1903. Цѣна за оба тома 25 рублей. Отдѣльно томъ второй—15 руб. Адресъ: въ гор. Красноярсѣ, Енисейской губерніи, **Геннадію Васильевичу Юдину.**

♦♦ Личъ, доставлявшихъ документы и не получившихъ изданія безплатно, проситъ сообщать Г. В. Юдину свой адреса. ♦♦
№ 25559

НОВОСТЬ
ДУХИ
ЦВѢТОЧНЫЙ-ОДЕКОЛОНЪ
ТОНКАГО И ПРИЯТНАГО ЗАПАХА

КАПРИЗЪ

ТОРГ. ДОМА
С. И. ЧЕПЕЛЕВЦЕВАГО
съ С. МИ

МОСКВА, НИКОЛЬСКАЯ.

1 внутренней 5% съ выигрышами заемъ 1864 г.

84 тиражъ 2-го января 1907 г.

ТИРАЖЪ ВЫИГРЫШЕЙ ВЪ ГОСУДАРСТВЕННОМЪ БАНКЪ.

№ сер.	№ бил.	Сумма.	№ сер.	№ бил.	Сумма.	№ сер.	№ бил.	Сумма.	№ сер.	№ бил.	Сумма.	№ сер.	№ бил.	Сумма.	№ сер.	№ бил.	Сумма.	№ сер.	№ бил.	Сумма.									
132	4	500	2392	32	500	4586	38	500	6335	20	500	8344	35	5000	10311	29	500	11985	40	500	13598	34	500	15899	45	500	17784	26	500
202	32	500	2554	27	500	4666	50	500	6343	6	500	8456	36	500	10323	9	500	11993	48	500	13612	40	500	16053	23	500	17872	17	500
301	27	1000	2651	37	500	4764	43	500	6363	38	500	8472	11	500	10343	42	500	12086	7	500	13669	19	500	16082	4	500	17918	35	500
326	18	500	2653	16	500	4782	10	500	6383	18	500	8685	23	500	10363	49	8000	12129	50	500	13791	13	500	16093	15	500	17989	47	500
338	9	500	2667	15	500	4824	24	500	6392	38	500	8724	17	500	10376	18	500	12132	19	500	13815	13	5000	16101	23	1000	18025	23	500
467	12	500	2675	14	500	4838	14	500	6411	18	500	8861	32	500	10424	17	5000	12244	36	500	14057	33	500	16187	12	500	18064	3	500
637	40	500	2855	8	500	4847	1	1000	6619	12	500	8369	24	500	10519	50	500	12247	22	500	14061	32	1000	16216	20	500	18073	33	500
734	36	500	3084	50	500	4890	22	40000	6829	21	500	8927	17	500	10579	41	500	12247	25	500	14106	32	500	16343	48	500	18209	2	500
769	26	500	3161	12	500	4913	9	500	6661	27	500	8938	20	1000	10680	11	1000	12253	10	500	14161	35	5000	16347	9	500	18225	45	500
799	37	25000	3163	44	500	4920	44	500	6733	33	500	8952	35	500	10680	31	500	12324	47	500	14165	11	1000	16346	16	500	18415	9	500
912	23	8000	3413	32	1000	4999	21	500	6773	17	500	8973	14	500	10705	33	500	12343	24	500	14165	45	500	16354	46	500	18445	44	500
986	30	500	3423	32	500	5029	3	500	6919	6	500	9259	9	500	10786	23	500	12368	9	500	14172	28	500	16382	18	500	18449	32	10000
1024	22	500	3529	42	500	5089	17	500	7051	35	500	9358	27	500	10934	34	500	12418	49	500	14266	5	500	16783	44	500	18576	39	500
1047	33	500	3663	15	500	5136	35	500	7116	37	500	9406	39	500	11001	7	500	12440	45	500	14325	20	500	16789	26	500	18600	32	500
1110	37	500	3722	43	500	5163	9	500	7150	33	500	9431	42	500	11137	7	500	12461	9	500	14418	3	500	16821	15	500	18688	21	500
1113	9	500	4057	34	500	5223	36	500	7153	43	500	9441	29	500	11156	18	500	12472	41	500	14511	15	500	16849	45	500	18743	14	5000
1131	19	500	4067	8	500	5277	17	500	7219	37	500	9558	7	500	11169	33	500	12592	32	500	14700	22	5000	16895	6	1000	18837	37	500
1293	12	500	4123	14	500	5462	15	1000	7388	32	500	9821	28	500	11177	15	500	12639	5	500	14706	50	500	16904	43	500	18878	47	500
1306	11	500	4193	6	500	5536	17	1000	7392	13	500	9686	50	500	11182	27	500	12638	18	500	14726	40	500	16980	18	500	18907	3	500
1361	5	500	4194	8	500	5731	27	5000	7414	17	500	9828	20	500	11235	10	500	12718	29	5000	14809	27	500	16983	33	500	18997	18	500
1382	7	500	4293	50	500	5834	14	500	7440	6	500	9855	11	500	11272	28	500	12816	8	500	14980	32	500	17038	45	500	19020	49	500
1476	35	500	4338	2	500	5926	42	500	7579	19	10000	9855	21	500	11334	33	500	12855	6	500	15032	8	8000	17252	26	500	19040	3	500
1669	5	1000	4386	12	500	5932	36	500	7767	10	500	9940	32	500	11501	14	500	12974	47	1000	15074	4	500	17343	14	500	19078	19	500
1816	49	500	4398	5	500	5962	18	500	7790	1	500	9951	45	500	11557	16	500	13076	34	500	15133	1	1000	17417	31	500	19099	13	500
1844	29	500	4421	5	500	5977	18	500	7814	1	1000	9990	21	500	11598	44	500	13116	43	500	15198	46	500	17437	48	500	19145	47	500
1959	23	500	4446	24	500	6103	13	500	8073	32	1000	10065	18	500	11788	36	1000	13244	19	500	15295	38	500	17575	44	500	19520	15	20000
2066	6	500	4465	2	500	6109	36	500	8182	47	500	10129	46	500	11809	40	500	13241	7	500	15486	41	8000	17589	10	500	19580	3	500
2141	9	500	4485	50	500	6138	32	500	8243	37	1000	10149	43	500	11874	2	500	13254	21	1000	15493	3	500	17624	41	75000	19835	23	500
2145	49	500	4495	35	500	6195	13	500	8245	9	10000	10259	17	500	11933	45	500	13359	32	500	15709	13	1000	17694	40	500	19933	39	500
2240	5	500	4581	16	500	6217	5	500	8308	20	500	10263	24	500	11946	2	8000	13512	19	500	15772	9	500	17735	39	500	19993	10	500

№№ серий, вышедшихъ въ тиражъ погашенія: 200, 236, 238, 239, 264, 306, 311, 390, 646, 675, 746, 750, 801, 847, 857, 924, 975, 1241, 1321, 1354, 1422, 1448, 1463, 1481, 1532, 1887, 1965, 2128, 2175, 2195, 2212, 2301, 2430, 2438, 2446, 2459, 2503, 2551, 2934, 3079, 3089, 3275, 3311, 3373, 3405, 3413, 3448, 3482, 3485, 3807, 3857, 3911, 3938, 4304, 4519, 5109, 5153, 5410, 5437, 5543, 5730, 5813, 5863, 5920, 5930, 6183, 6240, 6242, 6289, 6333, 6439, 6449, 6465, 6595, 6788, 6793, 6833, 6870, 6941, 7083, 7242, 7364, 7606, 8118, 8231, 8273, 8279, 8478, 8585, 8697, 8752, 8756, 8782, 8808, 8817, 8962, 9008, 9015, 9117, 9119, 9164, 9629, 9867, 9873, 9905, 9916, 9949, 10133, 10882, 10300, 10981, 11070, 11230, 11480, 11749, 11851, 11882, 11929, 12073, 12107, 12193, 12310, 12437, 12601, 12655, 12743, 12859, 13028, 13660, 13678, 13708, 13894, 13901, 13916, 13973, 14051, 14243, 14325, 14408, 14553, 14711, 15037, 15042, 15207, 15356, 15443, 15622, 15643, 15690, 15707, 15713, 15743, 15757, 15806, 15821, 15954, 15967, 16133, 16155, 16247, 16430, 16716, 16718, 16721, 16775, 16835, 16849, 17263, 17326, 17736, 17766, 17852, 17984, 18131, 18303, 18341, 18376, 18411, 18413, 18419, 18423, 18664, 18716, 18727, 18835, 18860, 19254, 19431, 19597, 19718, 19848, 19925.

Всего 192 серий, составляющихъ 9.600 билетовъ, на сумму 1.296.000 рублей.



ШОКОЛАДЪ, КОНФЕКТЫ, БИСКВИТЫ, КАКАО.
ТВОЖОРЖЪ БОРМАНЪ

Мы ищемъ для строго солиднаго, не измѣщаго конкурентовъ предпріятія, по-настоящему, опытныхъ, привлекательныхъ представителей. Представительство это исполнимо безъ нарушения другихъ постоянныхъ занятій и приноситъ, при правильной работѣ, 100—200 РУБЛЕЙ въ мѣсяцъ провинціальныхъ. Пришлите Вашъ адресъ: An Baueg & Co. Annoncenabteilung, „Nebenwerb“, München (Bayern), Herzogspitalstrasse № 1. Германия.

„ПАРОВЫЯ ВАННЫ“
для домашняго употребленія.
Легки, практичны, складываются, дешевы и хороши.
Илл. прейсъ-куралтъ безплатно.
UNION-INDUSTRIE GES.
№ 25512 Berlin, 34. (1)
Friedrichstrasse, 207.

НЕЗАМѢНИМЫМЪ КРОВЕЛЬНЫМЪ МАТЕРІАЛОМЪ

ВЪ XX СТОЛѢТІИ
оказалось **ОЦИНКОВАННОЕ** никогда **НЕРЖАВЮЩЕЕ** гальванизированное **ЖЕЛѢЗО**

завода **Н. В. ЧЕРЕПОВА.**

Не требующее никакой окраски и ремонта.

ГОТОВЫЯ ВОДОСТОЧНЫЯ ТРУБЫ, ВОРОНКИ, КОЛѢНА И ОТЛИВЫ, ГОФРИРОВАННЫЯ (утермарковскія) ПЕЧИ и раз. **ХОЗЯЙСТВЕННАЯ ПОСУДА** изъ оцинкованнаго желѣза.

ЗАВОДЪ: въ Москвѣ, за Тверской заставой, Петербургская слобода, соб. домъ. **ГОРОДСКОЯ СЛАДЪ** для розничной продажи: на Неглинной, противъ Иверскихъ воротъ, д. Свѣшниковыхъ. (19)

Иллюстрированные прейсъ-куралты выдаются и высылаются безплатно.

ПРИНИМАЮ ХЛОПОТЫ

по отысканію правъ на дворянство, почетн. гражданство и вообще по приведенію въ порядокъ семейныхъ правъ состоянія. **С.-ПЕТЕРБУРГЪ**, Малая Коюшешная, д. № 3, кв. 34.
Зенонъ Зеноновичъ ЛОЗИНСКІЙ.

ПРИВИЛЕГІИ

на изобрѣтенія и утвержденіе торговыхъ знаковъ, этикетовъ и фабричныхъ клеймъ ходатайствуетъ инженеръ

Аглицкій, № 25569

С.-Петербургъ, Кузнецкий пер., 13.
ФИНАНСИРОВАНИЕ ПРИВИЛЕГІИ.
Адресъ для телегр.: Аглицъ-Петербургъ.

БАЛЬЗАМЪ ЭЙКАЛИПТИ ДЛЯ ВОЛОСЪ

приготовленъ въ Лабораторіи **А. ЭНГЛУНДЪ.**

Для рощенія волосъ. Уничтожаетъ перхоть и приятно освѣжаетъ головную кожу.

Цѣна за флаконъ 1 р. 50 к., съ перес. 2 руб.

Завѣдующіе Лабораторіею докторъ **В. К. Панченко** и **А. К. Энглундъ.**

Для предупрежденія поддѣлокъ прошу обратитъ особенное вниманіе на подписи **А. Энглундъ** красными чернилами и марку **С.-Петербургской Косметической Лабораторіи**, которая вмѣются на всѣхъ препаратахъ. Получать можно во всѣхъ лучшихъ аптекахъ, аптекарскихъ, косметическихъ и парфюмерныхъ складахъ Россійской Имперіи. Главныя агентства и склады фармъ для Европы: **Эмиль Беръ**, Гамбургъ; для Южной и Сѣверной Америки: **Л. Мишнеръ**, Нью-Йоркъ. Главный складъ для всей Россіи **А. ЭНГЛУНДЪ**, С.-Петербургъ, Новодеревянская наб., 15.



СИРОЛИНЪ

Рекомендуется врачами при: легочныхъ болѣзняхъ, скрофулезѣ, конлюшѣ и инфлюэнцѣ.

Благодаря своему приятному вкусу онъ охотно принимается даже дѣтьми.

Получить можно вездѣ.

Просятъ обращать вниманіе на то, чтобы всякій флаконъ былъ снабженъ клеймомъ нашей фирмы и нашей этикетой

F. Hoffmann La Roche & Co

Химическая фабрика въ **Базелѣ (Швейцарія).**

№ 25201 4—2



XXXVIII.

№ 2

Выданъ 13-го января 1907 г.

ПОЛИТИКИ И СОВРЕМЕННОЙ ЖИЗНИ.

Выходить еженедѣльно (52 № въ годъ), съ приложеніемъ 40 книгъ „Сборника“, содерж. соч. К. М. СТАНЮКОВИЧА и гр. А. К. ТОЛСТОГО, 12 книгъ Литературныхъ и популярно-научныхъ приложеній, 12 №№ „Парижскихъ модъ“ и 12 листовъ чертежей и выкроекъ.

Подписная цѣна съ достав. и перес. на 1/2 года 4 р., на 1/4 года 2 р.

г. XXXVIII

1907

Цѣна этого №—15 к., съ перес. 20 к.

Къ этому № прилагается: „**Многого собранія сочиненій К. М. Станюковича**“ кн. 11.

ОТКРЫТА ПОДПИСКА НА „НИВУ“ 1907 г. Съ приложеніемъ **40 книгъ**

полное собраніе сочиненій въ 10 книгахъ

и остальныхъ 30 книгъ полн. собр. сочиненій

гр. АЛЕКСѢЯ ТОЛСТОГО

К. М. СТАНЮКОВИЧА.

Подписная цѣна на годъ: 1) Безъ дост. въ СПБ. 6 р. 50 к.; 2) Съ дост. въ СПБ. 7 р. 50 к. 3) Съ перес. во всѣ мѣста Россіи 8 р. 4) Съ перес. за границу 12 р. 5) Безъ дост. въ Москвѣ у Печковской 7 р. 25 к., въ Одессѣ въ кн. маг. „Образованіе“ 7 р. 50 к. ПОДПИСНАЯ ЦѢНА на 1/4 года съ дост. въ СПБ. 2 р., съ перес. иногор. 2 р.; на 1/2 года съ доставкою въ СПБ. 4 р., съ перес. во всѣ мѣста Россіи 4 р. Г. новые подписчики, желающіе получить первыя 10 кн. соч. Станюковича, доплачиваютъ одновременно: безъ доставки 1 р. 50 к., съ дост. и перес. 2 руб.

Черный туманъ.

Изъ лѣтописи нашихъ дней.

П. П. Гнѣдича.

(Продолженіе).

III.

Въ ту минуту, когда онъ пришелъ къ убѣжденію, что ему до свѣта не выберется изъ лѣса, неожиданно деревья стали рѣдѣть, разступаться, и вдругъ на поворотѣ пропали и смѣнились открытой поляной. Дождь совсѣмъ прошелъ, тучи быстро неслись надъ землею, и одинокая звѣзда, какъ маякъ, свѣтила откуда-то сбоку.

На большой дорогѣ было грязно, но не вязко. Лошаденка сама перешла на рысь и заторохтила по щебню. И здѣсь никого не было, словно весь земной шаръ вымеръ, и изъ жителей его осталось только три живыхъ существа: одно—сѣменившее ногами по грязи, другое—спавшее на мокромъ сѣнѣ на днѣ телѣжки и третье—сидѣвшее на чуккѣ подъ незаконной форменной буркой.

Слѣва дороги, какъ привидѣнія, зачернѣли большія обтѣзлыя деревья, и среди нихъ мрачнымъ силуэтомъ вырисовался приземистый домикъ. Въ двухъ крайнихъ окнахъ, черезъ щели ставень, желтѣлъ свѣтъ.

„Не спать у Верхолетова, — подумалъ Тарлаевъ. — А вѣдь теперь, пожалуй, часа два“.

Онъ вынулъ открытые серебряные часы, но ничего не могъ разобрать на смутно блѣтѣвшемся циферблатѣ. Онъ зажегъ спичку. Стрѣлки показывали четверть третьяго. Онъ свернулъ лошадь на мостикъ, перекинутый черезъ канаву, и подѣхалъ къ крыльцу. Свѣтъ въ щели внезапно потухъ.



Прислужникъ изъ храма Ванха. Картина И. И. Мацкевича (1-я Осенняя Выставка 1906 г. въ С.-Петербурѣ), авт. «Нива».

— Вот тебѣ разъ!—сказалъ онъ, перекидывая черезъ край телѣжки ногу и путаясь въ полохъ бурки. — Или они какъ разъ спать ложатся, или на стукъ колесъ потушили огонь?

Онъ подошелъ къ ставнямъ и постучалъ кнутовищемъ. Никто не откликнулся. Онъ еще разъ постучалъ. Но домъ былъ какъ выморочный: ни звука, даже собакъ не было.

— Чтò за чортъ! Не ночевать же мнѣ на дворѣ, — громко выругался проѣзжій и на этотъ разъ застучалъ уже кулакомъ.

Послѣ третьяго натиска опять заблеснула въ щели свѣтлая полоска и скрылась. Тарлаевъ поднялся по ступенькамъ крыльца. За дверью слышались торопливые шаги и окликъ:

— Чтò надо?

— Пустите ночевать, чего вы прячетесь! Вѣдь это вы, Дунечка: нечего ломаться, — свои.

Но Дунечка не уступала.

— Это кто же свои? Здѣсь „своихъ“—то много.

Гость назвалъ себя.

Засовъ щелкнулъ, и въ дверяхъ показалась женщина лѣтъ тридцати, съ черными бѣгающими глазками, птичьимъ носомъ и тонкими, какъ ланцетомъ прорѣзанными губами. Одѣта она была по-городски, въ темненькое модное платье.

— Василь Ванычъ, Боже мой! — воскликнула она, пряча свѣчку за дверь, чтобъ ея не задуло. — Не ждали, не гадали. Чтò это васъ несетъ въ такую пору?

— О погодѣ не справляемся, ѣдемъ, когда надо, — весело отозвался онъ. — Вотъ позвольте мнѣ мой тючокъ внести. Да, можетъ, вы самоварчикомъ расщедритесь?..

— Ома Петровичъ, это—Василь Ванычъ! — кричала Дунечка.—Идите, Василь Ванычъ, будьте гостемъ!

Василь Ванычъ перешагнулъ порогъ. Навстрѣчу ему, съ лампой въ рукахъ, изъ другой комнаты показался Ома Петровичъ — рыжая, подслѣповатая фигура, съ бритымъ лоснящимся лицомъ, въ халатѣ изъ полосатаго тика.

— Сто лѣтъ не видались, — запѣлъ онъ фальцетомъ и какъ будто оказалъ поползновение облобызать гостя. Но гость оказался предусмотрительнымъ и этой операціи не допустилъ.

Онъ осторожно поставилъ въ уголь свертокъ и сталъ разстегивать бурку.

— Это чтò же, — косясь на уголь, заговорилъ хозяинъ: — „Фражилъ! — обращаться осторожно“?

Тарлаевъ усмѣхнулся.

— По вашимъ дорогамъ только и возить „фражилъ“.

— Это точно, — подтвердилъ Ома Петровичъ. — Намедни Дунечка повезла вишневаго варенья, такъ у нея такой маседуанъ изъ стеколъ получился.

Тарлаевъ раскинулъ бурку на спинку стула, сбросилъ шляпу, вытеръ платкомъ мокрое лицо и замѣтилъ:

— Осторожно живете.

— А чтò?—невинно спросилъ Ома Петровичъ.

— Да какъ стукъ слышали по мосту, такъ сейчасъ фитиль внизъ.

— Отъ лихихъ людей хоронимся.

— Ой, страшны они вамъ очень!

— Помилуйте, какъ же не страшны! Ходимъ съ опаской: а вдругъ Господь по душу пошлетъ? Нынче, охъ, времена-то какія!

— Чтò-жъ, время хорошее.

— Самъ-то я не жалуюсь, Бога не гнѣвлю. Застоя у меня въ дѣлахъ нѣтъ. Обороты, конечно, большіе. Но вѣдь и рискую.

— Чѣмъ же вы рискуете?

— А вотъ каждый проѣзжій ко мнѣ, какъ въ трактиръ, такъ безъ спроса, и днемъ и ночью..

— Такъ вѣдь у васъ и есть постоянный дворъ?

— Да чтò вы, золотой! Три комнаты жильцамъ сдаю —

это точно. А дворъ мнѣ еще пять лѣтъ назадъ прикрыли.. Хорошо вотъ вы, человекъ извѣстный, пожаловали. А то вѣдь такой сбродъ приходитъ. А какъ его не примешь? Завели теперь эти самые браунинги.. И какой дьяволъ ихъ выдумалъ! Самое, золотой мой, подлое изобрѣтеніе. Хлопаютъ не громко, а навывлетъ дубовую доску беретъ насквозь.

Тарлаевъ шлепнулъ его по плечу.

— Неужто вы опасаетесь?

— Да какъ же! Вотъ часа полтора назадъ урядникъ, господинъ Прохоровъ, сидѣлъ и пугалъ: „Вы, говорить, у меня въ подозрительности!“ Помилуйте, вѣдь ему ничего не стòитъ меня ухлопать.

— Да, онъ мнѣ про васъ на дорогѣ рассказывалъ, — ухмыльнулся гость.

— Чтò такое?—забезпокоился хозяинъ.

— Это точно: подозрительность большую относительно васъ обнаружилъ.

Безбровые красные бугры, помѣщенные надъ глазами Верхолетова, поднялись кверху.

— Такъ-таки прямо и сказалъ? Врагъ, врагъ давнишній. Жестокій! Ужъ и угощаю его всегда, и то и съ, а довѣренности никакой.

— Какую же вамъ довѣренность оказывать, — пошутилъ гость: — когда вы по ночамъ колобродите. Добрые люди спятъ.

— Да безсонница, золотой, одолѣваетъ..

Дверь скрипнула, и торопливо шмыгнувъ, какъ мышонокъ, въ комнату вбѣжала Дунечка.

— Ужинать-то будете?—спросила она.

— А ты не валияй идиотку!—остановилъ ее супругъ.— Мечи на столъ, чтò есть въ печи. Водочки?..

— Водочку не пью.

— Чего такъ?

— Рѣшилъ не пить.

— Зарокъ, значить. А пунщикъ? Ромокъ бѣленькій есть. Вѣдь это и монашествующимъ разрѣшается.

— Ну, пунщику можно, — согласился пріѣзжій.

Дунечка, звякая ложками, быстро и легко накрыла столъ.

— У васъ какъ въ Петербургѣ? — спросила она.

— Вы о чемъ собственно?

— Да обо всемъ.

— Назрѣваетъ.

— У насъ ужъ такъ напухло. Флюсь, можно сказать, съ гору.

Ома Петровичъ заволновался.

— И ахъ, Дунечка, чтò ты говоришь. Вѣдь какъ почтеннѣйшій Василій Ивановичъ это восприметъ? Чего добраго подумаетъ, что у насъ волненія въ округѣ. А у насъ—благодать Божья.

— Однако сколькоихъ перебрали!—буркнула Дунечка.

— И совѣмъ немного. Тринадцать человекъ съ восьмого іюня по сей день, —когда слѣдовало перебрать полсотню. Да и брали-то не тѣхъ. Процентъ незначительный. Господа помѣщики даже фейерверки пускаютъ. На что лучше?

— А пускаютъ?—освѣдомился Тарлаевъ.

— У насъ вообще на фейерверки спросъ. Урядникъ косится, —по глупости: увѣряетъ, будто бы подъ видомъ фейерверочныхъ снадобій порохъ собираютъ. Но это неосновательно.

— Можетъ, тушеной говядины, Василь Ванычъ?—спросила хозяйка.

— Дѣло доброе, —отвѣтилъ Василь Ванычъ.

И опять Дунечка, какъ ящерица, юркнула въ дверь.

— Чего вы ломаетесь передо мною? —спросилъ Тарлаевъ.

Широкое масляное лицо хозяина распустилось въ улыбку.

— Зачѣмъ мнѣ, Василь Ванычъ, передъ вами ломаться! Я, золотой мой, насквозь все вижу и знаю, кто чего стòитъ. Вы человекъ значительный..

— Значительный?

— И даже очень. Вѣдь мы освѣдомленность и о Петербургѣ имѣемъ. Слыхали, что вы превознесены, такъ сказать... Облечены довѣріемъ...

— Что это вы, Ѳома Петровичъ, высокимъ слогомъ разговариваете?

— А что-жъ мнѣ не говорить? Я на своемъ вѣку много перевидалъ видовъ. Знаете ли, золотой, преинтересная географія... Служилъ я и младшимъ помощникомъ канцелярскаго служителя въ департаментѣ общихъ смѣтъ министерства огражденій и послабленій. Былъ я ревизоромъ въ агентствѣ волжскихъ пароходовъ, статистомъ служилъ въ артистическо-художественно-театральномъ кружкѣ. Оркестромъ садовымъ дирижировалъ въ Пустошдовѣ... А теперь вотъ заѣзжій домъ держу и состою подъ присмотромъ урядника.

— Что же это вы такъ? — участливо спросилъ Тарлаевъ.

— Не повезло. Или я кого побью, или меня побьютъ. Въ обоихъ случаяхъ — судебное разбирательство. А потомъ приходится мѣнять одно мѣсто жительства на другое. Вы, золотой, подумайте только: — на Кавказѣ я ресторана держалъ съ шашлычной, въ бешметѣ ходилъ. Въ Крыму агентство проводниковъ у меня было. Въ Константинополѣ въ подворьѣ паломницами завѣдывалъ. Въ Пековѣ въ соборѣ свѣчи продавалъ. А въ концѣ концовъ здѣсь уже одиннадцатый годъ подъ подозрѣніемъ нахожусь. Сколь пестренькая судьба?

— А сюда вы какъ попали?

— Да въ приданое за Дунечкой домъ получилъ. Дунечка божественно-прекрасная особа, и я весьма доволенъ нашимъ совмѣстительствомъ. Взялъ за ней домъ. А, глядишь, за домомъ, такъ сказать, цѣлая репутація прилѣпилась, — которую тоже цѣликомъ брать надлежитъ: — тестъ мой, знаете, любилъ по ночамъ торговать.

— Чѣмъ?

— Да чѣмъ по ночамъ торгуютъ! Разнымъ товаромъ. Ну, по наслѣдству и къ Дунечкѣ перешло. Прелесть Дунечка! Пренебрегать не хотѣлось. У всѣхъ эта страсть — преумноженія капиталовъ...

Опять стукнула дверь, и прелесть-Дунечка пробѣжала отъ двери до стола. Въ рукахъ ея былъ большой горшокъ; отъ него клубился ароматъ душистаго перца и лавроваго листа.

IV.

Продрогшій и голодный, молодой человекъ съ аппетитомъ припалъ къ тушеному мясу, обильно поливъ его соусомъ и украсивъ его, какъ свитой, громадными картофелинами, морковью и рѣпой. Даже кисловатый ситный хлѣбъ показался ему вкуснымъ. Дунечка съѣла противъ него и подперла кулачкомъ подбородокъ.

— Не подстрѣлили васъ еще? — лукаво щури глазки, спросила она.

Онъ отвѣчать не могъ, потому что ротъ былъ полонъ, а только отрицательно покачалъ головою.

— Давно не видались, — продолжала она. — Последній разъ прошлымъ годѣ вы были?

— Въ январѣ, — съ трудомъ вымолвилъ онъ.

— Такъ, такъ, помню. А это у васъ, должно, прокламаціи? — внезапно спросила она, глядя ему прямо въ глаза и указывая на уголь.

— Прокламаціи, — спокойно отвѣтилъ онъ.

— Къ фабричнымъ?

— Нѣтъ, по крестьянству.

— У насъ крестьяне несознательные, — сказала она. — Больше о жратвѣ думаютъ, чѣмъ о социальныхъ вопросахъ.

— Да вѣдь и жратва — социальный вопросъ, — замѣтилъ пріѣзжій.

— Не скажите, золотой, не скажите, — проговорилъ хозяинъ, нарѣзая кусками лимонъ. — Какой же это социальный вопросъ, ежели имъ каждая собака и даже муха и

комаръ, съ позволенія сказать, интересуется. Это-съ вопросъ шкурный. И къ нему здѣшнее населеніе относится весьма даже равнодушно.

— Будто? — удивился гость.

— Вотъ подите-жъ. Съ голоду пухнуть — и притомъ полное неглиже.

— То-есть какъ это неглиже?

— Беззаботность. Все имъ равно.

— Ужъ будто все равно?

— Вотъ подите. Всю зиму не ѣдятъ, а только жуютъ. И притомъ работать не желаютъ.

— Ну, что вы врете!

— Убей меня Господь на семь мѣстѣ. Живетъ у насъ издатель одинъ: обитаетъ наверху. Выслали его за предѣлы столичные. Такъ онъ околичивался по деревнямъ и, можно сказать, въ отупѣніе пришелъ. Да не желаемъ ли, я позову его? Онъ сидѣлъ все время тутъ съ другимъ жильцомъ, да вы его стукомъ своимъ спугнули. Въ нервы вошелъ...

— А пуганые тоже?

— Да какъ же, помилуйте, не пугаться. Полицію очень даже хорошо они знаютъ. Желаете познакомиться?

— Не прочь.

Хозяинъ всталъ.

— А вашъ свертокъ, что въ углу, позвольте спрятать куда понадежнѣе. Неравно кто заглянетъ да увидитъ, вѣдь Господи Боже мой, что подняться можетъ! А у меня есть надежное мѣстечко. Никакой Лекокъ не проникнетъ.

— Да я поѣду на разсвѣтѣ.

— Ну, до разсвѣта пушай лежить.

Онъ всталъ, обтеръ свой подбородокъ, изъ котораго постоянно выступалъ жиръ, какъ изъ мироточивой головы, и, грузно ступая, такъ что половицы жалобно подъ нимъ запищали, пошелъ вонъ изъ комнаты.

— А другой жилецъ кто? — спросилъ Тарлаевъ.

— Сознательный.

— Фабричный?

— Должно, такъ. Скромный такой. Семья въ городѣ осталась, жена молодая. Скучаетъ по ней.

— А что-жъ вы не утѣшаете? — спросилъ онъ.

Она кокетливо замахала рукой.

— Ахъ, какой вы! Что вы въ самомъ дѣлѣ себѣ позволяете. Я теперь совсѣмъ другими интересами живу. Ежели вы про старое прежнее вспоминаете, такъ все это давно прошло, и крестъ на немъ поставленъ...

— А вы, Дунечка, не дурите...

— Съ чего-жъ мнѣ дурить. Ѳома Петровичъ меня любить.

— Да вы повѣнчаны?

— Повѣнчаны-то повѣнчаны, — а только, такъ какъ жена его въ безвѣстной отлучкѣ, такъ трудно сказать — жива она или нѣтъ. Конечно, ежели проявится, могутъ большія неприятности быть... Вы о себѣ лучше скажите, — а руками меня не трогайте, потому что это совершенно невозможно... Зачѣмъ, Василій Ванычъ, вы пріѣхали?

— По дѣлу.

— Извѣстно, даромъ трястись не станете. А въ чемъ дѣло-то?

— Женщину подыскать надо, — сквозь зубы процѣдилъ онъ.

— А на какое дѣло? — поинтересовалась она.

— Ну, много будешь знать, скоро состарѣшься.

— Чего ты ломаешься, Василій, говори прямо.

— Говорю, нужна баба, которой ничего бы не жалко было.

— Почему-жъ ты здѣсь думаешь найти?

— Думаю. И на примѣтъ есть.

Она сдвинула брови. Хитрые ея глаза заморгали...

— Постой, постой, — сказала она. — А вѣдь я знаю, кого ты намѣтилъ.



Плачь Крымлыды. Картина Ф. Нейгауза, грав. Вонга.



Святой Францискъ у прокаженныхъ. Скульптура А. Квероля, авт. «Пилы».

— Кого?!—спросилъ онъ.

— Сестру Дашу.

— Можетъ, и ее.

— Попала? А вѣдь только она недотѣпа.

— Ну такъ что-жь?

— Да ничего. Такія-то даже лучше. Чтò ты ни скажи ей, всему повѣрить...

Половицы опять заскрипѣли. Дверь отворилась, и въ комнату вошелъ Ома Петровичъ съ двумя своими жильцами.

— Вотъ представляю,—сказалъ онъ.—Порфирій Никитичъ Барабышевъ, литераторъ. А это—товарищъ Маркъ Павловичъ Пальмовъ.

Пальмовъ былъ худенькій, нѣжный, прозрачный, съ большими голубыми глазами и небольшими усиками. Онъ былъ одѣтъ въ короткій пиджакъ и цвѣтную рубашку. Отъ всего его лица вѣяло какой-то тихой задумчивостью и элегией. Второй жилецъ, съ остренькой клиномъ бородкой и пушистыми, откинутыми волосами, былъ сильно хромъ, такъ что не ходилъ, а прыгалъ быстрыми скачками, опираясь на палку. У этого лицо было оживленное, жизнерадостное, почти дѣтское. Онъ часто хохоталъ, и тогда откидывалъ голову назадъ и трясся вѣсьмъ тѣломъ.

— Весьма, весьма польщенъ знакомствомъ,—заговорилъ, перебивая себя и плюясь, Барабышевъ.—„Въ глуши лѣсовъ сосновыхъ“... Ха-ха!.. Гдѣ иногда люди встрѣчаются! Затерянные, изолированные... Ха-ха!.. Арестантскія роты... Ха-ха!..

Онъ откинулся на спинку стула и покотился со смѣха.

Пальмовъ пожалъ руку пріѣзжаго и молча сѣлъ за столъ противъ него.

— Вы видите человѣка, изъятаго изъ обращенія,—продолжалъ Барабышевъ:—человѣка, потрясающаго государственныя основы. Ха-ха!.. Вообразите,—они совершенно серьезно думаютъ, что я потрясатель... Такъ-таки и увѣрены...

Пальмовъ посмотрѣлъ на него и потупился.

— Они думали, что, карая меня, они караютъ злую волю,—завопилъ издатель.—А я, понимаете, ни душою ни тѣломъ... Только своей подписью... Понимаете: подписывалъ только газету,—издатель газеты „Живая Мысль“, Порфирій Барабышевъ. Тогда какъ вся суть дѣла была въ Кларѣ Францовнѣ Кириакусъ,—быть-можетъ, знаете такую вдовицу? Ха-ха!

— Слыхалъ,—подтвердилъ пріѣзжій.

— Сколь очаровательное существо! Задумала она объединеніе всѣхъ племенъ земного шара подъ знаменемъ равенства. То-есть, понимаете,—въ математическомъ смыслѣ! Равенство, значить: единица равна единицѣ; десять равно десяти. И Кларѣ представлялась идеальная картина: всѣ народности приведены къ одному утвержденному разъ навсегда образцу. Всѣ благоденствуютъ, оттого что работаютъ, и работаютъ потому, что трудъ является для нихъ благоденствіемъ.

— Чтò за чепуха?—спросилъ Тарлаевъ.

— Ха! ха! Всѣ знали, что чепуха,—но всѣ вѣрили, что вдругъ наступитъ эра, когда на землѣ люди будутъ подчинены единому закону—справедливости. И будутъ, просыпаясь, думать о добродѣтели и совершать ее подвиги немедленно, еще въ постели. Гражданскіе подвиги начнутся въ моментъ умыванія и при чаепитіи достигнутъ своей кульминаціонной точки.

— Это вы напрасно,—внезапно сказалъ Пальмовъ.

Издатель обернулся къ нему.

— Чтò напрасно?—удивленно спросилъ онъ.

— То-есть я хотѣлъ сказать,—запинаясь и точно выдавливая слова, заговорилъ „сознательный“:—что вы права не имѣете такъ выражаться...

— Почему же, товарищъ?

— Потому что—вы извините,—но все же это такъ высоко, а вы такъ неопытно отзываетесь. Вы позво-

ляете о недосягаемыхъ предметахъ отзываться, какъ бы объ этомъ горшкѣ, съ позволенія сказать... Я-съ очень васъ уважаю... Но и нѣкоторыя убѣжденія для меня тоже представляютъ предметъ священный. А потому я васъ покорнѣйше прошу не глумиться...

Онъ потеръ себѣ грудь. Не ударилъ въ грудь, а только потеръ ее.

— Я-съ очень, очень васъ попрошу,—повторилъ онъ:—не глумиться надъ тѣмъ, чтò, если такъ можно выразиться, въ нѣкоторомъ родѣ идеаль. Мы храмъ создаемъ,—а вы, извините, грязью мажете.

Хромой издатель опять откинулся на спинку стула: такой спазмъ хохота захватилъ его...

— Товарищъ!—заговорилъ онъ, когда пароксизмъ кончился:—вѣрьте мнѣ, что я не менѣе васъ чту идеалы любви, равенства и братства...

Въ это время часы на стѣнѣ щелкнули, и кукушка прокричала три раза.

V.

— Скажите, какъ время идетъ въ хорошей компаніи,—оживленно замѣтилъ хозяинъ и прибавилъ:—Пунцику кто желаетъ?

— Да давайте,—сказалъ издатель:—куда ни шло. Пропустимъ одинъ стаканчикъ, чортъ бы насъ побралъ со всѣми потрохами. „Піянство духъ бодритъ!“ сказалъ какой-то поэтъ. Навѣваетъ оно разныя благородныя мысли касательно міровыхъ вопросовъ.

— А вы, досточтимый господинъ Пальмовъ, не пожелаете?—спросилъ Ома Петровичъ.

— Не потребляю,—сурово отвѣтилъ Пальмовъ.

— Столпникъ!—отозвалась Дунечка, насмѣшливо посмотрѣвъ на него.

Онъ открылъ свои голубые глаза, глянулъ на нее укоризненно и опять опустилъ.

— Вотъ не сходимся характерами съ сознательнымъ Пальмовымъ!—засмѣялся ех-издатель.—Товарищъ Пальмовъ не подходитъ не подъ какую рамку. Никакъ его никуда не втиснешь.

— А зачѣмъ вамъ его втискивать?—спросилъ Тарлаевъ.

— Какъ зачѣмъ? Для порядка. На каждомъ человѣкѣ долженъ билетикъ быть наклеенъ, знаете, какъ въ Зоологическомъ саду на клѣткахъ: „баранъ обыкновенный“, „осель настоящій“, „бобръ камчатскій“. А ежели билетика нѣтъ, такъ какъ же можно опредѣлить, кто собою чтò обозначаетъ?

— Вы привыкли шуточки шутить,—замѣтилъ Пальмовъ:—а между тѣмъ я предъявляю къ жизни серьезное отношеніе.

— Это хорошо, что вы предъявляете. Вамъ потому и вѣздъ въ столицу не разрѣшенъ, ха-ха!—покотился Барабышевъ.—Но вы знаете, что сей субъектъ радикальнѣе всѣхъ архи-радикаловъ. Вы знаете, что онъ говоритъ: „на восьмичасовомъ рабочемъ днѣ я не могу остановиться, такъ какъ это стѣсненіе свободы личности“. Поэтому товарищи его противъ него и начальство противъ. Ни вамъ, ни намъ, ни имени твоему. Повисъ молодой человѣкъ въ пространствѣ и замеръ.

Тарлаевъ внимательно посмотрѣлъ на Пальмова. Голубые глаза были ясны и младенчески-чисты.

— Чтò-же-съ,—заговорилъ тихимъ груднымъ голосомъ Пальмовъ.—Я этого и не отрицаю-съ. Желаніе привести трудъ къ восьмичасовой нормѣ все одно-съ, что сдѣлать изъ меня машину. Ежели у меня расположеніе къ одиннадцатичасовому труду, кто же меня имѣетъ право остановить? Или если у меня работа не спорится и помыслы направлены въ иную сторону,—почему же нельзя предоставить мнѣ четырехчасовой трудъ?

— Ну, знаете,—сказалъ Тарлаевъ:—если у машиниста, чтò ведетъ поѣздъ, дѣло спорится не будетъ, и онъ въ полѣ поѣздъ остановить, находя, что довольно работалъ...

— Это глупый примѣръ-съ,—вѣжливо замѣтил Пальмовъ.

— Неужели глупый?—спросилъ Тарлаевъ. Ему Маркъ начиналъ нравиться.

— Несомнѣнно-съ. Дѣло идетъ о рутинномъ фабричномъ производствѣ, а не о живой дѣятельности машиниста — у меня братъ машинистъ, я это дѣло понимаю-съ. Машинистъ, онъ поѣздъ ведетъ, у него всѣ нервы натянуты. И за машиной онъ смотритъ, и впередъ глядитъ, и назадъ оглядывается, и слушаетъ, не пищитъ ли гдѣ колесо, не накалились ли гдѣ оси. Опытный машинистъ за пятнадцать вагоновъ этотъ пискъ слышитъ... Это совсемъ иная матерія. А вотъ не угодно ли какъ я-съ: завѣдывалъ производствомъ сѣтокъ для каминныхъ экрановъ. Какая же у меня энергія можетъ быть, когда я въ самое свое собственное дѣло не вѣрю и не люблю его? А не люблю я его, потому что не знаю, зачѣмъ собственно экраны нужны?..

— Ха-ха!—залился издатель. — Отъ огня защищаютъ они, товарищъ, отъ огня.

— Это я знаю-съ,—огрызнулся Пальмовъ. — Очень я хорошо знаю, что они отъ огня защищаютъ. Но, сколь мнѣ извѣстно, у огня слѣдуетъ грѣться, а никакъ не защищаться отъ него...

— Вы хотите сказать, — прервалъ его опять редакторъ: — что почтеннѣйшій прародитель нашъ Каинъ обходился безъ экрана, равно какъ и Робинзонъ Крузэ и Василий Блаженный? Но при чемъ же, о сознательный товарищъ, культурное шествіе впередъ человѣчества?..

— Извините-съ... Извините-съ...

— Извиняю.

— Да-съ, именно извините-съ. Развѣ культурное шествіе можетъ выразиться въ такихъ пустякахъ, какъ фабричное производство? Даже Левъ Николаевичъ Толстой и тотъ весьма убѣжденно заявляетъ, что, молъ, всѣ эти фабрики суета... Я знаю-съ, вы говорите, что Левъ Николаевичъ человѣкъ старый и для нашего времени отсталый. Но позвольте-съ мнѣ не согласиться. Я-съ убѣжденъ, что онъ не токмо-что не отсталъ, но настолько забѣжалъ впередъ, что его отъ васъ не видно, а потому вы и думаете, что онъ позади-съ.

— Каковъ сознательный!—восхитился Барабышевъ и, отхлебнувъ огромный глотокъ горячаго пунша, повидимому, не обжегся.

— Потому что все дѣло въ любви-съ,—продолжалъ „сознательный“.—Ежели я не люблю чего—такъ я долженъ отойти отъ этого и уступить мѣсто другому. У насъ и горести всѣ оттого-съ, что мы ничего своего не любимъ. У моего другого брата земляца была. Такой пріятный клочокъ, знаете, и запашка, и коноплянички, и все прочее,—и вдругъ онъ все продаетъ, и вдругъ переѣзжаетъ въ городъ и начинаетъ торговлю... И съ векселями путается, и съ людей процентъ неприличный беретъ, и такъ запутывается, что ребятишекъ по міру пускаетъ, а двѣнадцатилѣтняя дѣвчонка у него по вечерамъ стала по улицамъ бѣгать да на третій день домой возвращаться...

Тарлаевъ, почувствовавшій тепло отъ стакана горячаго рома и сытость отъ тушеной говядины, вдругъ вспомнилъ о своемъ возницѣ.

— Тутъ мальчикъ, что привезъ меня, — сказалъ онъ Дунечкѣ.—Его бы въ тепло да покормить...

— Экъ хватились!—отвѣтила Дунечка:—онъ давно въ кухнѣ у печки спитъ... Вамъ постель-то стлать?

— Нѣтъ, я свѣта дождусь да и поѣду.

— Свѣтъ-то теперь нескоро,—слегка хмурясь, сказалъ Оома Петровичъ:—около пяти часовъ еле-еле начинаетъ брезжаться.

— Чего нескоро—полтора часа всего осталось. Ложиться не стѣитъ.

— Не стѣитъ!—подхватилъ Барабышевъ.—А только Оома Петровичъ по врожденному скряжничеству недоволенъ, что вы за ночлегъ ему не заплатите.

Тарлаевъ вынулъ изъ кармана кошелькъ.

— Отчего же? Оома Петровичъ получить, сколько ему будетъ угодно, — и даже за всѣхъ, если ничего не имѣете относительно угощенія съ моей стороны.

— Принимаю,—сказалъ издатель и шаркнулъ здоровой ногой подъ столомъ.

Тарлаевъ вынулъ двадцатипятирублевую бумажку и подаль ее хозяину.

— Получите, сколько заблагоразсудится,—сказалъ онъ.

— Эге! — замѣтилъ хозяинъ. — Вы при финансахъ. Какую теперь должность имѣете въ Санктъ-Петербургѣ?

— Я служу при транспортной конторѣ...

Оома Петровичъ радостно ухмыльнулся.

— Сдаете, значитъ, товаръ „фражилъ“?

— Нѣтъ, не сдаю,—это вы ошибаетесь.

Оома Петровичъ фамильярно потрепалъ его по плечу.

— Слыхали о васъ, слыхали. Выдержка есть въ васъ, сударь мой. Хладнокровіе... Эхъ, сдачи-то у меня нѣтъ...

— Желаете, я размѣняю,—отозвался Пальмовъ.

— Банкиръ—одно слово!—похвалилъ его хозяинъ.

— И зачѣмъ вамъ съ разсвѣтомъ ѣхать,—заговорила Дунечка.—Сами знаете, что на мосту у насъ починка, и покудова не починять, потудова не проѣдете. Лучше ложитесь-ка спать, а часиковъ въ девять и тронетесь.

Оома Петровичъ посмотрѣлъ на нее подозрительно, но подтвердилъ ея соображеніе.

— Это точно. Дунечка вамъ постельку обрядить, за ночевку я съ васъ и не возьму ничего... А по мосту, это точно, не проѣдешь. Это все земскій начальникъ, графъ Фихтенштейнъ, надѣлалъ...

— Какъ такъ?—поинтересовался Тарлаевъ.

— Помилуйте,—выписалъ автомобиль. Заплатилъ восемнадцать тысячъ... Пудищевъ семьдесятъ въ немъ, коли не больше. Возможно ли по нашимъ-то мостамъ на такомъ чудищѣ? Онъ на свой счетъ ужъ три моста чинилъ,—а теперь и четвертый не выдержалъ. У насъ развѣ на такую тяжесть разсчитываютъ? Крестьянскій возъ — на него больше тридцати пудовъ не положишь,—да и лошадь по здѣшной дорогѣ больше не возьметъ... А онъ, знаете, американское такое изобрѣтеніе...

(Продолженіе слѣдуетъ).

Лѣсня одиночества.

Я одинокъ среди людей,
Моя душа чужда для нихъ.
И въ этомъ горе дней земныхъ,
Трагедія судьбы моей.
Любовь, борьба, и плачь и смѣхъ,
Созвучье словъ, согласность дѣлъ...
А мой таинственный удѣлъ—
Брести отторженно отъ всѣхъ.
Любовь и грусть сплелись во мнѣ,
Въ душѣ не злоба, а печаль...
Мнѣ всѣхъ людей до боли жалъ
Въ ихъ темныхъ дняхъ, въ ихъ тускломъ снѣ;

И сердце хочетъ свой разсказъ
Чужому сердцу передать,—
Но жутко мнѣ глаза поднять,
Прочестъ вопросъ пытливыхъ глазъ...
Какъ будто я носилъ втиши
Преступно-темную мечту;
Какъ будто въ безднѣ глазъ прочту
Печаль отторженной души.
И вотъ плету я жизни нить.
Средь многихъ жутко одному,
Увидѣвъ свѣтъ и зная тьму,
Устало ткать, устало жить!

Дмитрій Цензоръ.



Зимній вечір. Картина К. Мюллерь-Курцвелли, авт. «Нивы».

Телефотографъ Корна.

(Съ 2 рисунками и 4 портретами).

Очеркъ М. Орлова.

Мюнхенскому профессору Корну удалось счастливо разрѣшить техническую задачу, надъ которою изобрѣтатели изощряются уже



Изобрѣтатель телефотографіи проф. Корнъ со своимъ ассистентомъ Виллемъ, въ лабораторіи при Мюнхенскомъ университетѣ. Корнъ снятъ около изобрѣтеннаго имъ аппарата.

около тридцати лѣтъ,—именно построить снарядъ, посредствомъ котораго можно передавать на любое разстояніе, съ помощью обыкновенныхъ телеграфныхъ или телефонныхъ проводовъ, любое изображеніе, а въ томъ числѣ и фотографическое, съ полною точностью, безъ малѣйшаго искаженія и со всеми подробностями.

Само собою разумѣется, что въ краткой журнальной замѣткѣ можетъ быть дано лишь понятіе объ устройствѣ этого сложнаго аппарата. Для того, чтобы уразумѣть основы его устройства, мы должны напомнить о свойствахъ одного очень мало извѣстнаго химическаго элемента, такъ-называемаго селена.

Селенъ по своимъ химическимъ и физическимъ свойствамъ очень похожъ на обыкновенную желтую, такъ-называемую горючую сѣру, и въ природѣ встрѣчается почти всегда вмѣстѣ съ нею. Это твердое вещество бурога цвѣта, съ блескомъ, напоминающимъ стекло, и въ изломѣ тоже похожее на стекло. Онъ обладаетъ въ высшей степени замѣчательнымъ и исключительнымъ физическимъ свойствомъ—пропускать сквозь себя электрическій токъ пропорціонально количеству падающаго на него свѣта. Онъ устанавливаетъ какъ бы связь между свѣтомъ и электричествомъ, превращаетъ эти двѣ энергіи одну въ другую. Чѣмъ сильнѣе будетъ падающій на него свѣтъ, тѣмъ лучше онъ проводитъ электричество, и наоборотъ; его электропроводность прямо пропорціональна количеству или силѣ падающаго на него свѣта. На этомъ именно свойствѣ селена и старались обосновать устройство телеграфовъ, передающихъ изображенія, на немъ же основалъ устройство своего телефотографа и профессоръ Корнъ.

Возьмемъ какой-нибудь неравномерно-прозрачный предметъ, напр., стеклянную пластинку, на которой нанесены прозрачною краскою черты разной густоты; пусть первая изъ этихъ черточекъ будетъ совсѣмъ слабая, свободно пропускающая свѣтъ, слѣдующія за нею все гуще и гуще, и наконецъ послѣдняя почти совсѣмъ черная, непрозрачная, или только лишь едва просвѣчивающая. Будемъ пропускать послѣдовательно сквозь эти черточки сильный свѣтъ,

напр., отъ электрической лампы. Первая черточка пропуститъ много свѣта, вторая поменьше, послѣдующія еще все меньше и меньше, наконецъ послѣдняя, самая густая, пропуститъ лишь ничтожное количество свѣта. Направимъ все эти снопки свѣта, прошедшіе сквозь наши черточки, на селеновую пластинку, а черезъ эту пластинку въ то же время будемъ пропускать непрерывный электрическій токъ. Получивъ снопокъ свѣта сквозь первую, самую прозрачную черточку, селенъ будетъ щедро освѣщенъ и потому въ это мгновеніе пропуститъ сквозь себя сильный токъ; отъ снопиковъ свѣта, проходящихъ сквозь послѣдующія черточки, все менѣе и менѣе прозрачныя, онъ будетъ все слабѣе и слабѣе освѣщаться, и его электропроводная способность будетъ постепенно и послѣдовательно уменьшаться, пока не сведется почти на нѣтъ при послѣднемъ снопикѣ свѣта, прошедшемъ черезъ самую густую черточку. Изъ селеновой пластинки мы можемъ направить эти токи разной силы по обыкновеннымъ проводочнымъ проводамъ куда угодно и на какое угодно разстояніе. Мы въ одномъ мѣстѣ, которое назовемъ станціею отправленія, превратили или, говоря точнѣе, выразили пучки свѣта разнаго напряженія, разной силы, въ токахъ разнаго напряженія, и направили эти токи въ другое мѣсто, которое назовемъ станціею назначенія или полученія.

Теперь представимъ себѣ, что на этой второй станціи мы могли бы, посредствомъ какого-нибудь приспособленія, продѣлать въ обратномъ порядкѣ все то, что нами сдѣлано на станціи отправленія, т. е. электрическіе токи разной силы выразить въ свѣтовыхъ пучкахъ соответствующей имъ силы. Ясное дѣло, что если-бы намъ это удалось, то мы могли бы полученныя нами пучки свѣта принять на пластинку или бумагу съ свѣточувствительнымъ слоемъ (съ фотографическою эмульсіею), и тогда мы получили бы фотографическое воспроизведеніе нашей пластинки съ черточками. А такъ какъ всякій рисунокъ, всякое графическое изображеніе состоитъ изъ сочетанія темныхъ и свѣтлыхъ мѣстъ, то нашъ способъ и годился бы для передачи по телеграфу всякихъ изображеній, т. е., напр., почерка, чертежа, фотографическаго снимка и т. д. Вотъ эта самая задача и выполнена профессоромъ Корномъ. Онъ изобрѣлъ снарядъ, который выражаетъ напряженность, силу свѣта въ электрическихъ токахъ соответствующей силы, а затѣмъ эти токи, вновь и обратно, выражаетъ въ пучкахъ свѣта такого самаго напряженія, каковъ былъ первоначальный свѣтъ, выраженный въ электричествѣ; или, другими словами, онъ устроилъ приборъ для передачи изображеній посредствомъ электрическаго тока, путемъ телеграфирования.

Теперь мы можемъ описать въ общихъ чертахъ и самый снарядъ Корна, представленный на прилагаемомъ рисункѣ. Источникомъ свѣта служить сильная электрическая лампа Нернста (см. рис., цифра 3); свѣтъ отъ нея проходитъ черезъ собирающее стекло (4), которое направляетъ его на поверхность цилиндра (2), въ оболочкѣ котораго сдѣлано очень небольшое отверстіе; сквозь это окошечко свѣтъ входитъ въ цилиндръ и падаетъ прямо на

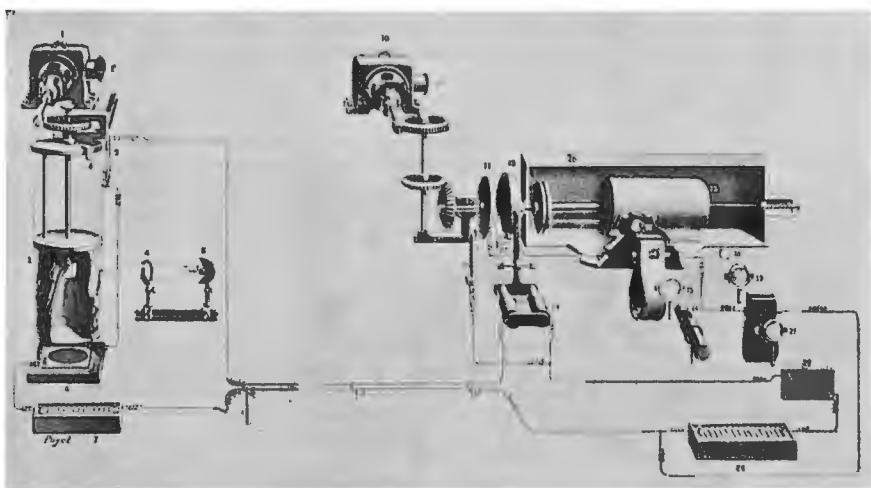

Станція отправленія: 1) Двигатель. 1а) Счетчикъ оборотовъ двигателя. 2) Стеклянный цилиндръ, на который накладывается негативъ на пленкѣ. Наружный металлическій кожухъ на этомъ цилиндрѣ на рис. не представленъ. 3) Лампа. 4) Чечевица-конденсаторъ свѣта, идущаго отъ лампы. 5) Призма, направляющая свѣтъ на селень. 6) Селеновая пластинка. 7) Электрическая батарея. 8, 9) Приспособленія для установокъ одновременности вращенія цилиндровъ на обѣихъ станціяхъ. Приемная станція: 10) Двигатель. 11, 12) Приспособленія для установокъ одновременности хода цилиндровъ. 13) Приемный цилиндръ, на который наложена фотографическая пленка, для запечатлѣнія передаемаго изображенія. 14) Лампа. 15) Конденсаторъ свѣта. 16) Гальванометръ, для регулированія силы свѣта и введенія его въ точное соответствіе съ тѣмъ, какой отправленъ съ первой станціи. 17) Чечевица, черезъ которую впускается свѣтъ въ цилиндръ, на фотографическую пленку. 18 по 22) Части конденсатора, снаряда для уравненія дѣйствія селена (именно: 18) лампа, 19) чечевица-конденсаторъ, 20) гальванометръ, 21) конденсаторъ и 22) пластинка селена). 23) Электрическая батарея. 24, 25) Части приспособленія для установокъ одновременности движенія цилиндровъ. 26) Кожухъ надъ цилиндромъ съ пленкою. 27 и 28) Части приспособленія для уравненія времени вращенія цилиндровъ.

Снарядъ профессора Корна для передачи фотографій по телеграфу.



Портрет принца Луйтпольда, регента Баварии, исполненный прибором Корна в 1903 г., до окончательного усовершенствования прибора.

реп (7), и селенъ непрерывно измѣняетъ его напряженіе, соответственно разнымъ степенямъ силы свѣта, пропущеннаго разными, то темными, то свѣтлыми участками негатива. Затѣмъ этотъ токъ мчится по проволокамъ на станцію назначенія, занимающую на нашемъ рисункѣ правую сторону.

Токи, пришедшіе на станцію назначенія, поступаютъ въ остроумно придуманный Корномъ снарядъ; это особаго устройства гальванометръ; онъ пропускаетъ черезъ себя токи разнаго напряженія и направляетъ ихъ къ особому затвору или ставню, который, болѣе или менѣе заслоняя свѣтъ, исходящій изъ лампы, приводитъ силу этого свѣта въ полное соотвѣтствіе съ тѣми лучами, которые дѣйствовали на станціи отправленія на селеновую пластинку. Обработанный гальванометромъ свѣтъ направляется въ цилиндръ, подобный тому, какой установленъ на первой станціи; только здѣсь въ цилиндрѣ мѣсто негатива занимаетъ свѣточувствительная пленка, на которой послѣдовательно и воспринимаются всѣ подробности негатива станціи отправленія.

Гальванометръ, о которомъ мы сейчасъ упомянули, управляющій напряженіемъ свѣта, впускаемаго въ цилиндръ, на свѣточувствительную пленку, состоитъ изъ двухъ тонкихъ мѣдныхъ проволокъ, на которыя наложенъ листокъ алюминія, помѣщенный между полюсами электромагнита. При прохожденіи токовъ разнаго напряженія черезъ электромагнитъ, проволоочки, а съ ними и алюминіевый листокъ, непрерывно перемѣщаются, сообразно силѣ тока, и такъ какъ снарядъ помѣщенъ на пути свѣта, исходящаго изъ лампы, то эта заслоночка болѣе или менѣе загроживаетъ путь свѣту, и ея движенія опять-таки такъ разсчитаны и установлены, что въ концѣ концовъ на свѣточувствительный слой поступаютъ лучи свѣта, строго соотвѣтствующіе по своей силѣ тѣмъ, которые прошли на станціи отправленія черезъ различныя части негатива. Такимъ путемъ свѣточувствительная пленка на приемной станціи воспринимаетъ такое свѣтовое впечатлѣніе, какъ будто бы негативъ станціи отправленія былъ прямо наложенъ на нее и она печаталась на немъ самымъ обыкновеннымъ, извѣстнымъ каждому любителю-фотографу способомъ.

Намъ остается, ради полноты описанія, упомянуть еще о двухъ приспособленіяхъ, устроенныхъ Корномъ. Необходимо, чтобы цилиндръ съ негативомъ на станціи отправленія и цилиндръ съ фотографическою бумагою или пленкою на приемной станціи двигались строго-одновременно. Корнь установилъ въ своемъ снарядѣ такое приспособленіе, и оно показано на нашемъ рисункѣ (11, 12, 24, 25). Описывать его мы не будемъ, потому что это второстепенная часть снаряда, а скажемъ только, для знакомыхъ съ телеграфными дѣлами, что оно устроено на подобіе такого же приспособленія въ телеграфномъ аппаратѣ Бодо. Затѣмъ другое, не менѣе важное приспособленіе въ снарядѣ Корна, это такъ-называемый компенсаторъ (уравнитель) селена. Дѣло въ томъ, что селенъ при постоянной работѣ иногда, если можно такъ выразиться, обнаруживаетъ лѣность, вялость; онъ очень быстро воспринимаетъ впечатлѣніе свѣта и очень быстро на него реагируетъ, т. е. измѣняетъ подъ его вліяніемъ свою электропроводность, но все же въ этой его работѣ происходятъ задержки, замедленія, а это, конечно, вредно отзываясь на передачу изображенія. Корнь придумалъ особый аппаратъ, состоящій изъ пластинки селена, лампы и конденсаторовъ, который устраняетъ этотъ недостатокъ. На рисункѣ показано лишь мѣсто, занимаемое этимъ аппаратомъ, и видъ его составныхъ частей; подробное же описаніе его было бы интересно лишь для специалистовъ-электротехниковъ. Мы должны только отмѣтить, что благодаря этому аппарату Корнь достигъ того со-

вершенства въ передачѣ фотографическихъ изображеній, о которомъ можно судить по прилагаемымъ снимкамъ.

Въ заключеніе скажемъ, что передача приборомъ Корна была испытана на весьма значительныхъ разстояніяхъ, на тысячи верстъ. Онъ увѣренъ въ полной возможности передачи по кабелю черезъ океанъ. Передача фотографическаго негатива продолжается всего лишь нѣсколько минутъ, по материковымъ линиямъ минутъ десять, по подводнымъ кабелямъ — около четверти часа. Теперь, значить, можно будетъ, описывая какое-нибудь событіе, вмѣстѣ съ телеграммою о немъ немедленно передать и иллюстрирующіе его фотографическіе снимки. Пока, по новости дѣла, трудно еще и предвидѣть, какія услуги можетъ оказать снарядъ Корна, но онъ несомнѣнно не замедлитъ самъ заявить о своей применимости къ служенію на общую пользу.

Очерки по исторіи конституцій.

Всякій человѣкъ долженъ знать свои права и обязанности по отношенію къ государственной власти. Въ культурныхъ странахъ эти основы государственнаго права знакомы каждому образованному человѣку, какъ основы математики или орфографіи. Онъ такъ же нуженъ для жизни, какъ умѣнье владѣть своимъ языкомъ и знать счетъ деньгамъ. Поэтому мы рѣшились дать рядъ популярныхъ очерковъ по исторіи конституцій культурныхъ государствъ. Въ него войдутъ очерки по важнѣйшимъ вопросамъ государственнаго права о свободѣ личности въ Англій, о великой французской революціи, объ Американскихъ Соединенныхъ Штатахъ, о конституціи Японіи, о реформахъ XIX-го вѣка, о третьей французской республикѣ и т. п.

I.

Великая Хартія.

Одинъ изъ государственныхъ людей Англій, лордъ Чатамъ сказалъ: «три законодательныхъ акта являются основой англійской свободы — Великая Хартія (1215 г.), петиція о правѣ (1628 г.) и Билль о правахъ (1689 г.). Эти акты могутъ быть названы «Библией англійской конституціи».

«Великая Хартія» — первый изъ этихъ актовъ не только по времени, но и по значенію. Почти все позднѣйшее законодательство Англій въ области основныхъ правъ англійскихъ гражданъ является продолженіемъ и разработкой



Портрет принца Луйтпольда, регента Баварии, исполненный приборомъ Корна в 1903 г., послѣ окончательнаго усовершенствования.



Портрет германскаго наследнаго принца, Фридриха-Вильгельма, переданный на разстояніе около 1800 верстъ окончательно усовершенствованнымъ приборомъ Корна. Рядомъ — тотъ же портретъ въ увеличенномъ видѣ: на немъ видны тѣ полосы, которыя представляютъ собою слѣды прѣхожденія лучей свѣта по негативу.

этого замѣчательнаго акта. Нѣкоторыя статьи его, какъ всѣ великія творенія духа человѣческаго, смотрятъ на насъ съвозъ рядъ вѣковъ, не утративъ своей первоначальной силы. Онѣ, повидимому, будутъ жить вѣчно, какъ жива философія грековъ и живы основы римскаго права. Вопросы, намѣченные Великой Хартіей, находятъ себѣ отголоски то въ XIV вѣкѣ, то въ XVII и XVIII, то въ самое новое время. Великая Хартія — это корни великаго дерева свободы, растущаго на англійской почвѣ.

Всякій законодательный актъ записываетъ рядъ отношеній между людьми. Умираютъ эти люди, проходятъ вѣка, тысячелѣтія, — предъ нами лежитъ обломокъ камня или желтый пергаментъ и на нихъ законы отдаленнаго времени. Мы читаемъ объ отношеніяхъ людей, чьи кости давно превратились въ прахъ и развѣяны вѣтромъ. Мы невольно спрашиваемъ себя: «А этотъ обломокъ камня, дошедшій до насъ, неужели это только обломокъ отъ гробовой доски? Неужели законъ, начертанный на немъ, только призракъ старины, забытый смертью?»

Законодательный актъ, основанный на случайной причинѣ, выражающій собой въ смыслѣ государственномъ «капризъ» законодателя, бываетъ недолговѣченъ и рѣдко переживаетъ тѣхъ, кто его создалъ. Онъ возбуждаетъ въ насъ только историческій, археологическій интересъ.

Совсѣмъ другое дѣло законодательный актъ, выражающій отношенія, основанныя на самой природѣ вещей или природѣ человѣка. Въ насъ несомнѣнно имѣется элементъ общечеловѣческой частица той вѣчной истины, которую ищутъ ученые и законодатели. Такой актъ не умираетъ, и сколько бы времени ни прошло со дня смерти его составителей, онъ остается навсегда живымъ урокомъ для грядущихъ поколѣній. Онъ словно писанъ не для людей одной эпохи и одного народа, а для всѣхъ временъ и для всего человѣчества.

Великая Хартія англичанъ относится къ этой категоріи актовъ. Она, правда, не вся имѣетъ общечеловѣческое значеніе. Нѣкоторыя статьи ея или вѣрнѣе, цѣлый отдѣлъ, касающійся отношеній феодальныхъ, представляетъ историческій интересъ. Феодализмъ палъ, уступивъ мѣсто болѣе совершенному праву, и потому статьи, регулирующія этотъ старый строй, чужды нашей жизни. Но все остальное содержаніе Великой Хартіи, всѣ статьи, имѣющія, какъ говорятъ англичане, «конституціонный» характеръ, регулирующія отношенія между народомъ и правителемъ, всѣ онѣ имѣютъ общее значеніе, онѣ важны для всѣхъ людей и будутъ жить вѣчно, пока на свѣтѣ будутъ народы и правители.

Вотъ почему такой законодательный актъ, какъ Великая Хартія, приковываетъ къ себѣ наше вниманіе и долженъ быть изучаемъ на ряду съ основами всякой науки и нравственности.

Исторія образованія Великой Хартіи сводится къ слѣдующему:

27-го мая 1199 г. на англійскій престолъ вступилъ братъ Ричарда Львиного-Сердца, король Джонъ. Онъ не былъ похожъ на своего брата, этого странствующаго рыцаря, искавшаго приключеній. Онъ не отличался ни храбростью, ни благородствомъ, и въ немъ не было ни одной изъ идеальныхъ чертъ стараго добраго Донъ-Кихота. Король Джонъ возбудилъ противъ себя всѣхъ, кого только можно было возбудить, и подчиненные ему бароны возстали противъ него. Результатомъ этой борьбы короля съ баронами и явилась Великая Хартія, которую король вынужденъ былъ подписать. Чтобы понять въ подробностяхъ исторію этого акта, надо выяснитъ себѣ характеръ короля Джона. Въ исторіи нѣтъ двухъ мнѣній о немъ. Люди разныхъ партій и направленій высказываютъ о королѣ Джонѣ одинъ и тотъ же взглядъ. Современники его и потомство сошлись въ своемъ сужденіи, — король Джонъ былъ злой тиранъ. Таковъ приговоръ исторіи. Онъ прожилъ на свѣтѣ 49 лѣтъ, вступилъ на престолъ двадцатитрехлѣтнимъ юношей и, умирая, не оставилъ по себѣ ни одного друга. Мало того, народъ не хотѣлъ вѣрить, что король Джонъ умеръ своею смертью. Въ монастырѣ Свайнедъ (Swinstead-Abbey) онъ обѣлся персиковъ и грушъ. Всѣ говорили, что онъ былъ отравленъ монахами. Король былъ три раза женатъ. Кромѣ того, онъ никогда не стѣснялся ни положеніемъ, ни знатностью женщины, если только она ему нравилась. Среди знатныхъ враговъ, поднявшихъ противъ него возстаніе, было не мало оскорбленныхъ имъ мужей, сводившихъ съ королемъ личные счеты.

Король Джонъ привыкъ къ разврату, пьянству и оргіямъ. Какъ всѣ люди, необузданные въ своихъ порывахъ, онъ подверженъ былъ припадкамъ безумнаго бшенства. Однажды онъ поѣхалъ отшельника Петра Векфильдскаго, и тотъ предсказалъ ему, что до праздника Вознесенія онъ потеряетъ свою корону. Король понялъ эти слова въ томъ смыслѣ, что онъ умретъ. Всю ночь накануне Вознесенія онъ не спалъ и трясся отъ страха. Но на утро онъ былъ живъ. Это привело его въ такую ярость, что онъ отдалъ приказъ привязать несчастнаго пророка къ хвосту лошади, тащить его въ такомъ видѣ по улицамъ города и затѣмъ повѣсить. Такіе припадки гнѣва повторялись довольно часто въ его царствованіе. Но и помимо того онъ былъ очень жестокъ и мстителенъ.

Король Джонъ обладалъ низменной душой и отличался вѣроломствомъ. Въ текстѣ Великой Хартіи бароны прямо дѣлаютъ намекъ на вѣроломство короля. Для того, чтобы лишить его возможности измѣнить своему слову и своей подписи, они учредили знаменитую комиссію изъ 25 бароновъ, обязанныхъ охранять неприкосновенность Хартіи.



Король Джонъ, въ гнѣвѣ, послѣ подписанія Великой Хартіи.

Словомъ, народъ зналъ цѣну королю Джону. Въ 1209 г., во время борьбы съ папою Иннокентіемъ III, король Джонъ, подвергнутый отлученію и опасаясь французскаго короля Филиппа-Августа, вѣрнаго слуги папы, задумалъ обратиться за помощью къ арабамъ. Онъ послалъ посольство въ Испанію къ эмиру Эль-Гассиду, предлагая принять магометанство и сдѣлаться вассаломъ эмира, если только тотъ согласится перейти Пиренеи и отвлечь такимъ образомъ силы Филиппа-Августа отъ Англій. Эмиръ молча слушалъ пословъ и далъ уклончивый отвѣтъ. Когда всѣ удалились, онъ позвалъ одного монаха, бывшаго въ миссіи. — «Скажи мнѣ, — сказалъ онъ ему: — во имя Христа, отъ котораго ты ожидаешь спасенія, что за человѣкъ твой король?» — Монахъ задумался и потомъ смѣло отвѣтилъ: — «Мой король тиранъ, и онъ скоро почувствуетъ гнѣвъ своего народа!» — Эмиръ отклонилъ предложеніе короля Джона.

Отвѣтъ этого монаха былъ гласомъ народнымъ. Любопытно, что Чарльзъ Диккенсъ, великій писатель Англій, относившійся съ такой снисходительностью къ людскимъ порокамъ и недостаткамъ, говоритъ про короля Джона: «это злое созданіе», «эта ничтожная тварь» (this miserable brute).

Царствованіе короля Джона ознаменовалось тремя событіями — потерей Нормандіи, ссорой съ папой Иннокентіемъ III, окончившейся полнымъ униженіемъ короля, и ссорой съ баронами и народомъ, вылившейся въ форму изданія Великой Хартіи. Таковы три точки зрѣнія, съ которыхъ слѣдуетъ смотрѣть на жизнь и дѣятельность этого короля. Во всѣхъ этихъ великихъ начинаніяхъ своей жизни король Джонъ потерпѣлъ неудачу, и въ этомъ отношеніи его жизнь весьма поучительна. Были короли болѣе жестокиѣ, чѣмъ Джонъ, совершившіе болѣе страшныхъ преступленій, были Людовики XI, Генрихи VIII и Іоанны Грозныя, были короли болѣе легкомысленные и болѣе развратные, но они не терпѣли такихъ неудачъ и имя ихъ не покрыто такимъ позоромъ. Это происходитъ отъ того, что они, какъ бы ни угнетали народъ, все-таки считались съ нимъ. Совершая свои преступленія, они старались увѣрить окружающихъ, что поступаютъ по принципу, служатъ извѣстной идѣе. У короля же Джона были всѣ недостатки тирана и не было ни одного достоинства. Кромѣ своей власти и своей воли онъ не зналъ и не признавалъ ничего на свѣтѣ. У него не было никакой идеи. Въ концѣ своего царствованія онъ началъ подумывать о томъ, чтобы привлечь на свою сторону низшіе классы населенія, но время для того было упущено, и его власти не спасло даже заступничество новаго папы. Неудача жизни короля Джона имѣла слишкомъ глубокіе корни. Нельзя править народомъ, открыто объявивъ себя его врагомъ.



Общій видъ выставки въ главномъ павильонѣ.

Король Джонъ окружилъ себя иностранцами, не знавшими и не любившими Англій, затѣялъ личную и никому не нужную войну, обременилъ народъ поборами. Въ 1212 г. владѣтели Уэльса заклю-

чили съ нимъ миръ, но король Джонъ, всюду и всегда видѣвшій враговъ, не довѣрялъ этому миру, и дѣйствительно нѣсколько бароновъ собрали войско, чтобъ положить конецъ невыносимому деспотизму. Король захватилъ ихъ замки и нѣсколько человекъ повѣсилъ. Предводители партіи де-Вески (Eustace de Vesce) и Робертъ Фицъ-Вальтеръ бѣжали во Францію. Но въ 1213 г. по настоянію королевскаго юстиціарія Джоффрея Фицъ-Питера (G. Fitz-Peter) и архіепископа Стефана Лангтона, созвано было собраніе бароновъ въ Сентъ-Албанъ. На немъ присутствовали не только епископы и бароны, но и представители отъ городовъ и королевскихъ доменъ. Историкъ той эпохи Матвей Парижскій называетъ его «совѣтомъ» (concilium). Юстиціарій выложилъ предъ собраніемъ хартію Генриха I, какъ основу народной свободы, и гово-

рилъ, что правительство не будетъ нарушать ея постановленій. Бароны требовали, чтобъ была прочтена хартія Генриха I, и черезъ 20 дней, на собраніи въ церкви св. Павла 25 августа 1213 г., эта хартія была прочтена, и собраніе выработало и напечатало рядъ реформъ, необходимыхъ для государства. Въ октябрѣ юстиціарій доложилъ королю о требованіяхъ бароновъ и представителей народа.

Эти собранія важны потому, что на нихъ впервые была сдѣлана ссылка на хартію Генриха I, чѣмъ признавалась обязанность королей исполнять хартіи ихъ предшественниковъ, и во-вторыхъ, на собраніи участвовали не только епископы и бароны, но и представи-

тели городовъ. Такимъ образомъ Великая Хартія, выработанная вскорѣ послѣ этого, является дѣломъ народнымъ. Король въ это время бросился съ войскомъ на сѣверъ и хотѣлъ



Витрина со старинными скрипками: Лонати, Страдивариусъ и др. Коллекція принадлежитъ кн. Юсупову, оцѣнена въ 25 тыс. р. **Выставка „Музыкальный Миръ“ въ Соляномъ Городкѣ, въ С-Петербургѣ.** По фот. В. Полонскаго, авт. «Нивы».

разгромить сѣверныхъ бароновъ, но архіепископъ убѣдилъ его не дѣлать этого, и онъ съ такой же быстротой вернулся обратно въ Лондонъ. Тогда онъ вступилъ въ переговоры съ папскимъ посланцемъ Николаемъ, чтобъ заручиться поддержкой папы. Въ началѣ 1214 г. онъ уѣхалъ за границу и оставался тамъ до октября. Вернувшись, онъ раньше всего потребовалъ къ отвѣту сѣверныхъ бароновъ за то, что они отказались идти съ нимъ войною во Францію въ 1213 г. Это былъ уже вызовъ со стороны короля, объявленіе открытой войны. И война началась.

Бароны, подъ предлогомъ паломничества, собрались въ церкви св. Эдмунда и поклялись не оказывать королю никакой помощи до тѣхъ поръ, пока онъ не возстановитъ въ странѣ законъ и вольности и не подтвердитъ ихъ своею подписью и печатью. Король же ускорилъ развязку, потребовавъ отъ бароновъ взноса такъ-называемыхъ «щитовыхъ» денегъ. Бароны тотчасъ же отказали въ нихъ.

Король попытался раздѣлить силы своихъ враговъ, обѣщавъ ду-

Бароны двинулись на Лондонъ. Городъ открылъ предъ ними ворота и встрѣтилъ ихъ кликами радости. Тогда приверженцы короля массами стали покидать его и переходить на сторону бароновъ. Даже многіе придворные и его домашцы уходили отъ него. Вскорѣ король Джонъ остался почти одинокъ.

Тогда въ силу необходимости онъ согласился на условія бароновъ. День 15-го іюня (1215 г.) назначенъ былъ для встрѣчи короля съ баронами, посланы были парламентары, и мѣстомъ встрѣчи выбрана долина Руннимеде недалеко отъ Виндзора. Здѣсь бароны съ Фицъ-Вальтеромъ во главѣ поднесли королю Джону Великую Хартію для подписи... Король пріѣхалъ съ папскимъ легатомъ архіепископомъ Лангтономъ, за которымъ слѣдовало 8 епископовъ, и 14 баронами съ графомъ Пемброккомъ во главѣ. Лангтонъ и Пемброкъ были ярыми сторонниками реформы.

Король взялъ перо и подписалъ Хартію, непринужденно улыбаясь, словно это ему ничего не стоило и ни къ чему не обязывало.



1) Стефанъ, епископъ Могилевскій; 2) Антоній, архіеп. Волынскій; 3) Іаковъ, архіеп. Ярославскій; 4) Димитрій, архіеп. Херсонскій; 5) Владиміръ, митрополитъ Московскій; 6) Антоній, митрополитъ С.-Петербургскій; 7) Флавіанъ, митрополитъ Кіевскій; 8) Никандръ, архіеп. Литовскій; 9) Сергій, архіеп. Финляндскій; 10) Арсеній, епископъ Псковскій; 11) Леонидъ, епископъ Имеретинскій и 12) протоіерей П. Соколовъ.

Группа членовъ Предсоборнаго присутствія, окончившаго въ декабрѣ 1906 г. подготовительное обсужденіе вопросовъ церковнаго управленія въ Россіи. По фот. Монюшко, авт. «Нивы».

ховенству разныя уступки, но эта попытка не удалась благодаря Лангтону. Архіепископъ Лангтонъ—вообще одна изъ самыхъ свѣтлыхъ и выдающихся личностей той эпохи. Освободительное движеніе XIII вѣка и образованіе Великой Хартіи обязано ему очень многимъ. Въ праздникъ Крещенія, въ храмѣ, король принялъ депутацію отъ бароновъ и выслушалъ ихъ требованія. Подавивъ свой гнѣвъ, король попросилъ отсрочки до перваго воскресенья послѣ Пасхи, на что бароны выразили согласіе. Король употребилъ это время не на размышленіе, а на то, чтобъ разбить силы бароновъ. 15 января онъ обнародовалъ хартію о свободѣ церкви, чтобъ привлечь духовенство на свою сторону; 2 февраля объявилъ крестовый походъ, а всякаго, кто возстанетъ противъ него, виновнымъ въ святотатствѣ (sacrilegium).

Но бароны не испугались святости короля Джона. Въ Стамфордѣ они собрали войско и, едва наступило воскресенье послѣ Пасхи, 27 апрѣля 1215 года расположились лагеремъ въ Барклеѣ, въ Норсемптонширѣ. Король былъ въ Оксфордѣ. Онъ послалъ къ баронамъ архіепископа и Вильяма Маршала съ предложеніемъ прислать свои условія. Тѣ вернулись со спискомъ требованій. Этотъ списокъ извѣстенъ въ исторіи подъ именемъ «артикуловъ бароновъ». Онъ начинается словами: «Таковы капитулы (статьи), которые просятъ бароны и на которые король даетъ свое согласіе» (Ista sunt capitula quae Barones petunt et Dominus Rex concedit). Всѣхъ статей 49 и большинство изъ нихъ вошло затѣмъ въ текстъ Великой Хартіи. Король наотрѣзъ отказался признать ихъ и 10-го мая предложилъ баронамъ третейскій судъ папы и восьми выборныхъ лицъ.

Онъ и не считалъ себя ни къ чему обязаннымъ. Когда онъ вернулся домой, съ нимъ случился припадокъ бѣшенства.

Таково въ общихъ чертахъ происхожденіе Великой Хартіи.

Великая Хартія 1215 г.—далеко не первая хартія въ своемъ родѣ. Она имѣетъ нѣсколько предшественницъ, и основы, высказанныя ею, сложились постепенно.

Въ 1071 г. Вильгельмъ Завоеватель далъ баронамъ хартію, которою обѣщалъ имъ уничтожить въ странѣ всѣ злоупотребленія, указанные ими, исполнять договоръ, заключенный между королемъ и баронами, и подтвердить саксамъ законы Эдуарда Исповѣдника. Въ 1101 г. Генрихъ I провозгласилъ себя королемъ Англіи. Герцогъ Робертъ былъ претендентомъ на престолъ по праву старшинства. Чуть опереться на норманскихъ и саксонскихъ бароновъ, Генрихъ созвалъ въ Лондонѣ общее собраніе бароновъ и далъ имъ хартію въ родѣ хартіи своего отца. Этотъ документъ разыскалъ архіепископъ Лангтонъ при королѣ Джонѣ и показалъ баронамъ, потомкамъ бароновъ при Генрихѣ I. Король Стефанъ подтвердилъ обязательство короны и далъ новую хартію церкви. Наконецъ Генрихъ II въ 1154 г. возобновилъ хартію Стефана и велѣлъ во всѣхъ церквахъ положить по рукописи. Одинъ экземпляръ сохранился до нашего времени. Ричардъ Львиное-Сердце не оставилъ хартіи. Слѣдующая по счету была Великая Хартія короля Джона, за которую бароны дали клятву умереть. Борьба за соблюденіе статей Великой Хартіи продолжалась и послѣ короля Джона. Хартія была подтверждена впоследствии королями и парламентами 29 разъ, при чемъ послѣдній разъ при королѣ Генрихѣ V. При



Слева стоят: О. Э. Радецкий, Б. В. Никаноровъ, Ф. И. Шмидтъ, М. В. Красовскій, Н. А. Костылевъ, гр. Л. Л. Толстой, кн. А. В. Оболенскій, А. Н. Афанасьевъ, В. С. Кривенко, М. М. Кошелевъ, С. П. Бѣляевъ, О. А. Струве, А. Н. Брусницынъ, прот. Ф. Н. Орнатскій.
Слева сидят: бар. Э. Л. Брюггенъ, В. П. Гельмерсенъ, Г. Г. Лорхе, Н. И. Монаховъ, А. В. Бобринцевъ-Пушкинъ, Ю. Н. Милотинъ, секретарь бар. Каульбарсъ, М. А. Волковъ, А. А. Столыпинъ, П. С. Чистяковъ, В. Ф. Поповъ, Д. П. Семеновъ.

Соединенное засѣданіе СПБ. Центрального Комитета и городского совѣта „Союза 17-го октября“. По фот. К. Бузла, авт. «Нивы».

король Эдуардъ III Великая Хартия въ одно только царствованіе подтверждалась 14 разъ.

Великая Хартия состоитъ изъ 63 статей. Одинъ нѣмецкій ученый (Гнейстъ) дѣлитъ эти статьи по плану ограниченія верховной власти: 1) правовыя границы леннаго военнаго верховенства; 2) правовыя границы судебнаго верховенства; 3) правовыя ограниченія полицейскаго верховенства; 4) ограниченія финансоваго верховенства и, наконецъ, 5) правовая санкція всѣхъ вольностей, въ видѣ учрежденія комитета сопротивленія и созыва вассаловъ при требованіи королемъ дополнительныхъ взносов (auxilia) и щитовыхъ денегъ (scutagia) вмѣсто военной службы.

Статьи не чередуются по порядку въ самомъ текстѣ Хартии, и вообще все содержаніе, все направленіе мысли бароновъ—чисто практическое. Они добивались свободы, защиты права и закона, они стремились къ смягченію тягостей, давившихъ народъ, и, видимо, не думали ни о какихъ теоретическихъ построеніяхъ. Они, правда, реформировали судъ, финансы, положили основы народнымъ собраніямъ, устроили контроль за дѣйствіями чиновниковъ, знаменитая 39-я статья заложила фундаментъ личной свободы и неприкосновенности, 12-я статья лишила короля возможности вымогать деньги у народа, но всѣ эти реформы не были плодомъ теоретической мысли, а вытекали изъ самой жизни, были насущной, назрѣвшей потребностью того времени. Вообще все позднѣйшее законодательство англичанъ носитъ тотъ же практическій характеръ. Въ этомъ отношеніи Великая Хартия—созданіе англійскаго духа. Самый текстъ ея писанъ средневѣковой латынью, а латынь въ средніе вѣка была языкомъ международнымъ. Такимъ образомъ желѣзные бароны словно предвидѣли, что ихъ

Хартия послужитъ поученіемъ для *всѣхъ временъ* и для всѣхъ народовъ.

12-я статья Великой Хартии гласитъ, что король не можетъ требовать отъ народа денегъ, кромѣ трехъ законныхъ случаевъ, иначе какъ созвавъ общее собраніе королевства. Изъ-за этой статьи велась упорная борьба и послѣ Великой Хартии. Во многихъ подтвердительныхъ хартіяхъ статья эта была выпущена, но она жила въ сознаніи англійскаго народа. Въ 1232 г. бароны и прелаты наотрѣзъ отказали королю въ субсидіи на уплату его долговъ. Король говорилъ, что онъ впалъ въ долги изъ-за войны. Бароны отвѣтили, что они тоже впали въ долги. Въ 1242 г. король опять проситъ денегъ на войну съ Франціей. Ему опять отказываютъ, говоря, что онъ тратитъ деньги безъ расчета и т. д. Такихъ примѣровъ очень много.

39-я статья защищаетъ свободу англійскаго гражданина. Ни одинъ свободный человѣкъ, гласитъ она, не можетъ быть арестованъ, заключенъ въ тюрьму или высланъ иначе, какъ *по суду* равныхъ себѣ. Эта статья не менѣе важна, чѣмъ 12-я. Она заложила основаніе свободѣ личности въ Англии.

А. Прессъ.

Соціальныя преобразованія въ Англии.

(Политическое обозрѣніе).

Болѣе чѣмъ удачно, побѣдоносное выступленіе рабочей партіи на послѣднихъ парламентскихъ выборахъ, рѣзко измѣнившее составъ и фizioномію англійскаго правительства, произвело огромное впечатлѣніе на континентѣ. Неожиданное появленіе на политическомъ горизонтѣ могущественной и организованной рабочей партіи, совер-



Общее собраніе членовъ Царскосельскаго отдѣла „Союза 17-го октября“ въ залѣ Городской ратуши въ Царскомъ Селѣ, 17-го декабря 1906 г. По фот. К. Бузла, авт. «Нивы».

шенно уничтожившей консерваторов и давшей побывавшей в истории парламента перевесъ либераламъ, давало поводъ ожидать близкаго наступленія закономѣрнаго господства народныхъ массъ. Казалось возможнымъ, что благодаря такому эластическому политическому аппарату, какъ парламенту, гарантирующему страну отъ всякихъ столкновений власти съ народомъ, даже социальная революція въ Англии можетъ совершиться чисто парламентскимъ путемъ безъ крови, безъ стрѣльбы, безъ динамита, безъ убиствъ массовыхъ и единичныхъ, въ противоположность тѣмъ несчастнымъ странамъ, которыя изнемогаютъ отъ всяческихъ проявленій кроваваго террора, но въ смыслѣ улучшенія гражданскаго быта идутъ не впередъ, а назадъ. И дѣйствительно, результаты выборовъ толкнули Англию на путь смѣлыхъ реформъ. Родившееся изъ нѣдръ рабочей демократіи либеральное правительство поставило на очередь школьный законопроектъ, лишающій официальную англиканскую церковь ея привилегій, отбѣнило финансовую ответственность рабочихъ союзовъ за стачки, пообѣщало провести глэдстоневскій гомруль для умиротворенія Ирландіи и т. д. Уже одиѣ эти реформы показали добрымъ консерваторамъ чуть не настоящей революціей. Глава консервативной партіи, свергнутый съ премьерства Бальфуръ въ одной изъ публичныхъ рѣчей открыто упрекать своихъ преемниковъ, что они прямою дорогою ведутъ Англию къ революціи и умышленно вызываютъ столкновение съ палатою лордовъ, вотируя такіе законы, которыхъ послѣдніе никакъ не могутъ одобрить. Въ этихъ упрекахъ забаллотированныхъ консерваторовъ была не малая доля правды. Дѣйствительно, слишкомъ демократическіе результаты послѣднихъ выборовъ не могли не послѣять вражды между низшей и высшей палатами. Депутатамъ въ рабочей блузѣ такъ же трудно мириться съ политическими привилегіями лордовъ, какъ привыкли къ исключительному положенію лордамъ трудно одобрять проекты депутатовъ въ рабочей блузѣ. Уже самый успѣхъ рабочей партіи показалъ, что принадлежащее имъ право политической оцѣнки надъ страной отжило свое время, и совершенно независимо отъ воли и желанія министровъ дѣлать неизбежнымъ и столкновение парламента съ палатою лордовъ и вопросъ о полномъ упраздненіи послѣдней. Такъ какъ подобная реформа была бы равносильна революціи, то можно было утверждать, что Англія находится наканунѣ парламскаго переворота. Но самая близость и опасность послѣдняго вызвали въ обществѣ крайнюю реакцію. Только-что закончившія муниципальные выборы обнаружили снова неожиданный поворотъ общественнаго мнѣнія въ сторону консерватизма. Подъ страхомъ побѣды социализма не только консерваторы, но и либералы повсемѣстно подавали голоса противъ кандидатовъ рабочей партіи. На парламентскихъ выборахъ побѣду либераламъ далъ блокъ между ними и рабочими, на муниципальных дѣйствовалъ блокъ всѣхъ буржуазныхъ партій, при чемъ всѣ либералы поддерживали консерваторовъ, чтобы только провалить социалистовъ. Въ результатѣ такого сочетанія и явился колоссальный провалъ трудовой партіи. Въ одномъ Лондонѣ консерваторы владѣютъ теперь, вмѣсто 585, цѣлою тысячею мѣстъ, тогда какъ болѣе двѣя группы, обладавшія 777 мѣстами, сохранили за собою только 351 мѣсто. Пораженіе, близкое къ разгрому, почти такому же полному, какое консерваторы понесли на выборахъ въ парламентъ. Волна антисоциалистическаго движенія не могла вынести на своемъ хребтѣ либераловъ, какъ вчерашнихъ союзниковъ рабочей партіи, и естественно дала первенство консерваторамъ, какъ болѣе яркимъ представителямъ реакціоннаго настроенія момента. Союзъ трудовой партіи съ буржуазнымъ либерализмомъ можетъ считаться окончательно порваннымъ. Пеходъ муниципальных выборовъ несомнѣнно оказалъ глубоко неизгладимое вліяніе на дальнѣйшую тактику рабочихъ. Буржуазная гоненія противъ социализма загоняютъ англійскихъ рабочихъ въ социализмъ. Напрасно буржуазные публицисты утѣшаютъ себя надеждами на неискоренимость индивидуалистическихъ тяготѣній англо-саксонской расы, дѣлающихъ ее непримиримымъ врагомъ социализма: совре-

менный капиталистическій строй такъ же мало даетъ простора рабочему, какъ и самый строгій порядокъ социалистическаго благочивія. Каждая отдѣльная личность совершенно ничтожна передъ всемогуществомъ социальныхъ законовъ. Выгодами неограниченнаго индивидуализма и свободы пользуются только члены высшихъ экономическихъ классовъ, рабочихъ же, при всемъ господствѣ экономического индивидуализма, остается навѣки безправнымъ рабомъ машины, угнетеннымъ нуждою и матеріальною зависимою отъ работодателя. Враги социализма, въ родѣ Спенсера, пугающіе насъ ужасами «грядущаго рабства», дѣлаютъ ту ошибку, что не замѣчаютъ рабства уже существующаго. Рабочій классъ, чувствующій всю тягостъ послѣдняго на себѣ, полнѣе учитываетъ дѣйствительность, чѣмъ отвлеченные мыслители, и, руководствуясь здравыми реальными соображеніями практическихъ интересовъ, рѣдко расходится съ ними въ отношеніи къ социализму. Ростъ послѣдняго въ Англии свидѣтельствуется косвеннымъ образомъ даже сплоченность либерально-консервативной оппозиціи противъ него. Лидеръ рабочей партіи Кей-Гарди увѣренъ въ будущемъ и не очень огорчается пораженьемъ на муниципальных выборахъ. Провалъ социалистовъ онъ объясняетъ, между прочимъ, усиленною дѣятельностью электрическаго синдиката, затратившаго на выборы около 50 милліоновъ рублей. Дѣло въ томъ, что социалистическіе муниципалитеты постепенно захватывали въ власть городскихъ управленій цѣлыя области промышленныхъ предпріятій, дававшихъ барыши частнымъ компаниямъ. Они строили трамваи, водопроводы, освѣщеніе, библиотеки, бани, хлѣбопекарни и т. д. Совѣтъ лондонскаго графства рѣшилъ, напр., выкупить и объединить всѣ электрическія предпріятія Лондона, раскинутыя почти на 1000 квадратныхъ верстѣ, затративъ на это дѣло огромную сумму въ 220 млн. р., что грозило бы лишеніемъ множеству капиталистовъ ихъ заработка. Естественно, что они не пожалѣли средствъ, чтобы отбѣлаться отъ такихъ опасныхъ хозяйствъ города. Повсемѣстная смѣна муниципальных совѣтовъ свидѣтельствуется о всеобщей мобилизаціи имущихъ классовъ противъ немощныхъ, вызванной именно парламентскими завоеваніями рабочихъ. Для полнаго торжества рабочей демократіи въ странахъ съ парламентскимъ государственнымъ строемъ и съ равнымъ голосованіемъ ей нужно только одно—ясное сознаніе своихъ реальныхъ интересовъ, которое стихійно и неудержимо растетъ въ рабочихъ массахъ всего міра.



Его Величество Музафферъ-Эддинъ, шахъ Персидскій, скончавшійся въ Тегеранѣ 26 декабря 1906 г.

О. С. Клокова.

О. С. Клокова.

(Портретъ на стр. 32).

26 ноября истекш. года въ Петербургѣ скончалась предѣлительница и почетный членъ Петербургскаго Фребелевскаго Общества, Ольга Семеновна Клокова.

Въ ея лицѣ смерть унесла пзъ столічнаго педагогическаго міра выдающуюся дѣятельницу и прекраснаго, теплаго сердца челоѣка. О. С. Клокова была одною пзъ немногихъ женщинъ, которыя любятъ чужихъ дѣтей съ такою же теплотою и привязанностью, какъ своихъ собственныхъ.

Покройная занимала очень видное мѣсто въ нашихъ педагогическихъ сферахъ.

О. С. Клокова (урожденная Абрамова) родилась въ Петербургѣ, въ 1854 году и образованіе получила въ мѣстной Петровской женской гимназіи.

Выйдя замужъ, вскорѣ потерявъ мужа и не имѣя собственныхъ дѣтей, О. С. Клокова посвятила всю свою жизнь заботамъ о бѣдныхъ, обездоленныхъ и безпріютныхъ дѣтяхъ. Она поступила для этой цѣли на педагогическіе курсы Фребелевскаго Общества, окончила ихъ въ 1882 году и въ томъ же году вступила въ составъ совѣта Общества. Позднѣе О. С. Клокова прошла нѣсколько должностей въ Обществѣ и въ теченіе многихъ лѣтъ занималась непосредственно съ дѣтьми.

При ея содѣйствіи и ближайшемъ участіи былъ организованъ второй народный дѣтскій садъ въ с. Смоленскомъ. Но любимымъ дѣтищемъ О. С. Клоковой была дѣтская колонія Фребелевскаго Общества близъ ст. Преображенской, Варшавской ж. д., устроен-



Его Величество Мохамедъ-Али-Мирза, новый шахъ Персидскій.

для этой цѣли на педагогическіе курсы Фребелевскаго Общества, окончила ихъ въ 1882 году и въ томъ же году вступила въ составъ совѣта Общества. Позднѣе О. С. Клокова прошла нѣсколько должностей въ Обществѣ и въ теченіе многихъ лѣтъ занималась непосредственно съ дѣтьми.



В. П. Павловъ, главный военный прокуроръ и главный начальникъ Военно-Суднаго управления, убитый революционеромъ 27 дек. 1906 г. въ Петербургѣ.

стью онъ сразу покоришь публику. Несмотря на присутствіе въ труппѣ покойнаго ужъ теперь Мельникова и Прияишишкова, тогдашнихъ любимцевъ, молодой баритонъ тотчасъ же занялъ выдающееся положеніе, съ котораго не сходилъ въ теченіе всей своей карьеры. Рѣдкая опера обходилась безъ участія г. Яковлева, и онъ выработалъ обширный репертуаръ, заключающій въ себѣ свыше пятидесяти оперъ русскихъ и иностранныхъ авторовъ. Кого только ни пѣлъ нашъ юбиляръ въ теченіе своей дѣятельности? Изъ произведеній Чайковскаго назовемъ: «Онѣгина», «Яиковую даму», «Голанту», «Мазепу»; Рубинштейна—«Демона», «Горюшу», «Купца Калашникова»; Римскаго-Корсакова—«Снѣгурочку», «Царскую невѣсту», «Сервилью»; Сброва—«Юдишь», «Рогнѣду» и «Вражью силу»; Бородина—«Игоря»; Шелля—«Донъ-Жуана» и много др.

Въ иностранномъ репертуарѣ онъ выдѣлился въ операхъ: Мейербера — «Гугенотахъ», «Африканкѣ», «Динорѣ»; Гуно—«Фаустъ», «Ромео и Джульеттѣ»; Верди—«Трубадуръ», «Травиатѣ», «Риголетто», «Отелло»; Вагнера—«Лоэнгринъ», «Гангейзеръ»; Массенэ — «Манонъ», «Эскармондъ», «Вертеръ» и др. Всѣхъ не перечестъ, къ тому же дѣло не въ количествѣ созданныхъ партій. За какую бы изъ нихъ г. Яковлевъ ни взялся, онъ умѣлъ вложить въ нее свой темпераментъ и душу; если къ этому прибавить его прекрасный голосъ при его сценической внѣшности, то совершенно ясна станетъ причина его успѣха.

Л. Г. Яковлевъ, какъ большинство русскихъ пѣвцовъ, совсѣмъ не готовился къ пѣвческой карьерѣ. Окончивъ Николаевское кавалерійское училище, Л. Г. прослужилъ нѣкоторое время въ лейбъ-гвардіи уланскомъ полку и затѣмъ состоялъ адъютантомъ при кievскомъ генералъ-губернаторѣ Дрентельнѣ. Товарищи неоднократно обращали его вниманіе на голосъ, успѣхомъ онъ уже и тогда пользовался среди знакомыхъ, и въ одинъ прекрасный день онъ рѣшилъ оставить военную службу и всецѣло посвятить себя искусству, — и едва ли ему приходилось раскаиваться въ своемъ поступкѣ за все время его сценической карьеры, которую Л. Г. закончилъ теперь блестящимъ бенефисомъ на Марининской сценѣ.

Прислужникъ изъ храма Вакха. (Рис. на стр. 17).

Культъ Вакха (Либеры) былъ очень распространенъ въ древнемъ Римѣ. Вакху поклонялись наряду съ Церерой — богинею плодородія, и въ Римѣ въ 496 году до Р. X. былъ воздвигнутъ совмѣстный

храмъ для обоихъ этихъ божествъ. Ежегодно въ этомъ храмѣ происходили торжественныя празднества («Либералии»), во время которыхъ совершалось много всякихъ неистовствъ. Празднества эти состояли главнымъ образомъ въ процессіяхъ, при чемъ всѣ присутствующіе были одѣты въ оленьи кожи и имѣли на головахъ вѣнки изъ виноградныхъ листьевъ.

Покойная была очень отзывчива къ добру и, въ качествѣ председателницы Общества, много помогала не только учреждениямъ Общества, но и нуждающимся слушателямъ Фребелевскихъ курсовъ.

Л. Г. Яковлевъ. (Портр. на этой стр.).

Леонидъ Георгиевичъ Яковлевъ дебютировалъ въ 1886 г. въ партіи Валентина въ «Фаустѣ»; своимъ отличнымъ голосомъ и выдающейся сценической внѣшно-

стью онъ сразу покоришь публику. Несмотря на присутствіе въ труппѣ покойнаго ужъ теперь Мельникова и Прияишишкова, тогдашнихъ любимцевъ, молодой баритонъ тотчасъ же занялъ выдающееся положеніе, съ котораго не сходилъ въ теченіе всей своей карьеры. Рѣдкая опера обходилась безъ участія г. Яковлева, и онъ выработалъ обширный репертуаръ, заключающій въ себѣ свыше пятидесяти оперъ русскихъ и иностранныхъ авторовъ. Кого только ни пѣлъ нашъ юбиляръ въ теченіе своей дѣятельности? Изъ произведеній Чайковскаго назовемъ: «Онѣгина», «Яиковую даму», «Голанту», «Мазепу»; Рубинштейна—«Демона», «Горюшу», «Купца Калашникова»; Римскаго-Корсакова—«Снѣгурочку», «Царскую невѣсту», «Сервилью»; Сброва—«Юдишь», «Рогнѣду» и «Вражью силу»; Бородина—«Игоря»; Шелля—«Донъ-Жуана» и много др.

Плачь Кримгильды. (Рис. на стр. 20).

Въ Нидерландахъ, въ Сантенѣ,—гласитъ сказаніе,—жилъ королевичъ Зигфридъ, славный и знаменитый своими подвигами. А въ Бургундіи, въ Вормсѣ на Рейнѣ, жила юная Кримгильда, подъ охраной своихъ братьевъ-королей: Гернста, Гунтера и Гизельгера. Зигфридъ посватался за Кримгильду и женился на ней. Супруги жили очень дружно и счастливо, но позднѣ между свойственниками Зигфрида и ихъ женами (Брунгильдой и др.) начались разные счеты и ссоры. Въ эти ссоры былъ втянутъ Зигфридъ и даже заплатилъ за нихъ жизнью.

Одинъ изъ свойственниковъ Зигфрида, коварный Гагенъ, заманилъ Зигфрида на охоту и тамъ предательски убилъ его. Преданіе говоритъ, что Зигфридъ былъ неуязвимъ для ударовъ, такъ какъ выкупался въ крови дракона, но когда онъ купался, то съ дерева упалъ листъ и припалъ между его плечами; и это было единственное доступное вражьиъ ударамъ мѣсто на тѣлѣ Зигфрида. Когда Гагенъ съ Зигфридомъ отправлялся на охоту, Кримгильда умоляла Гагена охранять Зигфрида и, сообщивъ ему объ уязвимомъ мѣстѣ, даже намѣтила его на одеждѣ Зигфрида маленькимъ шелковымъ крестикомъ. Гагенъ воспользовался этою довѣрчивой просьбою и указаніемъ и поразилъ Зигфрида въ отгѣненное крестикомъ мѣсто.

Горе Кримгильды, когда ей принесли трупъ ея мужа, было безгранично.

Св. Францискъ у прокаженныхъ.

(Рис. на стр. 21).

Св. Францискъ Ассизскій происходилъ изъ зажиточной семьи и провелъ юность въ роскоши и развлеченияхъ. Но потомъ онъ бросилъ все это и сталъ жить по евангельскому завету. Этого переворотъ, по словамъ легенды, произошелъ въ его душѣ послѣ встрѣчи съ прокаженными. Преодолавъ отвращеніе, Францискъ поцѣловалъ у встрѣтившагося ему на дорогѣ прокаженнаго нищаго руку и получилъ въ отвѣтъ такой же «поцѣлуй мира».

Барельефъ худ. А. Квероля иллюстрируетъ



О. С. Клокова. († 26 января 1906 г.).

эту легенду о встрѣчѣ Франциска съ прокаженными. Замѣтимъ кстати, что художникъ изобразилъ прокаженныхъ съ чисто-медицинскою точностью: на рисункѣ даже переданы характерныя для всякаго прокаженнаго черты «львиного лица» («facies leonina»). Какъ извѣстно, у прокаженныхъ происходятъ особыя измѣненія въ мышцахъ лица, такъ что лицо у больного принимаетъ странный обликъ, дѣйствительно имѣющій кое-что общее съ мордою льва.



Л. Г. Яковлевъ. (По поводу 20-ти-лѣтія артистической дѣятельности).

Содержаніе.

ТЕКСТЪ: Черный туманъ. Изъ лѣтописъ нашихъ дней. П. П. Гнѣдича. (Продолженіе).—Пѣсня одиночества. Стихотвореніе Дмитрія Цензора.—Телефотографъ Корна. — Очерки по исторіи конституцій. А. Пресса. — Соціальныя преобразованія въ Англии. (Политическое обозрѣніе). — О. С. Клокова. — Л. Г. Яковлевъ. — Прислужникъ изъ храма Вакха. — Плачь Кримгильды. — Св. Францискъ у прокаженныхъ. — Объясненіе.

РИСУНКИ: Прислужникъ изъ храма Вакха. — Плачь Кримгильды. — Святой Францискъ у прокаженныхъ. — Зимній вечеръ. — Изобрѣтатель телефотографіи проф. Корна со своимъ ассистентомъ Виллемъ, въ лабораторіи при Мюнхенскомъ университетѣ. — Снарядъ профессора Корна для передачъ фотографій по телеграфу. — Портреты принца Лунтпольда, регента Баваріи, исполненные приборомъ Корна до и послѣ окончательнаго усовершенствованія прибора. — Портретъ германскаго наследнаго принца, Фридриха-Вильгельма, переданный на разстояніи около 1800 верстъ окончательнаго усовершенствованнымъ приборомъ Корна. — Король Джонъ, въ гнѣвъ, послѣ подписанія Великой Хартіи. — Выставка «Музыкальный Миръ» въ Солянскомъ городкѣ, въ С.-Петербургѣ (2 рисунка). — Группа членовъ Предсоборнаго присутствія, окончившаго въ декабрѣ 1906 г. подготовительное обсужденіе вопросовъ церковнаго управленія въ Россіи. — Соединенное засѣданіе Спб. Центрального Комитета и городского совѣта «Союза 17-го октября». — Общее собраніе членовъ Царскосельскаго отдѣла «Союза 17 октября». — Его Величество Музафферъ-Эддинъ, шахъ Персидскій, скончавшійся въ Тегеранѣ 26 декабря 1906 г. — Его Величество Мохамедъ-Али-Мирза, новый шахъ Персидскій. — В. П. Павловъ. — О. С. Клокова. — Л. Г. Яковлевъ. — Къ этому № прилагается: «Полнаго собранія сочиненій Н. М. Станюковича кн. II.



ОСТЕРЕГАЙТЕСЬ ПОДДЪЛОКЪ!

АКЦ. ОБЩЕСТВО ГРАММОФОНЪ и ПИЩУЩАЯ МАШИНА
С.-Петербургъ, Морская, № 49.



Величайшій современный теноръ
КАРУЗО

пишетъ намъ:

„Я действительно удовлетворенъ послѣдними записями моего голоса. Онъ великолѣпны и я сердечно поздравляю Васъ съ успѣхомъ, достигнутымъ Вами за послѣдній годъ.“

Enrico Caruso.

ЗИГРИДЪ АРНОЛЬДСОНЪ
спѣла исключительно для насъ слѣдующія партіи:

- 33609. „Есть домикъ близко Севильи“, сегидилья изъ оп. „Кармень“, муз. Бизе (на франц. языкѣ).
- 33610. Хабанера изъ оп. „Кармень“, муз. Бизе (на франц. языкѣ).
- 33611. Серенада, муз. Гуно (на франц. языкѣ).
- 33612. „Знаешь ли край?“, изъ оп. „Миньона“, муз. Тома (на франц. языкѣ).
- 33613. Арія съ жемчугомъ изъ оп. „Фаустъ“, муз. Гуно (на франц. языкѣ).
- 43777. „Эхо“, муз. Эккерта (на нѣмецкомъ языкѣ).
- 53465. Арія изъ оп. „Свадьба Фигаро“, муз. Моцарта (на итальянск. языкѣ).
- 53466. Болеро изъ оп. „Сицилійская вечерня“, муз. Верди (на итальянск. языкѣ).
- 53467. Арія Виолетты изъ оп. „Травиата“, муз. Верди (на итальянск. языкѣ).
- 83597. Шведская пѣсня (на шведскомъ языкѣ).

Послѣднее слово техники въ области воспроизводства звуковъ представляютъ собою

НАСТОЯЩІЙ ГРАММОФОНЪ
съ коническимъ тонарнымъ приспособленіемъ и съ
НАСТОЯЩЕЙ ГРАММОФОННОЙ ПЛАСТИНКОЙ
50 величайшихъ артистовъ міра исполнили для насъ произведенія мировыхъ композиторовъ.

Нашъ репертуаръ состоитъ изъ 20.000 разныхъ пластинокъ, исполненныхъ на 70 разныхъ языкахъ земного шара. КАЖДЫЙ НАСТОЯЩІЙ АППАРАТЪ и КАЖДАЯ НАСТОЯЩАЯ ПЛАСТИНКА ИМѢЮТЪ ВЫШЕ-ИЗОБРАЖЕННУЮ ФАБРИЧНУЮ МАРКУ.

Истиннымъ побѣдителемъ является аппаратъ нашего послѣдняго выпуска

„ВИКТОРЪ“

Только настоящая пластинка нашего производства на аппаратъ нашей фабрики является для каждого величайшимъ наслажденіемъ.

Остерегайтесь
ПОДДЪЛОКЪ!

АКЦ. ОБЩЕСТВО ГРАММОФОНЪ и ПИЩУЩАЯ МАШИНА
С.-ПЕТЕРБУРГЪ, Москва, Тифлисъ, Харьковъ.

№ 25366

3 3



ЛѢПНЫЯ БУМАЖНЫЯ
Архитектурныя украшенія
всѣхъ стилей; для отдѣлки домовъ, дачъ, церкви, торговыхъ помѣщій, парадныхъ лестницъ и т. п., вакъ-то: розеты, углы, карнизы, фризы, тяги, багеты, дѣды потолки; панели, рамки и всевозможныя украшенія для стѣнъ. Дешевы, красивы и практичны; легки для перевозки и при постановкѣ. Рекомендуютъ фабрика издѣлій изъ бумаги А. Г. Нильна, С.-Петербургъ, Боровая, 5. Иллюстрир. прейсъ-кур. высылаются по получ. 60 к. марк.

ИДЕАЛЬНЫЙ БЮСТЪ
Развитіе и укрѣпленіе груди
PILULES ORIENTALES
(Восточныя пилюли).
Единственное средство для женщинъ быстро увеличить размѣръ груди и приобрести округленный, твердый и хорошо развитый бюстъ. Гарантируется безопасть дѣтены, которое можетъ производиться тайнѣ, незамѣтно для другихъ. Флаконъ съ объясненіемъ брошюрой 3 р. 50 к. съ пересылкой. № 24231
J. Katié, Ph-en, 5, Passage Verdeau, Paris.
Депотъ: въ С.-Петербургѣ, антек. магаз. Бюлера, Невскій пр., 49; въ Варшавѣ, ант. Малиновскаго; въ Одессѣ и Ростовѣ на Дону ант. Лемме и К-о; въ Москвѣ, ант. Г. Врунсъ, Маросейка; въ Кіевѣ - Юротат.

СПОРИТЬ НЕЛЬЗЯ

Что пышные волосы, Красивую бороду и Щегольскіе усы легко получить при помощи Перуна-Пето. Тысяча людей уже узнали это изъ опыта, и отчего бы и Вамъ не придать Вашей наружности больше изящный видъ. Черезъ нѣсколько дней Вы уже замѣтите результатъ.
Перуна-Пето издѣлѣ—1 р. 75 к. флаконъ.

Свѣжесть, бѣлизна лица, сглаживание морщинъ и предупрежденіе появленія таковыхъ безъ употребленія косметиковъ достигаются въ настоящее время массажемъ лица посредствомъ особыхъ аппаратовъ по предварительномъ смягченіи кожи спеціальною паровою ванною. Изобрѣтатель Генрихъ Сямонъ въ Берлинѣ. Единственные представители для всей Россіи
Т-во А. РАЛЛЕ и К^о.

Сенсационная новостъ!
АРИСТОКРАТИЧЕСКІЯ
ИДЕАЛЬНО-БѢЛЫЯ РУКИ
кто желаетъ имѣть вѣчно красивыя и порфиринистыя, пусть употребляетъ настоящее, безвредное
БРАЗИЛЬСКОЕ МЫЛО ДА-КОСТА
въ видѣ бѣлоснѣжнаго душистаго крема.
Savon Brésilien da-Costa.
Rio-de-Janeiro - Paris - Londres.
Мгновенно дѣлаетъ руки чистыми, мягкими и бархатными. Употребляется многими врачами. Неподдѣлимъ чистоты смѣсью марокъ „Звѣзда“, какъ на рисункѣ и высланы Вамъ даровою съ подлинною *В. Ралле* единственнаго представителя для всей Россіи. Продаются въ всѣхъ Торговыхъ складахъ.
Коробки 75 и — Съ пересъ въ Европ. Россію 1 руб 10 к., 3 руб 20 к. 85 к.; 6 руб 50 к. — Русскія описанія безплатно.
ВЫПИСЫВАЙТЕ ИЗЪ ГЛАВНАГО СКЛАДА
Центральная Парфюмерія БОРЕЛЬ,
С.-Петербургъ Влашичирская, 3

БЕЗЪ РИСКА Неправильно
принимается обратно.
ФРАНЦУЗСКОЕ ТРИКО
очень прочная, практичная ткань, шерстяная
материя для элегантных и солидных муж-
ских костюмов; цвета: черный, черно-серый
с цветными крапинками, оливковый с
крапинками, желтый, полоска, серый,
маренго и друг. цветов и рисунков новей-
шей моды. Высылаются фабрикой по почте
наложенным платежом без задатка также
отрѣзаны в 4¼ арш. для цѣлаго костюма—
за 5 р. 25 к., лучшего качества—6 р. 85 к.,
сорта „прима“—8 р. 40 к., сорта „эстра“—
10 р. 50 к. и 12 р. 50 к.; при выскѣ 3-хъ
или больше отрѣзовъ прилагается въ видѣ пре-
мii брѣвечная къ нимъ подкладка совершенно
бесплатно. Упаковка и пересылка за счетъ
фабрики. Требования просить адресовать:
г. Лодзь, фабрика товарищества Лодзин-
ской „шерстяной мануфактуры“.
Цент. почт. ящ. № 23. № 25545

Фотогр. Аппараты.
Бруно Зенгеръ К^о
С. Петербургъ Невскій П. № 25 (бывш. Казимир)
Граммфонъ и
Фонографъ
Кратк. Прейс-Курантъ Бесплатно.

Хорошая плита главная принадлежность каждой кухни
Сушевскій Заводъ
несгораемые шкафы и
кухонныя плиты въ Москвѣ
Петровка 5, Москва.
Прейскуранты высылаются бесплатно.
50% экономии.

Фабрика ламп
ЭРИХЪ и ГРЕЦЪ
Берлинъ S. O. 36.
приводитъ какъ **Новость** керосинно-кашль-
ную горѣлку 3-3
„ЭЙГЕОСЪ“
подходящая ко всѣмъ лампамъ съ 14" ви-
томъ, горитъ со великимъ керосинномъ въ 5
разъ сильнѣе электричества, безъ копоти.
Продажа во всѣхъ лучшихъ магазинахъ.



Всемірно извѣст. питомникъ породъ собакъ
Arthur Seyfarth,
Köstritz, Германія. Основанъ въ 1864 г.
Поставш. мног. европ. Дворог.
Премьер. наивысш. наградамъ.
Продажа всѣхъ видовъ модныхъ
Породистыхъ Собакъ
чистоверныхъ, начиная отъ миниатюр-
ной комнатной собачки и кончая гро-
мადи. сторожевой, а также и всѣхъ поро-
дъ охотничьихъ. Гарант. наилучшаго
качества. Пересылка во всѣ мѣстности,
съ ручательствомъ за доставку въ
здоровомъ состояніи во всякое время
года. Роскошн. иллюстр. альбомъ и
каталогъ высылаются по полученіи
1 р. 50 к. (можно почт. марками).



Полное коммерческое образование
ИНТЕРНАЦИОНАЛЬНАЯ БУХГАЛТЕРІЯ.
(Слѣдующее слово Бухгалт искусства).
ДВ. ИТ. БУХГАЛТЕРІЯ.
КОМ. ВЫЧИСЛЕНІЯ.
КОМ. КОРРЕСПОНДЕНЦІЯ.
КОНТОРСК. ПРАКТИКА.
Требуйте бесплатно проспектъ и перво-
начальн. пособія для изученія коммерчес-
кихъ знаній по моему премирован. бол.
золот. медалью методу, вполне замѣ-
няющему устное преподаваніе.
СТЕФАНЪ ЯНОВЕВИЧЪ
ДИЛЕНТАЛЬ
Свицеравскій, № 27, **МОСКВА.**

ВЪ ДОЛЖНУХЪ требуютъ
прейсь-курантъ
Парижскихъ резиновыхъ издѣлій отъ
М. Беклеръ, Ревель. № 18519

ТЪСТО НАФЕ
ДЕЛАНГРЕНЪЕ
Противъ Кашля, Простуды и Бронхита.

10 рублей ежедневно
можно безъ приготовл. знаній зарабо-
тывать каждый мужчина и каждая же-
нщина во всѣхъ мѣстахъ, черезъ распро-
страненіе новаго, легко пролонгагося и
для всѣхъ необходимаго предмета.
Съ вопросами, съ приложеніемъ 10 коп.
въ маркахъ за отвѣтъ, на русск., фран-
цузск. или нѣмецк. языкѣ обращаться къ
Exporthaus „Delta“ in Lugano, (Швей-
царія). Письма въ Швейцарію стоятъ
10 коп., открытки 4 коп. 3-2

ТОВАРИЩЕСТВО ПАРФЮМЕРНОЙ ФАБРИКИ
провизора А. М. ОСТРОУМОВА
КРЕМЪ МЕТАМОРФОЗА **МЫЛО ОТЪ ПЕРХОТИ** **ОДЕКОЛОНЪ и ДУХИ**
ОТЪ ВЕСНУШЕКЪ. **И ВЫПАДЕНІЯ ВОЛОСЪ** **АЛЬПІЙСКІЙ**
ЗА № 3374. **ГІАЦИНТЬ.**
GRAND-PRIX высшая награда Брюссель 1905 г.

ЛУЧШЕЕ СРЕДСТВО, ВЫЗЫВАЮЩЕЕ
МАССОВОЕ ИСТРЕБЛЕНІЕ
КРЫСЪ и МЫШЕЙ
бакт. крысиного и мышиного тифа (без-
вред. для людей и дом. живот., безъ привив.)
пред. химико-бактер. лабораторія А. и Б. Лу-
ревичъ, Киевъ, Б. Васильевская, 10. Найм.
выс. доза (съ ушак. и перес.)—2 р. 10 к.

Слабительныя
ПИЛЮЛИ **Ара**
кѣжное, безъ боли
дѣйствующее слабительное сред-
ство и съ хорошимъ успѣхомъ
употребляемое при растройствахъ
пищеварительныхъ органовъ.
Коробка 95 коп.



КАКАО
КАКАО ВАНЪ-ГУТЕНА
МЫШЕЧНАЯ СИЛА!
ЧИСТЫЙ, ХОРОШІЙ КАКАО. т. е.
КАКАО ВАНЪ-ГУТЕНА,
есть напитокъ всесторонне укрѣпляющій, человѣч-
скій организмъ и поэтому долженъ находиться въ
каждомъ хозяйствѣ.
ВЫДАЮЩИМСЯ ВРАЧАМИ ОНЪ ПРИЗНАНЪ КАКЪ ПРЕВОСХОДНОЕ
СРЕДСТВО ДЛЯ ОБРАЗОВАНИЯ и РАЗВИТІЯ МУСКУЛОВЪ.
100 ЧАШЕКЪ ИЗЪ 1 ФУНТА.
Фабриканты С. J. Van Houten & Zoon, Weesp (Голландія).
ПРОДАЕТСЯ ВЕЗДѢ * ИЗБѢГАТЬ ПОДЪЛЪНОКЪ.



ПИШУЩІЯ
МАШИНЫ „ADLER“
Чрезвычайно удобны и просты
въ работѣ.
Разнороднѣйшее примѣненіе.
МНОГОКРАТНО
ПРЕМИРОВАНЫ
GRAND PRIX. } Междунар. вы-
ставка въ Миланѣ 1906 г.
Требуйте каталогъ
№ 46.
Нужны дѣятельные представители,
гдѣ ихъ еще нѣтъ!
Adler Fahrradwerke vorm. Heinr. Kleyer,
Основано въ **Frankfurt a. M.** Около **3000**
1880 г. Рабочихъ.
ПРОИЗВОДСТВО: Пишущія машины, автомо-
били, мотоциклетки и велосипеды.



ЖИЗНЬ

1907 г.

№ 3.

Выданъ 20 января 1907 г.

ИЛЛЮСТРИРОВАННЫЙ
ЖУРНАЛЪ
ЛИТЕРАТУРЫ

ПОЛИТИКИ И СОВРЕМЕННОЙ ЖИЗНИ



XXXXVIII г.

изданія.

Цена этого № 15 к., съ перес. 20 к.

ОБЪЯВЛЕНИЯ

для напечатанія въ «Жизнь» принимаются по слѣдующей цѣнѣ за строку непарейль въ одинъ столбець (въ 1/4 ширины страницы): передъ текстомъ по 1 р. 50 к. и послѣ текста по 1 р. Къ этому № прилагается «Полн. собр. соч. гр. А. К. Толстого» кн. 1.



ШВЕЙНЫЯ МАШИНЫ
ШВЕЙНЫЯ МАШИНЫ
ШВЕЙНЫЯ МАШИНЫ

КОМПАНИИ ЗИНГЕРЪ

Необходимы для домашняго употребленія. Образцы въ конструкторы и исполненія. Продаются только въ магазинахъ Компаніи Зингеръ.



Отпускъ машинъ съ платежемъ **отъ 1 рубля въ недѣлю.**

Бесплатное обученіе шитью и моднымъ художественнымъ вышивкамъ.

Остерегайтесь поддѣлокъ!

Машины съ высокимъ рукавомъ **25 руб.**

1000 собств. магазиновъ!

Магазинная выѣзка

Росси. утл. Отд. пром. и торг. Мин. Ф.

Правленіе: С.-ПЕТЕРБУРГЪ, Невскій пр. № 28, собств. домъ.

Фабричное клеймо котораго слѣдуетъ избегатьъ.

Требуйте

КОНЬЯКЪ ШУСТОВА

Вездѣ.

МАЗЬ пров. И. М. ПРУЖАНА ПРОТИВЪ РАЗЛИЧНЫХЪ СТРАДАНИЙ КОЖИ.

№ 25578

Разрѣшена С.Пб. Стол. Врач. Упр. 29 ноября за № 7181.

2-1

МУЗЫКАЛЬНАЯ ТОРГОВЛЯ

П. ЮРГЕНСОНА

Москва, Неглинный пр., 24.

Подный складъ извѣстной въсѣхъ странъ и для всѣхъ инструментовъ, гдѣ и кѣмъ бы то ни было изданныхъ.

Высылка погъ наложеніи, платежомъ.

РОЯЛИ, ПИАНИНО, ГАРМОНИУМЫ.

Каталогъ изданій Юргенсона (29000 №№) 2-1 требуйте безплатно. № 25582

!! КОНКУРИРУЮ !!

Качествомъ работы. Увелич. портреть 10x12 вѣрш. въ паспарту и рамѣ съ унакъ за 2 р. 75 к., такой же ашарель 4 р., срокъ 15 дн. перес. зак. Свѣтопись В. Степанова. Цев. № 25573 свѣт., 69. С.-Петербургъ.



Остерегайтесь поддѣлокъ и ПОДРАЖАНІЙ! **НАСТОЯЩЕЕ, ПРИЗНАННОЕ ЛУЧШИМЪ для БЪЛИЗНЫ и НЕЖНОСТИ КОЖИ**

МЫЛО ЮНОСТИ

только парфюмерной фабрики
С. И. Чепелевецкаго съ С-ми
МОСКВА, Никольская улица.

Продается (ил. скл. у Фену, Нев., 92) «ИСТОРИЧЕСКИЙ ОЦЕРКЪ РАЗВИТІЯ ЭЛЕМЕНТАРНОЙ ШКОЛЫ», 3-3 А. Бѣляевскаго. Цѣна 50 коп.

БЕЗПЛАТНО высылкаю. Интересный подный прейсъ-курантъ парижскаго, американскаго и русскаго издѣлій. I. ШАНИРО, ВАРШАВА, Повольска, 37Л.

ПРИНИМАЕТСЯ ПОДПИСКА на 1907 годъ на ежедневную политическую, общественную и литературную газету, издаваемую въ Москвѣ,

„РУССКАЯ ЗЕМЛЯ“.

Съ 1 января 1907 г. будутъ выпускаться ИЛЛЮСТРИРОВАННЫЯ ПРИЛОЖЕНІЯ не менѣе двухъ разъ въ мѣсяцъ.

Подписная цѣна съ доставкой и пересылкой: въ Россіи на годъ—4 руб.; 6 мѣсяцевъ—2 руб.; 3 мѣсяца—1 руб.; 2 мѣс.—80 коп.; 1 мѣсяць—40 коп. За границу: на годъ—9 руб.; 6 мѣсяцевъ—5 руб.; 3 мѣсяца—2 руб. 50 коп.; 2 мѣсяца—1 руб. 80 коп.; 1 мѣсяць—90 коп.

ОБЪЯВЛЕНИЯ: за строку впередъ текста—40 коп., назадъ—20 коп. Учащійся и лица, ищущія труда, платятъ за объявленіе въ четыре строки: впередъ текста—80 коп., назадъ—40 коп.

Редакторъ С. К. ГЛИНКА-ЯНЧЕВСКІЙ (С. Глинка). Издатель А. С. СУВОРИНЪ.

Подписка на газету и объявленія принимаются: въ конторѣ газеты „РУССКАЯ ЗЕМЛЯ“ (Москва, Мясницкая улица, д. № 20), въ обществѣ Русскихъ патріотовъ, Верхние Торговые ряды, № 253 и въ книжныхъ магазинахъ „Новаго Временя“: въ Москвѣ (Неглинный проѣздъ, д. Дебре), въ С.-Петербургѣ, Харьковѣ, Одессѣ, № 25519 Саратовѣ, Ростовѣ-на-Дону и въ Киевѣ—у Оглоблина. 2-2

ВОЛШЕБНЫЕ ФОНАРИ

ДЛЯ КАРТИНЪ НА БУМАГѢ

Изобрѣт. Полков. МАЛИНОВСКАГО, изготовл. только Спеціалн. мастерск. С. К. АКИМОВОЙ, Москва, Плющиха, соб. д.

Дѣло никому не переделано и прос. не СМѢШИВАТЬ съ однофамильцами по продажѣ заграничн. фонарей, стекл. карт., кот. ввели въ заблужд. нѣк. части войскъ и друг.

ПРОИЗВОДСТВО (на магазинъ)

существуетъ 15 лѣтъ.

Подный каталогъ изд. 1937 г. бол. 150 стр., фонарей, книгъ, карт. бумага 45 к. нап. плат. № 25595

Складная воздушная и паровая **БАНЯ у себя ДОМА**

„ТРАНСПИРЪ“
термально-купальный кабинетъ „НЕОБХОДИМЪ КАЖДОМУ“.

Иллюстрированныя брошюры и отзывы высылаются безплатно.

Нѣкоторые отзывы:

М. Г. Я вполнѣ доволенъ полученнымъ кабинетомъ; онъ оказался именно такимъ, какъ описанъ въ брошюрѣ. Баронесса Елена Грогусъ Вайноденъ (Кул. губ.).

М. Г. Транспиромъ, приобретеннымъ мною, я вполнѣ доволенъ. Онъ многократно приидается въ лечебницѣ. Купанье въ немъ очень приятно, высокая температура (+36° Реом.) легко переносится больнымъ и даетъ быстрое и обильное потѣніе. Лечебница доктора С. В. Мангуби, Кокоскинская, № 3, Харьковъ.

М. Г. Я очень доволенъ выписаннымъ кабинетомъ № 1. Моя жена благодаря ему совершенно излѣчилась отъ болѣзни желудка, а я отъ ипласа и сильнѣйшаго ревматизма. Фабрикантъ А. Анко, Лодзь.

Генеральный представитель на Россію. О. Э. Горнъ. Москва, Хрустальный переулокъ, Среди. торговые ряды, 334, подъездъ № 12.

Различная продажа: у Миръ и Мерилъ (Водопротошный отдѣлъ), уг. Петровка и Кузнецкаго моста, въ Москвѣ.

Требуются солидные агенты. № 25585

ШОКОЛАДЪ-КАКАО-БИСКВИТЫ

ТВОИ ЖОРЖЪ БОРМАНЬ

НЕОБХОДИМО ДЛЯ КАЖДАГО

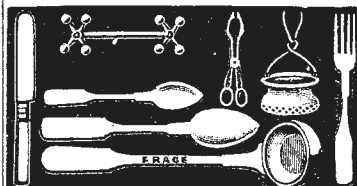

Столный приборъ накладного серебра на твердомъ, никогда нежелтющемъ бледомъ металлѣ и ничѣмъ неотличающемся отъ настоящего серебра 84 пробы. Цѣна прибора: 6 столовыхъ ложекъ, 6 ножей, 6 вилокъ, 6 чайныхъ ложекъ, 6 подставокъ для ножей и вилокъ, 1 большая разная ложка, 1 щипцы для сахара и ручки его и одно ситко для чая. Всего 33 шт. вмѣсто 35 р. только 17 р. 50 к. Пишма и деньги просимъ адресовать: Баршава, Т-ву „ПЛАНЕТА“, Новолыне, 34 Н. Высылаемъ также налогъ. № 25593 платежъ почтой. 6-1

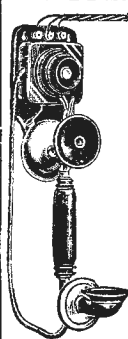

BERLIN N. W. 52.
Необходимая принадлежность каждого дома, каждой конторы, каждого заведения! Общедоступный вполне оборудованный

ТЕЛЕФОНЪ „РАХ“

состоитъ изъ 2 самостоятельныхъ станцій съ сигнализацией въ извѣст. выполненныхъ (сем. рисуя.); 80 фут. телеф. проводки и батареей — все съ пересылоч. почт., унак. и пошлной за

15 руб. 50 коп.

въ спец. роск. упаковкѣ — 16 руб. 50 коп. Никакихъ расход. во инсталляц. Провести провод., укрѣп. станц. и батареев. прилож. описанію чрезвыч. просто и легко можетъ всякій. При болѣе дальн. разстояніи за добавоч. фут. проводки 2 к. Выписывать можно непосредственно изъ Берлина. Адресъ: — Berlin, N. W. 52, Thomasstr., 14. Russ. Export I. Feinstein. — Стоимость почт. переводомъ или ден. пак. Допускается также часть нал. платеж.

Великое Вамъ Русское СПАСИБО

за Вашъ Лявизъ. Отъ 2-хъ б. я получила громадное облегченіе; зудъ, который меня бурзально изводилъ, доводилъ до того, что я брала ножъ и скребла свои ноги, какъ какой-нибудь посторонній для меня предметъ, совершенно прекратился. М. Ог — рь. с. Подтавна.
„ЛАННЪ“ есть замѣчательное средство, исцѣляющее **ОЧЕНЬ БЫСТРО И УСПѢШНО ЭКЗЕМУ, ЛИШАИ, СЫПЬ, ИЗВЫ, ПРЫЩИ, БОРОДАВ., ОЖОГИ** и т. д. **ЗУДЪ и БОЛЬ** проходятъ почти моментально. Цѣна 1 р. 50 к. С. РОСТЕНЬ, Казанская ул. д. № 26/1. С.-Петербургъ. Высылаю налогъ. платежъ. Имѣется въ аптекар. магазинахъ.



Новый иллюстрирован. **ПРЕЙСЪ-КУРАНТЬ** на всѣ рыболовныя принадлежности, увеличенный новыми рисунками, выпускъ 2-й, только для иногороднихъ покупателей, въ 1907 году высылается за платою за 3 семл.-коп. марки. Москва, Больш. Каменный мостъ, д. дн. Куракиной. **М. Д. ШЕГОЛЕВЪ.**

ВѢСТНИКЪ Р. О. ПЧЕЛОВОДСТВА
ежемѣс. журн., изд. подъ ред. проф. С. Глазена. Цѣна за годъ 2 руб. съ перес. Въ 1907 году бесплатное приложение „ПОЛНЫЙ КУРСЪ ПЧЕЛОВОДСТВА“ Ж. Лайанса (246 рис. и около 300 стр. текста). Подписку адресовать: С. ПБ. Лѣсной, Новосиль-цевская, № 2.

БЕЗПЛАТНО высылаю пр.-курран. америк. резинов. и парижск. издѣлій. С. ПБ., Пущинская, д. 1. Аптек. скласть.

Бесплатно высылаемъ интересный полный преисъ-куррантъ модныхъ мануфактурныхъ издѣлій, готового платья, собств. производ. и элегантной обуви, высыла въ розницу по оптово-фабричнымъ цѣнамъ. Фабрика Товарищества № 25588 „ВИСЛА“ въ Лодзи.

Сѣмянной магазинъ Г. ЛАУБЕРЪ,
С.-Петербургъ, Малая Конюшенная, д. 5.
Честъ имѣеть сообщить почтеннѣйшей публикѣ о выпускѣ въ 1907 году новаго каталога сѣвнхъ огородныхъ, луговыхъ, цѣбныхъ и древесныхъ сѣмян, который по желанію пересылается бесплатно. № 25608 2-1



СЕРЬЕЗНЫЙ МУЖЧИНА
Вамъ подтвердить, что „ПЕРУИН-ПЕТО“ единственное и безпоздно хорошее средство. ПЕРУИН больше всѣхъ другихъ средствъ въ употребленіи.
ПЕРУИН надо систематично употреблять для волосъ.
Для волосъ необходимо выбирать самое лучшее средство, а это — ПЕРУИН-ПЕТО, который продается всездъ по 1 р. 75 к.

VIII-й г. ОТКРЫТА ПОДПИСКА НА 1907-й ГОДЪ VIII-й г.
НА ИЗДАЮЩУЮСЯ ВЪ ГОРОДѢ ХАРБИНѢ ГАЗЕТУ

„НОВЫЙ КРАЙ“

ГАЗЕТА БУДЕТЪ ВЫХОДИТЬ ЕЖЕДНЕВНО. ЗА ИСКЛЮЧЕНІЕМЪ ДНЕЙ ПОСЛѢПРАЗДНИЧНЫХЪ.

„Новый Край“, посвящая себя, попрежнему, служенію русскимъ интересамъ на Дальнемъ Востоцѣ, имѣетъ съ тѣмъ, по мѣрѣ силъ и возможности, быть стримитъ въ всестороннему освѣщенію всѣхъ вопросовъ внутренней жизни дорогого отечества, отводя на своихъ страницахъ широкое мѣсто статьямъ по нуждамъ крестьянства, фабричнаго и трудящагося класса, по народному образованію, по полему общей культуры и народнаго экономическаго благосостоянія.

Постоянное участіе въ газетѣ принимаютъ: Азбелевъ П. П., Артурецъ Богомоловъ, Бѣловъ В. В., Гессель А. И., Гирсъ Г. Д., Грищенко В. П., Дмитриевъ К. И., Имшенецка Т. П., Козловъ В. Д., Красноявановскій М., Ларенко П., Лаунеръ А. Э., Легкомысленный, Левитовъ И. С., Ле-Л- (Львовичъ), Макъ-Кулаа Ф. И., Назаровъ Г. Т., Ножинъ Е. К., Оворе Л. Л., Пенковский Ф. В., Розановъ П. А., Россовъ П. Я., Серединъ-Сабатинъ А. И. (Россианецъ), Силинъ В. В., Силорусъ, Талиннъ, Тиртовъ М. А., Ханъ-Хенъ-Кювль, Ховель, Н. И. бар., Шаховскій И. К., Шинко Я. У., Шкуркинъ П. В., Шестакъ П. Е., Штейнфельдъ Н. К., Янчевецкій Д. Г., Янко И. Я. (Король-Трифъ), Б-Дзунъ-Ганъ и друг.

Редакция имѣетъ собственныхъ корреспондентовъ въ С.-Петербургѣ, Москвѣ и во всѣхъ значительныхъ населенныхъ пунктахъ Дальнаго Востока, а также въ Китаѣ, Японіи и Корѣ. Специальнымъ корреспондентомъ редакціи на Дальнемъ Востоцѣ состоитъ А. И. Серединъ-Сабатинъ. Подписная цѣна съ доставкой и пересылкой:

На годъ: городскіе 12 р., иногородніе 14 р., за границу 20 р.; на полгода: городскіе 7 р., иногородніе 8 р., за границу 11 р.; на 3 мѣс.: городскіе 4 р., иногородніе 5 р., за границу 6 р. 50 к.; на 2 мѣс.: городскіе 3 р., иногородніе 3 р. 50 к., за границу 4 р. 25 к.; на 1 мѣс.: городскіе 2 р., иногородніе 2 р. 50 к., за границу 3 р. 25 к.

Въ розничной продажѣ цѣна отдѣльнаго номера 10 к. Подписка и объявленія принимаются въ книжномъ магазинѣ „Новый Край“ — Харбинъ-Пристань, уголъ Участковой и Свободной. Плата за объявленіе на первой страницѣ, передъ текстомъ — 25 к., а на послѣдней страницѣ, послѣ текста — 15 к. за строку пятаго.

Подписка для иногороднихъ подписчиковъ принимается, крокъ того, въ С.-Петербургѣ въ агентурной конторѣ „Новаго Край“, Невскій, 110, въ торг. домѣ Л. и Э. Метцль и К^о (Москва, С.-Петербургъ, Варшава), въ книжномъ магазинѣ „Правовѣднѣ“ П. К. Голубева (Москва, Ильинская ул., д. Славянскаго Базара). № 25582

Плата за объявленія для иногороднихъ публикаторовъ — впередъ текста 40 коп., а послѣ текста — 20 коп. за строку пятаго.

И. К. Голубева (Москва, Никольская, д. Славянскаго Базара) и въ книжномъ магазинѣ М. В. Клякина (Москва, Моховая ул., д. Бенкендорфъ). Во Владивостокѣ, въ кн. маг. Курмановскаго; и Янковскаго; въ Хабаровскѣ, въ кн. маг. Пьянкова.

Пріемъ объявленій отъ иногороднихъ публикаторовъ въ агентурной конторѣ „Новаго Край“ (С. ПБ., Невскій, 110), въ конторахъ приему объявленій торг. дома Л. и Э. Метцль и К^о (С. ПБ., Москва, Варшава), контора Ков (С. ПБ. и Москва) и въ книжномъ магазинѣ „Правовѣднѣ“ П. К. Голубева (Москва, Ильинская ул., д. Славянскаго Базара). № 25582

Плата за объявленія для иногороднихъ публикаторовъ — впередъ текста 40 коп., а послѣ текста — 20 коп. за строку пятаго.

Редакторъ-Издатель П. А. Артемьевъ.



XXXVIII г.

№ 3

Выходитъ еженедѣльно (52 № въ годъ), съ приложеніемъ 40 книгъ „Сборника“, содерж. соч. **Н. М. СТАНЮКОВИЧА** и **г. А. Н. ТОЛСТОГО**, 12 книгъ Литературныхъ и популярно-научныхъ приложеній, 12 №№ „Парижскихъ модъ“ и 12 листовъ чертежей и выкроекъ.

Выданъ 20-го января 1907 г.

Подписная цѣна съ достав. и перес. на 1/2 года 4 р., на 1/4 года 2 р.

Цѣна этого №—15 к., съ перес. 20 к.

г. XXXVIII

1907

Къ этому № прилагается: „Полнаго собранія сочин. **г. А. Н. Толстого**“ кн. 1.

Открыта подписка на „НИВУ“ 1907 г.

съ приложеніемъ:

ПОЛНАГО СОБРАНІЯ СОЧИНЕНІЙ

г. Алексѣя Толстого

въ 10-ти
книгахъ

съ критико-біографическимъ очеркомъ **С. А. Венгерова**

и остальныхъ 30 книгъ
полнаго собранія сочин.

К. М. Станюковича

съ критико-біографич. очеркомъ **П. В. Быкова.**

12 выпусковъ „Литературныхъ и популярно-научныхъ Приложеній“.

12 №№ „Парижскихъ модъ“ и пр.

Безъ достав-
ки въ Петер-
бургъ

6 р. 50 н.

Безъ доставки въ
МОСКВѢ въ конторѣ
Н. И. ПЕЧКОВОЙ,
Петровскія явил.

7 р. 25 н.

Безъ доставки въ
ОДЕССѢ въ кн. маг.
„ОБРАЗОВАНИЕ“,
Ряшельевская, 12.

7 р. 50 н.

Съ достав-
кою въ Пе-
тербургъ . . .

7 р. 50 н.

Съ пересылкою
во всѣ мѣстности
Россіи

8 р.

За
границу
12 р.



Старый домъ зимой. Картина **И. Я. Бровара**, авт. «Нивы».

Черный туманъ.

Изъ лѣтописи нашихъ дней.

П. П. Гнѣдича.

(Продолженіе).

VI.

Кукушка выскочила въ дверцу и крикнула разъ. Была половина четвертаго. Вѣтеръ постукивалъ ставнями и качалъ деревья. Домъ иногда весь вздрагивалъ, и что-то гдѣ-то печально скрипѣло.

Дунечка со свѣчкой пошла впередъ. Тарлаевъ поднимался со своимъ тучкомъ слѣдомъ за нею во второй этажъ. Ея фигура, тоненькая, вертлявая, чернымъ силуэтомъ выдѣлялась на свѣтломъ пятнѣ освѣщеннаго свѣчкой пространства. Остановясь у необшитой бревенчатой стѣны, она отворила низенькую дверь и вошла первая въ маленькую комнату съ потолкомъ, срубаннымъ на косъ крышей. Сбоку стояла желѣзная кровать съ помаятыми металлическими шишками на угловыхъ столбикахъ. Толстое байковое одѣяло и грубыя простыни были чисты. Два стула, комодъ и столъ — было дѣло рукъ мѣстнаго столяра и рѣшительно ничѣмъ не напоминало хорошую работу. Она поставила свѣчу на столъ и обратилась къ гостю.

— Спать вамъ почивать, меня во снѣ видать! — сказала она.

— Я бы тебя лучше наяву хотѣлъ видѣть, — возразилъ онъ.

— Съ ума сошелъ!.. Ома Петровичъ человекъ очень подозрительный и даже такъ, что если покажется что не такъ — по старой модѣ — за косу. Никакихъ такихъ новыхъ теченій не признаётъ.

Она юркнула къ двери, изъ опасенія, чтобы гость не захотѣлъ пожелать ей доброй ночи съ болѣе родственнымъ радушіемъ, и уже въ притворенную наполовину дверь шепнула:

— Пріѣзжалъ бы, когда его дома нѣтъ, а то...

Дверь затворилась. Послышался быстрый скрипъ ступенекъ подъ ея ногами, — потомъ внизу хлопнула дверь, и все затихло.

Тарлаевъ осмотрѣлся. Обои были грязно-желтаго цвѣта и изображали китайцевъ, гуляющихъ среди маленькихъ башенокъ съ крышами, загнутыми на углахъ кверху. Противъ постели висѣла раскрушенная картинка, изображающая трехъ тощихъ дѣвицъ, съ подписью „Сгѣруску“. Дѣвицы были совсѣмъ раздѣты, и тазовыя кости выставились у нихъ, какъ слесарныя инструменты изъ мѣшка. Дождь барабанилъ по крышѣ и гулко отдавался по всей комнатѣ. Стѣкла незавѣшеннаго окна горько плакали снаружи, а черная вершина молодой березки шумно качалась, словно кланялась вѣтру и просила пощадить ея послѣдніе высухающія, полумертвыя листья.

Тарлаевъ сунулъ прокламаціи подъ кровать. Вынулъ изъ кармана револьверъ и положилъ рядомъ съ часами на маленькій столикъ, покрытый самодѣльной вязаной салфеткой. Онъ уже снялъ сюртукъ, когда ему послышался неясный шорохъ за дверью. Онъ прислушался. Полъ заскрипѣлъ, и кто-то тихими шагами, подойдя къ двери, стукнулъ въ нее.

— Кто тамъ? — тихо спросилъ онъ.

— Я-съ, Пальмовъ, — послышался робкій отвѣтъ.

— Что вамъ?

— Вы еще не легли-съ? Не позволите ли на минуту?

Тарлаевъ сбросилъ крючокъ съ петли.

— Извините, — заговорилъ Пальмовъ. — Я слышу, что вы не легли, и дерзнулъ... Позволите войти?

— Входите...

— Я долго колебался, — продолжалъ Пальмовъ, опускаясь на стулъ. — Я очень долго колебался и наконецъ осмѣлился...

— Что же вамъ надо? — спросилъ Тарлаевъ.

— Извините-съ. Вотъ вы изволили говорить, что привезли... то-есть... прокламаціи. Позвольте взглянуть.

Тарлаевъ вынулъ изъ кармана листокъ и молча протянулъ Пальмову. Тотъ бережно его взялъ, прищурился и сталъ внимательно, слово за словомъ, читать. Сперва его лицо было оживленно; потомъ онъ сталъ усмѣхаться, потомъ сталъ опять грустнымъ. Когда онъ кончилъ, на его лицѣ было полное разочарованіе. Онъ отдалъ обратно листокъ и вздохнулъ.

— Ну-съ? — спросилъ Тарлаевъ.

— Чепуха-съ, — отвѣтилъ онъ.

— Что чепуха?

— Все это чепуха-съ.

— Что же такъ строго?

— Все должно имѣть цѣль и смыслъ? Такъ ли?

— Такъ.

— Ежели это написано, то съ цѣлью, чтобы прочли и поняли?

— Несомнѣнно.

— А понять это нѣтъ никакой возможности

— Почему? Все ясно.

— Никакъ нѣтъ. Вотъ изволите видѣть. Тутъ-съ говорится: „уголь паденія вызываетъ уголь отраженія“...

— Физическій законъ.

— Весьма возможно. А только это белиберда, потому что непонятно. Какъ это уголь-съ, на углу чего, и кто тамъ, и кто изъ-за угла отражаетъ.

— А это вотъ что...

Тарлаевъ вынулъ карандашъ и, начертивъ три линіи, рассказалъ, въ чемъ заключается законъ отраженія.

— Весьма возможно-съ, — усмѣхаясь, сказалъ Пальмовъ: — но въ такомъ разѣ слѣдовало бы приложить и чертежикъ... А потомъ-съ — „камарилья“... Такія слова, вѣдь это что же!.. Вѣдь этого нельзя охватить-съ... Для кого же это писано? Я такъ скажу: теперь рискованный моментъ, — и тотъ, кто просто съ мужикомъ заговорить и кто Бога вспомнить, тотъ и верхъ возьметъ.

— Это какъ же Бога вспомнить?

— А такъ вотъ: ежели онъ съ Божьей помощью дѣло начнетъ, — такъ ему повезетъ. Потому мужикъ нашъ — онъ вѣдь какой? Онъ, можетъ, о Богѣ и не думаетъ много, а поминаетъ его поминаетъ...

— Ну, мало ли что онъ поминаетъ, кромѣ Бога.

— Это точно. А только и Бога помнить. Спаси Богъ, сохрани Богъ, слава Богу, Богъ помочь... Въ обиходъ вошло... А тутъ у васъ точно Богъ-то въ безерочномъ отпуску.

— Пожалуй, и въ отпуску, — согласился Тарлаевъ. — Такъ вы полагаете, что для уловленія людей нужно къ Богу прибѣгнуть?

— Почему же къ уловленію?

— А что же? Вамъ слово это не нравится? Вѣдь и Христосъ предложилъ апостоламъ уловлять человекъ...

— Ахъ, вы въ этомъ смыслѣ?

— Въ этомъ самомъ. Я говорю, что вы предлагаете идти подъ знаменемъ религіознымъ, хотя бы это было и не наше знамя?

— Не такъ въ повернули мою рѣчь, — хотя въ концѣ концовъ, конечно, такъ оно и есть.

— Что-жъ, мысль эта не дурна. Вы-то сами, сознательный товарищъ, въ какихъ отношеніяхъ къ церкви?

— Я-съ въ Соловкахъ два года выжилъ — еще подросткомъ.

— Ну — и что же?

— Сколько разумомъ обнять могъ, обнялъ.

— И вѣруете?

— Даже весьма твердо. И мяса не ѣмъ.
 — Вегетеріанецъ?
 — Такъ точно.
 — Какъ же вы въ активные ряды перешли?..
 — Вѣдь вотъ вы все такъ: „активные“ ряды. Ну, по-ложимъ, я понимаю, потому что читалъ много,—а вѣдь это не всякій пойметъ. Зачѣмъ такое слово—активный?
 — Что оно васъ обидѣло?
 — Не обидѣло, а такъ оно нелѣпо. Извините.
 — Такъ какъ же вы къ протестующимъ-то перешли?
 — Да накипѣло, знаете. Долго накипало. А потомъ черезъ край пошло.

Онъ нахмурился и опустил глаза внизъ.
 — Племянница моя... говорилъ я сегодня... дѣвочка—пропала, можно сказать. А хорошая дѣвочка. Чѣмъ бы спасти ее, — а ее затуркали... въ разрядъ уличныхъ женщинъ записали...

— Что же вы-то смотрѣли?
 — Да я здѣсь ужъ былъ. Это она въ августѣ. Мнѣ жена сообщила. Я писалъ ей, чтобъ она взяла ее. Такъ ужъ не хочетъ дѣвчонка. Пить начала.

Онъ всталъ.
 — Поздно очень. Извините, что побезпокоилъ. Вы не скоро назадъ, въ Петербургъ?

— Не знаю. Черезъ недѣлку, думаю.
 — Не попадете. Бастовать дорога будетъ.
 — На лошадахъ. Лошадей не будетъ, пѣшкомъ пойду. Меня этимъ не испугать.

— Это точно... Такъ вотъ, ежели увидимся,—позвольте просить васъ быть столь добрымъ, передать письмецо и посылочку супругѣ моей.

— Хорошо. Я непременно передъ отъѣздомъ заѣду сюда.

Они пожали другъ другу руки, и Пальмовъ вышелъ. Но Тарлаевъ не легъ. Онъ долго ходилъ по маленькой клѣтушкѣ взадъ и впередъ, хмурясь и покусывая губы. Свѣча почти догорѣла, и въ окно стали пробиваться первые проблески денницы. Съ одной стороны неба что-то сѣрѣло и силилось прорвать прочный свинцовый пологъ тучъ. Но тучи плотно окутывали весь небо-склонъ, точно не хотѣли допустить мысли, что свѣтъ можетъ прорваться, освѣтить и согрѣть холодную, обездоленную, тусклую землю.

VII.

Вдали послышался стукъ топора. Это чинили мостъ. Тарлаевъ открылъ окно. Дождя не было, но стало холодно. Острый пронизывающій вѣтерокъ влился въ комнату и наполнилъ всѣ ея углы морозной сыростью. Тарлаевъ жадно потянулъ въ себя воздухъ. Этотъ воздухъ показался ему словно роднымъ. Здѣсь—всего въ пятнадцать верстахъ—прошло все его дѣтство.

И передъ нимъ оно всплыло, живо, какъ вчера. Вотъ ихъ бѣлая церковь съ кладбищемъ, гдѣ похоронены два генерала-помѣщика: Шварцъ и Кварцъ. Вотъ ихъ убогій деревянный домикъ съ пчельникомъ, огородомъ и скворешницей на старой березѣ. Вотъ его отецъ, костлявый, рыжеволосый попикъ, добродушный, выпивающій, очень конфузливый. Сыну до боли жалко его, когда онъ съ напускной, отчаянной развязностью начинаетъ служить обѣдню въ присутствіи важнаго семейства барона Штакеншнейдера, перешедшаго изъ административныхъ соображеній въ православіе.

Бывало, съ утра отецъ молится:
 — Господи, прinesi! Не дай барону пріѣхать къ литургии!

Зато какое наслажденіе лежать съ отцомъ на лугу среди цвѣтовъ. Отецъ любить ботанику и даже собираетъ гербарій. Онъ объясняетъ сыну.

— Это, братецъ мой, скабіоза арвензисъ. А это—бетула альба. А это—пинусъ силвестрисъ.

Отецъ не предназначалъ его къ духовной дѣятельности.
 — Ежели въ черное духовенство пожелаешь — иное

дѣло. Можешь превозвестись не только до епископа, но и до митрополита. У насъ на этотъ счетъ чище, чѣмъ у свѣтскихъ. Сыновья дьячковъ до высшихъ степеней возносятся. А такъ священствовать безъ особаго призванія не совѣтую: горекъ нашъ хлѣбъ.

Помнить Тарлаевъ католическаго ксендза, постоянно жившаго неподалеку, въ имѣніи княгини Вологодской. Онъ дружилъ съ попикомъ, часто къ нему хаживалъ, въ своей чистенькой франтовской сутанѣ, гладко бритый, душистый, ласковый, обходительный. Сидя на заваленкѣ, они подолгу бесѣдовали, такъ какъ ксендзъ говорилъ по-русски отлично.

— Не умѣете вы, почтенный отецъ,—говаривалъ онъ: — держать въ рукахъ свою паству. Страха Божьяго у васъ нѣтъ. Безъ трепета къ вамъ подходятъ, безъ трепета пороги храма переступаютъ.

— А у насъ этого не полагается, падрэ,—отшучивался отецъ Иванъ.—Мы, знаете, по любви, а не подъ страхомъ живемъ.

— Нѣтъ, почтеннѣйшій, вы живете распущенно. Я хорошо вижу. Мало вы внушаете прихожанамъ, мало вы о грѣхахъ говорите,—на проповѣди вы лѣнны. Отбываете вы повинность, и только. Истинное служеніе Богу въ томъ заключается для пастыря, чтобъ пасти свое стадо. А вы не пасете. Стадо само по себѣ,—стадомъ больше урядникъ управляетъ, а вы сами по себѣ. А что бы вы могли сдѣлать, кабы ваша корпорація прониклась единымъ духомъ, смѣлостью и твердостью.

— Ой, падрэ! Семьи на вороту у всѣхъ висятъ. Намъ бы прокормиться.

— Вотъ-вотъ! Въ этомъ-то и горе ваше, что семья у васъ. Противно это тексту: „кто хочетъ идти вослѣдъ за Мною...“ Не мнѣ вамъ напоминать объ этомъ.

Заходящее солнце равно освѣщало и ветхую ряску сельскаго попа и великолѣпную сутану княжескаго духовника. Вечерній вѣтерокъ поигрывалъ длинными волосами отца Ивана и ласково скользилъ по бритымъ щекамъ отца Игнатія. Лопухій щенокъ, изъ пудельковъ, смотрѣлъ своими острыми умными глазками на обоихъ пастырей церкви и, не отдавая никому преимущества, ровно тыкался холоднымъ мокрымъ носомъ въ руку то того, то другого. И оба попа одинаково трепали его мохнатую, нестриженную морду, а онъ вилялъ хвостомъ, словно говорилъ:

— Славные вы парни, да и я славный. Хорошо намъ! Солнышко свѣтитъ, липой пахнетъ, корова колокольчикомъ звенитъ. Чудесно!

И передъ Тарлаевымъ все живѣе и живѣе выступали эти фигуры. Онѣ ужъ давно не приходили ему на память, казалось, онъ утерять объ нихъ всякое воспоминаніе. Но теперь опять онѣ встали изъ мрака прошлаго, и неотвязный вопросъ снова поднялся:

— А что, если, въ самомъ дѣлѣ, во-время взяться было за народъ и по твердой программѣ провести его по намѣченному пути? Что бы попы могли сдѣлать?..

— Закладывать что ли?—кликнулъ его мальчикъ снаружи.—Мостъ наладили—шагомъ пропустить.

Онъ велѣлъ закладывать. Весь домъ еще спалъ. Но Ѳома Петровичъ все же всталъ, заспанный, немый, нечесанный, пахнувшій вчерашнимъ ромомъ. Онъ принесъ Василью Ивановичу сдачу и спросилъ, ставить ли самоваръ.

— Нѣтъ, я такъ поѣду, — сказалъ Василій Ивановичъ:—немного верстъ осталось. Только бы мостъ переѣхать.

Несмотря на бурку, высушенную у натопленной печки, было холодно. У моста стучали топоры — и по ту его сторону остановился рядъ возовъ въ ожиданіи починки. Телѣжку его сейчасъ же пропустили, такъ какъ сбоку уже можно было проѣхать. За мостомъ онъ влѣзъ въ нее и покотился дальше.

Лошаденка, противъ ожиданія, бѣжала бойко. Липкая



Кузнецъ счастья. Картина Р. Эйхштедта, авт. «Нивы».



Безсердечная красавица. Картина Франца Дикса, авт. «Нивы».

грязь шоссе все же была лучше глубокой жижи земской дороги. Проѣхали большое село Звѣрево, славившееся столярами и пьянством. Потомъ свернули въ бокъ, на песчаную проселочную тропу. Опять березки и сосенки обступили съ обѣихъ сторонъ телѣжку, и опять неотвязная старья воспоминанія нахлынули на него.

Вспомнилъ онъ смерть отца, умершаго отъ удара на паперти церковной. Онъ пріѣхалъ изъ города по телеграммѣ только ко дню похоронъ. Онъ поцѣловалъ отцовскую руку и долго смотрѣлъ на нее—на эту трудовую, жилистую, добрую руку. Онъ вспоминалъ, какъ онъ держалъ чашу во время причастія, и блюдечко, когда пилъ чай изъ огромной чашки, подаренной сестрою, съ подписью: „вкушайте власть“. Помнилъ онъ въ этихъ рукахъ розги, когда онъ—семилѣтній мальчигъ—спалилъ копну сѣна и чуть не сжегъ всю деревню. Отецъ выдралъ его тогда больно—и, кажется, единственный разъ въ жизни. А больше онъ помнить эти руки съ пряниками, съ кадиломъ, съ понюшками табаку. И даже теперь, при воспоминаніяхъ объ этихъ рукахъ, сердце его сжимается съ какой-то странной, почти непонятной грустью. Событія послѣднихъ мѣсяцевъ, повидимому, стерли и сгладили все прежнія впечатлѣнія и воспоминанія, казалось бы, только одно настоящее можетъ наполнять его: такъ оно велико и мощно. А между тѣмъ старья тѣни растутъ, поднимаются, и какая-то хорошая, умилительная, тихая боль закрадывается въ грудь. Когда отца опустили въ могилу, онъ почувствовалъ къ нему любовь гораздо болѣе сильную, чѣмъ та, которую онъ испытывалъ при его жизни. Это была любовь, граничащая съ жалостью. И не то чтобы ему жалко было потерять отца, нѣтъ. Ему было жалко его прошлое. Ему представлялось такъ печально-затеряннымъ, ничтожнымъ его тихое долгое существованіе въ этомъ сельцѣ, безо всякихъ высшихъ интересовъ и стремленій. Онъ чуждъ былъ корысти, интригъ, злобы, сплетенъ,—но онъ былъ чуждъ и всего того, чѣмъ живъ человѣкъ:—онъ даже читать бросилъ въ послѣдніе годы. Плохо видя, онъ даже очковъ не заводилъ, а, надѣясь на свою память, читалъ безъ запинокъ все служебныя книги. И къ книгамъ этимъ онъ относился какъ къ своимъ обязанностямъ передъ начальствомъ, а не передъ Богомъ, хотя, конечно, вѣрилъ по разъ установленной догматикѣ. Хорошій, мягкій человѣческой духъ, жившій въ его тѣлесной оболочкѣ, былъ милый, но какой-то странно-ненужный. На похоронахъ его плакали, потому что жалѣли,—но утраты его никто, кромѣ семьи, не почувствовалъ.

Пошли знакомыя мѣста. Сюда уже онъ забѣгалъ ребенкомъ. Здѣсь вотъ, въ этомъ лѣсу, много грибовъ съ конца іюля, а въ маѣ—много земляники. Здѣсь бродилъ онъ съ братишкой цѣлыми днями, запасшись нѣсколькими ломтями черного хлѣба и огурцами—теплыми, зернистыми, пахнущими огородомъ. Вотъ прудъ, гдѣ они часто въ жару купались, сбросивъ рубашонки, и смотрѣли, какъ вокругъ въ водѣ колыхались и плавали бѣлыя кучевыя облака и отражалось далекое голубое небо. Теперь этотъ прудъ такъ угрюмъ и мраченъ подъ свинцовымъ холоднымъ небомъ. Ворона сидитъ на ольхѣ, что наклонилась надъ водою, и поворачиваетъ во все стороны своей черной здоровой головой, точно удивляясь, зачѣмъ это глупыя птицы мчатся къ далекому югу, утомляя себя перелетами, когда и здѣсь такъ хорошо и привольно? Зачѣмъ имъ нужно марево далекихъ пирамидъ и сфинксовъ,—когда и здѣсь, на этомъ уныломъ просторѣ, можно такъ славно и привольно каркать, и перелетать съ елки на елку, и подбирать ту падаля, которой здѣсь даже больше, чѣмъ на сіяющемъ югѣ?

Черезъ просѣку мелькнулъ домъ—каменный, желтый съ краснымъ, принадлежащій генеральшѣ Фуриковой. И тутъ связаны воспоминанія—съ этой желѣзной рѣшеткой. Уже юношей, онъ подолгу просиживалъ между густыхъ акацій, чтобы издали увидѣть двухъ барышень—

Женю и Мери,—когда онѣ гуляютъ по парку. И какъ билось его молодое сердце, когда вдали показывалось бѣлое платье, и солнце золотило его съ одного боку, а въ складкахъ, казалось, были лиловые тѣни. И стройная молодая фигура, медленно читая, шла все ближе и ближе, и пестрая сѣтка солнечныхъ просвѣтовъ отъ густой листвы ползла вверхъ по платью, по плечамъ и по лицу,—и дѣлала весь образъ фантастичнымъ и неземнымъ. Онъ затаивалъ дыханіе, и она не знала, что проходитъ близъ него. Онъ слышалъ, какъ скрипѣлъ песокъ подъ каблучками башмаковъ, какъ шелестили ихъ шелковые юбки. Разъ онъ увидѣлъ, какъ Женя прибѣжала, бросилась на старую желѣзную скамью и стала горько-горько рыдать. Онъ мучительно-страстно хотѣлъ въ эту минуту отомстить ея обидчику. Если-бъ онъ зналъ, кто онъ—онъ пристрѣлилъ бы его изъ-за угла...

Вотъ еще вдали, въ синѣющемъ далекомъ оазисѣ стараго сада, мелькнула крыша дома другого генерала. Онъ умеръ лѣтъ пятнадцать назадъ, похороненъ возлѣ церкви, рядомъ съ его дѣдомъ, секундъ-майоромъ, на могилѣ котораго красуется надпись:

До страшнаго суда лежи въ гробницѣ сей!
Прохожій, слезный токъ, остановясь, пролей!

Вспомнивъ это двустрочіе, Тарлаевъ даже плюнулъ въ сторону и громко сказалъ:

— Чортъ знаетъ что!

— Чего? —спросилъ возница.

— Вези, вези!—подбодрилъ его сѣдокъ.

Солнце, какъ будто желая освѣтить торжественный его пріѣздъ на мѣсто родины, выглянуло изъ-за тучъ, несмѣло и вяло. Лучи его брызнули тамъ и тутъ, и золото березъ вдругъ загорѣлось нестерпимымъ блескомъ. Вотъ мелькнула вдали родная колокольня съ зеленой крышей. Вотъ хатка Курочкина подъ обрывомъ. Вотъ покосившіяся ворота кривой Марины. Вотъ заборъ пчельника. Вотъ кузница. Какъ ярко горитъ огонь, какъ звонко куетъ молотъ!.. Кузнецы, говорятъ, первые революціонеры?.. Собаки новыя, незнакомыя!.. Еще поворотъ,—вотъ и домикъ, сѣрый, понурый, гдѣ двадцать пять лѣтъ назадъ онъ родился...

VIII.

Мать увидѣла его изъ окна и встрѣтила его на порогѣ. Это была строгая рослая попадья, всю жизнь державшая въ рукахъ мужа. Между глазъ у нея была серьезная складка и углы губъ властно опускались книзу. Сыну она обрадовалась, но виду особеннаго не подала, хотя и поцѣловала въ щеку.

— Забылъ мать! —сказала она.— Писемъ не присылаешь, денегъ не шлешь, самъ не ѣдетъ!

— Откуда же теперь деньги!—сказалъ онъ.

— А ужъ не знаю откуда,—возразила она.— А только ты же общалъ при первой возможности...

— Общалъ,—да коли нѣтъ.

Они вошли въ свѣтлую чистую комнату, съ кіотомъ въ углу и круглымъ обѣденнымъ столомъ, покрытымъ скатертью съ красными разводами. Надъ диваномъ висѣлъ портретъ покойнаго отца Ивана,—пахло геранью и лампадкой.

— Ты бы хоть лобъ перекрестилъ,—замѣтила мать.

Онъ какъ-то повелъ однимъ плечомъ и перекрестился на знакомый старый образъ Богоматери, чернѣвшій изъ-подъ серебряной ризы.

— Какъ живете?—спросилъ онъ.

— Какъ живемъ! Изъ попадья въ просвирни попала. Еще хорошо, что попъ Никаноръ человѣкъ сносный, вдовый, претензій не выказываетъ, въ двухъ комнатахъ живетъ, что изъ бани передѣлали, а на нашъ пріютъ и не посягаетъ.

— А сестра что?

— Дура попрежнему.

— Гдѣ-жъ она?

— Наверху, на своемъ чердакъ. Да она и не выйдетъ, пока ты не поднимешься. Горе у нея.

— Вы писали. Женихъ сбѣжалъ?

— Не сбѣжалъ, а арестовали его. Съ двумя жандармами. Она всегда-то была глупа, а теперь, какъ дѣкаринку забрали, совсѣмъ осовѣла.

— А за что-жъ его?

— Соціалистъ. Подметные листы разбрасывалъ. Народъ мутить. Слава Богу, что убрали. Онъ и Дашу совращалъ.

— Совращалъ?

— У! Намедни говорить: я строю недовольна! Какое! Что значить мужчины въ домѣ нѣтъ!

— Порядочный докторъ былъ?

— Лѣчилъ-то ничего. Рѣзалъ даже хорошо. У Евлалихи челюсть вырѣзалъ, и такъ чисто, будто и не было ея никогда. А только взглядъ у него былъ такой вострый и никакой смиренности.

— А зачѣмъ она, смиренность-то?—спросилъ сынъ.

— Ужъ и глупъ ты, Василій,—покачивая головой, сказала мать.—Смиренность первое дѣло. Ты сообрази. Надъ каждымъ человѣкомъ есть сила.

— Какая сила?

— Извѣстно, какая: вотъ та, что солону ломить. Какъ же ты можешь противостоятъ? Вы всѣ по молодости лѣтъ полагаете, что это возможно, — а между тѣмъ никакихъ возможностей нѣтъ и быть не можетъ, потому что ежели силы нѣтъ, тогда—аминь.

— Конецъ, значить?

— Конецъ. Вѣдь конецъ по гречески аминь?

— Не совсѣмъ.

— Ну, совсѣмъ или не совсѣмъ, — а какъ скажутъ аминь, такъ тутъ и крышка.

Она отѣрла передникомъ губы.

— И очень мнѣ грустно, что ты сынъ мой и съ отсутствіемъ понятій,—продолжала она.—Ушибли ли тебя въ младенчествѣ, или что, а только нѣтъ въ тебѣ резона.

— Какого еще резона?

— У каждого человѣка въ головѣ резонъ долженъ быть. Безъ резона только пустые люди живутъ. А у тебя вѣтеръ продуваетъ — и больше ничего. Очень мнѣ это грустно...

— Противъ силы мы противопоставляемъ силу,—сквозь зубы сказалъ сынъ.

— Оставь! Это ты можешь у себя въ Петербургѣ такъ разговаривать, а здѣсь — извини, я хозяйка и такихъ словесъ разводить не позволю. Все это у васъ праздное мечтаніе.

— Ошибаетесь.

— И не воображаю. А скажу тебѣ такъ: коли дерево внизъ корнемъ растеть, значить такъ ему предуставлено свыше. Почему же ты хочешь, чтобъ оно корнями вверхъ шло?

— Да вотъ въ Австраліи есть такія деревья...

— Какія?

— Что корни наверху.

Она погрозила ему пальцемъ.

— Охъ, Васька, кончится тѣмъ, что эту самую Австралію такъ тебѣ пропишутъ... Скажи лучше: яичницы хочешь?

— Извѣстно, хочу.

— Что-жъ ты молчишь?

— Молчу, потому что вы бранитесь.

— Брань—бранью, а яичница—яичницей. Развѣ это одно другому мѣшаетъ? Что-жъ тебѣ,—отъ материнскихъ выговоровъ кусокъ въ горло не поидеть?

Она отворила дверь въ сѣни.

— Матрешенька! — крикнула она. — Изготовь-ка изъ пятка яиченку, по-вчерашнему—съ укропомъ. Да рыжечками сверху присыпь и поперчи.

— А у васъ прислуга?—спросилъ сынъ.

— Стара стала, стирать не могу,—пожаловалась попадья.—А ты ужъ и укоряешь.

— И не думаю.

— Всего два рубля въ мѣсяцъ плачу. Кажется, немного.

— Ей Богу, мнѣ все одно.

— Во-первыхъ, не божись, грѣхъ, а во-вторыхъ, очень грустно, что тебѣ все равно, больна мать или нѣтъ.

Онъ всталъ.

— Если вы не оставите вашихъ нотацій, я сегодня же вечеромъ уѣду.

Она притихла и внимательно посмотрѣла на него.

— Ишь приткій какой! Сейчасъ пріѣхалъ и сейчасъ уѣзжаетъ. Что-жъ ты меня орамить передъ всѣмъ се-ломъ желаешь?

Онъ вмѣсто отвѣта вынулъ кошелекъ, порылся и положилъ на столъ два золотыхъ.

— Вотъ вамъ двадцать рублей,—сказалъ онъ.—Это за два мѣсяца впередъ.

Она не торопясь взяла монеты, подцѣпляя ихъ со стола ногтемъ, ничего не сказала, подошла къ комоду и, завернувъ ихъ въ какую-то ветошку, сунула въ ящикъ. Но деньги ее все-таки нѣсколько смягчили.

— Чего ты обижаешься? — заговорила она, заперевъ ящикъ.—Ты, кажется, мою невздержанность въ языкѣ знаешь,—могъ бы привыкнуть.

— Я къ вамъ давно привыкъ,—сказалъ сынъ.— Я только на сестру удивляюсь, какъ она съ вами уживается.

— Сидитъ цѣлый день въ мезонинѣ, — по недѣлямъ словомъ не перекинемся. Да провались она совсѣмъ! Ты думаешь, легко съ полоумной дѣвкой жить? Она разъ уже отравлялась скипидаромъ, — да женихъ-то ее отходилъ...

— Съ чего же это она?

— Тоска, говорить, гнетѣтъ... Извѣстно, малоуміе.

— Вы во всѣхъ, кромѣ себя, малоуміе видите,—возразилъ сынъ и покачнулъ стулъ, на которомъ сидѣла кошка, чтобъ она спрыгнула.

— Что ты дѣлаешь?—крикнула мать.—Мѣшаетъ тебѣ котъ!

— Я съѣсть хочу.

— Мало другихъ стульевъ? Животное спитъ,—какое ты имѣешь право его будить?

— Я не люблю вашихъ котовъ...

— Значить, ты послѣдній человѣкъ. Звѣря любить надо.

— За что мнѣ его любить? За то, что онъ мышей давить?

— А ты слыхалъ про Магомета?

— Какого Магомета?

— А вотъ того, что магометанскую вѣру далъ.

— Слыхалъ.

— Нѣтъ, ты про котятъ знаешь? У него на широкомъ рукавѣ котенокъ заснулъ. Ему встать надо было. Онъ взялъ ножницы и отрѣзалъ рукавъ,—чтобъ тотъ не проснулся... Съ тѣхъ поръ магометане звѣрей не бьютъ. Вотъ ты вошелъ: Васька на тебя посмотрѣлъ, а близко подойти не пожелалъ.

— Ну такъ что же?

— А то, что онъ нутро въ тебѣ чувствуетъ. Къ хорошему человѣку, хотя бы и къ чужому, онъ сразу подходитъ, а ежели кто съ изъяномъ,—такъ онъ стороной подъ стульями крюку дастъ, и даже на зовъ не подойдетъ...

— Значить, съ изъяномъ я?—засмѣялся сынъ.

— Звѣрь, братъ, чувствуетъ,—это не мы,—его не обманешь. Я по тому, подойдетъ ли онъ къ кому, либо нѣтъ, всегда о человѣкѣ сужу.

— Стары вы стали!—замѣтилъ сынъ.

— Да не къ молодости дѣло идетъ, — согласилась мать.

(Продолженіе слѣдуетъ).

Новая пѣсня.

Въ темную ночь мы живемъ, въ безпросвѣтную,—
Точно попали въ забитую клѣть,
Прячемъ въ груди свою пѣсню завѣтную
И не хотимъ ее пѣть.

Нѣтъ, не хотимъ въ эту полночь суровую
Старую пѣсню свою вспоминать!
Сердце другую подскажетъ намъ—новую...
Будемъ ее распѣвать...



Идиллія. Картина Модъ Гудманъ, авт. «Нивы».

Пѣсня та сложена зорями яркими,
Въ пѣснѣ той свѣтъ и широкій просторъ
Съ синею далью и съ грезами жаркими,
Воспламенявшими взоръ.

Въ пѣснѣ той были порывы свободные,
Въ пѣснѣ сверкали живые огни...
Злая напасти, сомѣнья холодныя
Жгли, разбивали они.

Пусть она лется призывами бурными
И разсѣкаетъ тяжелую тьму
Вихремъ могучимъ! Тѣнями пурпурными
Пусть освѣщаетъ тюрьму!

Силы окрѣпнуть подъ мощными звуками
Пѣсни крылатой.—наступить чередъ,—
Выйдутъ онѣ, закаленные муками,
Съ пѣсней выйдутъ впередъ.

В. Умановъ-Каплуновскій.

Очерки по истории конституцій.

II.

«Мой домъ—мой замокъ».

Английская поговорка «Мой домъ—мой замокъ» (My home is my castle) дает самое вѣрное понятие о свободѣ англичанина и неприкосновенности его жилища. Каждый человекъ—господинъ въ своемъ домѣ, и никто не въ правѣ проникнуть въ него безъ разрѣшенія хозяина. Разъ нѣтъ для этого законнаго основанія, ни частное лицо ни чиновникъ, облеченный властью, не могутъ самовольно войти въ домъ англичанина. Приказъ какого-нибудь высшаго начальства, кромѣ законнаго суда, не имѣетъ никакого значенія. Лицо, вломившееся въ частную квартиру по приказу начальства, само будетъ отвѣчать за то передъ судомъ. Одинъ знаменитый политическій ораторъ Англiи сказалъ въ парламентѣ: «Дождь и вѣтеръ могутъ проникнуть въ хижину англійскаго работника, но король (т. е. исполнительная власть) никогда не проникнетъ!»

Это уваженіе къ человекѣ, къ его человѣческому достоинству, главнымъ образомъ отразилось на законахъ о личной свободѣ. Въ этомъ отношеніи Англiя—первая страна въ мірѣ. Нигдѣ личная свобода человека не защищена лучше, чѣмъ въ Англiи, и защита эта достигается весьма простыми средствами.

«Если можно предположить,—читаемъ мы въ одной популярной книгѣ по государственному праву Англiи:—что какой-нибудь англичанинъ или иностранецъ несправедливо лишень свободы, судъ издастъ указъ, по которому потерпѣвшій долженъ быть представленъ въ судъ и отпущенъ на свободу, если имѣетъ на то право. Такимъ образомъ, если ребенка насильно держатъ вдали отъ родителей, если кого-нибудь неправильно заключаютъ въ сумасшедшій домъ, если кѣмъ-нибудь будетъ заявлено, что монахинѣ не позволяютъ выйти изъ монастыря, однимъ словомъ, если какой-нибудь мужчина, женщина или ребенокъ будутъ лишены свободы, или если даже только кто-нибудь будетъ утверждать это, повидимому, основательно,—то судъ непременно выдастъ указъ «Habeas Corpus», т. е. о представленіи на судъ заключеннаго, лицу, держащему у себя потерпѣшаго. По этому указу заключенный долженъ быть немедленно представленъ въ судъ и тотчасъ же освобожденъ, если онъ задержанъ безъ законной причины».

Кѣмъ бы ни былъ арестованъ человекъ, отъ кого бы ни исходилъ приказъ объ арестѣ, хотя бы отъ самого короля,—родственниковъ или друзей потерпѣшаго могутъ обратиться въ судъ, и имъ выдадутъ указъ, такъ-называемый «Habeas Corpus». Въ переводѣ это значитъ: «*Отдайте тѣло*» такого-то...

Указъ этотъ имѣетъ слѣдующій видъ. Для примѣра мы приводимъ одинъ изъ такихъ указовъ, напечатанный въ книгѣ Дэйси: «Основы государственнаго права Англiи».

«Викторiя, Божіей милостью, Королева Соединеннаго Королевства Великобританiи и Ирландiи, Защитница Вѣры.

«Смотрителю нашей тюрьмы въ Джерси, на островѣ Джерси, и шерифу сказаннаго острова—привѣтъ! Повелѣваемъ вамъ, чтобы вы *тѣло* С. С. W., задержаннаго, какъ говорятъ, подъ вашей стражей въ нашей тюрьмѣ, *представили въ судъ* нашъ предъ лицомъ нашимъ въ Уэстминстерѣ, 18-го слѣдующаго января, а вмѣстѣ съ тѣмъ сообщили о днѣ и причинѣ его задержанія, подъ какимъ бы именемъ онъ, С. С. W., ни былъ извѣстенъ и обозначенъ, дабы онъ былъ подвергнутъ всему, въ общемъ и въ частности, что заблагоразсудитъ постановить о немъ по этому поводу вышеназванный нашъ судъ. И предъявите сей указъ. Вѣрно. Томасъ Лордъ Денманъ. Дано въ Уэстминстерѣ, 22-го дня декабря, въ 8-й годъ нашего царствованія.

По приказу суда.

По просьбѣ С. С. W.

Робинсонъ.

«R. M. R.»

W. A. L. 7. Gray's Inn Square, Лондонъ.

Стряпчій вышеназваннаго С. С. W.»

Получивъ такой указъ, смотритель тюрьмы обязанъ доставить (тѣло) заключеннаго къ сроку, какъ въ данномъ случаѣ, а если срока не указано, то немедленно, въ судъ, при чемъ долженъ представить суду подлинный приказъ объ арестѣ, свои объясненія, и возвратитъ самый приказъ суда. Насколько англійскій судъ строгъ ко всѣмъ формальностямъ, когда рѣчь идетъ о свободѣ человека, можно судить по одной весьма поучительной картинѣ.

Въ 1889 г. бѣжалъ съ корабля матросъ Флойдъ. Полиція по ошибкѣ арестовала вмѣсто Флойда нѣкогого Томпсона и водворила на другой корабль. Родные Томпсона обратились въ судъ съ требованіемъ указа «Habeas Corpus». Судъ выдалъ указъ, въ коемъ повелѣлъ капитану корабля, м-ру Вудворду немедленно доставить Томпсона въ судъ. 7 июня Томпсонъ былъ доставленъ въ судъ. Самъ же капитанъ Вудвордъ не явился, а прислалъ повѣреннаго, и вмѣсто подлиннаго приказа «Habeas Corpus» возвратилъ его копію.

По этому поводу между судьями и повѣреннымъ произошелъ слѣдующій разговоръ:

Судья Мэтью (предсѣдатель).—Мы желаемъ имѣть нашъ приказъ!

Судья Манисти.—Вы оказываете неповиновеніе предписаніямъ приказа. Вы должны представить подлинникъ его вмѣстѣ съ отвѣ-

томъ. Вы говорите, что у васъ нѣтъ приказа, и вы ничего не отвѣчаете. Вѣдь это настоящее оскорбленіе суда!

Адвокатъ.—Подлиннаго приказа у меня нѣтъ...

Судья Манисти.—Мы не можемъ выслушивать подобныя нечестности!

Адвокатъ.—Мнѣ прискорбно, что ваша милость употребляетъ такое выраженіе...

Судья Мэтью.—Я долженъ сказать, что я одобряю это выраженіе. Въ самомъ дѣлѣ нелѣпо, что адвокатъ, и притомъ адвокатъ знаменитый, является сюда безъ подлиннаго приказа и безъ надлежащаго отвѣта на него.

Адвокатъ ссылается на распоряженіе высшаго начальства.

Судья Мэтью.—Да, но вы должны были тѣмъ, кто вамъ сказалъ это, отвѣтить, что вы отказываете явиться сюда, чтобы повторять такіе нелѣпости!

Судья Манисти.—Мы предпримемъ арестовать капитана Вудворда! Намъ необходимо знать истину! Безполезно являться сюда и говорить, что не знаешь порядковъ. Ихъ надо знать и поступать сообразно съ ними. Въ противномъ случаѣ мы должны наложить строгое наказаніе. Нельзя играть такимъ образомъ свободою гражданъ! Мнѣ безразлично, лежитъ ли вина этого на адмиралтействѣ, или на министрѣ внутреннихъ дѣлъ, или на какой-нибудь другой власти. Фактъ тотъ, что суду не оказано должнаго повновненія.

Судья Мэтью.—Я совершенно того же мнѣнія. Въ данномъ случаѣ, повидимому, забыли основной принципъ нашей конституціи о верховенствѣ закона въ этой странѣ и о томъ, что никакое должностное лицо не можетъ въ свое оправданіе ссылаться на распоряженіе высшей власти, какъ бы высока она ни была!.. Нашему приказу должно быть оказано полное повновненіе!

На слѣдующій день капитанъ Вудвордъ былъ арестованъ агентомъ шерифа и доставленъ въ мѣстную тюрьму. Въ тотъ же день однако его отпустили на свободу подъ обезпеченіе.

21 июня онъ предсталъ предъ судомъ.

Предсѣдатель Мэтью обратился къ нему:

—Вашъ адвокатъ представилъ намъ почтительныя извиненія и сказалъ, что вы дѣйствовали согласно распоряженіямъ вашего начальства. Мы не можемъ однако принять такого оправданія, мы имѣемъ дѣло только съ вами... Вы оказали очень большое неуваженіе суду. Приказъ «Habeas Corpus»—одинъ изъ наиболее священныя, какіе только знаетъ законъ. Онъ созданъ для того, чтобы противодействовать всякому произвольному заключенію, и каждый, какъ бы ни былъ онъ высоко поставленъ, обязанъ повиноваться ему... Вы представили этого человека (Томпсона) сюда, не объяснивъ намъ, почему вы подвергли его заключенію, и не отвѣтивъ на нашъ приказъ... Мы обязаны дать понять, что этому великому приказу «Habeas Corpus» должны немедленно повиноваться всѣ, въ особенности должностныя лица. Мы могли бы подвергнуть васъ тюремному заключенію, но на сей разъ мы налагаемъ на васъ штрафъ въ размѣрѣ 50 фунтовъ стерлинговъ (500 рублей)*.

Эта исторія капитана Вудворда безъ всякихъ комментаріевъ выясняетъ намъ отношеніе суда и властей къ знаменитому акту «Habeas Corpus». Мы видимъ также то громадное почтеніе, которымъ пользуется судъ въ Англiи. Почтеніе это вполне заслужено. Судъ является истиннымъ и надежнымъ защитникомъ свободы гражданъ.

Въ исторiи Англiи нѣсколько разъ объявлялась приостановка дѣйствія акта о личной свободѣ. Это происходило, конечно, во времена народныхъ волненій, когда нормальные законы страны яко-бы не могли успокоить теченіе жизни. И всякій разъ при такихъ приостановкахъ происходили страшныя злоупотребленія. Въ началѣ XIX-го вѣка Англiя была потрясена борьбою демократовъ съ аристократами изъ-за парламентской реформы или, точнѣе, реформы избирательнаго права. Реформа эта, какъ извѣстно, была проведена въ 1832 году, но до того борьба дошла до того, что дѣйствіе акта о личной свободѣ было приостановлено. Картина жизни, а съ нею свободы народа, сразу измѣнилась. До насъ дошелъ цѣлый рядъ жалобъ, представленныхъ въ видѣ петицій парламенту. Эти жалобы горюють сами за себя. Вотъ одна изъ нихъ:

«Петиція Роберта Свиндельса (изъ Макльсфильда въ графствѣ Честерѣ)—представлена (парламенту) сэромъ С. Ромпльи 13 марта 1818 г.

«10 марта 1817 г., въ 12 часовъ ночи, когда онъ (Свиндельсъ), его жена и маленькій ребенокъ легли спать, явилось нѣсколько человекъ, которые, угрожая и сильно стуча въ дверь, требовали впустить ихъ. Петиціонеръ (проситель) всталъ и открылъ окно, чтобъ спросить, кто тамъ. Отвѣтъ былъ—«констэбли» (городовые). Онъ сказалъ имъ, чтобъ они ушли, что они не имѣютъ права беспокоить его такимъ образомъ. Тогда они обратились къ нему съ угрозами и ругательствами.—«Если вы не отворите двери,—вскричали они:—мы выломаемъ ее, мы разломаемъ дверь на куски, если вы не отворите ея и не посвѣтите намъ!» Жена петиціонера сильно испугалась (она была въ послѣднемъ періодѣ беременности) и уприсила его открыть дверь, что онъ и сдѣлалъ. Тогда же ком-

* Дѣло Томпсона и Вудворда приведено у Franqueville—«Le système judiciaire de la Grande Bretagne» 1893 и въ прекрасной книгѣ Ф. Дерюжискаго—«Habeas Corpus Актъ и его приостановка по англійскому праву». Юрьевъ. 1895.



Океанская волна. Картина Л. Ф. Лагоріо.

нату ворвалось нѣсколько человѣкъ, а именно: м-ръ Самюэль Вудъ, ольдерменъ, м-ръ Джозефъ Туннаклиффъ, фабрикантъ шелка, Джемсъ Поуэлль, клеркъ банкира, и нѣкоторые другіе, дѣйствуя, какъ полагалъ петиціонеръ, по приказанію властей—съ поднятыми вверхъ палками, словно они собирались тутъ же положить его на мѣстѣ. Петиціонеръ спросилъ ихъ объ ихъ полномочіяхъ къ появленію въ такомъ видѣ въ его домѣ. Держа свои палки надъ его головой, они отвѣтили: — «Вотъ наши полномочія! А гдѣ же люди, которые находились въ вашемъ домѣ?» — «Какіе люди?» — «Да тѣ люди, что находятся у васъ!» — «У меня нѣтъ никого, кромѣ меня, жены и ребенка». — «Въ вашемъ домѣ находятся люди!» — сказалъ м-ръ Вудъ и, взявъ свѣчу, пошелъ вмѣстѣ съ другими обыскивать весь домъ. Они потребовали ключи отъ сундуковъ и ящиковъ, перерыли все, выбросили на полъ, пошли по лѣстницѣ наверхъ и вывернули постели, опустошили буфетъ и платья жены. и бѣлье, что она шила для ожидаемаго ребенка, было тоже разбросано по полу. Они взяли только связку печатныхъ бумагъ и памфлетовъ и съ руганью ушли. Но этимъ дѣло не кончилось. На слѣдующій день, 11 марта, жена его объявила ему, что испугъ и холодъ убили ее, и это она продолжала говорить до дня своей смерти, послѣдовавшей 28 апрѣля. Новорожденный вскорѣ тоже умеръ. Петиціонеръ обратился къ м-ру Вуду съ вопросомъ, на какомъ основаніи тотъ поступилъ съ нимъ такимъ образомъ, но не получилъ отвѣта, а 17 мая его потребовалъ судъ королевской скамьи явиться для отвѣта по тѣмъ обвиненіямъ, которыя ему будутъ предъявлены. 31 мая былъ другой вызовъ, но онъ отвѣтилъ, что у него нѣтъ средствъ для поѣздки въ Лондонъ. Онъ спросилъ мэра города, чего отъ него хотять, но тотъ отвѣтилъ: «Я ничего не знаю о васъ!» — Въ воскресенье, 22 іюня, около 7 часовъ вечера, м-ръ Фростъ, констебль, явился къ петиціонеру и сказалъ,



Парусная лодка у Севастополя. Картина Л. Ф. Лагоріо.

Посмертная выставка картинъ проф. Л. Ф. Лагоріо (1906 г.) въ С.-Петербургѣ. По фот. авт. «Нивы».



Въ окрестностяхъ Кивача. Картина С. Ф. Федорова.

что имѣть приказъ арестовать его, и отвелъ его въ арестную комнату при полиціи, гдѣ онъ пробылъ до 27 іюля. Во время этого заключенія ему не давали никакихъ припасовъ. Отсюда его отправили въ Честеръ-Касль, гдѣ онъ питался хлѣбомъ съ водой, не имѣя средствъ. Такъ измѣнилось его положеніе въ теченіе нѣсколькихъ недѣль! Жена скончалась, ребенокъ умеръ, другой ребенокъ оставленъ на попеченіи приходскаго чиновника, самъ онъ заключенъ въ тюрьму въ Честеръ-Касль!

«Черезъ пять недѣль онъ былъ освобожденъ *безъ суда*. Не имѣя средствъ вернуться домой за 40 миль, онъ случайно встрѣтилъ въ

Честерѣ того самаго извозчика, который везъ его туда, и тотъ, узнавъ его исторію, согласился даромъ везти его домой. Петиціонеръ готовъ подтвердить всѣ изложенныя обстоятельства. Онъ обращается къ палатѣ съ вопросомъ, того ли онъ заслуживаетъ, пробивъ свыше 11 лѣтъ на службѣ его величества, на разныхъ корабляхъ и плавая на войнѣ въ Остъ-Индіи съ графомъ Минто. Онъ проситъ палату дать ему или заставить дать такое удовлетвореніе, какое она признаетъ нужнымъ».

Вся эта картина — исключеніе въ политической жизни Англій. Она только подтверждаетъ необходимость для страны такого за-



Вечерѣть. Картина С. Ф. Федорова.

Первая осенняя выставка 1906 г. въ С.-Петербургѣ. По фот. авт. «Нивы».

кона о личной свободѣ, какъ актъ «Habeas Corpus», и прочной власти обыкновеннаго суда.

Знаменитый актъ о свободѣ личности въ Англии имѣетъ свою весьма поучительную исторію. Онъ не сложился сразу и случайно. Онъ выросъ съ самимъ народомъ.

Английская свобода собственно существуетъ съ незапамятныхъ временъ. Еще въ XIII вѣкѣ бароны, воевавшіе съ королемъ Джонномъ, вписали въ Великую Хартію статью о свободѣ: «Ни одинъ свободный человѣкъ не можетъ быть подвергнутъ заключенію или высылкѣ... иначе, какъ по суду равныхъ себѣ или по закону страны» (Nullus liber homo ne capiatur, aut incarceretur, aut detineatur... nisi per iudicium parium suorum vel per legem terrae). Эта 39-ая статья Хартіи короля Джона легла въ основу английской конституціи; сознание свободы существовало гораздо ранѣе. Великая Хартія была только выраженіемъ мыслей, давно созрѣвшихъ въ умахъ королевскихъ вассаловъ и народа. Чувство свободы, по мнѣнію такого безпристрастнаго историка, какъ Стеббсъ, было отличительнымъ свойствомъ англичанъ даже въ «германскихъ лѣсахъ», въ эпоху образованія самого народа.

Въ XIV вѣкѣ Великая Хартія была много разъ подтверждена королями, особенно Эдуардомъ III. Такимъ образомъ уже въ первый вѣкъ послѣ 1215 года (это годъ Великой Хартіи) много разъ была подтверждена королями Англии и личная свобода гражданъ.

Однако самый фактъ такихъ подтвержденій показываетъ, что правители Англии не всегда относились съ уваженіемъ къ свободѣ гражданъ и, подписывая подтвержденіе Великой Хартіи, не имѣли намѣренія держать своего слова.

XV и XVI вѣка—время преобладанія королевской власти надъ парламентской, время религіознаго фанатизма и угнетенія народа. Правительствомъ лишало людей свободы и жизни почти безнаказанно. Церковныя гоненія дошли до того, что въ царствованіе «Кровавой» Маріи сжигали людей даже царскаго происхожденія. О гарантіяхъ свободы, о 39 статьѣ Великой Хартіи и ея подтвержденіяхъ не было и рѣчи. Если временами раздавались отдѣльные голоса на защиту права и закона, то звукъ ихъ замиралъ въ дыму костровъ и церковнаго лада.

Деспотизмъ королевской власти началъ достигать своего апогея въ XVII вѣкѣ, въ царствованіе короля Карла I, и вмѣстѣ съ тѣмъ началась, какъ известно, великая борьба народнаго парламента съ королемъ, закончившаяся «достопадной» революціей, измѣной и казнью короля.

Нуждаясь въ деньгахъ для военныхъ цѣлей, Карлъ I въ мартѣ 1628 г. созвалъ парламентъ, и тогда же была образована коммиссія для выработки закона о личной свободѣ.

За два года до того, въ 1626 г. Карлъ I объявилъ принудительный заемъ (forced loan). Нежелавшихъ вносить деньги призывали въ тайный совѣтъ и оттуда отправляли въ тюрьму. Пять рыцарей, подвергнутыхъ такимъ образомъ заключенію, подали жалобы въ судъ (королевской скамьи). По поводу этого суда лучшіе юристы того времени высказали свои мнѣнія. Между прочимъ знаменитый юристъ Сельденъ сказалъ слѣдующее:

«Ни словесный приказъ короля, ни приказъ за его подписью или печатью не есть съ точки зрѣнія закона достаточное приказаніе для того, чтобы арестовать кого-либо, такъ какъ единственный способъ, которымъ король можетъ выразить свою волю въ этомъ отношеніи, есть приказъ, изданный надлежащимъ образомъ за печатью какого-либо *суда*» (Writ duly issued under the seal of a court *).

7-го июня 1628 г. былъ утвержденъ королемъ парламентскій статутъ, извѣстный подъ именемъ «Петиціи о правахъ».

Вотъ статьи, посвященныя вопросу о свободѣ личности:

«III. Статутомъ подъ названіемъ Великая Хартія Вольностей Англии объявлено и узаконено, что ни одинъ свободный человѣкъ не будетъ арестованъ, ни заключенъ въ тюрьму, ни лишенъ насильно пользованія своею землею, вольностями и привилегіями, ни поставленъ внѣ закона или изгнанъ, или инымъ какимъ-нибудь образомъ разоренъ—иначе, какъ по законному рѣшенію равныхъ ему лицъ или по закону страны.

«IV. И въ 28-мъ году царствованія короля Эдуарда III было объявлено и узаконено властью парламента, что никто, какого бы званія или состоянія онъ ни былъ, не долженъ быть лишенъ пользованія своею землею и жилищемъ, ни арестованъ, ни заключенъ въ тюрьму, ни лишенъ наслѣдства, ни подвергнутъ смертной казни, прежде чѣмъ будетъ привлеченъ къ отвѣту въ установленномъ закономъ порядкѣ.

«V. Тѣмъ не менѣе... многіе изъ вашихъ подданныхъ въ послѣднее время были подвергнуты тюремному заключенію безъ указанія причины... и когда они были представляемы судьямъ для допроса... и тюремные смотрители приглашались сообщить о причинахъ ихъ задержанія, они никакой причины не указывали, кромѣ спеціальнаго приказа вашего величества чрезъ лордовъ вашего Тайнаго Совѣта. Несмотря на это арестованныхъ снова отсылали въ тюрьмы...

«Въ виду этого лорды духовные, свѣтскіе и общины, собранные въ парламентъ, просятъ, чтобы отнынѣ ни одинъ свободный человѣкъ не былъ арестованъ и подвергнутъ заключенію какимъ-либо изъ упомянутыхъ способовъ (ст. X.)».

Подъ этой петиціей Карлъ I подписалъ: «Soit droit fait come est désiré». Это англійское: «Быть по сему».

Личная свобода гражданъ отъ утвержденія «петиціи о правахъ» еще очень мало выиграла. Въ сущности это было только новымъ подтвержденіемъ Великой Хартіи и статуту Эдуарда III. Гарантіи находились въ рукахъ суда, но судъ того времени зависѣлъ отъ правительства (несмѣняемость судей была объявлена только въ 1700 г.).

Борьба народа съ королемъ продолжалась, и въ 1640 г. былъ созванъ такъ-называемый «Долгий парламентъ», имѣвшій рѣшающее значеніе въ исторіи Англии и для свободы ея гражданъ.

Въ 1641 г. были упразднены ненавистные народу Звѣздная Палата и Судъ Верховной Комиссіи, два верховныхъ источника произвола. Тайный Совѣтъ лишенъ былъ судебной власти. Всѣ англичане должны были судимы обыкновеннымъ судомъ. Статья 6 акта 1641 г. гласитъ: «Если кто-либо будетъ арестованъ или подвергнутъ заключенію по личному приказу королевскаго величества, его наслѣдниковъ и преемниковъ, или приказу совѣта или кого-либо изъ членовъ Тайнаго Совѣта, то во всѣхъ такихъ случаяхъ каждому арестованному или заключенному, по просьбѣ его повѣреннаго или кого другого, заявленнаго судамъ (кор. скамьи или общихъ тяжбъ), долженъ быть выданъ приказъ «Habeas Corpus» (т. е. о доставленіи тѣла заключеннаго), обрацаемый къ шерифу, тюремщику или вообще къ тому лицу, подъ чьей стражей находится... заключенный. Этотъ приказъ долженъ быть выданъ безъ промедленія и за обычную плату. Въ отзывѣ на приказъ тюремщикъ долженъ удостовѣрить истинную причину заключенія (the true cause). Судъ разсматриваетъ отзывъ въ теченіе 3 присутственныхъ дней (three court days) и затѣмъ отпускаетъ на волю арестованнаго или возвращаетъ въ тюрьму». Такимъ образомъ актъ 1641 г. былъ направленъ противъ промедленія въ выдачѣ приказа о доставленіи на судъ заключеннаго и противъ произвольныхъ за то поборовъ (обычная плата), главнымъ же образомъ онъ установилъ трехдневный срокъ для разсмотрѣнія дѣла о законности или незаконности ареста.

Революція и время Кромвеля не отразились на законодательствѣ о личной свободѣ. Въ 1660 г. было восстановлено королевство, и на престолъ вступилъ сынъ Карла I, Карлъ II. Опять начались самовластные аресты, произволъ и т. п., и вновь парламентъ сдѣлался врагомъ короля. На сей разъ борьба закончилась 26 мая 1679 г. объявленіемъ знаменитаго акта о личной свободѣ англичанъ, извѣстнаго въ исторіи подъ именемъ «Habeas Corpus Act». Парламентскимъ творцомъ его былъ лордъ Шефтсбери, другъ философа Локка. Полное названіе его слѣдующее: «Актъ для личнаго обезпеченія свободы личности и предупрежденія заключеній за моремъ».

Основные положенія его состоятъ въ томъ, что судья обязанъ выдавать приказъ о «Habeas Corpus»: 1) во всѣхъ случаяхъ, кромѣ обвиненій въ государственной измѣнѣ (treason) и тяжкомъ уголовномъ преступленіи (felony), 2) во всякое время (вакаціонное также); 3) отказъ въ выдачѣ приказа Habeas Corpus наказуемъ штрафомъ въ 500 фунтовъ; 4) отказъ тюремнаго смотрителя въ выдачѣ копій съ предписанія объ арестѣ (по которому можно просить приказа Habeas Corpus) въ теченіе 6 часовъ—наказуемъ штрафами въ первый разъ—100 фунтовъ, во второй—200 фунтовъ и увольненіемъ отъ должности; 5) по полученіи приказа Habeas Corpus тюремщикъ долженъ представить заключеннаго не позже 3—20 дней въ судъ съ отзывомъ; 6) отказъ въ доставленіи суду потерпѣвшаго наказуемъ первый разъ штрафомъ въ 100 фунтовъ, во второй—200 фунтовъ и увольненіемъ отъ должности; 7) нельзя отсылать арестованнаго въ Шотландію, Ирландію, Джерсей, Гернсей, Танжеръ (до 1683 г.) или за море,—нарушители наказуемы штрафомъ въ 500 фунтовъ.

Установленіе сроковъ выдачи копій съ предписанія объ арестѣ и представленія заключеннаго суду, а также система штрафовъ для судьи и для тюремщика сдѣлали свое дѣло. Свобода гражданъ была дѣйствительно обезпечена, и Habeas Corpus Act 1679 г. лежитъ въ основѣ современной свободы англичанъ.

Карлъ II не придавалъ особаго значенія этому акту. Онъ готовъ былъ подписать что угодно, лишь бы парламентъ давалъ деньги на его кутежи и пожденія. Но Яковъ II, наводившій страну католиками и «папизмомъ», отлично сознавалъ, что такое Habeas Corpus Act. Въ 1692 г. онъ писалъ сыну наставленіе: «Принятіе Habeas Corpus Act'a было великимъ несчастіемъ какъ для народа, такъ и для короны, такъ какъ оно вынуждало корону держать наготовѣ болѣе значительную силу, чѣмъ нужно было бы при другихъ условіяхъ для охраны правительства; людямъ же неудобольнымъ, непокорнымъ и безпокойнымъ этотъ актъ помогалъ составлять злоумышленія и осуществлять ихъ съ болѣею для себя безопасностью. Съ такимъ намѣреніемъ этотъ актъ и былъ задуманъ и проведенъ графомъ Шефтсбери».

Однако Шефтсбери и Локкъ, читавшіе Макіавелли, отлично понимали, что такое счастье народа съ королевской точки зрѣнія. Исторія показала, что Шефтсбери былъ правъ, а Яковъ II ошибся. Яковъ II былъ изгнанъ своимъ народомъ, и династія его пала,—Habeas Corpus Act живъ до сего времени.

Въ 1816 г. было издано новое подтвержденіе акта, при чемъ сглажены нѣкоторыя неточности и предоставлено право судьямъ повѣрять вѣрность фактовъ, изложенныхъ въ отзывѣ на приказъ. Въ 1862 г. законъ о выдачѣ «Habeas Corpus Act'a» распространенъ на англійскія колоніи.

Кромѣ того судьи (четвертной сессіи) имѣютъ право посѣщать

* См. H. Hallam. „The constitutional history of England“.

торьмы и проверять списки заключенных; в случае неправильностей, судья может и должен освободить заключенного.

Таковы в общих чертах гарантии свободы личности в Англии, и несомненно Англия среди современных государств обладает наибольшей свободой.

Вглядываясь в историю и настоящее положение законодательства о свободе личности, мы позволим себе сделать несколько общих выводов.

Свобода человека—столь великое благо, что государство не должно жалеть средств на его защиту. Человек может быть подвергнут заключению только по суду, т. е. по решению установленной для того власти. Свобода выиграла бы, если бы только судьи могли подвергать аресту и если бы о законности или незаконности ареста судил суд народный, т. е. суд присяжных. Формальности при производстве ареста должны быть увеличены, чтобы не было арестуемо одно лицо вместо другого, и т. п. Поспешность при лишении человека свободы, как и при смертной казни, непростительна. Заключение невинного по ошибке или по чьему-либо другому должно влечь, кроме гражданского иска, и уголовное наказание. К свободе людей нельзя относиться слегка или пренебрежительно. Она так же священна, как и жизнь. Словом, суд и только суд может решать вопрос о лишении граждан свободы. В противном случае поргятся самые основы государства, получится полное смешение властей или, точнее, порабощение и судьи

ними началами желтого мира, в котором личность человека сведена почти к нулю. Отсюда нескорошимо-презрительное отношение американцев к желтому человеку, подавленному, безропотному, неспособному бороться за свою личность. К тому же этот желтый человек, довольствующийся горстью риса, вытесняет благо рабочего с рынка труда и при свободной конкуренции обращает в ничто все экономические завоевания рабочего класса. Вполне естественно, что именно из рабочей среды по всей Америке раздается грозный, повелительный клич: долой желтых! Как это ни странно, но во главе расового патриотизма там стали близкие к рабочему классу социалисты. Под гипнотическим внушением этого массового требования буржуазное правительство республики издало ограничительные законы против иммиграции китайцев и японцев и тем положило начало ненависти к себе и в Китае и в Японии. Политические данные еще более поддерживают эту ненависть. Передовой нацией желтого мира тяжело видеть, как предприимчивые англо-саксы завладевают целыми материками и архипелагами, порабощая и вытесняя малокультурные желтые народы. Владычествующее положение европейских держав, имѣющих колонии в Азии, вызывает в сердцах японцев чувство затаенной обиды, а совсем недавно завоевание американцами Филиппин не может не возбуждать непримиримой вражды.

Бронированный кулак Японии поднят одновременно и над



Продовольственный пункт для рабочих, устроенный Попечительством о народной трезвости, при Народном Доме Императора Николая II, в С.-Петербурге. По фот. А. Оцуца, авт. «Нивы».

и законодателя исполнителем. Высшая, так сказать, решающая власть может перейти в руки к какому-нибудь «полисмену» или тюремщику.

А. Г. Прессь.

Дипломатическая загадка желтого сфинкса.

(Политическое обозрение).

Никто в мире, быть-может, даже сами японцы, не знает, против кого будут направлены те грозные военные силы, которые спешно организуются правительством микадо чуть ли не с первого дня после подписания мирного трактата в Портсмуте. Если бы отношения Японии со всеми остальными державами были безоблачно-благоприятными и если бы интересы ее не сталкивались с интересами других народов ни в Тихом океане, ни на Филиппинских островах, ни на Азиатском материке—тогда не могло бы быть ни малейшего сомнения в том, что новые японские полчища мобилизуются против России, что штыками и пушками новых, удвоенных в численности, армий правители страны Восходящего Солнца задумали исправить портсмутский договор в смысле более полного удовлетворения своих завоевательных стремлений хотя бы до захвата Амура и Сибири включительно. Но как раз к этому моменту у нашего желтого победителя дошли до высшей степени обострения нелады с другою державою—С.-Американскими Штатами. Недоразумный со школами в С.-Франциско, откуда изгнали японских детей, только пустячный предлог для проявления несравненно более глубоких мотивов взаимной вражды и нерасположения.

Дело в том, что антагонизм белой и желтой расы, вообще, несравненно глубже чувствуется в Америке, чем в Европе. Именно в Новом Свете начала европейского индивидуализма получили наивысший расцвет, которого никогда не видывал Старый Свет. Они плохо примиряются с какими-то иными духов-

Европой и над Америкой, но на кого он обрушится, это—загадка сфинкса. Удар тем сокрушительнее, чем неожиданнее он наносится. Ближайшая задача желтой дипломатии—замаскировать свои завоевательные замыслы и отвлечь внимание врагов от угрожающей им опасности нападения. Поэтому многие, и грозные и успокоительные, заявления ее следует понимать как раз наоборот. Чем настоятельнее японские требования к России, тем, значит, большая опасность угрожает Америке. Чем грознее разговор с Америкой, тем хуже для России. В конце концов при разрешении вопроса: куда направятся завоевательные стремления Японии?—необходимо сообразоваться не столько с обманчивыми и лукавыми словами желтых дипломатов, сколько с общим направлением реальных интересов самой Японии. Не вдаваясь в излишний пессимизм или оптимизм, можно полагать, что положение России не настолько рискованное, как кажется с первого взгляда. Правда, обыкновенно нации-завоевательницы идут в сторону наименьшего сопротивления, а какое сопротивление новому желтому натиску может представить современная Россия, потрясенная манчжурскими поражениями, обезсиленная внутренней борьбой?

Мучительные национальные катастрофы, выводящие несостоятельность старых путей жизни, гневным дыханием урагана сметают с лица земли отжившие свое время и не оправдывающие своего существования учреждения, ведут к обновлению одряхлевших государств, к возрождению политически вырождающихся народов. Завладев, благодаря слабости и несостоятельности русского правительства, Сибирью до Байкала или даже до Урала, японцы встретятся лицом к лицу именно с этою страшною и безпредельною стихийною силою истории, опрокидывающею все политические расчеты и комбинации. Не безумие ли мечтать о том, чтобы у японского правительства хватило силы поработить русский народ? О твердыню народного духа разбилась столетие назад могучая империя Наполеона. Твердыня народного духа, выдвину-

вшая въ первые ряды борцов Орлеанскую дѣву, въ самой Франціи сокрушила силу завоевателей-англичанъ. Побѣдить правительство еще не значить одолѣть народъ—чаще всего подобныя завоеванія только пробуждали народъ къ борьбѣ за свое національное существованіе и закапчивались изгнаніемъ завоевателей. Обладаніе приморскою частью Франціи обезсиливало Англію, которая получила міровое преобладаніе только съ тѣхъ поръ, какъ уединилась на своихъ островахъ.

Желтые островитяне не дерзнутъ повторять ошибки бѣлыхъ. Даже утверженіе въ Корей съ этой точки зрѣнія представляетъ собою для нихъ неосторожный шагъ, роковыя послѣдствія котораго неизбежно скажутся въ будущемъ. Естественный ростъ имперіи микадо долженъ совершиться въ сторону завладѣнія островами и архипелагами Тихаго океана. Всякая попытка завоеваній на материкъ посѣетъ вражду къ Японіи со стороны Китая и подвластныхъ народностей. Какъ великая азиатская держава, Японія должна крѣпнуть и расширяться путемъ приобрѣтенія острововъ и хлопотать не о порабощеніи, а напротивъ, объ освобожденіи континента. И та и другая задача ея міровой поли-

тики ставить ее противъ Англій и противъ Америки. Помогая японцамъ разгромить насъ, наши «заатлантическіе друзья» и наши «историческіе враги» были яму самимъ себѣ. Наружный блескъ англо-американской политики на Дальнемъ Востоку эфемеренъ. Онъ цѣлкомъ основанъ на вѣстныхъ эффектахъ, на принесеніи интересовъ будущаго въ жертву преходящимъ расчетамъ настоящаго. Начавшееся отрезвленіе англо-американскихъ дипломатическихъ сферъ пришло немножко поздно. Содрѣнные ошибки дѣлаютъ неизбежной великую борьбу цвѣтныхъ расъ за обладаніе океаномъ. Быть-можетъ, въ недалекомъ будущемъ онъ снова огласится ревомъ пушекъ, взрывами минъ, и окрасится потоками человѣческой крови. Намъ же на сухомъ пути придется не столько у Японіи, сколько у Китая, и вновь цѣною кровавыхъ жертвъ, отвоюивать свои старыя приобрѣтенія—Сибирь и Амуръ, которыхъ русскій народъ никому не уступитъ безъ напряженной героической борьбы и будетъ отстаивать до послѣдней капли крови, какъ заповѣдную область для помѣщенія избытковъ земледѣльческаго населенія, какъ драгоцѣнное достояніе будущихъ поколѣній.

Гидравлическій прессъ Татаринова.

Недавно въ Императорскомъ Русскомъ Техническомъ Обществѣ и во многихъ другихъ собраніяхъ техникувъ русскій изобрѣтатель г. Татариновъ показывалъ построенный имъ небольшой гидравли-



Модель гидравлическаго пресса Татаринова.

ческій прессъ, предназначенный для надобностей мелкихъ промышленныхъ заведеній.

Гидравлическій прессъ—снарядъ чрезвычайной силы; въ настоящее время строятъ эти прессы такой мощности, что ими производится давленіе, напр., въ 800 тысячъ пудовъ. Но гидравлическіе прессы обычнаго устройства, даже небольшіе, очень дороги; такъ напр., прессы, употребляемые на небольшихъ маслобойняхъ, стоятъ около 1000 рублей, тогда какъ простые, не гидравлическіе прессы на крестьянскихъ маслобойняхъ обходятся рублемъ въ 50—60.

Какъ извѣстно, устройство гидравлическаго пресса зиждется на законѣ Паскаля, состоящемъ въ томъ, что давленіе въ закрытомъ сосудѣ распространяется во все стороны съ равномерною силою. Слѣдствіемъ этого закона является тотъ фактъ, что если взять два сообщающіяся между собою сосуда разнаго поперечнаго сѣченія, то давленіе жидкости, въ нихъ заключающейся, будетъ прямо пропорціонально площади ихъ сѣченія. Такъ, если площадь одного сосуда вдвое больше, чѣмъ другого, и если на поверхность жидкости въ этомъ второмъ сосудѣ мы будемъ давить грузомъ въ 1 пудъ, то это давленіе, передаваясь во второй сосудъ, будетъ равняться уже не пуду, а двумъ пудамъ. Чѣмъ больше разница между поверхностями или поперечниками сообщающихся сосудовъ, тѣмъ болѣе значительнаго давленія можно достигнуть въ большемъ сосудѣ при сравнительно небольшомъ давленіи въ маломъ; если поверхность воды въ большемъ во 100 разъ больше, чѣмъ въ маломъ, то пудъ давленія въ маломъ выразится 100 пудами въ большемъ.

Гидравлическій прессъ именно и представляетъ собою, въ своей основной сути, два такихъ сообщающихся между собою сосуда разнаго поперечника. Такъ какъ все части пресса должны выдерживать громадное давленіе, то необходимо строить ихъ въ высшей степени

прочны; отъ этого и зависитъ очень высокая ихъ цѣна, которая еще много повышается сложностью второстепенныхъ частей снаряда.

Г. Татариновъ поставилъ себѣ задачу елико возможно удешевить устройство гидравлическаго пресса, оставивъ изъ существующей его конструкции лишь основную принципъ—разницу давленія въ двухъ сообщающихся сосудахъ. Цилиндръ современнаго пресса онъ замѣнилъ мѣхомъ. Въ этотъ мѣхъ нагнетается вода, напр., хоть по водопроводной трубкѣ, изъ городского водопровода, или—тамъ, гдѣ водопровода не имѣется—изъ бака съ водою, поставленнаго на извѣстной высотѣ. Отъ напора воды, постепенно наполняющей мѣхъ, онъ раздувается, и его верхняя площадка оказываетъ очень могучее давленіе на матеріалъ, положенный въ промежутокъ между нею и станиною пресса. Само собою разумѣется, что и тутъ, какъ и во всякомъ другомъ гидравлическомъ прессѣ, давленіе въ мѣхѣ прямо пропорціонально давленію въ трубкѣ, проводящей въ мѣхъ воду; если площадь сѣченія мѣха въ 100 разъ больше, чѣмъ площадь поперечнаго сѣченія водопроводной трубки, то и давленіе воды въ мѣхѣ будетъ во 100 разъ больше, нежели давленіе воды въ трубкѣ.

Модель, которую показывалъ г. Татариновъ, изображена на прилагаемыхъ рисункахъ. Мѣхъ его пресса, по его проекту, долженъ состоять весь изъ металла; но модель была устроена изъ прорезиненнаго полотна. Однако эта почти игрушечная модель все-таки развивала изрядную силу. Питаемый водою изъ петербургскаго водопровода модельный прессъ г. Татаринова давалъ давленіе такой силы, что подъ его напоромъ сгибалась желѣзная полоса толщиной въ 2 дюйма и шириною въ дюймъ. Напоръ воды въ водопроводѣ равняется 30 футамъ, и при этомъ напорѣ модель давала давленіе въ 500 пудовъ. Если вмѣсто того, чтобы впускать въ мѣхъ воду, просто начать дуть въ него, то отъ этого дутья мѣхъ получаетъ такое напряженіе, что выдерживаетъ грузы 10—12 взрослыхъ людей. Между тѣмъ мѣхъ модели г. Татаринова имѣетъ въ поперечникѣ всего лишь около аршина.

По увѣренію изобрѣтателя, его прессъ въ окончательномъ видѣ, при силѣ давленія въ 1—2 тысячи пудовъ, будетъ стоить 250—400 рублей и потому, пожалуй, будетъ доступенъ для самыхъ небольшихъ заводовъ, въ родѣ, напр., нашихъ многочисленныхъ крестьянскихъ маслобоенъ, до сихъ поръ работающихъ прессами са-



Схема гидравлическаго пресса Татаринова.

мага первобытнаго устройства. Можно отъ души пожелать успѣха и дальнѣйшаго усовершенствованія этому новому русскому изобрѣтенію.

Къ предстоящимъ выборамъ въ Государственную Думу.

Однимъ изъ крупнѣйшихъ событій въ жизни Россіи въ этомъ году будутъ наступающіе въ очень непродолжительномъ времени вторые выборы въ Государственную Думу. Не лишнее будетъ напомнить нашимъ читателямъ общую схему этого сложнаго механизма, который

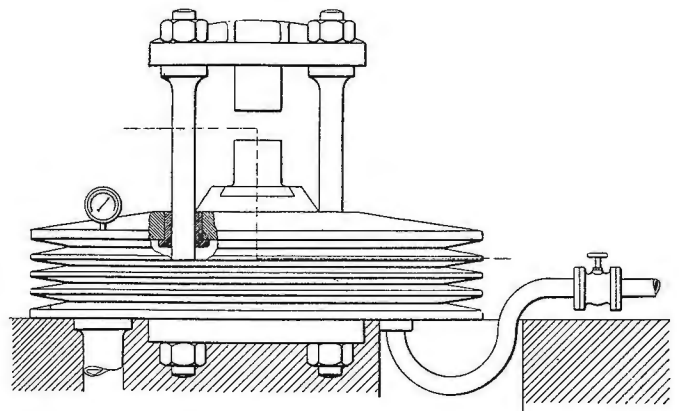
приводится теперь въ дѣйствіе еще разъ, чтобы вторично произвести небывалые до тѣхъ поръ въ мірѣ выборы представителей полторастамилліоннаго населенія. Схему эту представляетъ слѣдующая таблица, въ которой стрѣлка → замѣняетъ слово «избираетъ»

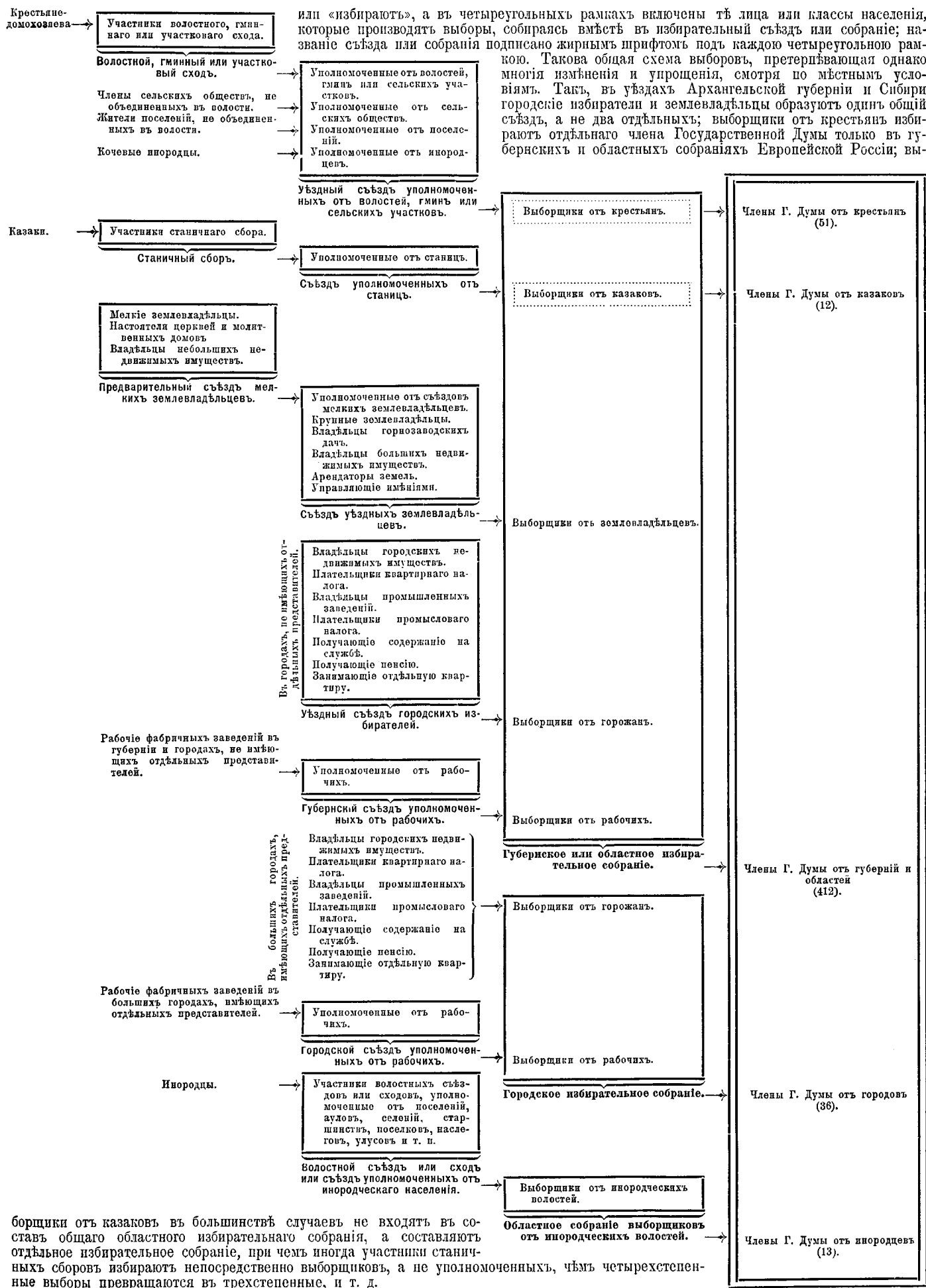

борщики от казаков в большинстве случаев не входят в состав общего областного избирательного собрания, а составляют отдельное избирательное собрание, при чем иногда участники станичных сборов избирают непосредственно выборщиков, а не уполномоченных, в чем выборы превращаются в трехстепенные, и т. д.

Из этой таблицы видно, что сложная всего процедура выборов для крестьян (и казаков): они выбирают участников волостных сходов, те выбирают уполномоченных от волостей, которые, съехавшись на уездном съезде, выбирают выборщиков, а эти выборщики от волостей выбирают сначала члена Государственной Думы от крестьян, а затем, соединившись с выборщиками от землевладельцев, от горожан и от рабочих, избирают остальных, полагающихся от губернии или области, членов Государственной Думы. В ряд губерний

число выборщиков от крестьян превосходить как число выборщиков от землевладельцев, так и число выборщиков от горожан, — не говоря уже о числе выборщиков от рабочих, которое лишь в нескольких губерниях с очень развитою фабричною промышленностью сколько-нибудь значительно. В некоторых же губерниях избирательных собраниях число выборщиков от крестьян превосходить число *всех остальных* выборщиков, — как, например, в Вятской губернии, где на 200 выборщиков — 148 от волостей. В других же губерниях большинство — на стороне выборщиков от землевладельцев, в некоторых местах не только относительное, но даже абсолютное, как, например, в Полтавской губернии, где 23 выборщика от волостей, 109 — от землевладельцев, 49 — от городских избирателей и 1 — от рабочих. В таких губерниях, если крестьянам не удастся провести себя в достаточном количестве в состав съездов уездных землевладельцев в виде уполномоченных от мелких землевладельцев, вершителями судеб будут помещики. В некоторых губерниях первенствующая роль принадлежит горожанам, — например, во Владимирской губернии, где 26 выборщиков от волостей, 18 — от землевладельцев, 48 — от горожан и 16 — от рабочих. Есть, наконец, губернии, где борьба будет особенно упорною в виду приблизительного равенства сил: такова хотя бы Киевская, где 80 выборщиков от крестьян, 74 — от землевладельцев и 71 — от городских избирателей.

Предсказать результаты вторых выборов крайне трудно, — главным образом, вследствие почти повсеместного отсутствия или запрещения предвыборной агитации. Можно однако с уверенностью сказать, что, несмотря на это, вторые выборы будут более сознательны, чем первые, потому что, благодаря деятельности первой Думы, политические взгляды и стремления у большинства избирателей стали гораздо более определенными. Можно также предполагать, что вторая Дума будет более разнообразною по принадлежности к партиям, чем первая, так как, с одной стороны, «левые партии» уже не бойкотируют выборы, как тогда, а с другой стороны, «крайние правые» чрезвычайно сильно развили и свою деятельность, — а может быть, и свое влияние. Есть основания предполагать, что вторая Дума будет более осторожно в своих действиях и более упорно в строго законосообразном способе проведения в жизнь своих намерений.

М. И. Долина. (Портр. на этой стр.).

Марья Ивановна Долина поступила на Мариинскую сцену в 1887 г., дебютировала в Вагн («Жизнь за Царя»), в партии которого она доныне не имела себе соперниц ни на казенных сценах Петербурга и Москвы, ни на провинциальных. Вследствие разных условий она должна была, к сожалению ее многочисленных поклонников и поклонниц, оставить сцену, прослужив с честью для себя и для искусства восемнадцать лет и уйдя в самом разгаре таланта и голоса. Ее репертуар охватывает собой добрых четыре десятка опер, если не больше, из которых назовем: «Руслана» (Рагмир), «Русалку» (Княгиня), «Свягурочку» (Лель), «Вражью силу» (Груня), «Гензель и Гретель» (идеальный Гензель), «Гугеноты» (паж) и др. Артистка с выдающимся голосом соединяет гибкий сценический талант, которому одинаково доступны как драматические роли, так и комические.

Слава г-жи Долиной далеко не ограничилась родиной; артистка составила себе громкую известность в Европе: в Париже, Берлине,

Дрездене, Праге, Риме, Вене и мн. др. центрах, где она концертировала с громадным успехом, производя повсюду русскую музыку, являясь в этом отношении некоторым образом пионером родного искусства за границей. Едва ли нужно упоминать о многочисленных концертах г-жи Долиной по всей России; особенно должны быть приняты ее концерты с благотворительной целью в пользу учащихся и во время русско-японской войны. В Праге она, между прочим, пела в «Жизни за Царя», «Руслане» и «Онгинге», вместе с артистами Мариинской сцены, приглашенными ансамблем.

К. Т. Серебряков. (Портрет на этой стр.).

Константин Терентьевич Серебряков начал свою карьеру в 1887 г. также дебютом в «Жизни за Царя» и тотчас был принят в состав труппы Мариинской сцены. Он также совершил свою карьеру на наших глазах, пользуясь в течение целых двух десятилетий неизменной любовью публики и принося большую пользу родному искусству. Эти заслуги должны быть оценены тем более, что артист находится в самом расцвете сил и дарования и может еще долгое время продолжать свою

славную деятельность. К. Т. Серебряков окончил петербургский университет по юридическому факультету, но страсть к искусству и прекрасный голос взяли верх и рѣшили его участь. Преобладающая в Сусанне с выдающимся успехом, артист исполнял все басовые партии в операх русского и иностранного репертуара, насчитывая их свыше сорока, в том числе такие ответственные, как Марсель в «Гугенотах», Дон-Базлио в «Севильском Цырюльнике», Странника в «Рогнеде», Кончака в «Князь Игорь», Варлаам в «Борис Годунов» и мн. др. Г. Серебряков составил себе имя не только в Петербурге и в России, благодаря участию в операх провинциальных сцен и многочисленным концертам в разных городах, но и за границей, особенно в славянских землях (Чехия, Сербия и др.), когда он участвовал в труппе с г-жой Долиной во главе.

В. Баскинъ.

Кузнецъ счастья. (Рис. на стр. 36).

«Каждый человек — ковачъ своего счастья». Художник Р. Эйхенштейн, наглядно изображает эту истину. И если в обручальном кольце видеть символъ счастья, то изображенный на его картинѣ кузнецъ действительно сам выковалъ себе свое счастье: он сковалъ кольцо и надеваетъ его на палецъ своей возлюбленной.

Безсердечная красавица. (Рис. на стр. 37).

Кто эта «Безсердечная красавица», которую французы поэтически назвали: «La belle dame sans merci»? Это — Слава, прекрасная и жестокосердная красавица, не жалующая своих изобретателей и обрекающая их на всевозможную муку и опасность ради нея.

Идиллія. (Рис. на стр. 40).

Предъ нами мирная и милая семейная сценка, трактованная художником в мягких и теплых тонах. Маленькая девочка старательно учится играть на цитре, перебирая неловкими пальчиками струны, а «онъ» и «она» поучают ребенка и любят его наивной неловкостью. И вся эта сценка заключена в красивую рамку «enpire».

Содержаніе.

ТЕКСТЪ: Черный туманъ. Изъ лѣтописи нашихъ дней. Л. П. Гиѣдича. (Продолженіе). — Очерки по исторіи конституцій. II. «Мой домъ — мой замокъ». А. Пресса. — Дипломатическая загадка желтого сфинкса. (Полятическое обозрѣніе). — Гидравлическій прессъ Татаринова. — Къ предстоящимъ выборамъ въ Государственную Думу. — М. И. Долина. — К. Т. Серебряковъ. — Кузнецъ счастья. — Безсердечная красавица. — Идиллія. — Объявленіе. РИСУНКИ: Старый домъ зимой. — Кузнецъ счастья. — Безсердечная красавица. — Идиллія. — Посмертная выставка картинъ проф. Л. Ф. Лггорію (1906 г.) въ С.-Петербургѣ (2 рисунка). — Первая осенняя выставка (1906 г.) въ С.-Петербургѣ (2 рисунка). — Продоольственный пунктъ для рабочихъ, устроенный Попечительствомъ о народной трезвости, при Народномъ Домѣ Императора Николая II, въ Петербургѣ. — Гидравлическій прессъ Татаринова (2 рисунка). — М. И. Долина. — К. Т. Серебряковъ.

Къ этому № прилагается: „Полнаго собранія сочиненій гр. А. Н. Толстого“ кн. I.



НАША ОХОТА.

Ежемѣсяч. журналъ, посвященный охотѣ ружьейной, псовой и рыболовству. 12 выговъ въ годъ—7 р. съ пересыл., за границу—14 р. Подробныя объявленія по требованію бесплатно. **Редакція: Спб., Лѣсной, Новая ул., № 14.**
Редакторъ **Н. Н. Фокинъ.**

Cäsar & Minka Zahna (Prussia).

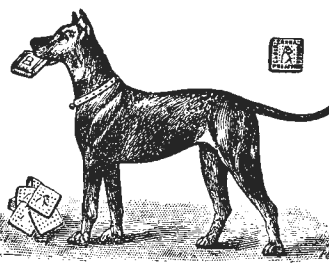

Выращиваніе и продажа породистыхъ собакъ

всякаго рода, какъ-то: сторожевыхъ, охотничьихъ, дамскихъ и др., отъ громаднаго ульмскаго дога и Ньюфаундлендской до самой миниатюрной комнатной № 24680 ной собаки. 8—5 Большой иллюстр. прейсъ-курантъ, содерж. изображение 50 породъ собакъ и руководство къ кормленію ихъ—высылается бесплатно. Просить корреспондировать на нѣмецкомъ или французскомъ языкѣ. Большая собственная постоянная выставка при вонзалѣ Zahna.



ТОВАРИШЕСТВО **ЭЙНЕМЪ**. МОСКВА.

Употребляется уже 15 лѣтъ въ Россіи

ЛЕССИВЪ ФЕНИКСЪ

для стирки бѣлья и мытья домашней утвари безъ мыла и другихъ примѣсей.

Бѣлье получается необыкновенной бѣлизны и совершенно безъ всякаго запаха,

сохраняетъ ткань замѣчательнымъ образомъ.

Имѣется въ продажѣ во всѣхъ Аптекарскихъ, Колоніальныхъ и Свѣчныхъ магазинахъ.

Оптомъ у **Л. Минлосъ** С.-Петербургъ
Вас. Остр., 9 линія, № 44. 10—5

ОТКРЫТА ПОДПИСКА НА 1907 ГОДЪ НА ЕЖЕДНЕВНУЮ ГАЗЕТУ

ГОЛОСЪ МОСКВЫ.

Редакторъ-издатель **А. И. ГУЧКОВЪ.**

Подписная цѣна съ доставкой и пересылкой:

на 1 годъ . . . 9 р. — к. | на 3 мѣс. . . . 2 р. 25 к.
на 6 м. . . . 4 р. 50 к. | на 1 мѣс. . . . — р. 75 к.

За границу вдвое.

Цѣна объявленій: на первой страницѣ за строку пята 40 коп., на послѣдней страницѣ за строку пята 20 коп. Стороннія сообщенія за строку пята 50 коп.

Пріемъ подписки и объявленій открыть:

- 1) Въ Главной Конторѣ: Тверская, д. Бахрушина, кв. 23.
- 2) Въ Центральномъ Комитетѣ «Союза 17-го октября»: Мясницкая, д. Кузнецова.
- 3) Въ городскихъ и иногороднихъ отдѣлахъ «Союза 17-го октября». № 25574 3—1

САМОКРАСЯЩІЯ ГРЕБЕНКИ „ФОРЪ“



Красятъ волосы въ любой несмываемый цвѣтъ, послѣ чего ихъ можно гофрировать, завивать и пр. Гребень совершенно безвреденъ. Пересылож., плат. шт. 2 рубля 50 коп.

БАЗАРЪ МАРКЪ, Спб., Невск., 20, кв. 8.

ВЫСОКІЙ ЗАРАБОТОКЪ

предлагается каждому на время зимнихъ мѣсяцевъ. Адресоваться съ предложеніемъ марки для отвѣта: **A. Bohlander, Mannheim, Baden.**

ВСЕ

для любительскихъ работъ (рисунки для вышивки, токарн. раб., выжиг. по дереву, матеріалы, машины, аппараты, станки и пр.) Лучшаго качества высылаетъ иллюстр. каталоги за 25 коп. (почт. марк.). **Mei & Widmayer. München. 7.**

ТЪСТО НАФЕ

ДЕЛАПГРЕНЬЕ
Противъ Кашля, Простуды и Бронхита.

НОВАЯ АРИФМЕТИКА

для гимназій и самообученія, 296 стр., и 75 к., мал. плат.—1 р. Легкое изложеніе, 20 методовъ рѣш. зад., масса нововведеній и упрощеній. Листые отзывы печати. Краткая ар-о-ка для школъ и самообученія, и 30 к., мал. пл.—50 к. Требуется въездъ и отвѣ автора: г. г. Владиміръ, А-сью Навл. Виноградовъ.

Фотогр. Аппараты.
Бруно Зенгеръ Къ
С.-Петербургъ Невскій П. № 25 (Сторожа Каземпкой)
Грамммофоны и ФОНОГРАФЫ
Кратк. Прейсъ-Курантъ бесплатно.

ЧИСТОЕ ЛИЦО

получается скоро послѣ употребленія новаго средства



Угрик

отъ ПРЫЩЕЙ и УГРЕЙ
Продается въездъ по 1 р. 90 к. за банку. Перес. нолож. плат. изъ оптов. склада **Рич. Пето. Спб. Караван. ул. 16 кв. 8.**

GERMANDRÉE ПУДРА, КРЕМЪ, Пудра на Листахъ

Секретъ красоты, превосходнаго запаха, незамѣтна на лицѣ, плотно прилегаютъ къ кожѣ, безвредны и вполне гигиеничны. **Всеобщая Выставка въ Парижѣ 1900 : ЗОЛОТАЯ МЕДАЛЬ**
MIGNOT-BOUCHER, Парфюмеръ, 19, Rue Vivienne, въ ПАРИЖѢ

GRAND-PRIX 1905. высшая награда на Международной Гигиенической Выставкѣ въ Парижѣ 1905 года.

ПР. КИНУНЕНА ЭЛЕПАТЬ
наилучшее средство для волосъ въ мѣрѣ; въ Россіи въ употребленіи 30 лѣтъ!!!
Цѣна флакона 1 р. 50 к., 2 флакона высылается почтою за 4 рубля.
При каждомъ флаконѣ популярная брошюра „Волосы“ д-ра медицины Ю. Э. Фридендера
уходъ за ними, болѣзни ихъ и лѣченіе съ помощью Элепата пров. Кинунена. Брошюра высылается желаніемъ **БЕЗПЛАТНО** изъ главнаго склада Элепата пров. Кинунена: С.-Петербургъ, Разъѣзжая, 13.
№ 25540 Продается во всѣхъ аптекахъ и аптекарскихъ магазинахъ Имперіи. 14—2

БЕРЕЗОВЫЙ КРЕМЪ.

Приготовленъ въ Лабораторіи **А. ЭНГЛУНДЪ.**
Средство противъ веснушекъ, желтизны, пятенъ, красноты и проч.
Цѣна за фарисовую банку 1 руб., съ перес. 1 р. 50 к.

Завѣдующіе Лабораторіею: Докторъ **В. К. Панченко** и **А. К. Энглундъ.**
Для предупрежденія подѣлокъ прошу обратить особенное вниманіе на подписи **А. ЭНГЛУНДЪ** красными чернилами и марку С.-Петербургской Косметической Лабораторіи, которая имѣются на всѣхъ препаратахъ. Получать можно во всѣхъ лучшихъ аптекахъ, аптекарскихъ, косметическихъ и парфюмерныхъ складахъ Россійской Имперіи. Главныя агентства и склады фирмы для Европы: **Эмиль Бергъ, Гамбургъ;** для Южной и Сѣверной Америки: **Л. Мишнеръ, Нью-Йоркъ.** Главныя склады для всей Россіи **А. ЭНГЛУНДЪ, С.-Петербургъ, Новодоревенская наб., 15.**

КОТОРЫЙ ЧАСЪ?

На этотъ вопросъ отвѣтить точно только столовые **часы „ЗАРЯ“.** Эти вновь усовершенствованные часы, ради большаго распространенія въ Россіи, величайшая фабрика въ мѣрѣ (производство до 3-хъ милліоновъ часовъ въ годъ) постановила продавать по необычайно до слухъ низь цѣнѣ:

Только за 1 руб. 95 коп.

Часы „ЗАРЯ“ отличаются замѣчательно вѣрнымъ ходомъ и могутъ служить украшеніемъ любой квартиры. Къ каждому часамъ прилаг. печатное

РУЧАТЕЛЬСТВО за вѣрность хода на 4 года.

Требованія исполняются вложеннымъ платежомъ (задатка не требуется). Пересылка въ Россіи 45 коп., въ Азіатскую Россію и Сибирь присылается разнаго стоимости вѣсовыхъ. Адресовать: единственному представителю на всю Россію

І. ВУЗБЕРУ, Варшава, Порожная, № 14 б. 4—1

АХ! Попробуйте — убедитесь!! Нигде нет подобно-го изаяни. и добросов. исполн. и Вы невольно тогда скажете: — теперь я убедился и без риска буду заказ. всегда увелич. портр. в Русском Артвет. Ателье **А. М. Дроздова**, СПб., Невский пр., 67, в изящн. пастарту и шир. багет. узору. рамъ съ золочен. фальшет. Худож. упол. проияъ въ 44x53 сант. со всеоам. фот. варт. лучшми спецал. СПбурга: рашкулемъ—2 р. 75 к., съ уяак., тушью—3 р., артист. проар. аквар. краск.—4 р. Для ака. необх. опис. цв. вол., гл., плат., ляца и т. д. Выс. вал. плат. въ 15 дн. За многолт. добросовестн. дѣятельн. въ ателье имѣются десятки тысячъ благодар. писемъ и лст. отзывовъ. Просимъ относ. къ нашей фирмѣ съ полнѣйшимъ довѣремъ. Во мног. город. имѣют. предстан. № 25584

Сходство звуковъ съ пѣниемъ,
легкость изученія игры и отсутствіе періодической настройки служатъ широкому распространенію



ФИСГАРМОНИИ
въ семьѣ и школахъ.
Большой выборъ фисгармоній:
Для школы въ 85, 100, 120, 130, 150, 160 р и дороже, складныя въ 30 руб.
Для дома въ 160, 175, 200, 225, 250, 275, 300 и дороже.
Концертныя въ 400, 600, 800, 1000 р. и дороже.
Новыятнй самоучитель Пахе 2 р. Ноты въ большомъ выборѣ.

Прейсъ-курантъ № 11 бесплатно. Допускается разсрочка.

5 руб.
Я выдамъ за каждую купленную теперь популярно-научную книгу, доказывающую «Счастливые №№» выигрышныхъ бл. 1, 2 и 3 займа, **если мои предсказанія не исполнятся въ 1907, 8 или въ 1909 году.** Ц. книги 1 руб., съ перес. 1 руб. 30 к. (можно марками). СПб., Английскій пр., 34, кв. 9. Красильниковъ. 2 января сего года на доказан. №№ пало 239 выигрышей на сумму № 25577 295½ тыс. руб. 2—1

Т-во парфюмерной фабрики
ПРОВИЗОРА
А. М. ОСТРОУМОВА
ДѢТСКОЕ МЫЛО
— изъ —
ТРАВЫ ЧЕРЕДЫ
ОТЪ ЗЛОТУХИ
КУСОКЪ 25 КОП. И 35 КОП.
ПРОДАЕТСЯ ВЕЗДѢ.

Юлій Генрихъ ЦИММЕРМАНЪ.
С.-Петербургъ, Морская, 34. Москва, Кузнецкій м. Рига, Сарайная, 15.

Дѣти обоего пола нервныя, отсталыя, не успѣвающія въ школахъ, трудныя въ воспитаніи, отнош. принимаются на полныя пансіоны въ ВРАЧЕБНО-ВОСПИТАТЕЛЬНОЕ ЗАВЕДЕНІЕ основ. Д-ромъ И. В. Мали-ревскимъ въ 1882 г.
Особый режимъ для воспитанія воли, специальный методъ обученія, подготовка въ средн. и спец. учебн. заведенія. Ручной трудъ. Дѣти дѣлятся на изоляторы, группы по своей индивидуальности и полу. Дѣтв въ обществ. имѣннй. Плата отъ 600 руб. въ годъ. Приемъ круглый годъ. Директоръ Мих. Пав. Мазаревскій. Подробности пис. вая лачно съ 2 до 3 ч. дня. С.-Петербургъ, Выб. Стор., Александр. ул., 15. 2—1

Лучшія фисгармоніи
Д. А. Митропольскаго. Ст. Болгое, Н. ж. д. Образцы на Музык. выставкѣ.
АТТЕСТАТЪ Университета, золот. медали за почерки учениковъ. Въ 15 уроковъ научно заочно красиво и скоро писать. За 4 семки. марка выслать пробное письмо, образцы шрифтовъ и условія. Одесса, Профес. Каллиграфія Адольфа НОССОДО, Дерibasовскал, д. № 19.

БРАКОРАЗВОДНЫЯ
дѣла веду во всѣхъ консисторіяхъ. Брачныя всякаго рода у всѣхъ прич. дѣла увѣнч. Узакон. Усынов. Спец. прошен. на ВЫСОЧ. ИМЯ; совѣты по всѣмъ дѣламъ. Писемъ и лачно: СПб., Литейный, 59, кв. 16. Евг. Грин Литвинъ. № 25590

Поставщикъ Двора Его Величества
ПАВЕЛЬ БУРЕ
С.-Петербургъ, Невскій пр., д. № 23.
Москва, 1) по Б. Лубянкѣ, № 8, противъ Кузнецкаго моста.
2) Кузнецкій мостъ, уг. Пеганинаго, д. Шорнина.



60	60	60	60	60	60	60	60
3	По получении 3 марокъ по 7 к.	7					
3	высылается практическое руководство „60 различныхъ способовъ приготовления картофеля“, за которое получена золотая медаль на Гигиенической выставкѣ.	7					
3	№ 25596 Адресовати:	7					
3	А. ХМЪЛЬНИЦКОМУ,	7					
3	Варшава, Жабля, № 7—7.	7					

♦ **БОЛЬШОЙ ВЫБОРЪ ЧАСОВЪ** собственной фабрики ♦
съ должнымъ рачительствомъ за прочность механизма и вѣрность хода.
Новый иллюстрир. преиъ-курантъ высыл. по требованію бесплатно.

ФИСГАРМОНИИ



Удостоенныя награды и не уступающія по качеству, но несравненно дешевѣе фисгармоній въ всѣхъ другихъ фирмъ, изготовляющихъ. Адресъ: „Ст. Болгое, Н. ж. д. Е. Н. Плясиному“. Прейсъ-курантъ бесплатный.

ДЕШЕВО
художеств. увеличенныя портреты 10x12 вершк., въ красивомъ паспарту и рамкѣ, съ упаковкой—за 2 р. 75 к., такой же аquareль,—4 р., срокъ 15 дней; пересыл. налож. плат. за счетъ заказа. Выстровъ, Невскій пр., 103, С.-Петербургъ. Вырѣжьте на память.

Teichner's Fettwunder
ЖИРНАЯ ПУДРА ЛЕЙХНЕРА. Цѣна: коробка 1 рубль.
Пудра для дня и вечера, незаменима на кожѣ. Косметическое средство для улучшенія красоты кожи. Театральная гримировка. Жирныя румяна и бѣлала.
В. № 25281 Карандаши для бровей. 12—5
Имѣются во всѣхъ косметическихъ и аптекарскихъ магазинахъ Россіи.
Л. ЛЕЙХНЕРЪ въ Берлинѣ, поставщикъ бельгийскихъ императорскихъ театровъ.
Главный складъ для всей Россіи: СПб. ТЕХНО-Химическая Лабораторія, С.-Петербургъ, Литовская, 123.

10 рублей ежедневно
можно безъ приготовл. знаний зарабатывать каждый мужчина и каждая женщина во всѣхъ мѣстахъ, черезъ распространеніе новаго, легко продающагося и для всѣхъ необходимаго предмета.
Съ вопросами, съ приложеніемъ 10 коп. въ маркахъ за отвѣтъ, на русск., французск. или нѣмецк. языкѣ обращаться къ Exporthaus „Della“ in Lugano, (Швейцарія). Письма въ Швейцарію стоить 10 коп., открытки 4 коп. 3—3

НОВО, ПОРТРЕТЪ ВЪ РАМѢ
10—12 перш. и 6 карт.—4 р., такой же раскр. и 6 карт.—5 р., съ любой фот. карт., выс. вал. ил. Артистич. отд. худож. портр. фотогр. С. А. Соколова, СПб., Николаевская ул., 14. № 25579
Прошу запомнить, преиъ-кур. безпл.

ПОМНИТЕ О ЗДОРОВЬИ ВАШЕМЪ И СВОИХЪ ДѢТЕИ.

Первая Московская Артель для разнога рода услугъ. Правленіе въ Москвѣ: Лубянкскій провадъ, Георгіевскій пер., домъ № 2. Телефонъ 50-21. Артель доставляетъ изъ числа своихъ членовъ лицъ для занятія должностей управляющихъ домами и имѣніями, бухгалтеровъ, кооперативовъ, приказчиковъ, заведующихъ с. х. и др. складами, десятниковъ, смотрителей и т. п. за полной артельной гарантіей. Кроме того артель принимаетъ на себя слѣдующія обязанности: закупку и продажу разныхъ вещей и товаровъ; получение, отправку и храненіе товаровъ; сторожку и охрану домовъ и торговыхъ помѣщеній и разнога рода временныя порученія.

Привилегія для Россіи заявлена № 29611.



Раньше!

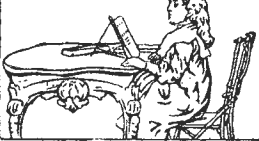

Теперь!

Кто желаетъ предохранить своихъ дѣтей отъ скривленія позвоночнаго столба и напряженія зрѣнія, пусть поспѣшатъ выслать **ГИГИЕНИЧЕСКІЙ ПОПИТРЪ-АВТОМАТЪ**, рекомендуемый выдающимися профессорами и педагогами для простого свѣдня при чтеніи и писаніи изъ книги. Роскомво отдѣленный гигиеническій попиптръ-автоматъ высылаетъ мех. фавр. Д. СУКЕННИКЪ, Варшава, Лешно, 24, по полученіи 2 руб. за штуку. Наложениымъ платежомъ на 20 коп. дороже. Книжкымъ писчебумажнымъ и игрушечнымъ магазинамъ предоставляется соответственная скидка. Очень практичная и полезная вещь и для взрослыхъ людей при чтеніи въ кровати и креслахъ для сохраненія зрѣнія и позвоночнаго столба. 2—1
Масса благодарственныхъ писемъ!

CRÈME SIMON
(Кремъ Симонъ).
Crème Simon произведеніе прелестнаго запаха, никогда не портится и служитъ для смягченія кожи. Употребляется вмѣсто колдѣ-крема.
ПУДРА Симонъ (La Poudre Simon) и МЫЛО Кремъ Симонъ (Le Savon à la Crème Simon) имѣютъ тотъ же запахъ и дѣлоаютъ ютъ его дѣйствія.
J. SIMON
59, Faubourg St-Martin, Paris.
Въ розницу продажа у парикмахеровъ, парфюмеровъ и аптекарей.



ДВОРА ЕГО ИМПЕРАТОРСКАГО ВЕЛИЧЕСТВА ПОСТАВЩИКИ
Э. Иммеръ и Сыкъ
въ Москвѣ, по Мясницкой ул., въ д. Обидиной.
СЪМЕНА
огородныя, цвѣточныя, полевыя и древесныя, высшаго качества, испытанной всхожести, въ отборныхъ сортахъ.
преиъ-курантъ высылается по требованію бесплатно.
Фирма, кроме двухъ государственныхъ гербовъ, награждена на разныхъ выставкахъ и конкурсахъ болѣе 400 золотыми и серебряными медалями.
иллюстрированный каталогъ съ 700 рисунками 50 коп.

БРАКОРАЗВОДНЫЯ ДѢЛА
веду во всѣхъ консисторіяхъ. Собираю справки и юридическія доказательства въ Россіи и за границей. Принимаю въ С.-Петербургѣ, Графскій 5, а по воскресеніямъ въ Москвѣ, въ Сѣверной Гостиницѣ, что у Красныхъ воротъ. Мих. Мих. № 25547 Арцыбашевъ. 2—1

BAUME BENGUE
СОВЕРШЕННОЕ ИЗЦѢЛЕНІЕ
ПОДАГРЫ РЕВМАТИЗМА НЕВРАЛЬГИИ
Д-ръ **БЕНГЭ**, Владылеуз Аптеки, 47, Rue Blanche, въ Парижѣ.
Цѣна : 1 руб. 20 коп.
Делю: С.-Петербургъ: Рус. Общ. Торг. Аптек. Топ.; Москва: Общ. Б. К. Феррейнъ; Одесса и Ростовъ на Дону: № 24862 Лемме и Юв. (18)



ЖИВА

1907 г.

№ 4.

Выдаеь 27 января 1907 г.

ИЛЛЮСТРИРОВАННЫЙ
ЖУРНАЛЪ
ЛИТЕРАТУРЫ

ПОЛИТИКИ И СОВРЕМЕННОЙ ЖИЗНИ.

XXXVIII г.

изданія.

Цена этого № 15 к., съ перес. 20 к.

ОБЪЯВЛЕНИЯ

для напечатанія въ «Ивѣ» принимаются по слѣдующей цѣнѣ за строку непарейль въ одинъ столбець (въ 1/4 ширины страницы):
передъ текстомъ по 1 р. 50 к. и послѣ текста по 1 р. **Къ этому № прилагается «Полн. собр. соч. К. М. Станюковича» кн. 12.**

Требуйте

КОНЬЯКЪ ШУСТОВА

Вездѣ.

Отъ редакціи „СВѢТЛЯЧОКЪ“ и „ПУТЕВОДНЫЙ ОГОНЕКЪ“.

Въ виду значительно усилившейся подписки на 1907 г. на

„СВѢТЛЯЧОКЪ“.

ГОДЪ IV.

почему первые №№ печатались 2-мъ изданіемъ и разсылка задержалась, редакция выдаетъ къ Пасхѣ всемъ подписчикамъ сверхъ объявленныхъ премій безъ всякой доплаты:

„ПУТЕВОДНЫЙ ОГОНЕКЪ“.

ГОДЪ VI.

„СВѢТЛЯЧКОМЪ“:

КНИЖКУ

„КОРОЛЕВА ПЧЕЛЪ“.

Со многими рисунками.

ПОДПИСКА ПРОДОЛЖАЕТСЯ:

„СВѢТЛЯЧОКЪ“ — 24 №№, 26 премій — 3 р. въ годъ, 2 р. въ полгода съ пересылкой.

„ПУТЕВОДНЫМЪ ОГОНЬКОМЪ“:

ИЗДАНІЕ

„МАТЕРИ-КРЕСТОНОСЦЫ“.

А. Федорова-Давыдова. Съ орг. рисун. А. П. Ансита.

„ПУТЕВОДНЫЙ ОГОНЕКЪ“ — 24 №№, 24 премій — 4 р. въ годъ, 2 р. 50 к. въ полгода съ пересылкой. № 25638

„ДѢЛО И ПОТѢХА“ 12 №№ въ годъ, 12 премій 1 руб.

Ред.-изд. **А. Федоровъ-Давыдовъ, М. Э. Лидертъ.**

Редакція: Москва, М. Дмитровка, 6, кв. 6. Отдѣленіе: книжн. маг. Н. ЛИБЕРТЬ, Москва, Петровскій линіи.

НА КОСТЮМЫ!!!

Желающимъ имѣть прочную и модную матерію на мужскіе костюмы и пальто высылаемъ наложеннымъ платежомъ по фабричнымъ цѣнамъ съ полною гарантіею за добротачивенность (венонаправившееся принимается обратно для обмена или возврата денегъ):

1. „Англиское трико“, практичную ткань черного цвѣта съ новомодными сѣрыми крапинками, отръзъ въ 4¼ арш. на двѣй костюмъ — за 5 р. 25 коп.
2. „Мексика“, трико въ изящную клетку по сѣрому или оливоку фону, за 4¼ арш. — 6 р. 75 коп.
3. „Ураль“, красивую и прочную матерію, тканую рубчикомъ, цвѣта черного, синяго, коричн., оливо. и темно-сѣраго, за 4¼ арш. — 7 р. 25 коп.
- Примечаніе. При выпискѣ 3-хъ и болѣе отръзовъ изъ вышеозначенныхъ 3 сортовъ, требуемая въ костюмѣ подкладка предлагается въ видѣ преміи совершенно бесплатно.
4. Трико-шевиотъ II новѣйшей выдѣлки, очень практичная гладкая матерія для солидныхъ костюмовъ, цвѣта черного, темно-синяго, коричн. и др., за отръзъ въ 4¼ арш. — 8 р. 90 к.
5. Трико-шевиотъ I, та-же матерія и тѣхъ же цвѣтовъ, но лучшаго качества, за 4¼ арш. — 11 р. 20 к.
6. Трико-шевиотъ „дрина“, высшаго качества, изящной выработки, тѣхъ же цвѣтовъ, за 4¼ арш. — 16 р. 50 к.
7. „Монголія“ изящная практичная и модная матерія въ англійскомъ вкусѣ, новѣйшихъ рисунковъ, въ крапинку и полоску, но преимущественно въ клетку по темно-голубому или оливоку фону, за 4¼ арш. — 8 р. 75 к., 10 р. 50 к. и 15 р. 75 к.
8. Трико „Шушья“, матерія для солидныхъ костюмовъ, гладкая, тканая въ чутъ замѣтную диагональ, цвѣта черного, за 4¼ арш. — 14 р.
9. „Тухъ-вренъ“ прочной и изящной выдѣлки, только черного цвѣта, употребляемый для нарядныхъ, спортивныхъ и французскихъ паръ и т. п., ширина около 2 арш., цѣна за 1 арш. — 3 р. 50 к. и 4 р. 20 к.
10. „Сукно-насторъ“, гладкое сукно плотной ткани, для форменныхъ костюмовъ, мундировъ и т. п., цвѣта черного и черно-синяго за 1 арш. 3 р. 75 к., 4 р. 50 к. и 5 р. 50 коп.
11. „Сукно для учениковъ“, прочное, высокаго качества, черного цвѣта за 1 арш. — 1 р. 40 к. и 2 р. 10 к.; цвѣта светло-сѣраго, темно-сѣраго и маренго за 1 арш. — 1 р. 30 к. и 1 р. 90 к.
12. „Диагональ“ (реальфинія полоски), специальная матерія для брюкъ для гг. военныхъ, чиновниковъ, учащихся и т. д., за отръзъ въ 1 арш. 10 вер. на цѣллы брюки: цвѣта черного 7 р. 75 к. и 9 р. 75 к., цвѣта синяго и зеленого 8 р. 25 к. и 10 р. 50 к. (цѣны въ 9 р. 75 к. и 10 р. 50 к. обозначены для диагоналя плотнаго зимняго).
13. „Дранъ“ гладкій для зима. и весенн. пальто, цвѣта черного, темно-синяго и маренго за отръзъ въ 3¼ арш. на цѣлое пальто — 8 р. 90 к.
14. Такой же „дранъ“ гладкій, но вышшихъ сортовъ, тѣхъ же цвѣтовъ, что въ № 13 или же въ англійскомъ вкусѣ, т. е. темнаго цвѣта въ крапинку, полоску, или клетку, за отръзъ въ 3¼ арш. на цѣлое пальто — 11 р. 75 к. и 18 р. 50 к.

Всѣ отръзы, по желанію, могутъ быть уменьшены или увеличены съ соответственнымъ измѣненіемъ плати. № 25637

Пересылка за нашъ счетъ. Въ Азіатскую Россію присчитывается разница провоза и безъ задатка туда не высылаются.

Адресовать: **Станиславу Орлянскому и К^о,**

г. Лодзь, Петрок. губ., № 15.

100 ОТКРЫТЫХЪ ПИСЕМЪ 2 р.
съ перес. загр. раб., иллюстр., всѣ разн., можно марками и нлож. плат. Выгодно торговцамъ. Ф. Нитце, Москва, Хохловскій пер., д. № 9. 10—1

Способъ скорого излѣченія ГЕМОРОЯ

высылаемъ за 40 к. марками Д-ръ Лей-ценбергъ, Одесса, Канатная, 28.

!!КОНКУРИРУЮ!!

Качествомъ работы. Увелич. портретъ 10×12 верш. въ паспарту и рамѣ съ унак. за 2 р. 75 к., такой же акварель 4 р., срокъ 15 дн. перес. заг. Свѣтописъ В. Степанова. Нев-№ 25573 скій, 69. С.-Петербургъ.

МЕТОДЪ ЗРНСТА
ВѢРНѢЙШІЙ ДЛЯ ЛЕЧЕНІЯ ЗАКАНІЯ 3 руб. ВЫСЫЛАЕТСЯ ПРОСПЕКТЪ ЛЕЧЕБНИЦЫ К. Ю. ЗРНСТЪ Чистые плоды
БЕЗПЛАТНО МОСКВА, д. Тулицына, 40

Необходимо каждому дому.

Требовать бесплатно нашъ иллюстр. прейскурантъ болѣе 60 стр. на всевозможные Мануфактурные товары въ отръзахъ. Готовое платье мужск., дамск. и дѣтское, ткани для бѣлья, Столовое и постельное бѣлье, Обувь и всѣ необходимые предметы для домашняго употребленія. Цѣны фабричныя, пересылка почтой за счетъ фирмы.
Адресуйте: Почтовая Экспедиція М. А. Бабушкинъ и К^о, Лодзь.

Всего 1 рубль съ перес. и дост. въ годъ

„СОЛНЫШКО“

журналъ для дѣтей младш. возр. 12 №№ много оригинал. рисунковъ. Прилож. 40 картинокъ на отд. листахъ. Каждая книжечка исполн. закончена. Подписка на 1907 г. протолжается. Ц. 1 руб. Есть полные экз. за 1905 и 1906 годы съ перес. по 1 р. 30 к. Редакція: С.-Петербургъ, Захарьевская, 1. 3—1 Ред.-изд. Алексѣй Альмедингенъ.

ДУХОВНАЯ МУЗЫКА.

Единственный въ Россіи полный складъ всѣхъ духовно-музыкальныхъ сочиненій. Полный каталогъ высылаемъ за 20 коп. Каталогъ собственннхъ изданій бесплатно. Заказы исполняются немедленно. П. Юргенсонъ въ Москвѣ, Неглин-ный пр., 14. № 25530



ШЕЛУШЕНИЕ И РАЗДРАЖЕНІЕ КОЖИ
ОЧЕНЬ СКОРО ИЗБАВЛЯЕТЪ
МЫЛО КАПРИЗЪ
Оно украшаетъ цвѣтъ лица придаетъ рукамъ бѣлизну и постоянную сѣржестъ кож.
•• ПРОДАЕТСЯ ВЕЗДѢ ••
Парфюмерная фабрика
Торговый Домъ
С. И. ЧЕПЕЛЕВЦКІЙ съ С-ми
МОСКВА.

ШОКОЛАДЪ-КАКАО-БИСКВИТЫ

ТВО ЖОРЖЪ БОРМАНЬ

Въ записной книжкѣ каждой хорошей хозяйки отмѣченъ

ЧИСТЫЙ ГОЛЛАНДСКІЙ

КАКАО

БЕНСДОРПЪ.

Этого какао въ желтой оберткѣ хватитъ на два раза дольше, нежели всякаго другого.

К К К HOFFLIEFERANTEN
BENS DORP'S
REINER HOLLÄNDISCHER
CACAO
AMSTERDAM
HOLLAND.

„Требовать вездѣ. Представитель для С.-Петербурга: А. Вельць, въ С.-Петербургѣ. Представитель для Центр. и Южн. Россіи: Максъ Познеръ, въ Лодзи“.

САМОКРАСЯЩІЯ ГРЕБЕНКИ „ФОРЪ“

красятъ волосы въ любой несмываемый цвѣтъ, послѣ чего ихъ можно гофрировать, завитать и пр. Гребень совершенно безвреденъ. Перес. наклад. плат. шт. 2 рубля 50 коп.

БАЗАРЪ ШАРОКЪ, Спб., Невск., 20, кв. 8.

Джемса Фловера кремъ „НАДИНЪ“

имѣетъ то чудное и неоцѣнимое качество, что при употребленіи его каждая ненормальность кожи лица, рукъ и вообще всего тѣла въ теченіе **одной ночи** исчезаетъ.

За рецептъ этого чуднаго крема уплачено въ Лондонѣ 2000 фунтовъ стерлинговъ, т. е. около **20,000 рублей.**

Джемса Фловера кремъ „Надинъ“ употребляется съ удивительнымъ успѣхомъ противъ: прыщей, угрей, красноты и шероховатой и полопавшейся отъ мороза кожи.

Въ Лондонѣ почти въ каждомъ домѣ, въ особенности въ многодѣтныхъ семьяхъ, можно найти этотъ прекрасный кремъ.

Цѣна баночки 1 р., съ пересыл. 1 р. 55 к.

Въ Сибирь высыл. не менѣе 2 банокъ за 3 р. съ пересылкою.

При покупкѣ помните 3 слова:

Фловера кремъ „НАДИНЪ“.

Можно получить въ аптекахъ и апт. магазинахъ.

Складъ въ парфюм. магазинѣ **Г. ПЮНА.**

№ 25592 С.-Петербургъ, Пассаажъ, № 39.

НАИВЫГОДНѢЙШЕЕ

ПРИМѢНЕНІЕ ДАРОВОЙ СИЛЫ

ПЛАТЯНЫХЪ МЕЛЬНИЦЪ ВОДОМАЧЕНЪ ВѢТРЯНЫХЪ ДВИГАТЕЛЕЙ

ИНЖЕНЕРА **ДАВЫДОВА.**

МОСКВА.

ЗАВОДЪ ИМПЕРАТОРСКАГО ТЕХНИЧЕСКАГО УЧИЛИЩА.

КАТАЛОГИ БЕЗПЛАТНО

ЦѢЛЫЙ ДВИГАТЕЛЕЙ ПРИБУРАХЪ ГАРАНТИРУЕТСЯ.

КЪ ЭКЗАМЕНАМЪ подготавливаю заочно

на всѣ знанія: учителя, учительницы, чинъ 14 кл., вольноопредѣл., аптек. ученика, ученаго управителя и пр., на аттестатъ зрѣлости и во всѣ учебныя заведенія.

Плата по выдержаніи экзамена.

Подготовка легка (мнемоники, способы), быстра (въ 4 раза скорѣе обыкн.), успѣшная до 10 тысячъ верст. Многолѣтняя практика. Условія, программы и отзывы высыл. за 14 коп. (марками). Адр.: **МОСКВА, Домниковская, 34. Учителю В. Макѣву.**

Остерегайтесь поддѣлок!

„УСАТИНЪ А. ГЕБГАРДА“

дастъ всякимъ усамъ удивительно изящную форму и сохраняютъ глянecъ и мягкость. Даже самыя маленькіе усы дѣлаются большими и густыми. «Усатинъ» вещество не клейкое и не жирное. Флаж. 1 руб. Перес. до 2 флаж. 50 коп., въ Азіатск. Россію 90 и Складъ техно-химическихъ специальностей **А. ГЕБГАРДА.** С.-Петербургъ, Невскій пр., № 88 (во дворѣ).

НѢТЬ БОЛЬШЕ ПЫЛИ!

Пылесасывающій аппаратъ

„РАПИДЪ“

Необходимъ для всякаго рода торгов. пом. домашняго обихода, лечебницъ, ресторановъ, гостиницъ, жел. дорогъ, библиотекъ, ма- № 25640 стерскихъ и т. п. 6-1

Техн. Кон. Инж. **БРАУНЕРЪ И ЭЛЬБЕНЪ, СПБ., В. О., 3. л., 26.**

Для правильнаго пищеваренія

необходимо принимать

Ара

слабительныя пилюли 48 шт. 95 коп.

УСПѢХЪ у ДАМЪ

легко дается красавцамъ съ пышными усами и мужественной бородой. Если у Васъ плохо растутъ волосы, употребляйте

ПЕРУИН-ПЕТО

и Вы будете гордиться своей растительностью на головѣ, усахъ и бородѣ.

ПЕРУИН-ПЕТО прод. вездѣ по 1 р. 75 к.



XXXVIII г.

№ 4

Выходить ежедневно (52 № в год), с приложением 40 книг „Сборника“, соерж. соч. К. М. СТАНЮКОВИЧА и гр. А. К. ТОЛСТОГО, 12 книг Литературных и популярно-научных приложений, 12 №№ „Парижских модъ“ и 12 листовъ чертежей и выкроекъ.

Выданъ 27-го января 1907 г.

Подписная цѣна съ достав. и перес. на 1/2 года 4 р., на 1/4 года 2 р.

Цѣна этого №—15 к., съ перес. 20 к.

г. XXXVIII

1907

Къ этому № прилагается: „Полнаго собранія сочиненій К. М. Станюковича“ кн. 12.

Открыта подписка на „НИВУ“ 1907 г.

съ приложениемъ:

ПОЛНАГО СОБРАНІЯ СОЧИНЕНІЙ

гр. **Алексѣя Толстого**

въ 10-ти
книгахъ

съ критико-біографическимъ очеркомъ С. А. Венгерова

и остальныхъ 30 книгъ
полнаго собранія сочин.

К. М. СТАНЮКОВИЧА

съ критико-біографич. очеркомъ П. В. Быкова.

12 выпусковъ „Литературныхъ и популярно-научныхъ Приложеній“.

12 №№ „Парижскихъ модъ“ и пр.

Безъ достав-
ки въ Петер-
бургъ

6 р. 50 к.

Безъ доставки въ
МОСКВѢ въ конторѣ
И. И. ПЕЧКОВСКОЙ,
Петровский лавин.

7 р. 25 к.

Безъ доставки въ
ОДЕССѢ въ кн. маг.
„ОБРАЗОВАНИЕ“,
Рашевская, 12.

7 р. 50 к.

Съ достав-
кою въ Пе-
тербургъ . . .

7 р. 50 к.

Съ пересылкою
во все мѣстности
Россіи

8 р.

За
гра-
ницу. 12 р.

Черный туманъ.

Изъ лѣтописи нашихъ дней.

П. П. Гнѣдича.

(Продолженіе).

IX.

Когда яичница была съѣдена, Тарлаевъ спросилъ:

— Что же, можно наконецъ сестру видѣть?

— Да поди, кто тебѣ мѣшаетъ! — сказала мать. — Да вотъ она и сама, царица Савская идетъ. Ее покойный твой отецъ за пышность царицей Савской звалъ.

Въ комнату вошла Даша. Ей было лѣтъ двадцать. Лицо у нея было блѣдное, глазки небольшіе, но добрые, лобъ маленькій. Она была вся словно прозрачная; подъ глазами проступили темныя полосы.

При видѣ брата, на лицѣ ея показалась улыбка, блеснули бѣленькіе зубы. Она подошла къ нему, поцѣловала его.

— Какъ живешь? — спросила она и, не дождавшись отвѣта, прибавила: — а я скверно.

— Ты насчетъ жениха?

Она тяжело опустила на стулъ.

— Да все вмѣстѣ. И Колю увезли, и вообще подлое настроеніе. По цѣлымъ днямъ злоба дуть. Кажется, разорвала бы всѣхъ.

— Газеты читаешь?

— Да, беру. Сами не выписываемъ. Газетишка поганая, маленькая. Утромъ даешь слово не читать, а потомъ потянешь опять.

— Что же ты дѣлаешь цѣлые дни?

— Сплю.

Она засмѣялась.

— Да что же дѣлать-то больше? Иногда про-



Въ мечтахъ. Скульптура К. Старна, авт. «Нивы».

снешься и думаешь: какъ было бы хорошо, кабы земной шаръ соскочилъ съ рельсовъ и чебурахнулся куда нибудь.

— Вотъ дѣтками Господь наградила! — пожаловалась попадья и вышла въ сѣни, хлопнувъ дверью.

— А мать все такая же? — спросилъ братъ.

— Хуже. Въ ней пятьдесятъ чертей сидить. Меня дурой ругаетъ, а сама недалеко отъ дурь ушла.

— Что-жь, ты такъ и останешься здѣсь? — спросилъ онъ.

— А куда-жь мнѣ дѣться? Думала, что замужъ выйду, а тутъ его сграбастали.

— За что?

— Открытая пропаганда. Онъ смѣлый.

— Ты любишь его?

— Известно. Кабы не любила, на что-жь бы онъ былъ мнѣ нуженъ? Конечно, кабы знать, что его совсѣмъ запрячуть, я бы подальше держалась...

— А что, развѣ? — началъ было онъ.

— Вотъ поди-жь ты! — подхватила она. — Вѣдь въ сентябрѣ вѣнчаться хотѣли. Мнѣ и въ голову не могло влетѣть...

— Это скверно, — сказалъ онъ.

Она отмахнулась рукой.

— Чего скверно! Все одно. Только ты матери не говори...

— А сама не узнаешь?

— Нѣтъ... отъ этого Богъ спасъ...

— Отчего же ты за нимъ не поѣхала?

— А куда я поѣду? Куда меня понесетъ? Ничего я не знаю. Я пришла-было къ нашему земскому, а онъ меня за локоть уцѣпнулъ. Чуть ему въ физиономію не дала. Посовѣтоваться ходила.

— Разыщемъ.

Она вся вдругъ загорѣлась.

— Ну, миленькій? Неужто разыскать можно?

— Разыщемъ, — самоувѣренно подтвердилъ онъ.

— Вотъ-то радость! — сказала она и даже всплеснула руками.

Попадья опять вошла, хлопнувъ дверью и неся большую миску брусники.

— Чего, дура, обрадовалась? — спросила она дочь.

— Вари варенье, вари! — оборвала ее Даша. — Чему мы смѣемся, до этого тебѣ дѣла нѣтъ.

Попадья поступала ложкой по столу.

— Зелле! — крикнула она. — Хоть бы ты съ глазъ моихъ сгнула.

— И сгину, — подтвердила дочь, вставая. — Пойдемъ, Вася, ко мнѣ наверхъ. Нашими глупыми разговорами мы только умную мать разстраиваемъ.

— Подкидыви вы оба, — кинула имъ вслѣдъ попадья.

Но гнѣвъ ея очень скоро утихъ, такъ какъ слѣдовало съ большимъ вниманіемъ разлить остывшее варенье по банкамъ. Она была мастерица варить бруснику: варила ее съ апельсиновой коркой и корицей. Наваривала она пудовъ десять, по заказу сосѣдей-помѣщиковъ, и получала съ этого хорошую прибыль. Завязывала она банки скоро и искусно, обрѣзая ловко восковую бумагу и потомъ до зеркальности обтирая мокрымъ полотенцемъ банки снаружи. Работая, она все время что-то про себя шептала, но относящееся къ варенью, а не къ дѣтямъ; а когда стала обрѣзать бумагу, то высунула сбоку кончикъ языка, что всегда способствовало болѣе правильной обрѣзкѣ.

Сверху раздавался смутный говоръ сына и дочери. Голоса то понижались до шопота, то были громко слышны. Иногда Даша хохотала раскатистымъ звонкимъ смѣхомъ, и тогда попадья говорила:

— Вотъ разнесло корову!

Проходя мимо лѣстницы съ банкой въ чуланъ, она услышала слова сына:

— Нельзя имъ позволить своевольничать! Дай вотъ столько — возмуть столько...

— Политики! — крутя головой, усмѣхнулась она.

Когда она проходила назадъ, слышенъ былъ голосъ Даши:

— А кровь проливать нельзя. Никто, никто не имѣетъ права проливать ее...

— Ты знаешь, что такое уголь отраженія? — послышалось въ отвѣтъ.

Говорили они долго, больше часа, потомъ спустились внизъ. У нея на голову былъ накинута вязаный платокъ.

— Куда вы? — освѣдомилась мать.

— Туда, гдѣ море вѣчно плещетъ! — отвѣтила Даша.

— Ну и проваливайте! А въ часъ — обѣдъ.

Василій надѣлъ шляпу, и оба вышли. Солнце грѣло и заливало бѣлесоватымъ свѣтомъ церковную ограду. Воробы и воробьи копошились между деревьями. По блѣдно-зеленому небу плыли круглыя крутыя облака.

— Пойдемъ на кладбище, — предложила сестра. — Тамъ всегда сухо. Посмотри могилу отца.

Они вошли въ низенькія деревянныя ворота и стали огибать церковь. У алтарной стѣны лежала плитка, простая гранитная, а рядомъ была поставлена скамеечка.

— Вотъ онъ, — сказала Даша, показывая на плиту.

Василій снялъ шляпу и посмотрѣлъ на сѣрый камень. Онъ старался себѣ представить, какъ тамъ, на сажень ниже, лежитъ его отецъ въ истлѣвающемъ облаченіи, сложивъ на изсохшей груди руки, въ томъ же положеніи, въ какомъ онъ застыли у него при положеніи въ гробъ. Онъ вспомнилъ, какой былъ острый у него носъ и какъ глубоко впали его добрые сѣрые глазки, прикрытые морщинистыми вѣками. И опять любовно-жуткое чувство защемило въ сердцѣ.

— Сядемъ, — сказала она.

Они сѣли на скамейку.

— Что-жь ты остановился? — спросила она.

— Я не люблю говорить на воздухѣ, — сказалъ онъ. — Въ комнатѣ пріятнѣе...

Онъ вынулъ папиросу и закурилъ.

— Увидѣла бы тебя мать! — засмѣялась Даша. — Куришь на могилѣ. — И, оглянувшись, прибавила: — А вотъ, смотри, нашъ Никаноръ Петровичъ идетъ. Ты знаешь съ нимъ?

Въ ворота входилъ священникъ, лѣтъ сорока, съ окладистой черной бородой, лицомъ больше похожій на кучера, чѣмъ на священника. Онъ былъ одѣтъ въ толстую суконную рясу, но на головѣ у него была соломенная шляпа, которую онъ, очевидно, донашивалъ съ лѣта.

— Пріятно познакомиться! — сказалъ онъ, протягивая Василію руку. — Очень уважаю матушку вашу и сестрицу.

Потомъ онъ обернулся къ могилѣ, перекрестился и поклонился своему предшественнику.

— Надолго къ намъ? — освѣдомился онъ.

— Не знаю еще, — отвѣтилъ Василій.

— А вотъ мы споримъ, батюшка, — заговорила Даша. — Вопросъ идетъ о смертной казни.

— А нѣ-те? — по-хохлацки спросилъ попъ.

— Допустима она или нѣтъ?

Онъ погладилъ себя по бородѣ.

— Христосъ казненъ былъ, — уклончиво сказалъ онъ.

— Христа оставимъ. Вы на вопросъ отвѣтъ дайте.

— Смертная казнь... Тутъ, извольте видѣть, весь вопросъ въ ея своевременности...

— То-есть какъ это? — спросилъ Василій.

— А такъ-съ. Когда собственно надлежитъ казнить преступника? Ежели до совершения преступления, то это какъ бы незаконно... А ежели послѣ совершения — то уже поздно, и пользы такая казнь не принесетъ.

— Вотъ онъ всегда такъ отвѣчаетъ, — пожаловалась Даша.

— Я отвѣчаю по моему разумѣнію, — продолжалъ Никаноръ. — А если вамъ не нравится, то не воспринимайте.

Василій зорко посмотрѣлъ на него. Глаза были лукавые, черные, и ротъ слегка улыбался.

— Такъ позвольте, отецъ Никаноръ,—вы, быть-можетъ, все-таки отвѣтите, насколько по-вашему смертная казнь логична?

— То-есть съ точки зрѣнія пастыря, или съ точки зрѣнія полицейской, или вообще съ политической точки? Вѣдь сколько точекъ, столько воззрѣній. Вотъ я отсюда вижу васъ справа, а сестрица ваша — слѣва: если бы всѣ съ одной точки смотрѣли, то не было бы никакихъ воззрѣній и мнѣній, а была бы аксіома.

— А развѣ по-вашему нельзя придти къ аксіомѣ?

— Нѣтъ. Вездѣ есть компромиссъ. Вотъ у іудеевъ. У нихъ все компромиссы съ Господомъ Богомъ были. Такъ-таки формальное условіе и заключали: если Ты, Господи, даруешь мнѣ то-то и то-то, такъ и я съ своей стороны Тебя не оставлю, и Ты получишь коммиссионное. Помните? Десятую часть съ доходовъ предоставляли Творцу небесному. Въ десяти процентахъ компанія! И у насъ вѣдь — Ярославъ, кажется, Мудрый — десятинную церковь основалъ: тоже дѣлится въ десяти процентахъ... Такъ ежели съ Создателемъ нашимъ въ компромиссы опытные люди входили, тѣмъ наипаче возможенъ компромиссъ и въ этическихъ вопросахъ.

— Умный у насъ отецъ Никаноръ,—замѣтила Даша.

— Благодаренъ за мнѣніе! — приподнявъ шляпу, сказала священникъ.

— Я бы предпочелъ не видѣть на васъ рясы, — сказала Василій Ивановичъ.

— А не все ли одно? Одежда — это уборъ. Матушка ваша у меня руку цѣлуетъ, а я протестовать началъ. А она стропивая у васъ: какъ крикнетъ на меня: „Не у васъ я, Никаноръ Петровичъ, вашу мохнатую десницу лобызаю, а у пастыря!“ Значитъ, и ряса есть символъ, коему довлѣетъ почитаніе.

Тарлаевъ протянулъ ему портсигаръ.

— Курите?

— Нѣтъ, не имѣю привычки. Тяжело натошакъ не курить, а передъ обѣдной надлежитъ воздержаться. Лучше бросить. И бросилъ.

— Сила воли нужна.

— Оставьте. Никакой силы воли, просто надо прекратить. Ну-съ, а пока до повиданія. Весьма радъ побесѣдовать. Если когда удосужитесь ко мнѣ — приятно будетъ.

Онъ приподнял шляпу и пошелъ за церковь.

— Что онъ важный какой? — спросилъ Тарлаевъ.

— Онъ степенный, — отвѣтила Даша.

— Не деревенскій у него обликъ.

— Да онъ сперва въ Петербургѣ былъ, а потомъ его сюда перевели.

— За чтò?

— Да кто его знаетъ... Ну что-жъ, пойдѣмъ по дорогѣ: съ краюшка сухо. Поговоримъ, о чемъ начали...

— Поговоримъ, — сказалъ Василій, вставая. — Такъ вотъ видишь: рѣшено, что на рискованныя дѣла нужнѣе женщина, потому что она меньше возбуждаетъ подозрѣній...

Они вышли изъ ограды и пошли вдоль улицы.

X.

Прошло двѣ недѣли со времени пріѣзда Тарлаева на родину. Иногда онъ уходилъ изъ дому раннимъ утромъ и не возвращался до вечера. Приходилъ онъ усталый, угрюмый, недовольный. Но Даша, напротивъ, была весела, и когда братъ возвращался — все время была съ нимъ. Чаще всего она задавала ему вопросъ:

— Такъ можно его вызволить на свѣтъ?

— Можно, — съ увѣренностью отвѣтилъ братъ.

— Слушай, Васюточка, черезъ недѣлю мое совершеннолѣтіе. И тогда я въ правѣ — на всѣ четыре стороны. Такъ вѣдь?

— Такъ.

— Возьмешь меня съ собой?

— Возьму, здѣсь дѣлать-то нечего.

— То-то. А я послужу дѣлу: я сильная. Меня полудурьемъ считаютъ, а почему — я сама не знаю.

— Нѣтъ, ты не полудурье, — задумчиво говорилъ братъ.

— Знаю, Васюточка, я не какъ другія, и дикости во мнѣ много. Я еще ребенкомъ была: какъ нападетъ на меня, такъ бѣгу, какъ помѣшанная, и падаю съ пѣной у рта. А вотъ съ годами прошло. Я даже тише другихъ стала. Только иногда вдругъ взмоетъ, взмоетъ меня такъ, что удержу нѣтъ. Рвала бы людей на куски. И откуда такое звѣрство въ человѣкѣ? Словно дьяволъ сидитъ внутри и зубы точить.

Въ другой разъ она сказала брату:

— Ты вотъ знаешь, какъ я противъ пролитія крови. А скажи мнѣ сейчасъ: вотъ сидитъ тотъ человѣкъ, что подписалъ арестъ моего Коленьки. Если-бъ бомба была — бомбу кинула бы въ него, пистолетъ былъ бы, и знала бы я, съ какого конца онъ стрѣляетъ — выпалила бы. Ничего не было бы — ногтями впила бы въ него и разорвала. Вотъ вѣдь я какая.

Василій Ивановичъ погладилъ ее по головѣ.

— Лучше быть такой, чѣмъ грибомъ при дорогѣ расти, — сказалъ онъ.

Она ни разу не спросила его, куда и зачѣмъ онъ ходитъ, отъ кого онъ получаетъ письма. А получалъ онъ ихъ много, и всѣ они были писаны на ея имя. Разъ только она спросила:

— А ты вѣришь въ свое дѣло?

— Вѣрю, — отвѣтилъ онъ.

Однажды, когда они, въ ясный осенній день, шли по березовой роцѣ, тамъ, гдѣ двѣнадцать лѣтъ назадъ бѣгали они, — онъ еще семинаристомъ, она подросткомъ, — Даша сказала:

— Какъ хороша земля!

— Ты про какую землю? — спросилъ онъ, не понявъ ее сразу.

— Про нашу славную, милую землю, которая насъ носитъ, кормитъ, поить и въ которой мы потомъ найдемъ вѣчный-вѣчный покой. Я люблю ее иногда такъ сильно, такъ горячо...

— Больше, чѣмъ Колю своего? — пошутилъ онъ.

— Больше, чѣмъ Колю, — серьезно отвѣтила она. — Смотри, какая прелесть. Этотъ лѣсъ, какой онъ пурпурный: точно золото съ кровью... Какое дивное небо: стеклянное, чистое, тихое, призывное такое.

— Къ чему же оно зоветъ? — заинтересовался Тарлаевъ.

— Къ себѣ зоветъ, къ себѣ.

— Да чтò ты, въ мистицизмъ впала? — морщась, сказала онъ. — Иногда на тебя находить, и ты въ самомъ дѣлѣ какъ шалава.

— Находить. Мнѣ иногда кажется, что и я, и эта дорога, и этотъ камень, и дерево, и птица, чтò вонъ тамъ сидитъ, — что все это одно и то же: одно милое, родное, общее. И тогда я хочу плакать. Я такая толстая, здоровенная — плачу. А мой докторъ, Коленька, говорилъ, что все это отъ желудка, что надо меньше ѣсть грибовъ и больше пить молока.

— А ты въ будущую жизнь вѣришь? — спросилъ онъ.

Она удивилась и даже замедлила шаги.

— Чтò это, Васенька, ты спрашиваешь? Да вѣдь если бы будущей жизни не было, такъ кто бы захотѣлъ жить?..

— Да... Это Шекспиръ раньше тебя сказалъ, — проворчалъ онъ.

— Неужели сказалъ? Ну, видишь, какая я умная. Нѣтъ, вѣдь я не глупая, въ самомъ дѣлѣ. Я вотъ только здѣсь, въ глуши живу, ни съ кѣмъ не говорю, такъ что иногда съ недѣлю не съ кѣмъ словомъ перекинуться... А если бы я была въ интеллигентномъ обществѣ, я бы очень быстро отшлифовалась.

— Чтò же, скоро поѣдемъ, — сквозь зубы сказалъ онъ.

Какъ-то разъ пришли его звать отъ отца Никанора.



Бунтъ на корабль. Картина Ф. Гримбе, авт. «Нива».

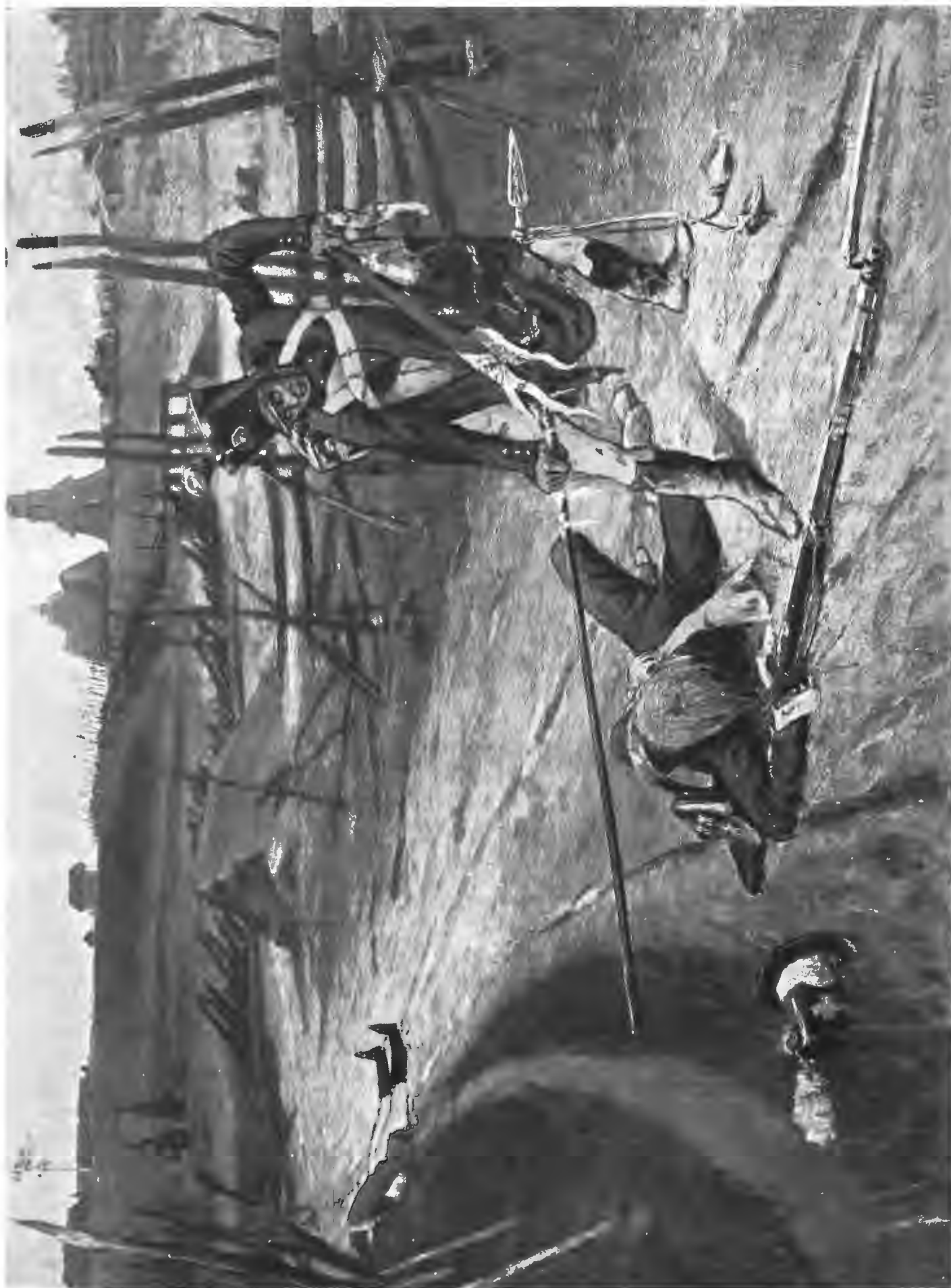

Подвиг рядового Петрова (война 1808—1809). (Первая Осенняя выставка 1906 г. вь С.-Петербурѣ). Картина О. А. Шарлемана, авт. «Нивы».

Онъ пошелъ. Тамъ, въ маленькой свѣтелочкѣ, за столомъ, покрытымъ чистой скатерткой съ бахромкой, сидѣлъ хромой ех-редакторъ Барабышевъ.

— Мое почтеніе!—закричалъ онъ, потрясая костлявой рукой въ воздухъ, когда Тарлаевъ вошелъ въ горницу.— Какъ я радъ, почтеннѣйшій, видѣть васъ въ добромъ здоровьѣ. Позвольте по-русски облобызаться.

И Василий Ивановичъ почувствовалъ на своихъ щекахъ прикосновеніе его губъ.

— Чтѣ у васъ подѣбывается?—спросилъ Василий Ивановичъ.

— У Верхолетовыхъ-то? Да все по-старому. Жена его Дунюшка все противъ седьмой заповѣди грѣшна, ибо влюблена безъ мѣры въ господина Пальмова, сознательнаго товарища. А самъ господинъ Верхолетовъ скупаетъ все краденое и награбленное со всего округа и считается однимъ изъ почтеннѣйшихъ мѣстныхъ гражданъ. Скучища адская. Вотъ только и отвожу иногда душу, когда къ отцу Никанору заѣду. Отецъ Никаноръ всегда водочкой угоститъ. Очень онъ къ водкѣ мягокъ. Самъ пьетъ мало, а другимъ даетъ.

— А, можетъ, вы желаете?—спросилъ Никаноръ Василия Ивановича, дотрогиваясь указательнымъ пальцемъ до шейки графина.

— Вы знаете, я не пью,—отвѣтилъ Тарлаевъ.

— Знаю, что дома при матушкѣ не пьете. А, можетъ, безъ матушки пропускаете?

— Нѣтъ,—я чтѣ при матушкѣ, чтѣ безъ матушки — одинаковъ.

— Блаженъ мужъ, иже не иде на совѣтъ нечестивыхъ... Ну, тогда селедочки съ огурчикомъ...

— Вы, должно-быть, скоро отсюда тронетесь?—спросилъ Барабышевъ, проглотивъ еще рюмку.

— Можетъ-быть,—нехотя отвѣтилъ Василий Ивановичъ.

— Теперь всѣхъ стягиваютъ въ городъ. Готовятся къ общей забастовкѣ.

— Я-то при чемъ?—уклончиво отвѣчалъ Тарлаевъ.

— Ну вотъ,—не знаемъ мы васъ—ха-ха!—залился по обыкновенію ех-редакторъ.—Ужъ коли дѣло Кругеля вамъ поручили, такъ о чемъ же говорить.

Кровь прилила къ головѣ Василья: все лицо вспыхнуло.

— Чтѣ такое вы говорите о Кругелѣ?—спросилъ онъ.

— А когда рѣшено было избавиться отъ Кругеля — въ числѣ другихъ были и вы.

Тарлаевъ закурилъ губу, чтобъ сдержаться.

— Вы что-то путаете,—сказалъ онъ.

— Ха-ха! путаю. А отчего же вы покраснѣли? Вотъ, отецъ Никаноръ,—это одинъ изъ судей, которые приговорили къ смертной казни и казнили нѣкоего Кругеля — человѣчка, обвиненнаго всего въ нѣсколькихъ доносахъ и измѣнахъ.

— Это ложь!—громко сказалъ Василья.

— Ха-ха! да вы не стѣсняйтесь!—посоветовалъ Барабышевъ.

Тарлаевъ ударилъ кулакомъ по столу.

— Повторяю, это ложь,—сказалъ онъ.—Кругель умеръ отъ аневризма.

— Ба-ба-ба! про это я не слышалъ! Такъ, значитъ, онъ дѣйствительно умеръ?

— Да, на моихъ глазахъ,—оправившись отъ смущенія, сказалъ Тарлаевъ.—И я даю вамъ честное слово, что всѣ рассказы о судѣ и казни—чепуха.

— Ну, тѣмъ лучше! Ха-ха, чепуха! Тѣмъ лучше!.. А вотъ скажите, почему одинъ изъ судей... Или, виноватъ: одинъ изъ несудившихъ покойнаго Кругеля впалъ въ черную меланхолю и, свезенный въ больницу Чудотворца Николая, все грезилъ тѣмъ, что забылъ въ сюртукѣ паспортъ генерала Литвинова... Ха-ха!.. А сюртукъ сей былъ найденъ на тѣлѣ утопленника.

— Какого Литвинова? Я не знаю никакого Литвинова,—возразилъ Тарлаевъ, снова теряясь.

Отецъ Никаноръ посмотрѣлъ на него.

— Довольно романическое сцѣпленіе обстоятельствъ,—проговорилъ онъ.—Словно читаешь романъ сэра Троллопа или Эжена Сю.

— Вотъ, вотъ и я тоже говорю, отецъ Никаноръ!—закричалъ ех-редакторъ.—Удивительное сцѣпленіе. Вытаскиваютъ изъ воды трупъ человѣка, котораго почему-то считаютъ за морского офицера. При немъ находятъ паспортъ генерала Литвинова, который живъ и здоровъ,—а нѣкій человѣкъ въ это время путается въ мысляхъ и заявляетъ, что забылъ вынуть завалившійся за подкладку паспортъ... Если сопоставить всѣ эти обстоятельства, то выйдетъ такъ, что этотъ нѣкій человѣкъ совершилъ утопленіе господина Кругеля,—чего онъ былъ, говоря между нами, совершенно достоинъ,—и при семъ забылъ на покойномъ бумажникъ съ чужимъ паспортомъ, въ чемъ и раскаивался неоднократно.

— Удивительно тонкое сцѣпленіе обстоятельствъ,—похвалилъ отецъ Никаноръ.

— Позвольте, позвольте!—заговорилъ Тарлаевъ, сжимая виски.—Дѣйствительно я перестаю понимать чтѣ бы то ни было. Я зналъ одного изъ нашихъ, проживавшаго въ Финляндіи подъ фамиліей Литвинова. Но...

Онъ остановился, какъ будто чтѣ сообразивъ, и замолчалъ.

— Вотъ видите, и „но“... Ха-ха! Слышите, отецъ Никаноръ. Какъ разъ на этомъ самомъ „но“ и запнулся.

— Даже фантастично,—стоялъ на своемъ отецъ Никаноръ...

— Еще бы! Понимаете: тайное судилище приговариваетъ и спускаетъ тѣло съ „моста вздоховъ“. Что вы были въ числѣ судей, достойнѣйшій господинъ Тарлаевъ, это дѣло извѣстное,—и вы не спорьте...

— Я былъ только свидѣтелемъ его смерти,—стоялъ на своемъ Василья Ивановичъ.

— Ну, положимъ. Общество избавляется отъ негодя, и дѣло съ концомъ. Я не знаю, почему вы отпѣкиваетесь? Какъ будто вы совершили какое преступленіе. Ну, утопили, и прекрасно сдѣлали.

— Я не топилъ,—сказалъ онъ.

— Ну, были свидѣтелемъ сей утопіи. Повторяю вамъ,—отпѣкиваться нечего. Ха-ха! Вы думаете, мы ужъ ничего не знаемъ. А мы, батенька, все знаемъ до тонкости... Хотите, я вамъ скажу, кто по васъ груститъ и больше всѣхъ спрашиваетъ? Семейство Кавдоровыхъ. Вѣдь профессоръ-то спалъ и видѣлъ выдать за васъ замужъ старшую дочь.

— Да вы ходячая газета!—старался пошутить Тарлаевъ.

— Весьма освѣдомленное лицо,—подтвердилъ Никаноръ.—Когда онъ прѣзжаетъ, такъ каждый разъ пуда на три извѣстій.

— Да,—и барышни ждуть васъ, ждуть и не дождутся, ха-ха!—продолжалъ ех-редакторъ, выпивая восьмую рюмку.—Совѣтую вамъ немедленно по прибытіи въ городъ посѣтить сего идиота, я говорю про ихъ папашу-профессора. У нихъ, отецъ Никаноръ, есть родственникъ, тоже священникъ—Кассіанъ Кавдоровъ, человѣкъ либеральный и строптивый...

— Слыхалъ про него...

— Помилуйте, чтѣ онъ позволяетъ себѣ дѣлать! Во время кажденія въ церкви, на богослуженіи въ великомъ посту, сколь вамъ извѣстно, іереи читаютъ псаломъ...

— Пятидесятый,—добавилъ отецъ Никаноръ.

— Именно пятидесятый. Такъ вотъ вообразите, вмѣсто того, чтобы читать его про себя, сей пастыръ читалъ его вслухъ и, подойдя къ двумъ необычайно высоко стоящимъ сановникамъ, кадилъ каждому поочередно и на всю церковь сказалъ одному, занимавшему финансовый постъ: „...Въ беззаконіи зачатъ и во грѣсѣхъ роди мать моя“. А другому, завѣдывавшему дѣлами духовными, преподнесъ текстъ: „Научу беззаконнымъ путямъ твоимъ и беззаконные къ тебѣ обратятся...“

— Хе-хе! — сказать Никаноръ:— ну и что же?

— Да вообще за строптивость отъ служенія отрѣшенъ... Такъ онъ тоже теперь лекціи читаетъ въ Соляномъ Городѣ... Вздилъ онъ тутъ къ одному помѣщику, такъ заѣзжалъ вчера ко мнѣ—и вотъ про своихъ племянницъ говорилъ: „Недостаетъ имъ Тарлаева: онъ, такъ сказать, ихъ направлялъ,—а теперь направлять ихъ некому“.

Василій Ивановичъ всталъ и, сказавъ, что у него болитъ голова, ушелъ домой. Ех-редакторъ щелкнулъ вслѣдъ ему языкомъ.

— Этого сюда не водворятъ,—сказалъ онъ:— его пошлютъ куда-нибудь въ мѣста болѣе отдаленныя...

XI.

Въ день рожденія Даша попадья испекла пирогъ. Это былъ хорошій пирогъ, съ капустой и сигомъ. Несмотря на начавшуюся революцію, едва ли кто-нибудь могъ сказать, что можно испечь пирогъ лучше и можно дешевле кушить сига. Сигъ былъ сочный, большой, а бѣлые глаза его, печально вывалившіеся, лежали — вмѣстѣ съ головой—цѣлое утро на кухонномъ столѣ,—пока ихъ не отдали коту, безо всякаго стѣненія уничтожившаго и голову, и глаза, и часть хребта бѣдной рыбицы. Попадья была специалистка по этой части, и Василій Ивановичъ— всегда равнодушный къ ѣдѣ—неволею долженъ былъ отдать дань великолѣпному издѣлью матери. Пирогъ убилъ все остальное, подавилъ весь обѣдъ, и когда подали въ концѣ концовъ солонину,—до нея никто не дотронулся.

Отецъ Никаноръ былъ очень милъ за обѣдомъ и, когда его угощала Даша, говорилъ:

— Марѳа, Марѳа,—о многомъ заботишься, а вѣдь одно только нужно!

За жаркимъ—должность котораго исправляла курица, зарѣзанная наканунѣ за то, что по старости лѣтъ рѣшилось отказатьея нести яйца,—послѣдовала яблочный пирогъ, являвшійся, по мнѣнію отца Никанора, роднымъ братомъ пирога съ сигомъ. Все это было истреблено,—и праздникъ подходилъ къ концу. Все было, повидимому, благополучно, и даже попадья чувствовала себя добрѣе, чѣмъ когда-нибудь. Но Даша была нервна. Она взглядывала то на мать, то на брата, то хмурила брови. Отецъ Никаноръ подшучивалъ слегка надъ ней, говоря, что недостаетъ одного элемента, который всеконечно могъ бы ее развеселить и даже оказать нѣкоторую медицинскую помощь ея педугу.

Гости ушли, и столы были убраны. Попадья погасила лампу, и комната освѣтилась только краснымъ огонькомъ лампы, горѣвшей передъ иконой. Въ комнатѣ стоялъ тяжелый запахъ отъ табаку и выпитаго пива. Попадья открыла окно,—но на дворѣ было холодно, и она сейчасъ же его закрыла. Сквозь открытую дверь изъ ея каморки была видна кровать со стеганнымъ краснымъ одеяломъ и горой подушекъ, ярко освѣщенная свѣчою. Она не безъ удовольствія подумывала о томъ, чтобъ растянуться на пуховикѣ, когда послышался скрипъ ступенекъ, и дочь спустилась къ ней.

— Чего ты не спишь?—спросила ее мать.

— Такъ,—отвѣтила она и, помолчавъ, прибавила:

— Къ вамъ пришла.

— Съ чего же это ты нѣжность почувствовала? Или умнѣ стала съ совершеннолѣтіемъ?

— Умнѣ,—процѣдила она сквозь зубы.

Мать подошла къ ней и даже погладила ее по головѣ.

— Ну и слава Богу,—сказала она.—Пора всю дурь изъ головы выкинуть. Въ твои года у иныхъ полдюжины дѣтей бываетъ.

— Что ужъ очень много?—спросила она.

— Да у меня первый-то родился, Павленька, что померъ, когда мнѣ семнадцать лѣтъ было...

Даша подняла голову и задумчиво посмотрѣла на потолокъ, гдѣ ходили тѣни отъ цѣпей лампы.

— Слушай, мама,—начала она.—Стала я совершеннолѣтней. Мнѣ нуженъ отдѣльный видъ.

— Какой такой видъ?

— Паспортъ.

— Зачѣмъ?

— Я... уѣду отсюда.

— Куда?

— Въ Петербургъ.

— Что-о? Такъ я тебя и отпустила!

— А какъ же вы можете меня не отпустить?

— Да не дамъ паспорта, и все тутъ.

— Сама достану.

Глаза матери и дочери встрѣтились. Глаза у нихъ были одинаковыя, и каждая узнавала въ нихъ сама себя.

Онѣ долго молчали. Потомъ попадья опустила на стулъ.

— А я какъ же?—увавшимъ голосомъ сказала она.

Дашѣ вдругъ стало жалко старуху.

— Что-жъ, мама, дѣлать,—не вѣкъ же вмѣстѣ жить.

— Да ты куда же? Къ нему?

— Я съ братомъ буду. Хочу Колю разыскать.

— Разыщешь, какъ же! Я думаю, отъ него остались рожки да ножки.

Ноздри у Дашы раздулись.

— А коли нѣтъ его... такъ и меня не надо.

— Опять травиться будешь?

— Опять.

— Зелье вы вѣ, зелье!

Старуха отшвырнула стулъ и начала ходить по комнатѣ.

— На волю захотѣлось,—кривя ротъ, заговорила она.— Главное, чтобъ уйти отъ материнскихъ глазъ да шалберничать со студентами. Мало васъ тамъ, мокрохвостокъ.

— Зачѣмъ ты это говоришь?—спокойно спросила дочь.

— Говорю, что знаю. Будете ночи цѣлыя на чердакахъ просиживать, табаккомъ отравляться да пѣсни ваши новыя пѣть, пока не заберутъ васъ жандармы. Много нашихъ изъ духовнаго званія туда ушло, знаю... А тутъ мать пропадай одна.

Она вдругъ повалилась на диванъ и горько заплакала.

Даша хотѣла встать, подойти къ ней, приласкаться, утѣшить ее, но сдержалась.

— Подлые вы, гнусныя вѣ! — всхлиывая, говорила мать.—На старости лѣтъ бросить старуху подъ заборъ—издыхай, какъ старая кляча.

— У васъ есть уголь,—сказала дочь.

— Ни чувства въ васъ ни сердца!—продолжала старуха.—Дьяволята, а не дѣти. Да неужели вы не чувствуете, что я васъ носила и родила? Щенокъ и тотъ свою мать лижетъ.

— Пока малъ,—вставила свое слово Даша.

— Да провалитесь вы совѣмъ!—другимъ голосомъ заговорила попадья, поднимаясь съ дивана.— Ну васъ вѣхъ, не проживу что ли безъ васъ? Очень нужны вы мнѣ!

Она опять прошла по комнатѣ и крикнула дѣвкѣ:

— Эй, ты, сходи за Васильемъ, скажи, чтобъ домой шелъ, нечего ему тамъ съ отцомъ Никаноромъ бобы разводить.

— Василій Ивановичъ! — раздался на дворѣ визгливый голосъ:—васъ матушка зовутъ!

— Вотъ дура! Воетъ, точно ее душатъ,—разсердилась попадья.—Что ты орешь? Не можешь пойти?

— На дворѣ темно,—послышалось изъ сѣней.

Василій Ивановичъ явился немедленно.

— Это твоихъ рукъ дѣло?—спросила мать, указывая на сестру.

— Это что уйти-то она хочетъ? Моихъ.

— За что ее губишь?

— Объ этомъ долго говорить.

— Самъ на рожонъ лѣзешь и сестру туда же тащишь? Ну, да ладно. Я знаю, что мнѣ дѣлать.

— Ничего нельзя сдѣлать: она совершеннолѣтняя.

— Ладно. Вотъ я уряднику твою прокламаціи-то пере-



Солнце съшло. Картина Г. Гаррисона, авт. «Нивы».

дамъ. Ты думаешь, не вижу я, что кругомъ дѣлается? Вотъ и посмотримъ, какъ ты завертишься...

— Ну, этого-то вы не сдѣлаете,— убѣжденно сказалъ сынъ.

— Почему же?

— А потому, что это подло.

— Доносить-то? А подметные листки раздавать, это хорошо? Завтра же ему письмо пошло. Пусть-ка съ тобой побесѣдуетъ.

— Ты хочешь, мама, чтобъ его забрали? — спросила дочь.

— Хочу. А вообще мнѣ до васъ дѣла никакого нѣтъ, и пропадите вы пропадомъ оба. Если ты уѣдешь, Дашка, я тебя проклянупу, вотъ тебѣ Богъ свидѣтель — проклянупу, такъ и знай!

Она ушла къ себѣ и хлопнула дверью.

— Намъ надо ѣхать сейчасъ же,— шепнулъ себѣ Василій. — Пойдемъ къ тебѣ.

Они поднялись наверхъ.

— Она въ самомъ дѣлѣ на меня урядника напугиваетъ,— сказалъ онъ. — Метрическое свидѣтельство у тебя есть, и довольно. Тамъ въ Петербургѣ достанемъ документъ. Забирай что нужно въ узелъ, а я сейчасъ лошадокъ раздобуду,— и какъ начнетъ свѣтатъ, такъ и тронемся.

— Не подожждать ли, жалко маму...— нерѣшительно сказала Даша.

— Жди, если хочешь,— а я уѣду одинъ. Я ни-

кого не насилую, а потомъ прїѣдешь. Тогда до свиданія, я напишу тебѣ свой адресъ.

И онъ, не прощаясь, вышелъ отъ сестры.

Рано, когда едва на востокъ обозначился разсвѣтъ, у околицы села остановилась пара сытыхъ лошадокъ съ телѣжкой. Василій торопливо дожегъ послѣднюю пачку бумагъ, хорошенько перемѣшалъ золу, чтобъ посмотреть, не осталось ли клочковъ бумаги, потомъ надѣлъ бурку и шляпу, взялъ въ руки саквояжикъ, по-

гасилъ свѣчу и, тихо ступая, началъ спускаться по лѣстницѣ. Когда уже онъ былъ внизу, дверь въ комнату Даши отворилась, и онъ увидѣлъ ее въ шляпкѣ и черномъ платьѣ, съ небольшимъ сверткомъ въ рукахъ. Она также тихо спустилась. Неслышно отодвинулась засовъ двери. Они вышли на крыльцо и быстро пошли къ околицѣ. Тамъ онъ помогъ сестрѣ сѣсть въ телѣжку, самъ вскочилъ и, обнявъ ее, проговорилъ:

— Умница, давно бы такъ.

(Продолженіе слѣдуетъ).

Мотивы поэзіи С. Я. Надсона.

(По поводу двадцатилѣтія со дня его кончины).

Очеркъ Н. Тамарина.

Это было въ пору зеленой юности... Это было въ пору, когда душа сильнѣе, чѣмъ когда-либо, искала вездѣ солнца и тепла... Искала она ихъ, конечно, и въ книгахъ... Книга жизни была еще только что начата чтеніемъ, и впечатлѣнія жизни были смутными или отрывочными. Но недостатокъ знакомства съ окружающимъ ступшевывался, въ пору весны жизни, передъ волшебнымъ міромъ идей, которыя черпались у писателей, будившихъ въ душѣ сочувственные отклики... Душа вторила заключающимся въ вѣчно-прекрасныхъ произведеніяхъ друзей человѣчества мыслямъ, убѣжденіямъ, поэтическимъ грезамъ, радостямъ и печалямъ, и такъ сильно вѣрилось, такъ лучезарно мечталось неискusstvenной еще жестокою изнанкою жизни юности!

Я ясно помню строки милаго письма, письма умной, чуткой дѣвушки, съ которой мы давно-давно вели задушевные рѣчи, горячіе споры, съ которой вмѣстѣ прочитывались вдохновенныя страницы великановъ слова и мысли, звавшія къ идеалу, съ которой вмѣстѣ такъ сладко мечталось о торжествѣ въ мірѣ добра надъ зломъ... Памятное письмо пришло въ холодный Петербургъ съ далекаго юга.

«Обратили ли вы вниманіе, — говорилось въ письмѣ: — на новаго поэта — Надсона, печатающагося въ «Отечественныхъ Запискахъ»? У него красота стиха сливается съ задушевною, благородствомъ мысли и искренними порывами къ свѣту и милосердію...»

Еще бы не обратить вниманія!!

Стихи Надсона вскорѣ же послѣ своего появленія завоевали почти общія симпатіи читающей Россіи, а особенно сердца молодежи; и эти симпатіи сохранились до сихъ поръ. Литературный Фондъ выпустилъ уже около двухъ десятковъ изданій стихотвореній такъ безжалостно, такъ безвременно похищеннаго смертью поэта, который за недолгую помощь Фонда отплатилъ послѣднему сторицею, оставивъ ему въ наслѣдство всѣ права на изданіе своихъ произведеній.

Надсоновскій капиталъ въ Фондѣ достигаетъ десятковъ тысячъ рублей, и тѣмъ поэта оттуда, изъ страны, намъ невѣдомой, какъ бы протягиваешь руку помощи своимъ «усталымъ и страдающимъ» собратьямъ по перу.

Надсонъ родился 14 декабря 1862 г. въ Петербургѣ, затѣмъ, до 8-ми-лѣтняго возраста, жилъ съ матерью въ Кіевѣ. Отецъ умеръ,

когда Надсону было всего 2 года. Ребенокъ былъ отданъ матерью въ одну изъ петербургскихъ военныхъ гимназій; вскорѣ Надсонъ потерялъ и мать, и росъ круглымъ сиротой. Окончивъ курсъ

16 лѣтъ, Надсонъ заболѣлъ легочной болѣзью, зародыши которой были въ немъ, очевидно, наследственными, и уѣхалъ на годъ въ Тифлисъ. Вернувшись въ Петербургъ, онъ поступилъ въ Павловское военное училище, откуда въ 1882 г. вышелъ офицеромъ въ Каспійскій полкъ, стоявшій въ Кронштадтѣ. Въ 1884 г. поэтъ, не перестававшій страдать заблѣваніями туберкулезнаго характера, былъ уволенъ отъ военной службы и получилъ мѣсто секретаря редакціи журнала «Недѣля» г. Гайдебурова, теперь совершенно прекратившагося. Но болѣзнь не оставляла поэта; онъ уѣхалъ за границу и до конца 1885 г. жилъ въ Ниццѣ, Ментонѣ, Швейцаріи. Потомъ онъ гостилъ въ имѣніи у знакомыхъ въ Подольской губерніи и наконецъ переѣхалъ въ Ялту, вслѣдствіе остраго развитія туберкулезнаго процесса. Въ Ялтѣ, 19 января 1887 г., С. Я. Надсонъ окончилъ свою страдальческую жизнь.

Изъ біографіи Надсона обрисовывается кроткій, полный нѣжности и свѣтлыхъ душевныхъ стремленій образъ поэта. Въ его жизни скорбные моменты преобладали, и лучи радости скупо и рѣдко освѣщали ее. Нему-дрено, что и поэзія его не могла не звучать иногда скорбными мотивами; но въ ней нѣтъ раздраженія, озлоблен-

ности, въ ней свѣтится высокая, христіанская любовь къ людямъ и та святая скорбь, за которую слышится призывъ къ обновленію, къ усовершенствованію жизни и людей.

Маститый поэтъ, Я. П. Полонскій, провозя въ могилу прахъ молодого собрата, такъ напутствовалъ гробъ Надсона:

Онъ вышелъ въ сумерки. Прощальный
Лучъ солнца въ тучахъ догоралъ;
Казалось, факелъ погребальный
Ему дорогу освѣщаль.
Въ темъ надвигающейся ночи
Вперивъ задумчивыя очи,
Онъ видѣлъ—смерть идетъ... Хотѣлъ
Тревога сердца успокоить,
И хоть не могъ еще настроить
Всѣхъ струнъ души своей,—запѣлъ.



Памятникъ на могилѣ С. Я. Надсона на Волковомъ кладбищѣ въ С.-Петербургѣ. (По поводу 20-лѣтія со дня кончины). По фот. Н. Ольшанскаго, авт. «Нивы».

И был тот голосъ, съ нервной дрожью,
Какъ голосъ брата въ часъ глухой,
Подслушанъ пылкой молодежью
И чуткой женскою душой...

Подъ конецъ жизни у Надсона стали выплывать произведения, въ которыхъ, на ряду съ художественною формою, мы видимъ попытки къ глубокимъ замысламъ, мы видимъ пытливую работу мысли поэта, мы замѣчаемъ появленіе у него объективнаго взгляда на жизнь, широкаго освѣщенія темъ.

Академія Наукъ присудила Надсону Пушкинскую премію за первый маленькій сборникъ стиховъ, изданный еще при жизни поэта. Надсонъ былъ строгъ къ себѣ, и въ посмертномъ изданіи его стиховъ мы прочли рядъ красивыхъ произведеній, которыя однако поэтъ считалъ недостойными печати.

Воспоминанія дѣтства, этой золотой поры для большинства дѣтей, у Надсона окрашены по преимуществу печальными тонами. Надсонъ сохранилъ и передалъ въ своихъ дневникахъ и замѣткахъ образъ матери рядомъ съ впечатлѣніями о мирной усадьбѣ, гдѣ онъ маленькимъ жилъ съ нею.

И даже эти дѣтскіе отрывки полны совсѣмъ недѣтскихъ, мучительныхъ думъ о жизни.

Въ одномъ поэтичномъ отрывкѣ изъ дѣтскихъ воспоминаній, напечатанномъ впервые въ кievской, нынѣ прекратившейся газетѣ «Заря», гдѣ поэтъ писалъ критическіе очерки, Надсонъ говоритъ о семьѣ, о жизни послѣ смерти, о своихъ печальныхъ впечатлѣніяхъ послѣ поступленія въ закрытое военно-учебное заведеніе.

Въ стихотвореніи «Мать» Надсонъ пишетъ:

Печальное дѣтство мнѣ пало на долю:
Изъ прихоти взятый чужою семьей,
По темнымъ угламъ я наплакался вволю,
Извѣдавъ всю тяжесть подачи людской.
Меня окружало довольство, лишений
Не зналъ я,—за то и любви я не зналъ,
И въ тихія ночи отрадныхъ молений
Никто надъ кроваткой моею не шепталъ.
Я росъ одиноко, я росъ позабытымъ,
Пугливымъ ребенкомъ, угрюмымъ, больнымъ,
Съ умомъ, не по-дѣтски печально развитымъ
И съ чуткой, болезненно чуткой душой.

Образъ матери и воспоминанія дѣтства нашли себѣ трогательные отзвуки въ стихотвореніи Надсона «Женщина».

Дѣтскія впечатлѣнія заронили въ поэта на всю жизнь убѣжденіе въ необходимости всепрощенія и любви ко всѣмъ людямъ безъ изыятія. Онъ словно слышитъ голосъ кроткой матери—

И звенитъ тотъ голосъ: «Въ долгой, въ горькой жизни,
Много встрѣтитъ слякчихъ твой усталый взглядъ,
Не клейми-жь ихъ словомъ ѣдкой укоризны,
Полюби ихъ, милый, полюби, какъ братъ!..
Позабывъ себя и не боясь глумленія,
Протяни имъ руку и впередъ зови,—
И блеснетъ во мглахъ имъ счастье обновленія,
И поймешь ты счастье братства и любви!..»

Образъ матери говоритъ поэту, что въ мирѣ злоба часто является лишь слѣдствіемъ горя, нищеты, доводящей до отчаянія, и что съ ихъ уменьшеніемъ будетъ уменьшаться и ненависть и вражда. Грустными аккордами звучитъ на пространствѣ книги стиховъ Надсона воспоминаніе о полудѣтской, но глубокой, чистой любви къ дѣвущкѣ—Н. М. Давыдовой, которая умерла, едва выйдя изъ дѣтскихъ лѣтъ. Ею вдохновленъ рядъ стиховъ Надсона, начиная съ посвященія всей книги его пѣсней:

Не я пишу, рукой моею, какъ встарь, владѣешь ты, любя,
И каждый живой звукъ подъ нею въ могилѣ мучилъ тебѣ!

Изъ этихъ стиховъ особенно хорошо по силѣ лирическаго настроенія стихотвореніе «За что?», говорящее о скорби поэта передъ гробомъ любимой дѣвущки.

Ей, своей дорогой Наташѣ, которая отвѣтила на признаніе юноши-поэта встрѣчнымъ взаимнымъ признаніемъ, посвящены и другіе, полные очарованія юной, свѣтлой любви, стихи Надсона.

Жгучая боль потерн любимой дѣвущки пробуждаетъ въ поэтѣ минуты отчаянія, онъ весь полонъ личнымъ горемъ, и все вокругъ теряетъ для него смыслъ.

Но молодость беретъ свое... И въ груди поэта, истерзанной, помимо скорби о злѣ и неправдѣ жизни, беспощаднымъ недугомъ, мало-по-малу начинаютъ звучать, даже въ элегическихъ пѣсняхъ, призывы къ дѣятельной работѣ на общую пользу, начинаютъ слышаться ободряющія ноты, чувствуется вѣра въ торжество свѣта надъ мракомъ.

Этой вѣрой проникнуто и самое первое стихотвореніе Надсона, еще 16-ти-лѣтняго юноши: «На зарѣ»; онъ кончаетъ его такъ:

Полно, успокойся, сбрось печали бремя;
Не пройдетъ безплодно тяжкая борьба,
И зарею ясной запылаетъ время,
Время свѣтлой мысли, правды и труда!

Надсонъ предостерегаетъ съ одной стороны отъ легкаго взгляда на жизнь, а съ другой — выражаетъ увѣренность, что «борьбы не стоящія» кумиры и тельцы рухнутъ неминуемо во прахъ съ прогрессомъ мысли и нравственности.

И люди въ концѣ концовъ, по убѣжденію Надсона:

... бросятъ всѣ кумиры вѣка
Съ ихъ мимолетной мишурой

И къ идеалу *человѣка*

Пойдутъ увѣренной стопой!

Надсонъ—не лицемеръ. Онъ не стыдится признаться, что минутами не въ силахъ уйти отъ мечтаний о личномъ счастьи, которое ему не суждено было испытать. Это—эгоизмъ юности, но эгоизмъ, который мелькаетъ лишь рѣдкою вспышкой, и тотъ, кто самъ испыталъ счастье взаимной, горячей, молодой любви, не осудитъ поэта за немногія выскляки строки, за то, что, несмотря на окружающую мглу, страданія людскія, ему порой «безумно, мучительно хочется счастья, женской ласки, и грѣзы, и любви безъ конпа».

Но любовь Надсона, главнымъ образомъ, чаруетъ своей духовной стороной. Греза любви, робкій лепетъ лишь пробуждающейся, не облекшейся еще въ знойное стремленіе къ обладанію, страсти — вотъ каковъ идеалъ любви поэта:

Только утро любви хорошо: хорошо
Только первая, робкія рѣчи,
Треть дѣвственно-чистой, стыдливой души,
Недомолвки и бѣглыя встрѣчи...

Контрастъ эгоизма взаимной любви и житейскихъ мрака, грязи и горя вызываетъ у Надсона превосходное стихотвореніе: «Цвѣты», въ которомъ яркими символическими контрастами выясняется безпокойная мысль поэта:

Тамъ, за зеркальнымъ блещущимъ стекломъ,
Въ сияннхъ лампъ, горѣвшихъ мягкимъ свѣтомъ,
Обвѣяны искусственнымъ тепломъ,
Взлелѣны оранжерейнымъ лѣтомъ...
Цвѣли цвѣты... Жемчужной близкой
Сіяли ландыши... алѣли георгины,
Пестрѣли бархатцы, нарциссы и левкой.
И розы искрились, какъ яркіе рубины...

Роскошные, душистые цвѣты,—
Они какъ будто радостно смѣялись,
А въ вышннхъ латаннхъ листьяхъ
Какъ вѣтра надъ ними колыхались!..

Но дѣтскій мой восторгъ смѣнился вдругъ стыдомъ.
Какъ!.. Въ эту ночь, окутанную мглой,
Здѣсь, рядомъ съ улицей, намокшей подъ дождемъ,
Дышать такимъ безстыднымъ торжествомъ,
Сіять такою наглою красотой!..

Ты поминишь.—я пришелъ къ тебѣ больной!..

Ты ласкъ моихъ ждала и не дождалась:

Твоя любовь казалась мнѣ слѣпой,

Моя любовь преступной мнѣ казалась!..

Но порою, когда лучи весны, ея молодой ароматъ, ея нѣжный вѣтерокъ, ея трепещущее животворными струями дыханіе коснутся поэта, онъ забываетъ, хотя и на короткіе часы, свои физическія страданія, свою душевную и общественную скорбь, и отдается жизнерадостности. Таковы стихотворенія: «Закралась въ уголъ мой тайкомъ» и «Въ тѣни задумчиваго сада».

Главная цѣль стремленій музы Надсона—нравственная красота и правда.

Надсонъ, будучи поэтомъ, большинство стиховъ котораго проникнуто мыслью, идеей, вовсе не является нетерпимымъ гонителемъ «искусства для искусства».

Онъ только самъ считаетъ идейную поэзію болѣе соответствующею запросамъ своего духа. Въ «Замѣткахъ по теоріи поэзіи» Надсонъ признаетъ также заслуги, если только мы имѣемъ дѣло съ талантомъ, и поэта-эстетика, и поэта-эпигурейца, поэта, поощаго безответно, какъ птица, дающаго ничего не говорящее уму красивые звуки, образы, въ которыхъ нѣтъ волнующихъ людей общественныхъ вопросовъ и настроеній; но Надсонъ считаетъ, что «олимпійцемъ» трудно быть въ такое время, когда кругомъ люди ждуть сочувствія, когда они хотятъ, чтобы пѣсня поэта благословляла тяжелый трудъ и упорную, встрѣчающую столько преградъ, культурную борьбу за лучшіе прогрессивные завѣты и идеалы. Надсонъ противопоставляетъ два рода поэзіи въ полномъ художественной образности стихотвореніяхъ: «Поэзія» и «Поэтъ».

Можно возставать противъ такой тенденціозной поэзіи, которая подъ стихотворной формою скрываетъ, въ сущности, обыкновенный публицистическій фельетонъ или научный трактатъ. Но развѣ можно не покориться идейному поэту, если волнующіе общество вопросы находятъ выраженіе въ обобщенныхъ имъ съ истинно поэтическимъ даромъ аккордахъ, въ которыхъ звучатъ понятные уму и сердцу намеки, аллегоріи и символы, рождающіе при воспріятн ихъ цѣлительную печаль о страданнхъ ближняго, желаніе помочь ему и дающіе вѣру и силы, дающіе надежду на конечную цѣль міровой жизни—свѣтлую зарю правды.

Надсонъ даетъ яркую характеристику могучихъ вліяній, совершенно различныхъ по своему значенію, которыя оказываетъ на окружающую жизнь поэзія.

Всего красивѣе, всего образнѣе выражено это въ поэмѣ «Грезы», посвященной А. Н. Плещееву, открытому для Надсона страннику «Отечественныхъ Записокъ» (началъ онъ печататься въ «Свѣтѣ», только не теперешнемъ, а въ журналѣ, уже не существующемъ, издававшемся въ 70-хъ годахъ Н. П. Вагнеромъ — Котомъ Мурлыкой).

Надсонъ придавалъ поэзіи значеніе не услажденія часовъ до-

суга беззаботных людей, а значеніе той пѣсни, которая скрашивает невзгоду, которая поется и на козлахъ ямщикомъ, и пахаремъ за сохою и на сѣнокосѣ, и на Волгѣ подь бурлацкою ямкой, которая подбодряетъ, спрашиваетъ печальную долю.

Надсонъ глубоко вѣрнѣ въ свѣтлые горизонты будущаго, и бодрымъ призывомъ къ вѣрѣ въ это свѣтлое будущее звучитъ цѣлый рядъ стихотвореній поэта; начнемъ со всѣмъ знакомаго и милаго:

Другъ мой, братъ мой, усталый, страдающій братъ,
Кто-бъ ты ни былъ, не падай душой:
Пусть неправда и зло полновластно царятъ
Надъ омытой слезами землей,
Пусть разбитъ и поруганъ святой идеалъ
И струится невинная кровь:—
Вѣрь, настанетъ пора—и погибнетъ Ваалъ,
И вернется на землю любовь!

А развѣ не оптимистическій гимнъ представляетъ собою блестящая, вся точно пронизанная лучами солнца поэма: «Весенняя сказка», конецъ которой вызываетъ приливъ желанія работать по мѣрѣ силъ для скорѣйшаго наступленія «праздника возрожденія»?

И любовь придетъ, и робко разбѣгутся
Тучи съ небосклона—и въ ея лучахъ
Цѣпи сна, какъ нити, ржавѣя, порвутся,
И затихнутъ слезы, и замолкнетъ страхъ!
Свѣтеть будетъ праздникъ—праздникъ возрожденія,
Радостно вздохнуть усталые рабы,
И замѣнитъ гимнъ любви и примиренія
Звукъ слезъ и горя, мести и борьбы!

Надсонъ противъ той узкой нетерпимости къ людямъ, несогласнымъ съ нашими убѣжденіями, которую страдаемъ почти всѣ мы. При нашихъ спорахъ мы рѣдко умѣемъ удержатъ себя на почвѣ уваженія къ противнику, даже если этотъ противникъ стоитъ внѣ упрековъ въ чистотѣ своихъ побужденій. Даже друзья способны забывать въ спорѣ до озлобленія, до отрицанія свободы мнѣнія.

Мы спорили долго,—до слезъ напряженія...
Мы были всѣ въ сборѣ и были одни:
А тяжкія думы, тоска и сомнѣнія
Измучили всѣхъ насъ въ послѣдніе дни...

И странно,—собратья по общимъ стремленіямъ
И спутники въ жизни на общемъ пути—
Съ какимъ недоверьемъ, съ какимъ озлобленьемъ
Другъ въ другѣ врага мы старались найти!
Не то же ли чувство насъ всѣхъ согрѣвало—
Любовь безъ завѣта къ отчизнѣ родной—
Не то же ли солнце надежды сіяло
Намъ въ жизни, окутанной душною мглой?..

Надсонъ мечтаетъ о примиреніи всѣхъ людей въ общей работѣ для общаго блага:

Сколько живыхъ фразъ, надуты - либеральныхъ,
Сколько нестрыхъ партій, медкихъ вожаковъ,
Личныхъ обличеній, колкостей журнальныхъ,
Маленькихъ торжествъ и маленькихъ божковъ!
Сколько самолюбій глубоко задѣто,
Сколько устъ клевететь, жалить и шипитъ,—
И вокругъ, какъ прежде, жизнь и душитъ и томитъ!..
А вопросъ такъ простъ: отдайся всей душою
На служенье братьямъ, позабудь себя
И иди впередъ, свѣта передъ толпою,
Поднимая павшихъ, вѣра и любя!..

Надсонъ, стоя за торжество любви, ласки, довѣрія между людьми, не хочетъ этимъ сказать, что надо молча терпѣть торжество зла вокругъ себя. Нѣтъ; онъ горячо желаетъ, чтобы пророческое слово потрясло черствыя сердца, чтобы прозрѣли слѣпцы, чтобы проснулись спящіе.

Поэтъ сознаетъ недостатокъ своихъ силъ и съ чарующей скромностью призываетъ пророка, который бы внесъ въ міръ нравственное обновленіе среди извѣрившихся и малодушныхъ.

Надсонъ всею душою возстаетъ противъ нравственныхъ компромиссовъ, противъ равнодушнаго потворства застою, онъ предупреждаетъ отъ заманчивости покоя при удаленіи себя отъ дневныхъ злобъ и печалей.

Онъ говоритъ о нравственной опасности «поль-дороги».

Путь суровъ... Раскаленное солнце налить
Раскаленные камни дороги.
О горячей песокъ и обь острый гранитъ
Ты изранилъ усталыя ноги.
Истрадалась, измучилась смѣлая грудь,
Истомилась и жаждой и зноемъ,
Но не думай съ тяжелой дороги свернуть
И забяться позорнымъ покоемъ!

Ты, я знаю, силенъ:—ты безстрашно сносишь
И борьбу, и грозу, и тревоги,—
Но сильнѣе открытыхъ, разгнѣванныхъ силъ
Этотъ тайный соблазнъ поль-дороги...
Дальше-жъ, путникъ!.. Повѣрь, лишь ослабитъ тебя
Мигъ отрады, мигъ грезы и покоя,—
И продашь ты все то, что ужъ сдѣлалъ любя,
За позорное счастье застою!..

Надсонъ въ своей поэзіи зоветъ насъ на борьбу съ темными си-

лами посредствомъ слова, живого пригѣра, личного самоусовершенствованія, но не посредствомъ отвѣта зломъ на зло, насиліемъ на насиліе.

Помимо субъективнаго творчества, Надсонъ создавалъ и эпическія произведенія, гдѣ обнаружилъ не только чувство и глубокую мысль, но и возвышался до созданія цѣлыхъ психологическихъ характеристикъ.

Поэма «Христіанка», несмотря на то, что сюжетъ ея—борьба двухъ міросозерцаній: языческаго и христіанскаго—не разъ трактовалась въ литературѣ и искусствѣ,—правдиво и ярко написана. Красивы эпическія стихотворенія: «Олафъ и Эстрильда», «Икаръ» и другія.

Поэма «Иуда» является совершенно самостоятельнымъ опытомъ нарисовать всю силу, весь ужасъ душевной драмы предателя, который слишкомъ поздно понялъ, «Кого безумно ненавидѣлъ, Чью жизнь на деньги промѣнялъ...»

Оригинальна поэма Надсона «Геростратъ». Поэтъ задался цѣлюю силой творческой фантазіи найти объясненіе недѣльному поступку безумца, который, какъ говорятъ намъ учебники исторіи, сжегъ эфесскій храмъ Діаны—дивное произведеніе искусства, чтобы обезсмертить хотя бы отрицательно свое имя. Надсонъ рисуетъ намъ Герострата протестантомъ на общественной почвѣ; онъ даетъ образъ мрачнаго скептика, неудовлетвореннаго шумящей вокругъ него правдой жизнью пресыщеннаго наслажденіями языческаго міра и глубоко ненавидящаго сытое самодовольство, нагло торжествующую передъ ничтою роскошь. Отсюда у Герострата родится и презрѣніе ко всякому рѣзкому проявленію этой роскоши, а въ частности къ капищу въ Эфесѣ, на созидаіе котораго, ради непонятныхъ для міросозерцанія Герострата цѣлей, пошло столько людскаго труда; онъ видитъ въ роскоши языческаго храма бесполезное расточеніе богатствъ, которыя могли бы служить на пользу людямъ.

И всыхнулъ гордый храмъ, какъ факель погребальный.

И не угасъ еще донинѣ этотъ свѣтъ,—

А въ ту же ночь другой безумецъ геніальный

Безвѣстно въ міръ вступалъ, для крови и побѣды!..

Надсонъ, рисуя образъ Герострата, въ послѣднихъ стихахъ поэмы ставитъ его рядомъ съ Александромъ Македонскимъ и называетъ обоихъ «геніальными безумцами». И въ самомъ дѣлѣ достигнутое кровью, огнемъ, насиліемъ не можетъ дать нравственнаго духовнаго удовлетворенія людямъ, не можетъ быть прочнымъ.

Красивы народное преданіе Надсона «Бояринъ Брянскій» и «Мечты Королевы» на Тургеневскій мотивъ.

Въ неоконченныхъ наброскахъ Надсона имѣются отрывки задуманной имъ поэмы «Святитель». Въ ней поэтъ хотѣлъ, видимо, остановиться на говорящей въ душѣ большинства людей потребности въ религіи, въ чистой и глубокой вѣрѣ.

Даже чрезмѣрное горе, сверхсильное страданіе, могущія иногда довести человѣка до полнаго отчаянія, до крайняго озлобленія, переживаются людьми благодаря вѣрѣ, и эта вѣра даетъ силу измученному, испившему горькую жизненную чашу человѣку не только не предаваться унынію, а иногда идти на великій подвигъ, на служеніе ближнему, на облегченіе чужихъ страданій.

Величественный образъ Будды, Саксія-Муни, влекъ Надсона къ себѣ своею прелестью; Надсонъ хотѣлъ дать художественный портретъ мыслителя-пророка, за много тысячъ лѣтъ до христіанской эры говорившаго о суетѣ и ничтожествѣ нашей жизни сравнительно съ идеалами правды и добра.

Но три варианта «Трехъ встрѣчъ Будды» — не болѣе, какъ наброски, въ которыхъ не успѣлъ вылиться замыселъ поэта.

Глубокій мыслитель виденъ въ превосходномъ стихотвореніи Надсона «Жизнь»:

Мнѣнія каждый мигъ свой образъ прихотливый,
Капризна, какъ дитя, и призрачна, какъ дымъ,
Кипитъ повсюду жизнь въ тревогѣ суетливой,
Великое смѣшавъ съ ничтожнымъ и смѣшнымъ.
Какой нестройный гулъ и какъ пестра картина!
Здѣсь—поцѣлуй любви, а тамъ—ударъ ножомъ;
Здѣсь нагло прозвенѣлъ бубенчикъ арлекина,
А тамъ идетъ пророкъ, согбенный подь крестомъ...
...Вотъ жизнь, вотъ этотъ сфинксъ! Законъ ея—миновенье,
И нѣтъ среди людей такого мудреца,
Кто-бъ могъ сказать толпѣ,—куда ея движенье,
Кто могъ бы уловить черты ея лица.
То вся она—печаль, то вся она—приманка,
То все въ ней—блескъ и свѣтъ, то все—позоръ и тьма;
Жизнь—это серафимъ и пьяная вакханка,
Жизнь—это океанъ и тѣсная тюрьма!..

Съ большимъ подъемомъ написано стихотвореніе «Памяти Герцена». Послѣ поэтической картины кладбища въ Ниццѣ, Надсонъ вспоминаетъ русскаго изгнанника, который званомъ своего «Колокола» тревожилъ покой людей, угнетавшихъ родину, будилъ чуткую русскую мысль, помогалъ разоблаченію зла и лжи и способствовалъ великому дѣлу начала освобожденія Россіи.

Надсонъ при жизни написалъ самъ себѣ какъ бы эпитафію. Ею я и закончу свой этюдъ о юношѣ-поэтѣ, не только очень много обѣщавшемъ, но и успѣвшемъ подарить намъ много свѣтлаго, несмотря на свою безвременную кончину:

Не говорите мнѣ: онъ умеръ,—онъ живетъ,
Пусть жертвеникъ разбитъ,—огонь еще пылаетъ,
Пусть роза сорвана,—она еще цвѣтетъ,
Пусть арфа сломана,—аккордъ еще рыдаетъ!



А. К. Глазуновъ. (По поводу 25-лѣтія музыкальной дѣятельности). Офортъ проф. В. В. Матэ, авт. «Нивы».



А. К. Глазуновъ.

(По поводу 25-лѣтія музыкальной дѣятельности).

Очеркъ В. Баскина.

Александрѣ Константиновичѣ Глазунову всего сорокъ второй годъ (родился въ Петербургѣ 20 іюля 1865 г.), и музыкальная Россія празднуетъ двадцатипятилѣтній юбилей его композиторской дѣятельности; автору былъ 17-ый годъ, когда впервые исполнялась его симфонія; это, конечно, говоритъ за его рѣдкія музыкальныя способности, сказавшіяся очень рано. Къ счастью юбиляра, этимъ способностямъ былъ данъ надлежащій ходъ во-время, и жизнь его была поставлена въ такія условія, которыя рѣдко, во всякомъ случаѣ, выпадаютъ на долю музыкальныхъ дѣятелей вообще, а композиторовъ въ особенности. Еще на скамьѣ реальнаго училища (А. К. окончилъ 2-е слѣб. реальное училище и затѣмъ былъ вольнослушателемъ въ университетѣ) имъ написана симфонія—и она уже исполнялась; сколько композиторовъ добивается появленія своихъ произведеній и вездѣ встрѣчаетъ отпоръ, а Глазунову, занимавшемуся у г. Римскаго-Корсакова, стоило только написать, какъ произведеніе уже исполнялось, какъ о немъ уже заговорили, какъ его уже поддержали.

Мало того, что композиторъ, принадлежа къ богатой семьѣ, никогда не зналъ матеріальной нужды и обычныхъ лишеній большинства людей, пролагающихъ себѣ путь упорнымъ трудомъ, въ большинствѣ случаевъ не имѣющимъ ничего общаго съ любимой специальностью,—онъ и въ сферѣ своей дѣятельности попалъ въ рѣдкія счастливыя для него условія: примкнувъ сразу къ группѣ дѣятелей, носившихъ на своемъ знамени девизъ: «новая русская школа», члены которой дѣйствительно преданы общимъ интересамъ, объединены общими задачами и помогаютъ другъ другу, чѣмъ только могутъ,—А. К., выступивъ на общественную арену, сразу нашелъ то сочувствіе, котораго ищутъ годами другіе, не примыкающіе къ этой группѣ, и безъ котораго такъ трудно выбиться на дорогу художнику.

Тутъ же были, съ одной стороны, В. В. Стасовъ, преданный идеямъ этого кружка и готовый ему содѣйствовать своимъ могучимъ перомъ, а съ другой стороны—меценатъ Бѣляевъ, основатель такъ-называемыхъ «русскихъ симфоническихъ концертовъ», въ которыхъ исполняются исключительно произведенія членовъ этого кружка. Какая громадная поддержка для новыхъ композиторовъ! Они знаютъ, что ихъ сочиненія не будутъ лежать въ портфель и ждать у моря погоды, они увѣрены, что ихъ художественный трудъ не погибнетъ, а пойдетъ прямо на эстраду, будетъ одобренъ и поддержанъ друзьями. Этого мало, Бѣляевъ платилъ очень щедрыя гонорары за произведенія и подавалъ лучшія изъ нихъ на свой счетъ и не у насъ, въ Россіи, гдѣ сбытъ музыкальныхъ произведеній въ общемъ весьма незначителенъ, а въ Лейпцигѣ, въ самомъ центрѣ германской музыкальной жизни. Композиторы сразу приобрѣли имя на европейскомъ музыкальномъ рынкѣ.

Заслуги М. П. Бѣляева въ этомъ отношеніи прямо безцѣнны и, пожалуй, безпримѣрны,—у насъ, по крайней мѣрѣ,—онъ оставилъ капиталъ для продолженія вышеозначенныхъ концертовъ, для выдачи премій на конкурсахъ за лучшія сочиненія по симфонической и камерной музыкѣ и для изданія лучшихъ, по мнѣнію жюри, состоящихъ изъ тѣхъ же членовъ-единомышленниковъ, произведеній. Само собою разумѣется, что А. К. Глазуновъ, какъ одинъ изъ наиболѣе талантливыхъ композиторовъ изъ этой группы, лишь, наиболѣе былъ поддерживаемъ всѣми этими условіями и обстоя-

тельствами, конечно, въ значительной степени способствовавшими установленію и распространенію его имени. Этимъ мы отнюдь не желаемъ умалить достоинства А. К. Глазунова, какъ композитора, а лишь отмѣчаемъ тѣ исключительныя условія, безъ наличности которыхъ талантъ его, конечно, достигъ бы тѣхъ же результатовъ, но не такъ скоро.

Композиторская дѣятельность А. К. Глазунова выразилась главнымъ образомъ въ четырехъ областяхъ музыкальнаго письма: симфоніи, балета, камерной музыки и вокальной; наименѣе имъ сдѣлано въ послѣдней области. Изъ 82opus'овъ, уже изданныхъ, большая часть приходится на долю оркестра: восемь симфоній, четыре сюиты, не считая набранныхъ изъ его балетовъ, четыре увертюры, двѣнадцать симфоническихъ поэмъ и фантазій («Стенка Разинъ», «Лѣсъ», «Море», «Кремль», «Весна», «Лирическая поэма», «Восточная расодія», «Горжественное шествіе», «Балетная сцена», «Фантазія» и др.), кромѣ балладъ, серенадъ, маршей, вальсовъ и пр. Сюда слѣдуетъ отнести три балета: «Раймонда», «Испытаніе Дамиса» и «Времена года».

Очень значительно также количество произведеній по камерной музыкѣ: пять струнныхъ квартетовъ, пять новеллетъ, струнный квинтетъ, квартетъ для духовыхъ инструментовъ, не говоря уже о пьесахъ для разныхъ отдѣльныхъ инструментовъ: фортепiano, скрипки, виолончели, альты, валторны и др. Но главная сила творчества А. К. Глазунова—въ оркестрѣ; вотъ гдѣ онъ достигъ замѣчательной высоты и занялъ видное мѣсто не только среди русскихъ композиторовъ, но и среди европейскихъ; его оркестровка—это нѣчто изъ ряда вонъ выходящее, и въ этомъ отношеніи онъ не только пошелъ по стопамъ своего профессора, но и стоитъ съ нимъ рядомъ. Дѣло вѣдь не въ количествѣ произведеній. Говоря о композиторѣ, приходится главнымъ образомъ считаться съ его творчествомъ, съ его духовными силами, съ созданнымъ имъ въ области мысли и чувства.

Примыкая по своимъ художественнымъ идеаламъ и творчеству къ композиторамъ-мыслителямъ (какъ, напр., Берлиозъ, Вагнеръ, Листъ, у насъ—г. Римскій-Корсаковъ), А. К. Глазуновъ вноситъ свое теплое, уравновѣшенное міросозерцаніе въ свои творенія, нарядая ихъ всегда въ праздничный, иногда изысканный костюмъ. Его сфера—симфонія, но одно время (всего три года) онъ увлекался балетомъ, и результаты этого увлеченія—три балета: «Раймонда», «Испытаніе Дамиса» и «Времена года». Лучшій изъ нихъ—первый, отличающійся богатствомъ музыкальныхъ мыслей (почвой послужилъ средневѣковый, романтический сюжетъ, національные элементы Востока, Испаніи, Венгріи) и обиліемъ поэтическихъ отгѣнковъ; второй—не вполне соответствуетъ по своей музыкѣ эпохѣ XVIII вѣка съ ея пасторальями, легкой шуткой, шаловливыми проказами и пр.; третій—аллегориченъ; тутъ ужъ первенствующую роль играютъ стихіи природы; балетъ этотъ былъ только одинъ разъ представленъ.

Болѣе А. К. Глазуновъ пока къ балету не возвращался, хотя и пишетъ балетныя сцены, танцы и пр. Во всякомъ случаѣ созданное юбиларомъ за четвертьвѣковую дѣятельность качественно и количественно настолько значительно, что торжественное празднованіе юбилея является справедливой благодарностью со стороны признательныхъ современниковъ.



Собрание конституционно-демократической партии в Соляномъ городкѣ, въ С.-Петербургѣ, 18 января 1907 г.
По фот. К. Булла, авт. «Нивы».

Соціализмъ и націонализмъ въ желтомъ вопросѣ.

(Политическое обозрѣніе).

Существуетъ убѣжденіе, что чувство національности чуждо рабочимъ со сколько-нибудь развитымъ классовымъ самосознаніемъ, и что поэтому социализмъ является какъ бы непримиримымъ врагомъ всякаго націонализма. До нѣкоторой степени противоборство этихъ началъ существуетъ и въ дѣйствительной жизни, такъ какъ слишкомъ рѣзкое раздѣленіе народовъ на враждующіе между собою классы заглушаетъ раздѣленіе на національности, а съ другой стороны сознание солидарности реальныхъ интересовъ пролетаріата несомнѣнно предрасполагаетъ къ идеѣ международнаго братства рабочихъ и всенародной вражды къ буржуазіи. Апостолъ европейскаго научнаго социализма, Карлъ Марксъ недаромъ съ первыхъ же шаговъ своихъ пытался придать социалистическому движенію интернаціональный характеръ и накануне франко-германской войны выпустилъ воззваніе къ рабочимъ обоихъ народовъ, въ которомъ приглашалъ ихъ воздержаться отъ слѣпого взаимонистреленія и направить свои удары на общаго врага—нѣмецкихъ и французскихъ капиталистовъ. Едва ли надо прибавлять, что манифестъ Маркса не оказалъ ни малѣйшаго воздѣйствія на массы и никакъ не отразился на дальнѣйшихъ событіяхъ, прежде всего по той простой причинѣ, что представлялъ собою скорѣе теоретическое построеніе, чѣмъ выводъ изъ фактовъ дѣйствительной жизни. Дѣло въ томъ, что въ рамкахъ реальной, ежедневно осязаемой видимости рабочей классъ оказывается несравненно больше солидарнымъ именно съ своею національною буржуазіею, чѣмъ съ иностранными рабочими же, такъ какъ, напр., въ развитіи національной промышленности почти одинаково заинтересованы и рабочіе, получающій заработную плату, и капиталистъ, получающій свою прибыль. Ихъ объединяютъ не какіе-нибудь отвлеченные принципы, а реальныя выгоды, безспорныя по своей очевидности, тогда какъ отечественнаго рабочаго съ иностраннымъ рабочимъ, несмотря на огромное сходство ихъ положенія, тѣ же самыя реальныя выгоды не объединяютъ, а разъединяютъ, какъ прямыхъ конкурентовъ. Напр., развитіе мукомольнаго дѣла въ Россіи, давая заработокъ русскимъ мукомоламъ, лишаетъ его германскихъ мукомоловъ, занятыхъ перемолкой русской пшеницы. Точно такъ же конкурируютъ между собою и борются за свой заработокъ германскіе и англійскіе горнопромышленники, ткачи, сталелитейщики и пр. Хотя въ теоріи безраздѣльно царствуетъ призывъ: «Пролетаріи всѣхъ странъ, объединяйтесь!», но на практикѣ въ каждой странѣ пролетаріи соединяются со своей національною буржуазіею и ведутъ экономическую борьбу съ иностранными пролетаріями, а самыя государства съ ихъ системою охраны національной промыш-

ленности, съ ихъ торговыми трактатами, запретительными пошлинами и пр., получаютъ сообразно этому совершенно новое значеніе, не предусмотрѣнное старыми юридическими опредѣленіями—значеніе національно-экономическихъ союзовъ.

Любопытнѣе всего, что, вопреки интернаціональной проповѣди социалистовъ, наибольшее обостреніе національной розни получается именно тамъ, гдѣ самостоятельнѣе выступаетъ рабочій классъ. Съ этою бѣдою теперь приходится считаться Рузвельту въ Америкѣ и англичанамъ въ Австраліи и Новой-Зеландіи. Подъ давленіемъ американскихъ рабочихъ, опасавшихся непобѣдимой конкуренціи китайскихъ кули, Америка закрыла доступъ на материкъ китайцамъ. Пробужденный Китай отвѣтилъ на это бойкотомъ американскихъ товаровъ, который заставилъ буржуазное правительство Вашингтона идти на всякаго рода уступки и примиренія. Тѣмъ временемъ въ Америку и особенно въ новыя американскія владѣнія — Филиппины, Сандвичевы остр. и т. д.—хлынула волна японскихъ рабочихъ и предпринимателей. Дѣловые, трезвые, сильныя взаимной поддержкой, они скоро заняли въ Калифорніи видное мѣсто въ промышленности и торговлѣ, многія отрасли и той и другой успѣли всецѣло захватить въ свои руки и сдѣлались частями даже монополистами рынка. Экономическое господство, осложненное расовою рознью, сразу вызвало противъ себя острое недовольство населенія. Послѣднее выразилось во всевозможныхъ грубыхъ издѣвательствахъ надъ японцами, въ бойкотѣ ихъ торговли и въ изгнаніи японскихъ дѣтей изъ американскихъ школъ. Послѣ дипломатическихъ протестовъ со стороны Японіи, американское правительство произвело официальное обследованіе школьнаго вопроса въ Калифорніи—и оказалось, что въ калифорнійскихъ школахъ училось всего только 95 японскихъ мальчиковъ, въ высшей степени чистоплотныхъ, трудолюбивыхъ, послушныхъ и не подававшихъ никакихъ поводовъ къ гоненію. Не было, значитъ, ни захвата школъ, ни даже большого наплыва въ нихъ японцевъ, который могъ бы вызвать недовольство американцевъ, вынужденныхъ или строить новыя школы, или оставлять своихъ дѣтей безъ образованія. Очевидно, причины гоненій лежали за стѣнами школьныхъ зданій. На требованія центральнаго правительства открыть пріемъ японцевъ въ школы калифорнійскія власти отвѣчаютъ протестами и указами на неприкосновенность внутренняго управленія штата. Энергичный Рузвельтъ угрожаетъ ввести въ Калифорнію федеративныя войска, а гордые своей автономіею калифорнійцы угрожаютъ совершенно отдѣлиться отъ Вашингтона и образовать самостоятельную федерацію восточныхъ штатовъ, лучше,

чьмъ далекая центральная власть, понимающую расовый вопросъ. Такимъ образомъ изъ-за вчерашнихъ друзей-японцевъ С. Америкѣ грозитъ чуть ли не внутренняя война, новое повтореніе ужасовъ междоусобія, пережитого въ шестидесятихъ годахъ изъ-за негровъ. Бѣдный Рузвельтъ поставленъ между дружными протестами всей демократической партіи сената, поддержанными многими изъ республиканцевъ, и между дипломатическимъ натискомъ Японіи, поддержаннымъ очень сильнымъ флотомъ, для отраженія котораго у американцевъ сейчасъ нѣтъ никакихъ средствъ. Предлагаемые имъ компромиссы—въ видѣ, напр., *взаимнаго* воспрещенія иммиграціи рабочихъ—японцы въжливо отвергаютъ, а калифорнійцы тоже не идутъ ни на какія уступки. Американскія газеты хоромъ поютъ, что защитить Америку отъ японскаго флота, могущаго сорвать съ богатѣйшихъ, но ничѣмъ не защищенныхъ портовъ двухъ побережій какую угодно контрибуцію, обязана располагающаяся колоссальнымъ флотомъ Англія, потому что иначе она помереть съ голоду безъ американскаго хлѣба,—но на бѣду и эта предполагаемая защитница ведетъ себя какъ-то странно и двусмысленно и, заподозрѣвъ Америку въ намѣреніи прибратъ къ рукамъ Канаду, открыто сочувствуетъ японцамъ.

Англіискія и японскія газеты увѣряютъ, что вся калифорнійская травля противъ японцевъ поднята исключительно социалистами. Дѣйствительно, въ Калифорніи и особенно въ С.-Франциско рабочая партія господствуетъ въ мѣстномъ управленіи и заняла роль руководительницы въ охранѣ интересовъ американскаго труда противъ опасностей желтой конкуренціи. Однако же вмѣстѣ съ рабочими въ данномъ случаѣ рука объ руку идетъ и мѣстная буржуазія, потому что японцы удачно конкурируютъ не только съ американскими рабочими, но и съ американскими предпринимателями. И американскій купецъ и американскій промышленникъ

принуждены отступать передъ ловкимъ противникомъ не только въ Калифорніи, но и на Филиппинахъ, и на Сандвичевыхъ островахъ, и въ Китаѣ, и по всему Тихому океану, который энергичные янки облюбовали въ мечтахъ, какъ безконечный рынокъ сбыта своей гигантской промышленности. За торгово-промышленной конкуренціею стоитъ и непримиримый политическій антагонизмъ, открывается эра борьбы двухъ передовыхъ государствъ, именно какъ національно-экономическихъ организацій. Въ высшей степени характерно, что во главѣ этого экономическаго национализма становятся калифорнійскіе социалисты, превратившіеся въ мѣстное правительство, сумѣвшіе покончить съ утопіями, высвободиться изъ-подъ гнета отвлеченныхъ догматовъ и спуститься на низины реальныхъ практическихъ интересовъ. Замѣчательно, что это вовсе не единичное явленіе. На точку зрѣнія боевого национализма становятся все страны, гдѣ рабочіе приобрѣтаютъ политическое вліяніе. Такая же точно исторія разыгрывается теперь въ Австраліи и въ Новой-Зеландіи, считающихся царствомъ социализма. Обѣ эти колоніи энергично протестуютъ противъ союза метрополисъ Японіей и не хотятъ мириться съ иммиграціею желтыхъ. Первый министръ Новой-Зеландіи заявилъ, что его страна ни за что не допуститъ вторженія цвѣтныхъ элементовъ. Такимъ образомъ британское правительство само становится почти въ такое же щекотливое положеніе, какъ американское: оно вынуждено или разрывать съ своими союзниками, или воевать съ своими колоніями. Слишкомъ непопулярное японофильство лондонскаго кабинета можетъ оставить Англію безъ колоній, которыя, въ поискахъ защиты противъ нашествія желтыхъ расъ, поневолѣ сгруппируются вокругъ какого-нибудь сильнаго политическаго центра, какимъ всего вѣроятнѣе окажется та же Америка.

Бунтъ на кораблѣ.

(Рис. на стр. 52).

Картина художника Ф. Гриббе изображаетъ трагическое событіе, не рѣдкое въ дѣтошнихъ морской исторіи голландцевъ, англичанъ и испанцевъ, т. е. тѣхъ народовъ, у которыхъ было сильно развито мореплаваніе. Предъ нами—«бунтъ на кораблѣ».

Группа матросовъ возстала на свое корабельное начальство. Возставшіе окружили командира и офицеровъ и подъ угрозой смерти принуждаютъ ихъ сдаться. Но командиръ со спокойнымъ лицомъ, съ величественной рѣшимостью убѣждаетъ бунтовщиковъ подчиниться «Королю и Закону».

Бунтъ на кораблѣ—одно изъ самыхъ ужасныхъ несчастій въ морской жизни. И недаромъ для усиленія и поддержанія морской дисциплины законодательство всѣхъ странъ и народовъ установило за командирами кораблей «*ius vitae ac necis*»—право жизни и смерти надъ подчиненными.

Подвигъ рядового Петрова. (Рис. на стр. 53).

Это было въ 1808 году. У насъ шла тогда война со Швеціей. Происходило сраженіе при д. Пулкино. Во время боя рядовой 26 пѣхотнаго Могилевскаго полка, Петровъ, замѣтилъ, что непріятельскій солдатъ, отдѣлившись отъ своихъ рядовъ, несетъ русское знамя. Въ одинъ мигъ Петровъ кинулся на шведа, убилъ его и, оторвавъ знамя отъ древка, спряталъ у себя подъ мундиромъ. Вскорѣ послѣ того Петровъ попалъ въ плѣнъ. Но и въ плѣну онъ свято хранилъ знамя, а шведы такъ и не узнали, какую драгоценность имѣлъ при себѣ невзрачный русскій плѣнникъ. По возвращеніи изъ плѣна въ Россію, рядовой Петровъ явился въ свой полкъ и торжественно представилъ сохраненную имъ полковую святыню. О подвигѣ его было доведено до свѣдѣнія государя, и государь повелѣлъ произвести Петрова въ унтеръ-офицеры и выдавать ему особое жалованіе. Картина художника О. Шарлемана, появившаяся на одной изъ прошлогоднихъ выставокъ, изображаетъ съ большою экспрессіей этотъ историческій подвигъ русскаго солдата.



1 рядъ, сидятъ. Слѣва: Г. Питирсъ, О. Струве, В. Андерсъ, О. Петерсонъ, Р. Блессигъ, В. Гельмерсонъ, О. Радецкий, А. Омель.
II рядъ, стоятъ. Слѣва: Ф. Мазингъ, Р. Борманъ, Б. Фурманъ, Г. Арронетъ, В. Струве, Д. Доббертъ, Н. Лешъ, А. Боркъ, О. Митенсъ, Г. Шведеръ.
Нѣмецкая группа «Союза 17 октября». По фот. К. Булла, авт. «Нивы».

А. А. Трояновъ. (Портр. на этой стр.).

29-го декабря прошлого года исполнилось 35-лѣтіе врачебной дѣятельности извѣстнаго хирурга, Алексѣя Алексѣевича Троянова.

А. А. Трояновъ — одинъ изъ самыхъ популярныхъ петербургскихъ врачей и, что важнѣе всего, пользуется любовью не только въ одномъ какомъ-либо кругѣ, но въ общей массѣ петербургскаго сѣраго населенія, которое привыкло имѣть дѣло съ докторами только въ больницахъ.

А. А. Трояновъ родился въ 1849 году. Блестяще окончивъ Медико-Хирургическую академію, онъ поступилъ ординаторомъ въ Александровскую больницу для чернорабочихъ. Но вскорѣ молодой врачъ пожелалъ болѣе широкой дѣятельности и отправился въ провинцію, гдѣ и принялъ на себя завѣдываніе земской больницей въ гор. Шацкѣ (Тамбовской губ.). Въ 1876 году А. А. Трояновъ былъ приглашенъ завѣдывать временными госпиталями при постройкѣ Уральской желѣзной дороги. Тамъ онъ проработалъ при самыхъ тяжелыхъ условіяхъ три года и, приобретя большую опытность въ хирургическомъ лѣченіи, вновь отправился въ Петербургъ, чтобы окончательно усовершенствоваться въ хирургию.

Въ 1882 году А. А. Трояновъ получилъ степень доктора медицины и былъ приглашенъ извѣстнымъ хирургомъ С. П. Колонниннымъ занять мѣсто ассистента въ клиникѣ Вилліе. А въ 1886 году онъ былъ избранъ помощникомъ главнаго врача Обуховской больницы, и въ его вѣдѣніе поступило мужское хирургическое отдѣленіе этой больницы.

Тамъ А. А. Трояновъ произвелъ полный переворотъ и измѣнилъ больничные порядки до неузнаваемости. Обуховская больница (вѣрнѣе, хирургическое ея отдѣленіе) до Троянова представляла собою нѣчто невѣроятное. И простой народъ питалъ къ ней глубокой и вполне понятный ужасъ. Въ Обуховскую больницу шли не лечиться, а умирать.

Но вотъ прошло два года — и репутация больницы какимъ-то чудомъ радикально измѣнилась. А. А. Трояновъ ввелъ новые методы лѣченія, добился новыхъ порядковъ — и больница стала давать громадный процентъ выздоровленій, а имя А. А. Троянова стало пользоваться все болѣе и болѣе возрастающей извѣстностью. Популярности доктора помогло не одно лишь удачное лѣченіе, но и самая его личность: юбиляръ удивительно тепло относился къ своимъ паціентамъ и выказывалъ къ нимъ неисчерпаемую заботливость и доброту.



Генераль-адъютантъ адмиралъ И. М. Диковъ, вновь назначенный морскимъ министромъ. По фот. Д. Здобнова, авт. «Нивы».

Практика въ этой больницѣ для А. А. Троянова была огромная. Безпокойное населеніе того района, гдѣ расположена больница, давало почти каждый день увѣчныхъ и раненыхъ паціентовъ — и юбиляру пришлось работать, не покладая рукъ.

Двадцать лѣтъ проработалъ онъ въ Обуховской больницѣ. Однихъ грыже-сѣченій онъ сдѣлалъ нѣсколько тысячъ. Юбиляръ ввелъ въ производство операций много самостоятельныхъ приемовъ и сдѣлалъ возможной борьбу съ страданіями, которыя ранѣе считались безнадежными. Подъ его фелулой работало много молодыхъ врачей, и А. А. Троя-

новъ образовалъ даже цѣлую школу врачей-хирурговъ, которая, по справедливости, должна быть названа «Трояновской».

Научныя и практическія заслуги юбиляра имѣли тотъ результатъ, что онъ былъ избранъ почетнымъ академикомъ, несмотря даже на то, что не былъ никогда профессоромъ.

Въ настоящее время А. А. Трояновъ занимаетъ должность директора Марининской больницы. Нечего говорить, что и здѣсь онъ пользуется всеобщей любовью какъ персонала больницы, такъ и ея паціентовъ.

Н. Г. Мартыновъ.

(Портр. на этой стр.).

14-го января исполнилось пятидесятилѣтіе книгопродавческой и издательской дѣятельности одного изъ извѣстнѣйшихъ русскихъ издателей, Николая Гавриловича Мартынова.

Юбиляръ родился въ 1843 году. 14-ти-лѣтнимъ юношей онъ поступилъ «въ мальчики» въ книжный магазинъ извѣстнаго въ свое время книготорговца, Я. А. Исакова. Н. Г. Мартыновъ проработалъ у Исакова въ теченіе 21 года и изъ «мальчика-подручнаго» сдѣлался первымъ довѣреннымъ лицомъ и принялъ на себя руководство всею фирмой. А въ 1878 г. юбиляръ открылъ свою собственную книжную торговлю. Дѣла у него пошли хорошо. Н. Г. взялся за издательство сочиненій наиболѣе извѣстныхъ русскихъ писателей.

Въ разное время имъ были изданы: сочиненія Д. В. Григоровича (12 томовъ), И. И. Панаева (6 т.), Л. А. Мея (5 т.), А. Н. Островскаго (10 т.), С. Т. Аксакова (6 т.), П. Р. Фурмана (11 т.), И. Д. Ахшарумова (3 т.) и нѣкоторыхъ другихъ. Всѣ эти сочиненія онъ издавалъ отдѣльными брошюрами, начиная отъ 15 копеекъ, чтобы сдѣлать ихъ болѣе доступными для широкой публики, а кромѣ того полныя собранія сочиненій стали продаваться въ разсрочку.

Н. Г. Мартыновъ не чуждъ и журнальной дѣятельности. Въ 1864 г. появилась его первая статья въ «Книжномъ Вѣстникѣ» по одному изъ вопросовъ книжнаго дѣла, а вслѣдъ за нею явились и другія. А въ 1904 году онъ организовалъ специальный ежемѣсячный журналъ «Книжная Биржа», цѣлью котораго является сближеніе интересовъ авторовъ, издателей, книгопродавцевъ и читателей. Въ этомъ журналѣ Н. Г. Мартыновъ помещаетъ много своихъ собственныхъ статей и замѣтокъ.

Н. Г. Мартыновъ много потрудился для систематики русскихъ книгъ. Такъ, еще въ 1867—68 гг. онъ составилъ первый полный каталогъ русскихъ книгъ. Немало работалъ онъ также и по книжной статистикѣ и библиографіи.

По инициативѣ юбиляра основано общество взаимнаго кредита дѣятелей печатнаго дѣла. А еще ранѣе того онъ, совместно съ В. В. Комаровымъ, юбилей котораго также исполнился недавно (25-ти-лѣтіе газеты «Свѣтъ»), разработалъ уставъ общества книгопродавцевъ и издателей.

Въ настоящее время Н. Г. полонъ энергіи и силъ и съ прежнимъ увлеченіемъ отдается своему любимому книжному дѣлу.



Н. Г. Мартыновъ. (По поводу 50-лѣтія книгопродавческой и издательской дѣятельности). По фот. А. Оцуца, авт. «Нивы».



А. А. Трояновъ (по поводу 35-лѣтія врачебной дѣятельности). По фот. Д. Здобнова, авт. «Нивы».

Содержаніе.

ТЕКСТЪ: Черный туманъ. Изъ лѣтописи нашихъ дней. П. П. Гидича. (Продолженіе).—Мотивы поэзіи С. Я. Надсона.—А. Н. Глазуновъ.—Социализмъ и націонализмъ въ желтомъ вопросѣ. (Поэтическое обозрѣніе).—Бунтъ на кораблѣ.—Подвигъ рядового Петрова.—А. А. Трояновъ.—Н. Г. Мартыновъ.—Объявленія.

РИСУНКИ: Въ мечтахъ.—Бунтъ на кораблѣ.—Подвигъ рядового Петрова.—Солнце сѣло.—Памятникъ на могилѣ С. Я. Надсона на Волковомъ кладбищѣ въ С.-Петербургѣ.—А. Н. Глазуновъ.—Собраніе конституціонно-демократической партіи въ Солянскомъ Городкѣ, въ С.-Петербургѣ, 18 января 1906 г.—Генераль-адъютантъ адмиралъ И. М. Диковъ.—А. А. Трояновъ.—Н. Г. Мартыновъ.

Нъ этому № прилагается: „Полнаго собранія сочиненій Н. М. Станюковича. кн. 12.



ВЫ ДОЛЖНЫ требовать
прейс-курантъ
Паризских реинновых изданий отъ
М. Беклеръ, Ревель. № 18519

ДЕШЕВО
художеств. увеличиваю портреты 10x12
верлик, въ красномъ пасарту и рамкѣ,
съ унаковкой — за 2 р. 75 к., такой же авара-
рель, — 4 р., срокъ 15 дней; пересыл. налож.
плат. за счетъ заказа. Выетровъ, Невскій пр.,
109, С.-Петербургъ. Вырѣжьте на память.

АКАД. ЭТЮДЫ
для любителей художниковъ,
Серия 50 раз. клас. фот. сплм. женск. фигуръ
Цѣна за шт. на бум. 50 к., полотно, атласъ,
пленкахъ и стеклѣ 75 к. Высш. не мен.
2 экз., перес. 14 к. Москва, Б. Пискаревск.,
д. Невкиной, кв. 23. А. С. Шмамакинъ.

Вмѣсто 12 р. только за 3 р. 75 к.

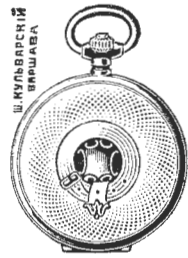

Высылаю наложеч.
плат. безъ задатка,
взысканіе и проч-
ные карманные
мужские часы, от-
крытые, изъ на-
стоящаго француз-
скаго новаго золо-
та „Вѣкъ“ „не зо-
лоченые“, заводъ
головкою разъ въ
36 час. съ руча-
тельств. за вѣр-
ность хода и проч-
ность металла на
6 лѣтъ. Часы на-
граждены медалями и ничѣмъ не отличаются
отъ дорогихъ золотыхъ часовъ, стоющ. 100 р.
Такие же глухие цѣна 5 р. 50 к., дамские
глухие цѣна 6 р. 50 к. Къ каждому часамъ
прилагается безплатно цѣпочка того же ме-
талла, брелокъ и замшевый кошелекъ для
предохраненія часовъ отъ порчи. Треб. адрес:
Складъ часовъ Ш. Кульварскій, Варшава,
Холодная, 17—4. Премія: При заказѣ 5 шт. час.
сразу прилагаются 1 часъ шестые безплатно.



МАССАЖЪ ЛИЦА

изобрѣтателя Генриха Симонса
въ Берлинѣ.
Посредствомъ спціальныхъ аппара-
товъ уничтожаются морщины и пред-
упреждаются появленіе таковыхъ.
Единственныя представители для
всей Россіи

Т-во А. РАЛЛЕ и К^о.
Москва — Кузнецкій мостъ, Петер-
бургъ — Невскій, 18. Варшава — Верж-
бовая, 7. Екатеринбургъ — Богоявлен-
ская ул., Тифлисъ — Голышевскій просп.

Пользуйтесь Случаемъ!!



Вслѣдствіе громад-
наго закупа това-
ровъ и застоя въ
торговлѣ, мы рѣ-
шили съ 1-го Января
с. г. назначить
дешевую распрода-
жу граммофоновъ.
Вмѣсто 85 руб.
только 12 руб.
75 коп. съ пере-
сылкой.

Высылаемъ изящ-
ный и прочный
граммофонъ пош-
твей конструкціи,
знаменитой марки „Опера“, съ прочнымъ ме-
ханизмомъ, снабженнымъ концертной мем-
браной. Приобрѣтѣя вышесказанный грам-
мофонъ, можете доставить себѣ, равно и
гостямъ, большое удовольствіе. Заказы по-
зволяются добросовѣстно и немедленно на-
ложеннымъ платежомъ по полученіи 3 руб.
№ 25615 задатка. 2—1
Безплатно прилагаемъ 10 пластинокъ и 400
концертныхъ игловокъ.

Требованія просимъ адресовать:
Главный складъ граммофоновъ
ТОВАРИЩ. „КОМЕТА“,
Варшава, Грибная площадь, № 7—1.
Громачный выборъ пластинокъ по 85 коп.
Граммфоны „Тонарь“ большой модели но-
вейшей конструкціи съ вращающимся на все
стороны рупоромъ 1-го сорта, рупоръ
за прочность механизма на 10 лѣтъ. Цѣна
вмѣсто 65 руб. только 30 руб. съ пересыл-
кою. Безплатно прил. 10 пласт. и 400 игло-
вокъ. высыл. по полученіи 5 руб. задатка.
P.S. Граммфоны и фонографы, объявляе-
мые другими фирмами, наше Т-во высылаетъ
на 10% дешевле. При заказѣ просимъ
приложить 5 руб. задатка и вырѣзку изъ
газетъ. Наша фирма награждена 2-ми золо-
тыми медалями.

МАГАЗИНЪ
ЖИРАРДОВСКИХЪ МАНУФАКТУРЪ
МОСКВА, Калле и Дмитрова, СОФІЙКА.

ПОЛОТНО всехъ сортовъ. СТОЛОВОЕ и ЧАЙНОЕ БѢЛЫЕ.
ЧУЛКИ, НОСКИ, ФУДАЙКИ вязан., КАЛЬСОНЫ, БУМАЖНЫЕ
ТОВАРЫ. БѢЛЫЕ МУЖСКОЕ, ДАМСКОЕ, ДѢТСКОЕ. ПРИ-
ДАННОЕ ГОТОВОЕ и на заказъ. ШИТЬЕ и КРУЖЕВА для БѢЛЫХъ.
МЕБЕЛЬНЫЯ МАТЕРІИ, КОВРЫ, ГАРДИНЫ, ОДѢЯЛА.

Просимъ требовать иллюстрированный Преисъ-Курантъ, который высылается безплатно.

5.000 часовъ даромъ.

Ради рекламы для нашихъ часовъ и распростра-
ненія нашего богато иллюстрированнаго каталога, ка-
ждый читатель этого журнала можетъ получить даромъ
отличныя мужские или дамскіе часы ремон-
туаръ-анкеръ. Пришлите Вашъ адресъ съ приложе-
ніемъ 20 коп. въ маркахъ за пересылку и расходы
№ 25536 по адресу: 3—2
ЛЕОПОЛЬДЪ ФЕЙТЪ, ВѢНА VII. (Австрія).
LEOPOLD FEITH, WIEN, VII., ÖSTERREICH.
Письмо въ Австрію оплачивается 10 коп.

ГЛИЦЕРИНОВОЕ МЫЛО
НА БЕРЕЗОВОМЪ СОКѢ.
Приготовлено въ Лабораторіи А. ЭНГЛУНДЪ.

Мыло глицериновое на березовомъ сокѣ, котораго обильная, освѣжающая и прият-
ная ипна, впитываясь въ кожу, придаетъ ей нѣжную бѣлизну, мягкость и бархатность.
Цѣна 50 коп., съ пересылкою 3 куска 2 руб.

Завѣдующіе Лабораторіею Докторы **В. К. Панченко** и **А. К. Энглундъ**.
Для предупрежденія поддѣлокъ прошу обратить особенное вниманіе на подписи
А. Энглундъ красными чернилами и марку С.-Петербургской Косметической Лабо-
раторіи, которыя имѣются на всехъ препаратахъ. Получать можно во всехъ луч-
шихъ аптекахъ, аптекарскихъ, косметическихъ и парфюмерныхъ складахъ Россій-
ской Имперіи. Главныя агентства и склады фармъ для Европы: Эмиль Беръ, Гам-
бургъ; для Южной и Сѣвѣрной Америки: Л. Мишнеръ, Нью-Йоркъ. Главный складъ
для всей Россіи А. Энглундъ, С.-Петербургъ, Новодеревенская наб., № 15.

Въ каждомъ хозяйствѣ и домѣ слѣдуетъ имѣть флаконъ въ сто граммъ
„ЛИЗОФОРМА“

продающагося по 40 к. за флаконъ въ аптекахъ и аптекарскихъ
магазинахъ, дабы всякую рану, какъ у взрослыхъ, такъ и дѣтей, можно
было тотчасъ же обмыть растворомъ въ 1% до 3%. Лучшее сред-
ство при уходѣ за зараженными больными для мытья рукъ. **Лизо-
формъ**, въ сравненіи съ другими обеззараживающими средствами,
№ 25254 почти не ядовитъ и не имѣетъ непріятнаго запаха. 10—5

Оптовая продажа у **Л. Минлосъ**, С.-Петербургъ,
В. О., 9 линия, д. № 44.

КАКАО

ТВО
ЭЙНЕМЪ
МОСКВА.

Отрѣзъ черной **Трико I** въ 4 1/4 арш. для
для черно-сѣ-бл. пошл. элеган.
рой матеріи прочн. мужск. ко-
стома выс. нал. плат. за 5 р. 25 к. сувонная
фабр. З. Розенталя, Лодзь, № 1.

CORRIDA
МОДНЫЕ ДУХИ
ED. PINAUD PLACE VANDOME PARIS

АТТЕСТАТЪ Университета, золот. ме-
дали за почеркъ учениковъ. Въ 15 уро-
новъ научаю заочно красиво и скоро
писать. За 4 семки. марки
высылаю пробное письмо, образцы
шрифтовъ и условія. Одесса, Профес. Каллиграфіи Адольфа
КОССОДО, Дерibasовская, д. № 19.

Высшая ткацкая школа въ Циттау
(Саксонія). Начало занятій въ пер-
вую числахъ апрѣля 1907 г. (нов. ст.).
Слѣбствія и программы высылаются без-
платно дирекціи школы. Директоры:
Dr. ing. Schatz. — Диплом. инженеръ.
Корресп. на нѣмек. яз.

ВЫСОКІЙ ЗАРАБОТОКЪ
предлагается каждому на время зим-
нихъ мѣсяцевъ. Адресоваться съ при-
ложеніемъ марки для отвѣта:
A. Bohlander, Mannheim, Baden.

Thüringisches
Technikum Ilmenau
Машиностроеніе и электротехника.
Отдѣленія для инженеровъ, техниковъ
R. № 25422 и мастеровъ. 10—3
Фабрика для прант. занятій.

М. Г., Восемь лѣтъ страдалъ я упорнымъ

ЛИДИНЪ

Все средства, прописываемыя докторами,
уничтожали лишь только на время. — Вашъ
„Лидинъ“ избавилъ меня отъ этой болѣзни
въ нѣсколько дней. Примите мою благодар-
ность. Управляющій им. Генерала Заботъ — на,
А. П. Мясинъ — овъ, Мал. Ростовка, Киевской
губ. 1/Х 1906 г.

„ЛИДИНЪ“ есть замѣчательное средство,
исцѣляющее **ОЧЕНЬ БЫСТРО И УСПѢШНО**

**ЭКЗЕМУ, ЛИШАИ, СЫПЬ,
ЯЗВЫ, ПРЫЩИ, БОРОДАВ., ОЖОГИ** и т. д.
ЗУДЪ и БОЛЬ проходятъ почти мome-
тально. Цѣна 1 р. 50 к. С. РОСТЕНЪ,
Казанская улица, № 261, С.-Петербургъ.
Высылаю палоч. платекъ. Имѣется въ аптекар-
магазинахъ. № 25629

Поступило въ продажу чудное мыло **ЛИДИНЪ** —
Ростенъ отъ недостатковъ кожи. Кусокъ
75 к., 1/2 доз. 4 р.

Пересылка по почтовому тарифу.

Юрій Битовтъ.

КНИГА

О КНИГАХЪ.

толковый указатель книгъ для самообразо-
ванія по всемъ отраслямъ знанія. — 300 страм.
м. 1907 г. Цѣна 80 коп., съ перес. 1 руб.
Складъ въ книжн. магаз. В. С. Спиридонова и
А. М. Михайлова, Москва, Тверская, Столен-
никовъ пер., д. Лянозона. Тел. 120—95.
Книжный магазинъ вышлаетъ заказы на все
существующія въ продажѣ книги. Можно
наложеннымъ платежомъ. № 25645

КАРАМЕЛЬ

въ ГРУДИНЫХЪ ТРАВЪ
отъ **КАШЛЯ** и отдѣленія **МОКРОТЪ**
„КЕТТИ БОССЪ“
В. Семедни, въ Кіевѣ.
Главн. складъ у Александра Венцеля,
С.-Петербургъ, Гороховая, д. 33.
Цѣна овальной кор. 30 к., кругл. кор. 20 к.
№ 24983 ПРОДАЕТСЯ ВЕЗДѢ! 9—9

ЧИСТОЕ ЛИЦО

получается
скоро послѣ
употребленія
чюаго средства

Узрик
отъ
ПРЫЩЕЙ и УГРЕЙ

Продается вездѣ по 1 р. 90 к. за банку.
Перес. налож. плат. изъ отгов. склада
Рич. Пето. СПб. Караван. ул. 16 кв. 8.

УДОБНО ВЫГОДНО ВКУСНО
ДОМАШНЯЯ СЛАДКАЯ БЛЮДА
 МОРОЖЕНОЕ, КРЕМЪ, ЖЕЛЕ,
 ДЕССЕРТЪ БОЯРСКИЙ
 приготавливаются быстро и безъ труда
 ИЗЪ НАТУРАЛЬНЫХЪ СОКОВЪ СЪЩЕДРЫХЪ
 только кондитерской фабрики
Д. БРАЙНИНА въ
 МОСКВѢ.

ФОТОГРАФИЧЕСКОМУ

искусству обучаю заочными лекціями въ
 течение 3-хъ недѣль по полученіи пяти руб.
 Програм. вые. за одну 7 коп. марку. Адр.:
 Баку, Исааку Мирзавакову, ул. Б. Мор-
 ской и Бондарной, соб. д. 2-1

ТЪСТО НАФЕ
ДЕЛАНГРЕНЬЕ
 Противъ Кашля, Простуды и Бронхита.

ИДЕАЛЬНЫЙ БЮСТЪ

Развитіе и укрѣпленіе груди
PILULES ORIENTALES
 (Восточныя пилюли).

Единственное средство
 для вѣдшихъ быстро
 увеличь размѣръ груди и
 приобрести округленный,
 твердый и хорошо развитый
 бюстъ. Гарантируется
 безопасность леченія, ко-
 торое можетъ производиться
 втайнѣ, незаметно для
 другихъ. Флаконъ съ обья-
 вят. брошюрой 3 р. 50 к.
 съ пересылкой. № 24231
 J. Ratié, Ph-en, 5, Passage Verdeau, Paris.
 Делю: въ С.-Петербургѣ, аптеч. магаз.
 Вулгера, Невскій пр., 49; въ Варшавѣ,
 апт. Малиновскаго; въ Одессѣ и Ростовѣ
 на Дону апт. Лемме и К-о; въ Москвѣ, апт.
 Г. Брунса, Маросейка; въ Кіевѣ — Юротат.

ВЪ ВАШЕЙ ВОЛѢ:

господствовать надъ людьми; вліять на нихъ
 при помощи гипнотизма, даже безъ ихъ вѣдо-
 ма (во время естественнаго сна и на раз-
 стояніи); сдѣлать ихъ послушными вашимъ
 желаніямъ; посылать болѣзней и злоключеній
 на послѣднихъ вашихъ рукъ; развиты
 собственныя духовныя силы; достигъ жизнен-
 наго успѣха, независимости, душевнаго спо-
 койствія, избавиться отъ нерѣшительности,
 нервозности, застенчивости... Принципы и
 подробныя наставленія изложены въ слѣд.
 кн. прод. у Вольфа, «Нов. Вр.», Югансона
 и др., серия

ФЛАУЭРА:

„Гипнотизмъ, Исповѣдіе, леченіе магнетизмомъ“, съ 23 рис., и 1 р. 75 к., „Сила
 мысли въ дѣловой и повседневной жизни“, —
 1 р. 50 к., „Магнетизмъ личности“ (2 изд.)
 и 1 р. Готовится къ печати: „Уходъ за на-
 мятью“, В. В. Атласова. Выписывающіе по
 адр.: Сиб., скл. изд. „Магнетизмъ личности“,
 1-е почт. отд., до востр.—за пересылку не
 платятъ. Эти книги разошлись въ Америкѣ
 въ десяткахъ тысячъ экземпляровъ.

BAUME BENGUÉ



СОВЕРШЕННОЕ ИЗЦѢЛЕНІЕ

ПОДАГРЫ
РЕВМАТИЗМА
НЕВРАЛГИИ

Д-ръ БЕНГЭ,
 Владылецъ Аптеки,
47, Rue Blanche, въ Парижѣ.
 Цѣна : 1 руб. 20 коп.

Делю: С.-Петербургѣ: Рус. Общ. Торг.
 Аптек. Тов.; Москва: Общ. Б. К.
 Феррейна; Одесса и Ростовъ на Дону;
 № 24862 Лемме и К-о. (19)

Мыло ГОЛЛЕНДЕРЪ **ВАЗЕЛИНОВОЕ ТУАЛЕТНОЕ**
ЛУЧШЕЕ ДЛЯ ЛИЦА. Кусокъ 30 коп.

Желающимъ получить настоящее вазелиновое мыло необходимо спрашивать только мыло Голлендеръ вазелиновое туалетное.
 Проложа во всѣхъ городахъ Имперіи — въ аптекарскихъ магазинахъ и аптекахъ. Торговый домъ „Парфюмерная Лабораторія Г. ГОЛЛЕНДЕРЪ“: С.-Петербургъ, Разъѣзжая ул., № 13. 6-2



Я. БЕККЕРЪ

ПОСТАВЩИКЪ ЕГО ВЕЛИЧЕСТВА.

Только первыя награды: послѣдняя въ Миланѣ 1906 г. **Grand Prix.**
 С.-Петербургъ, Казацкая площадь, 18. Иллюстр. каталоги бесплатно.

Сѣмянной магазинъ Г. ЛАУБЕРЪ,

С.-Петербургъ, Малая Конюшенная, д. 5.
 Честь имѣетъ сообщить почтеннѣйшей публикѣ о вышукѣ на 1907 годъ новаго каталога свѣжихъ огородныхъ, луговыхъ, дѣточныхъ и древесныхъ сѣмянъ, который по желанію пересылается бесплатно. № 25608 2-2

С.-Петербургъ, Стрѣляная, д. 20.
 ПОСТУПИЛЪ ВЪ ПРОДАЖУ

Большой ОТРЫВНОЙ КАЛЕНДАРЬ на 1907 г.
 Архимандрита МИХАИЛА.

„СВЯТЫЯ МИНУТЫ“

ТЕКСТЪ. На лицевой сторонѣ — святыи, литургическія свѣдѣнія и темы для проповѣди, Мысли и изрѣченія. На оборотной сторонѣ — житія, легенды, рассказы, притчи, стихотворенія и т. д. 50 строкъ убоистаго шрифта формата книги. Цѣна 75 к., съ перес. 1 р.
Книга „СВЯТЫЯ МИНУТЫ“
 ЧТЕНІЕ НА КАЖДЫЙ ДЕНЬ ГОДА, ПРЕДСТАВЛЯЮЩАГО ТЕКСТЪ КАЛЕНДАРЯ ЗА 1906 г. (365 БОЛЬШИХЪ СТРАНИЦЪ)
 цѣна 70 коп. въ переплетѣ 1 руб. 10 коп. съ пересылкой. № 25639

РѢДКІЙ СЛУЧАЙ!

Вмѣсто 18 рублей
 только за 6 р. 50 к.



Высылаемъ въ розницу по оптовой цѣнѣ 13 цѣнныхъ и необход. предметовъ: 1) мужские или дамскіе карм. часы настоящей черной вороненой стали въ оправѣ изъ накладного серебра и съ серебряной накладкой, ремонтурные, съ заводомъ разв. въ 36 часовъ, съ вѣрнымъ къ минутѣ анкернымъ ходомъ, очень элегантны и модны; 2) цѣны карманныхъ америк. золота (къ дамскимъ часамъ шейнал, съ задвѣж. брошкой), 3-8) 6 разв. серебр. 84 пр. брелоковъ, 9) 1 стереоскопъ (панорама) съ хорощ. увеличит. стеклами, показ. какъ на лву всевозм. виды, 10) 24 фотограф. двойн. картинокъ къ нему, 11) заграничн. карман. склад. ножницы англ. стали, 12) 1 золотое 56 пр. кольцо съ искусств. бриллиант., изумруд. или бирюзой (по выбору заказа), 13) 1 портмоне съ 7-ю отдѣл. заграничн. работы со штемп. имени, отч. и фамиліи заказчика; все это высыл. исключ. для очень широкаго распростр. нашей фирмы, вмѣсто 18 р. за 6 р. 50 к., съ глух. часами въ 1 руб. дороже. Кажд. часы до отправки тщательно провѣр. и снабж. руч. на 6 м. Требуя. высыл.: наложеннымъ платеж. и безъ залатка. Адресовати: Делю часовъ Товарищества „Универсалъ“, Варшава, 9.

ВНИМАНИЮ БОЛЬШИХЪ!!!

Въ виду появившихся въ продажѣ грубыхъ поддѣлокъ просить обращать вниманіе на НАЗВАНІЕ

СПЕРМИНЪ ПЕЛЯ
ПРОФ. ДОКТОРА ПЕЛЯ
SPERMIMUM-ROENL

и требовать таковой въ подлинной унакобѣ Органотерапевтическаго Института профессора доктора Пеля и С-вей.

Всѣ указанныя въ литературѣ наблюденія выдающихся ученыхъ и врачей надъ благотворнымъ дѣйствіемъ Спермина при неврастеніи, старческомъ маразмѣ, неврастеническомъ половомъ безсиліи, при переутомленіяхъ и тяжелыхъ заболѣваніяхъ, какъ малокровіи, рахитѣ, подагрѣ, хроническомъ ревматизмѣ, сифилисѣ, чахоткѣ, брюшномъ тифѣ, расстройствѣ сердечной дѣятельности (миокардитѣ, ожиреніи сердца), истеріи, епипной сухоткѣ, параличахъ и проч. и проч. относится ИСКЛЮЧИТЕЛЬНО къ СПЕРМИНУ проф. доктора ПЕЛЯ. СПЕРМИНЪ ПЕЛЯ имѣется во всѣхъ аптекахъ и большихъ аптекарск. магаз. Цѣна флак. 3 р. При требованіи литературы, высылающейся безвозмездно, просить указать болѣзнь, для высылки соответствующихъ наблюденій врачей.

Органотерапевтическій Институтъ, Химическая лабораторія и аптека
Профессора Доктора ПЕЛЯ и С-вей
 въ С.-Петербургѣ, Вае. Остр., 7 лин., соств. д., 18.
 Новыя награды (Grands Prix) на всѣхъ всомірныхъ выставкахъ и налучшіе отзывы медицинскыхъ авторитетовъ. № 25619 3-1

ПСОВАЯ и РУЖ. ОХОТА

ежедѣльный иллюстр. охотничій журналъ
 издается при участіи лучшихъ знатоковъ охоты дѣла.
 Цѣна на годъ со всѣми приложеніями и преміями
 Пробный № и условія подписки бесплатно по требованію: Москва, Почтовый ящикъ № 241, редакція.

„ПАРОВЫЯ ВАЙНЫ“

для домашняго уютрѣбленія.
 Легки, практичны, складываются, дешевы и хороши.
 Нал. прейсъ-куртантъ бесплатно.
UNION-INDUSTRIE GES.
 № 25513 Berlin, 34. (2)
 Friedrichstrasse, 207.

БЕСПЛАТНО **ВЫСЛАЮ.**

Интересный полный прейсъ-куртантъ парижскихъ, американскихъ резиновыхъ издѣлій.
 Г. ШАННІГО, ВАРШАВА, Новолынка, 37/1.

ОРГАНИЗУЮЩЕЕСЯ
КРУПНОЕ ПРОМЫШЛЕННОЕ
ПРЕДПРИЯТІЕ

приглашаеть повсемѣстно въ провинціи на высокое вознагражденіе солидныхъ посредниковъ-представителей. 3-1
 С.-Петербургъ, Почтамтъ, Абонементный ящикъ № 293.

ЛѢПНЫЯ БУМАЖНЫЯ

Архитектурныя украшения
 всѣхъ стилей: для отдѣлки домовъ, дачъ, церквей, торговыхъ помѣщеній, парадныхъ лѣстницъ и т. п., какъ-то: розеты, углы, карнизы, фризы, тѣла, багеты, цѣлыя потолки, навѣсы, рамки и всевозможныя украшенія для стѣнъ. Дешевы, красивы и практичны; легки для перевозки и при постановкѣ. Рекомендуетъ фабрика издѣлій въ бумагахъ А. Г. Чалына, С.-Петербургъ, Воровая, 5. Иллюстр. прейсъ-кур. высылаются по получ. 60 к. марк.

LOTION DEQUEANT

ВОЛОСЫ Умываніе Людвигъ Декуантъ.
БОРОДА Средство для рощенія волосъ,
БРОВИ преграждаетъ выпаденіе,
РЪСНИЦЫ предупреждаетъ сѣдінку, озвращаетъ первоначальный цвѣтъ, безъ употребленія краски, но всякомъ возрастѣ и во всѣхъ случаяхъ. *Свидѣнія бесплатно.*
 Высылается безвозмездно **назаченіе** изъ Отчета, принятаго Академіей Медицины въ Парижѣ. Исполнено и лично: L. DEQUEANT, Ph^{ca} 38, rue Clignancourt, Paris. Отвѣргается многочисленныхъ похвалъ и поддѣлокъ. *Продается* *только въ лучшихъ магазинахъ.*



Сенсационная новостъ!
АРИСТОКРАТИЧЕСКАЯ
ИДЕАЛЬНО-БѢЛЫЯ РУКИ

кто желаетъ имѣть вмѣсто красныхъ и морщинистыхъ, пусть употребляетъ настоящее, безвредное **БРАЗИЛЬСКОЕ МЫЛО ДА-КОСТА** въ видѣ вѣдоснѣжнаго душистаго крема.
Savon Bresilien da-Costa.
 Rio-de-Janeiro. — Paris. — Londres.
МГНОВЕННО дѣлаетъ руки чистыми, мягкими и бархатистыми. Употребляется многими врачами.
 Неодолжительно коробки снабжены маркой „Звѣзда“, какъ на рисункѣ, и залеплены опакоронно съ подлинно *Dr. Borel* единственнаго представителя для всей Россіи. *Продается* *только въ* *Товариществѣ* *Синдѣ*

Коробка 75 к. — съ перес. въ Европ. Россію 1 кор. 10 л. 3 кор. 2 р. 85 к. въ Европ. Россію — Русскія области бесплатно
 ВЫПИСЫВАЙТЕ ИЗЪ ГЛАВНАГО СЛАДА
Центральная Парфюмерія БОРЕЛЬ,
 С.-Петербургъ, Владимірская, 8.

ЖИЗНЬ

1907 г.

№ 5.

Выданъ 3 февраля 1907 г.

ОБЪЯВЛЕНИЯ

для напечатанія въ «Жизнь» принимаются по слѣдующей цѣнѣ за строку непарелль въ одинъ столбецъ (въ 1/4 ширины страницы): передъ текстомъ по 1 р. 50 к. и послѣ текста по 1 р. [Въ этомъ № прилагаются «Лит. Прил.» и «Нарж. Моды» за февраль.]

ИЛЛЮСТРИРОВАННЫЙ
ЖУРНАЛЪ
ЛИТЕРАТУРЫ

ПОЛИТИКИ И-СОВРЕМЕННОЙ ЖИЗНИ.

XXXXVIII г.

изданія.

Цѣна этого № 20 к., съ перес. 25 к.



ШВЕЙНЫЯ МАШИНЫ
ШВЕЙНЫЯ МАШИНЫ
ШВЕЙНЫЯ МАШИНЫ

КОМПАНИИ ЗИНГЕРЪ

Необходимы для домашняго употребленія. Образцовы въ конструкціи и исполненіи. Продаются только въ магазинахъ Компаніи Зингеръ.



Отпускъ машинъ съ платежемъ **отъ 1 рубля въ недѣлю.**

Безплатное обученіе шитью и моднымъ художественнымъ вышивкамъ.

Остерегайтесь поддѣлокъ!

Машины съ высокимъ рукавомъ **25 руб.**

1000 собств. магазиновъ!

Магазинная вывѣска
Расп. утв. Отд. пром. и торг. Мин. Ф.

Правленіе: С.-ПЕТЕРБУРГЪ, Невскій пр. № 28, собств. домъ.

Фабричное клеймо
которымъ снабжены машины.

Требуйте

КОНЬЯКЪ ШУСТОВА

Вездѣ.

МАЗЬ пров. И. М. ПРУЖАНА

ПРОТИВЪ РАЗЛИЧНЫХЪ СТРАДАНИЙ КОЖИ.

№ 25578

Разрѣшена СПб. Стол. Врач. Упр. 29 ноября за № 7131.

За 1 р. 65к. (мож. зарѣ.) вышло больш. натуральн. мет. французск. англійск. или нѣмецк. яз. Ничего не зная, въ 3 мѣсяц. научатся (безъ учителя) оч. легко разговору, грамат. ком. корресп. Получ. тысячи благодар. Проф. ла. Н. Скарбье. Одесса, Полицейск. 27.

Въ помощь чахоточнымъ и слабогрудымъ. Краткая брошюра съ приложеніемъ полнаго рецепта составленія смолотого балзама и способа пользованія имъ. Цѣна бршн. 3 р. Много благодарств. отзыв. По получ. денегъ выс. закр. заказ. бандеролью. Изманил, Бесараб. губ., Стефанія Соболевой.

Гра-фическая таблица умноженія, дѣленія, квадр. и кв. корней, для 1, 2 и 3-значныхъ цѣл. и дробныхъ чиселъ И. П. Якосона, цѣна съ пер. 25 к. (почт. марк.), вышла изъ печати и продается во всѣхъ кн. маг. и у автора-издателя—г. Рига, Маріинская, 59, кв. 9. Вносите замять счетную линейку.

ДЛЯ ИЗУЧАЮЩИХЪ МУЗЫКУ

огромный выборъ русскихъ и иностранныхъ учебниковъ и книгъ по теоріи и исторіи музыки, школы упражн. и этюды для всѣхъ инструментовъ (педагогическій каталогъ безплатно), нотная бумага.

П. ЮРГЕНСОНЪ, въ Москвѣ, № 25547 Неглинный пр., 14.

Товарищество для эксплуатаціи **БЕЗПОРШНЕВЫХЪ ПРЕССОВЪ** системы Татарихова

ИЗГОТОВЛЯЕТЪ ПРЕССЫ:

1. Малотонные (отъ 5 до 100 тоннъ давленія).
 - Для маслосеенъ отъ 400 руб.
 - брикетныхъ заводовъ 500 "
 - штампованія металловъ въ холодн. состояніи 350 "
 - прессованія сѣна, хлопка и пр. 650 "
 - винодѣлія 500 "
 - тисненія кожи и дерева 200 "
 - прачечныхъ заведеній 150 "
 - переплетныхъ 150 "
- II. Многотонные до 3.000 тоннъ и выше, для машиностроительныхъ заводовъ тѣны по соглашенію.

ПРЕССЫ ДѢЙСТВУЮТЪ ПРИ ПОМОЩИ ОБЫКНОВЕННОГО ВОДОПРОВОДА ИЛИ БАКА СЪ ВОДОЮ, А ТАКЖЕ СЖАТЫМЪ ВОЗДУХОМЪ ИЛИ ПАРОМЪ. № 25668

Заказы принимаются въ конторѣ машиностроит. завода Кнабе и Штаркъ, Кронверкская ул., № 7, СПбургъ. Тамъ-же демонстрируются рабочіе прессы въ дѣйстви.

ЛѢЧЕБНИЦА И. И. ГИМИЛЛЕРЪ Москва, Н. Басманная, 28.

ДЛЯ СТРАДАЮЩИХЪ **ЗАЙКАНИЕМЪ.**

При лѣчебницѣ ПАНСИОНЪ. ПЛАТА ПО ИЗЛѢЧЕНІИ. Условія лѣченія высылаются безплатно.

НОТЫ! Небывалая дешевизна!

Музык. 10-коп. библиотечка (каждый номеръ по 10 коп.). Каталогъ высылается безплатно (свыше 2300 номеровъ) классич. пьесы, салон. музыка, танцы; марши, опера, увертюры, поурни и пр. для роля въ 2 и 4 руки, скрипки, виолончели и пр.

Нотное издательство **А. Г. Гижицкія, г. Рига,** Несочкал, 36. № 25655

худож. въ краск. разн. со-держ. заграп. раб. съ перес. **2 р.**

ОТКРЫТЫХЪ ПИСЕМЪ выс. нат. пл. М. А. Келеберда, Москва, Покровка, д. Куригина. Треб. пр.-курать.

!!ЖОНКУРИРУЮ!!

Качествомъ работы. Увелич. портретъ 10x12 верш. въ паспарту и рамѣ съ укал. за 2 р. 75 к., такой же акварель 4 р., срокъ 15 дн. перес. зак. Свѣтопись В. Степанова. Нев-№ 25573 скій, 69. С.-Петербургъ.

100 ОТКРЫТЫХЪ ПИСЕМЪ 2 р.

съ перес. загр. раб., иллюстр., всѣхъ рава., можно марками и влож. плат. Выгодно торговаться. Ф. Пятче, Москва, Хохловскій пер., д. № 9. 10—2

Литующія машины **Ленты** — ЕСТЬ МАШИНЫ 12м-15р 50к. 3м-4р.

МИМОГРАФЫ ШАПИРОГРАФЫ КАТАЛОГИ БЕЗПЛАТНО **Н. К. БОБРОВЪ** МОСКВА — Кузнецкій мостъ

BARBER „SAGRADA BARBER“ BARBER

СЛАБИТЕЛЬНАЯ И УКРѢПЛЯЮЩАЯ ЖЕЛУДОКЪ ЛЕПЕШКИ.

Химически вѣздѣванная, лепешка эти прописываются врачами передъ курсомъ лѣченія въ Карлсбадѣ, Мариенбадѣ и т. д., равно какъ во время самаго лѣченія и послѣ него.

Лѣжное, мягкое и регулирующее слабительное, употребляемое самими выдающимися врачами—профессорами и практиками и прописываемое ими при расстройствѣхъ пищеварительныхъ органовъ и желудка.

Получить можно во всѣхъ лучшихъ аптекахъ. Ц. № 25005 13—3



XXXVIII г.

№ 5

ПОЛИТИКИ И СОВРЕМЕННОЙ ЖИЗНИ.

г. XXXVIII

1907

Выходит еженедельно (52 № в годъ), съ приложениемъ 40 книгъ „Сборника“, содерж. соч. К. М. СТАНЮКОВИЧА и гр. А. Н. ТОЛСТОГО, 12 книгъ Литературныхъ и популярно-научныхъ приложений, 12 №№ „Парижскихъ модъ“ и 12 листовъ чертежей и выкроекъ.

Выданъ 3-го февраля 1907 г.

Подписная цѣна съ достав. и перес. на 1/2 года 4 р., на 1/4 года 2 р.

Цѣна этого №—15 к., съ перес. 20 к.

Въ этому № прилагаются: 1) „Ежемес. литерат. и популярно-научныя приложения“ за февраль 1907 г., 2) „ПАРИЖСКІЯ МОДЫ“ за ФЕВРАЛЬ 1907 г. съ 35 рис. и отдѣльн. листъ съ 35 черт. выкр. въ натур. велич. и 8 рис. для выжиганія.

Открыта подписка на „НИВУ“ 1907 г.

съ приложениемъ:

полнаго собранія сочиненій

гр. **Алексѣя Толстого**

въ 10-ти
книгахъ

съ критико-біографическимъ очеркомъ С. А. Венгерова

и остальныхъ 30 книгъ
полнаго собранія сочин.

К. М. СТАНЮКОВИЧА

съ критико-біографич. очеркомъ П. В. Быкова.

12 выпусковъ „Литературныхъ и популярно-научныхъ Приложений“.

12 №№ „Парижскихъ модъ“ и пр.

Безъ достав-
ки въ Петер-
бургъ . . .

6 р. 50 к.

Безъ доставки въ
МОСКВѢ въ конторѣ
Н. И. ПЕЧКОВСКОЙ,
Петровскія линіи.

7 р. 25 к.

Безъ доставки въ
ОДЕССѢ въ кн. маг.
„ОБРАЗОВАНИЕ“,
Ряшельевская, 12.

7 р. 50 к.

Съ достав-
кою въ Пе-
тербургъ . . .

7 р. 50 к.

Съ пересылкою
во всѣ мѣстно-
сти Россіи . . .

8 р.

За
гра-
ницу. **12 р.**

Для гг. новыхъ подписчиковъ, желающихъ получить при „Нивѣ“ 1907 г. со всѣми вышеозначенными приложениями еще первыя 10 книгъ соч. К. М. Станюковича, приложения къ „Нивѣ“ въ 1906 г.,—подписная цѣна съ перес. во всѣ мѣста Россіи 10 р. за годъ, или по 1/4 г.: за первую 1/4 г. 4 р. и за остальныя по 2 р.



Берлога. Картина Е. А. Тихменева (1-я Осенняя Выставка 1906 г. въ С.-Петербурѣ), ант. «Нивы».

Черный туманъ.

Изъ лѣтописи нашихъ дней.

П. П. Гнѣдича.

(Продолженіе).

ХІІ.

Вагонъ быстро унесилъ ихъ къ Петербургу. Оба молчали. Она ѣхала на новую жизнь, думала о будущемъ, думала о прошломъ. Онъ думалъ только о будущемъ. Пока онъ хотѣлъ помѣстить сестру у знакомыхъ, гдѣ не спросили бы паспорта, а потомъ уже — хлопотать о документѣ. Отъ бессонной ночи у него слегка кружилась голова, и онъ смотрѣлъ безучастно, какъ солнце медленно ползетъ изъ туманнаго полога, растянувшася надъ плоской поляной.

— Мама теперь встаетъ,—проговорила она.—Встанетъ и хватится. Вотъ разсердится-то!

— Да на здоровье!—сказалъ братъ.

— А что если...—начала она и остановилась.

— Чего ты?—спросилъ братъ.

— Я думаю, что если она кинется къ уряднику, а тотъ телеграмму дастъ, чтобъ насъ задержали?

— Не кинется. Покричитъ, поревеетъ — тѣмъ дѣло и кончить...

Они помолчали.

— Вася,—робко начала Дуня:—а разыщу я „его“?

— Разыщешь. Ты сама поди въ департаментъ, поплачь, что ли, ну, тебѣ справку и дадутъ.

— А если его услали куда? Я къ нему тогда поѣду.

— И поѣзжай. Деньги-то есть у тебя?

— Триста рублей—отцовскихъ, что у меня всегда въ шкатулкѣ лежали.

— А у матери-то есть деньги?

— Есть. У нея тысяча рублей лежитъ. У нея въ дворянскомъ займѣ съ выигрышами.

— Набралъ нашъ батька! — задумчиво проговорилъ Василий.—Гдѣ окрестилъ, гдѣ повѣнчалъ, гдѣ въ землю зарылъ. Тащили гроши къ нему!

Онъ засмѣялся.

— Чего ты?—спросила сестра.

— Мнѣ пришла въ голову мысль: вдругъ мать выиграетъ тысячу семьдесятъ... Дастъ она что мужикамъ?

— Дастъ. У отца вѣдь завѣщано было. Если выиграетъ билетъ, то выигрышъ дѣлится на четыре равныхъ части: одна мамѣ, одна тебѣ, одна мнѣ, а четвертая на подберезинскую церковь.

— Такъ мужикамъ-то какая польза?

— А какъ же? Если ихъ часть будетъ пятьдесятъ тысячъ? Вѣдь какая церковь-то будетъ!

Василій посвистѣлъ.

— Эта философія не моего ума... А вотъ ты мнѣ что скажи: возьмешь ты свою часть, или нѣтъ?

— Конечно, возьму. Много хорошаго съ деньгами можно сдѣлать. А ты развѣ не взялъ бы?

Онъ подумалъ.

— Не знаю. Можетъ, и не взять бы, — а можетъ... А можетъ, такъ и надо... Народныя деньги народу же и вернуть...

Они опять помолчали.

— Что ты на меня такъ смотришь?—сказала Даша.

— Смотрю и думаю: вмѣсто того, чтобъ сидѣть въ тепломъ углу за печкой, всегда быть сытой, спокойной, дѣвушка все бросаетъ и идетъ навстрѣчу неизвѣстному... Это хорошо.

— Да... если найду „его“,—прибавила она.

— Ахъ, ты все о немъ,—недовольно сказалъ братъ и больше не продолжалъ этого разговора.

Въ Петербургѣ Тарлаевъ помѣстилъ сестру у знакомой своей курястки, съ которой списался еще изъ деревни, зная, что она ищетъ „сожительницу“. Оставивъ временно у нея чемоданъ и налившись чаю, онъ отпра-

вился искать себѣ комнату. Въ одной изъ улицъ, прилегающихъ къ Лиговкѣ, его вниманіе остановилось на странномъ объявленіи, прибитомъ у воротъ.

„Одинокому интеллигенту сдается спокойная комната съ капитальными стѣнами. Шуму и разговоровъ не слышно совершенно. Хозяинъ—одинокій старикъ“.

Тарлаевъ пошелъ къ „одинокому старику“. На звонокъ отворила дебелая женщина съ пышной грудью и волосами, подобранными подъ шелковый повойникъ. Она привѣтливо посмотрѣла на него и сказала пѣвучимъ голосомъ:

— Комнатку посмотрѣть? Пожалуйста, батюшка,— войдите.

Онъ вошелъ въ темную прихожую, заставленную сундуками. Сундуки стояли другъ на другѣ и напомнили фамильный склепъ остзейскаго барона, такъ какъ очень похожи были на гроба. Изъ передней она повела его темнымъ коридоромъ куда-то въ глубь, предупредивъ его:

— Осторожнѣе, у насъ угловъ много.

— Какихъ угловъ?—поинтересовался онъ.

— А отъ мебели: шкапы, сундуки.

Онъ шель почти ощупью, и когда она внезапно остановилась, то онъ неожиданно попалъ руками въ ея мягкую теплую спину и сказалъ:

— Извините.

Она щелкнула замкомъ, и они вошли въ просторную комнату, оклеенную бѣлыми обоями, съ кроватью за старинными ширмами и даже ковриккомъ подъ маленькимъ письменнымъ столомъ, годившимся болѣе для гимназистки приготовительнаго класса, чѣмъ для „одинокого интеллигента“.

— А цѣна какъ?—спросилъ онъ.

— Вотъ ужъ не знаю,—произнесла она, грустно склонивъ голову на бокъ.—А если желаете, я позову хозяина.

— А кто вашъ хозяинъ?

— Они чиновники.

— Зовите чиновниковъ.

Она вышла, тихо ступая суконными туфлями. Онъ остался одинъ и еще разъ осмотрѣлъ комнату. На стѣнѣ висѣла картина, изображающая изверженіе Везувія при лунномъ освѣщеніи. Изъ жерла шли желтые лучи, сдѣланные аккуратно по линейкѣ, переходили въ ярко-малиновые и заканчивались въ клубахъ коричневаго дыма, напоминавшаго груды нечищеннаго картофеля.

Скрипнула дверь, и просунулась длинная голова, сдавленная съ боковъ, съ большимъ лбомъ, густымъ войлокомъ мелко вьющихся волосъ и кудрявой козлиной бородкой подъ мокрыми губами. Сѣрые глаза зорко посмотрѣли на нанимателя,—потомъ дверь отворилась, и на порогѣ показался человекъ гораздо болѣе коротенькій, чѣмъ это общала длинная голова.

— Коллежскій совѣтникъ Богодѣльниковъ,—отрекомендовался онъ и даже шаркнулъ ножкой.—Будьте добры, возьмите мѣсто, какъ говорятъ французы.

И онъ пододвинулъ стулъ.

Тарлаевъ сѣлъ. Хозяинъ, не стѣняясь, сталъ осматривать его съ головы до ногъ, криво улыбаясь и потряхивая головой.

— Что скажете про апартаментъ?—спросилъ онъ.

— Ничего апартаментъ,—сказалъ Тарлаевъ.

— Ежели желаете спокойя, найдете его въ полномъ объемѣ. Тишина у насъ мертвая.

— А цѣна какая?—спросилъ наниматель.

— О цѣнѣ говорить не стоить, это потомъ. Вы лучше скажите, вы сами кто?

— Дѣйствительный студентъ, филологъ.

— Фи-фи-фи! Фи-фи-филологъ! Хорошо. А по убѣждениямъ?

— Вы въ полиціи не изволите служить?

— Не удостоился. Я-съ по почтовой части.—к. с. по почтовой части.

— Почему к. с.?

— Докладывалъ вамъ, коллежскій совѣтникъ. Надѣюсь, со временемъ буду с. с. Признаться, сочетаніе этихъ буквъ нѣсколько двусмысленно. Даже когда буду дѣйствительный с. с.—не хорошо, а пока ка-эсомъ я доволенъ. А у васъ какія буквы?

— Я... Ну, скажемъ—соціалъ-демократъ.

— Скажемъ.

— Вамъ безразлично?

— Безразлично. Обыски-то будутъ у васъ?

— Не могу вамъ сказать навѣрно.

— Да это ничего-съ, я и противъ обыска ничего не имѣю. У меня тутъ временно жила прѣзжая повивальная бабка Пофендророва, такъ у нея два раза обыскъ былъ. Весьма занятно время провели. По дорогѣ и у меня многое пощупали.

— Много нашли?

— Нѣтъ-съ. Спрашиваютъ: нѣтъ ли запрещенныхъ изданій,—я говорю: есть, даже заграничныя. Иллюстрированныя стихотворенія поэта Пирона съ гравюрами на мѣди-съ. Очень долго ихъ осматривали и интересовались. А затѣмъ—„Гаврилада“ російскаго поэта Пушкина, но этимъ интересовались мало...

— Такъ какъ же цѣна?—прервалъ Тарлаевъ.

— А вотъ-съ побесѣдуемъ, — опять уклонился отъ отвѣта к. с. — Вы скажите мнѣ: митинги будутъ?

— Здѣсь? Мѣста мало.

— Ну малосынкіе, „конспиративные“—какъ говорить Матрешенька—„митеньки“? Пожалуйста, вы не стѣсняйтесь. Стѣны глухія, ничего не слышно. Но уговоръ-съ лучше денегъ... Чтобы обстановки не портить.

— Зачѣмъ же я ее буду портить?

— Бываетъ-съ. Пріѣдетъ человѣкъ-съ на видъ скромный. Положить сверточекъ въ верхній комодъ,—начнетъ задвигать, а онъ бацъ, на триста шестьдесятъ кусковъ! Что самого попортить—это ужъ его дѣло, а вотъ комодъ-съ? Опять-же потолокъ бѣлить, новые обои ставить. Да и вообще неприятно: на шкапу лѣвая нога, челюсти на умывальникѣ, глаза къ окну прилипли. Нечистоплотность. И вообще, если пожелаете повѣситься или застрѣлиться, оставьте записочку, но все это продѣлайте внѣ предѣловъ моего дома.

— Могу вамъ дать слово...

— Кромѣ того-съ очень попрошу предупредить меня, буде предвидятся забастовки—такъ когда, чтобы не торопясь всѣмъ запастись. Хотя вообще, если бы на недѣлю Петербургъ вымеръ, я бы не голодалъ. У меня складъ,—и консервочки, и вино, и сотенка содовыхъ бутылочекъ... Даже съ вами подѣлюсь... Позвольте-съ, я не кончилъ. Человѣкъ я принциповъ либеральныхъ, даже ультра! Мнѣ рѣшительно все равно, какимъ бы способомъ мысленія вы ни обладали. Мнѣ начхать на это. Требую одного—абсолютной свободы, именно для себя. Я не желаю, чтобы вы меня стѣсняли. А за то и я васъ не стѣсню. Теперь цѣна. Что дадите?

— Жду вашего предложенія.

— Не дождетесь.

— То-есть какъ?

— Желаю знать, сколько вы можете платить.

— Съ самоварами двадцать пять.

Онъ зналъ, что это дешево, и за такую цѣну нанять подобной комнаты нельзя. Но онъ хотѣлъ развязаться со старикомъ, который ему казался подозрительнымъ.

— Хорошо-съ, — неожиданно сказалъ хозяинъ. — Согласенъ.

— Неужли?—удивился Тарлаевъ.

— Да-съ. Вотъ я какой. Понравился вы мнѣ. Изъ поповичей, должно?

— Почему вы думаете?

— Да такъ... Нюхъ у меня, какъ у гончей, на этотъ счетъ. Подъ какимъ паспортомъ будете прописаны?

— Подъ своимъ.

— Это мнѣ безразлично. Какъ звать васъ прикажете? Тарлаевъ называлъ себя. Хозяинъ записалъ.

— Отлично-съ. А когда переѣдете?

— Къ вечеру.

— Еще лучше. Задатокъ будетъ?

— Пожалуйста.

— Все равно. Можетъ, до вечера раздумаете. Не желаю васъ стѣснять. Если пять минутъ восьмого васъ не будетъ, обязательства кончены взаимно. Такъ?

— Такъ.

— Ну, очень радъ. Видѣли старушку, что служить? Симпатичная старушка. Влюбленъ я въ нее. Уже давно, какъ овдовѣлъ, такъ и влюбился.

— Какая-жъ она старушка?

— Сорокъ пять лѣтъ-съ. Я къ тому, что не вздумайте въ нее влюбиться сами-съ. Обидите.

— Можете быть спокойнымъ.

— Матрешенька! — крикнулъ Богодѣльниковъ въ дверь.—Подите сюда, милая старушка.

Матрешенька вошла также прямо и мягко.

— Вотъ, Матрешенька, жилецъ новый: представляю вамъ его.

— Очень даже приятно,—пропѣла она.

— Велите, Матрешенька, чтобы Устиньюшка еще разъ вездѣ пыль стерла, воды налила и прочее все приготовила. Въ семь часовъ они переѣдутъ. Наблюдайте за ними, Матрешенька. Чтобы все было въ порядкѣ. Ежели увидите, что они динамитъ или бомбы какія будутъ приносить, сейчасъ мнѣ доложить.

— Слушаю-съ, будьте спокойны.

— Или если увидите, что у нихъ меланхолия и они гвоздь куда-нибудь большой вбиваютъ—сейчасъ же мнѣ опять-таки. Вы знаете, Матрешенька, я терпѣть не могу, если хоть за стѣной удавится.

— Да, ужъ это послѣднее дѣло,—согласилась она.

— За всякой мелочью наблюдайте, Матрешенька. Платокъ увидите въ крови—запишите: какого-то числа пришелъ въ такомъ-то часу и принесъ окровавленное бѣлье.

— Будьте спокойны, Паль Пальчъ: аккуратно будетъ.

— Ну вотъ видите!—радостно воскликнулъ хозяинъ.— Будете вы жить, какъ у Христа за пазушкой. Тепленько, чистенько, покойненько. Душенька ваша будетъ радоваться. А главное, свобода—полная, сударь мой, свобода: о чемъ угодно можете помышлять.

Они пожали другъ другу руки и разстались.

„Переѣзжать ли?“—думалъ Тарлаевъ, шагая по улицѣ.— А почему бы и нѣтъ? Старый гороховый шутъ. Наполовину у него все это налускное... Никто, впрочемъ, мнѣ не помѣшаетъ хоть завтра съѣхать. Даже можно сію минуту и переѣздъ устроить“.

И онъ поѣхалъ на Пушкинскую за вещами.

XIII.

Коллежскаго совѣтника не было дома, когда Матрешенька увидѣла въ щель двери, чрезъ цѣпочку, новаго жильца. Она улыбнулась ему и сказала:

— Я такъ и думала, что вы сейчасъ переѣдете.

— Почему вы думали, Матрена... Какъ васъ по отчеству?

— Карповна.

— Почему же, Матрена Карповна?

— Да хорошо ужъ у насъ очень,—похвасталась она.

— Развѣ ужъ такъ хорошо?

— Скитъ, одно слово.

— Ужъ и скитъ! Хвастунья вы, Матрена Карповна.

— А вотъ поживете, увидите.

Устиньюшка оказалась кривой, что ей не мѣшало быть



Ифигения. Картина А. Фейербаха, авт. «Нивы».



Тайна амура. Картина В. Бугро, авт. «Нивы».

весьма расторопной дѣвицей, такъ ее Матренушка и отрекомендовала.

— Вы не смотрите, что у нея въ глазѣхъ недостача,— объяснила она.—Ужъ это такъ отъ рожденія, отъ материнскаго чрева. Конечно, это влѣяетъ на мѣсто...

— На какое мѣсто?—освѣдомился Тарлаевъ.

— На мѣсто, гдѣ служить. Ежели домъ на высокую ногу, такъ, разумѣется, горничную въ такомъ видѣ не возьмутъ. Паль Палычъ такъ и объясняютъ: въ хорошемъ домѣ должна быть прислуга во всѣхъ частяхъ симметричная. А между прочимъ мы на это посмотримъ съ Паль Палычемъ совершенно съ другихъ точекъ.

Тарлаевъ поинтересовался, какія это точки, и попросилъ ее присѣсть.

Она присѣла и сказала:

— Первая точка, что мы не аристократы, и симметрия эта не имѣетъ такого значенія, какъ въ домѣ, гдѣ японскія вазы. А второе — конечно, ея недостача въ нѣкоторомъ родѣ обязываетъ на меньшее жалованье. И заносчивости въ ней меньше. Ее съ дѣтства ужъ одноглазымъ чортомъ звали, такъ что въ ней смиренія больше.

— Толковыя рѣчи вы говорите, Матрена Карповна.

Она улыбнулась.

— Обходительный вы человѣкъ,—въ свой чередъ сказала она.

— А хозяинъ вашъ обходительный тоже?—поинтересовался онъ.

— Пріятный онъ.

— Для васъ или вообще?

— Вообще. Ума большого. Онъ вѣдь очень умный. Шуточкой прикрываетъ, а совсѣмъ Аристофанъ.

— Почему же Аристофанъ?

— А это, не слышали ли, мудрецъ такой былъ. У насъ на шкалу его портретный бюстъ стоитъ. Говорятъ, очень проницательный мудрецъ. Онъ изъ древнихъ. Только съ начальствомъ у него никакого лада.

— У Паль Палыча или у Аристофана?

— У Паль Палыча. Начальство говорить, что Паль Палычъ очень свободенъ на языкъ и мысли. А это, извѣстно, начальству непріятно. Начальство не любитъ, когда такъ самостоятельно говорятъ. А Паль Палычъ прировняться не могутъ. Самоварчикъ желаете?

Тарлаевъ сказалъ, что самоварчикъ вечеромъ, а теперь онъ сейчасъ уйдетъ по дѣламъ.

— У насъ и обѣдать можно,—пояснила она:—только сказать надо утромъ. Шестидесять копеекъ. Сегодня сибирскіе пельмени, зразы польскія и компотъ.

— Обильная трапеза.

— Нигдѣ такъ не кормятъ. Пельмени-то я сама стряпаю. Потому что я барнаульская.

— Нѣтъ, спасибо, я въ другой разъ какъ-нибудь, когда у васъ пельмени будутъ, сестру приведу. Можно?

— Можно. Только зачѣмъ вы говорите: „сестру“, ежели она не сестра?

Онъ засмѣялся.

— Подозрительная вы, Матрена Карповна! Ей-Богу, сестра, родная.

— Ну, Господь съ вами,—благодушно сказала она.— А то я вижу, человѣкъ вы молодой, одинокій, и вдругъ сестра!

— А вы давно живете у Паль Палыча?—освѣдомился онъ.

— Двадцать первый годокъ пошелъ,—отвѣтила она.

— Это срокъ порядочный!—замѣтилъ Тарлаевъ.

— Конечно, можно сказать, жизнь цѣлая.

— И довольны?

— Господа Бога не гнѣваю.

— Удовольствія какія же вы имѣете?

— Сыта, обута, одѣта. Въ праздникъ нищихъ на паперти одѣваю. Роднымъ въ Барнауль посылала, пока живы были, а когда перемерли — племянницѣ на приданое коплю.

— А дѣтокъ у васъ не было?—спросилъ онъ пытливо.

— Нѣтъ. Я совсѣмъ молодой овдовѣла, а мужъ былъ человѣкъ старый. А у Паль Палыча супруга была однихъ лѣтъ съ ними. Паль Палычъ старше меня на десять годковъ. И у Паль Палыча дѣтокъ не было. Такъ мы, какъ двѣ безплотныя смоковницы и живемъ.

— Какъ вы сказали, какія? Можетъ, бесплодныя?

— Я и говорю—безплотныя.

— И ничего вы больше не желаете?

— Помилуйте, чего же мнѣ желать, ежели я полная хозяйка? Ежели я работаю, такъ только потому, что безъ работы жить не могу. Человѣкъ, ежели который безъ работы, онъ самый никудышный.

— Это вы вѣрно, Матрена Карповна.

— Теперь вотъ все о праздничномъ отдыхѣ. А что Христось сказалъ? Нѣшто онъ праздникъ признавалъ?

— А вы и писаніе знаете, Матрена Карповна?

— Что-жъ мнѣ его не знать.

— А вы слышали, какъ разъ Исусъ Навинъ солнце остановилъ?

— Слышала. А только это не фактъ, а чудо.

— И вы вѣрите?

— Помилуйте, какъ же можно въ чудо не вѣрить?

— А если оно невѣроятно?

— Такъ вѣдь на то оно и чудо. Кабы оно вѣроятно было, такъ и чуда бы не было. Опять вотъ ослица говорила. Коль скоро она говорила, то по-нынѣшнему газетному времени это выходитъ абсуръ.

— Какъ вы говорите?

— Говорю — абсуръ. А ежели посмотрѣть со стороны чуда, такъ даже очень просто.

— Какая вы счастливая, Матрена Карповна.

— Я очень счастлива, это вы не напрасно говорите.

— Со всѣмъ-то вы примиряетесь, всѣмъ довольны.

— Ахъ, не всѣмъ! Вижу я, что неправедности творятся.

— Ну, и что же?

— Сердце болить о многомъ. До того, что иногда разорвала бы...

— Вотъ вы какая!

— Я очень упорна, когда до правды дѣло дойдетъ. На ножъ пойду. Я совсѣмъ маленькая была, такъ отцу палецъ чуть не откусила: онъ подумалъ, что я пятипалый взяла, и такъ это меня взорвало, что я сама себя не помнила. И даже Паль Палычъ эту мою слабость знаетъ и никогда меня въ раздраженіе не приводитъ.

Она встала.

— Такъ вотъ устраивайтесь, и Богъ вамъ въ помощь. Очень мнѣ пріятно, что у насъ молодой жилецъ.

— Почему же вамъ молодые пріятнѣе?

— А все-таки свѣжесть есть. Все равно что цвѣтокъ. Что въ немъ? А распухнетъ — и въ комнатѣ свѣтлѣе станеть. А старикъ — это все равно что мохъ между окнами.

— А вы цвѣты любите?

— Люблю цвѣты. Араукаріи у меня, агпантусы, потому еще альпійская фіалка. Все хорошіе. Цвѣты чѣмъ хороши? Они благодарные. Польешь ихъ, пересадишь, — они сейчасъ обрадуются и радовать хозяйку начнутъ: и листочки-то пускаютъ новые, и лепестки, и виширь растутъ, и къ солнцу тянутся... Тоже вѣдь жизнь.

— А какъ по-вашему, такая у нихъ жизнь, какъ и у насъ?—спросилъ Тарлаевъ.

— Ну, гдѣ же имъ! — возразила Матрешенька. — Во-первыхъ, они къ одному мѣсту прикрѣплены и нѣтъ имъ свободы. А во-вторыхъ, жизнь ихъ въ тискахъ такихъ, что не могутъ они ни голоса подать ни пожаловаться... А зато имъ запахъ дарованъ и красота. А что они видятъ, и сомнѣній даже нѣтъ.

— Ужъ будто видятъ, Матрена Карповна?

— А какъ же. Возьмите вы настурцію, либо хмель. Поставьте палочку, — они къ палочкѣ потянутся. А вы,

какъ они близко къ палочкѣ подойдутъ, переткните ее въ другое мѣсто. И сейчасъ вѣточка въ другую сторону потянется. А ежели бы не видѣли, какъ бы они тянулись?

— А вотъ кротъ: онъ почти слѣпой, Матрена Карповна, а роетъ.

— И кротовъ знаю. Кротъ любить темноту. Можетъ, онъ лучше нашего тамъ видитъ?

— Догадливая вы, Матрена Карповна.

— Я обучена мало чему, а такъ догадливости во мнѣ много. У насъ имѣннице есть, вверхъ по Невѣ, знаете, недалеко отъ пороговъ?

— И хорошее имѣннице?

— Да ничего себѣ. Домъ съ колоннами, бывший князя Хрѣнь-Хрѣновскаго. Онъ въ обнищаніе пришелъ отъ совокупности разныхъ жизненныхъ условий...

— Скажите, какъ это неприятно, — покачалъ головой жилецъ.

— Ужъ что тутъ пріятнаго! Ну, а у насъ деньги подвернулись небольшія, и купили. Хозяйство у насъ: поросяточки, курочки, индюшечки. Такъ я всѣмъ завѣдую. Это я умѣю.

— Да ну! Скажите, какая вы...

Она скинула на него свои голубые глаза.

— Да вы не смѣетесь ли надо мной?

— Сохрани Богъ! Я поучаюсь.

— Ужъ скажете тоже, — замахала она руками. — Вотъ звонять, кажется, никакъ хозяйнѣ.

И дѣйствительно это былъ хозяйнѣ.

XIV.

— Калачика на новоселье хотѣлъ купить, да не зналъ, переѣхали ли вы, — весело заговорилъ онъ, потирая руки. — Погодка-съ удивительная стоитъ... Хорошо перебрались?

Глаза его внимательно бѣгали по двумъ чемоданамъ и ящикамъ новаго жильяца. Онъ все потиралъ руки и бокомъ, какъ поугай, поглядывалъ на него.

— А мы тутъ съ Матреной Карповной очень мило побесѣдовали, — сказалъ Тарлаевъ.

— Съ Матреной Карповной пріятно бесѣдовать, — подтвердилъ хозяйнѣ. — Говоритъ она, какъ ручеекъ льется: лепечетъ таинственную сагу про мирный край... А вотъ-съ кстати и я: явился къ вамъ, такъ сказать, голубемъ съ вѣткой оливы... Ничего не изволили слыхать?..

— Нѣтъ, а что?

Хозяйнѣ наклонился къ его уху.

— Послѣзавтра манифестъ.

— Какой манифестъ?

— Объявлена будетъ конституція. Да настоящая, что на семи свободахъ стоитъ.

— Давно объ этомъ говорятъ.

— Говорятъ-то давно, — а только все говорятъ. А теперь вотъ дѣло дошло до дѣла... Хи-хи! Каламбурчикъ... Такъ что бы вамъ повременить?

— Съ чѣмъ?

— Да съ вашимъ-то дѣломъ... Что же, если все такъ, мирнымъ путемъ. Торопиться-то куда?

Тарлаевъ безпокойно повернулся въ креслѣ.

— У васъ очень странная манера разговора, — сказалъ онъ.

— Странная-съ? Не нахожу. Что же въ ней страннаго? Я прямо въ лицо всему смотрю. Вѣдь я все знаю-съ... Лучше вашего.

— Ей-Богу, вы освѣдомлены по долгу службы.

— Ни-ни! Служба моя спокойная. А что вотъ мы, люди мелкіе, покажемъ, того еще вы-съ и не рѣшитесь показать...

— Говорите напрямки...

— Напрямки-съ? Въ такомъ случаѣ попрошу Матрену Карповну выйти: при женщинахъ говорить неудобно.

— Я съ удовольствіемъ! — отозвалась Матрена Карповна и вышла.

— Слушаю, — сказалъ жилецъ.

Хозяинъ прищурилъ глазки и зорко опять поглядѣлъ на него.

— Вы-съ—теоретики. Вы—утописты. Вы—Геростраты. Вамъ чортъ не братъ. Вотъ что такое вы. А мы... Мы—то, что дѣло дѣлаютъ... Вы думаете, вы всероссійскую забастовку устроите? Никакъ нѣтъ! Мы-съ, мы—сѣрыя маленькіе чиновнички. Вы циркуляръ разошлете, револьверомъ поугаете, — а мы вольны испугаться, вольны и нѣтъ, — какъ намъ Господь положить на душу. А ежели вдругъ не испугаемся, а даже сами вынемъ револьверчики и станемъ попаливать?.. Хи-хи, — что тогда?

Тарлаевъ покачалъ головой.

— Скорѣе вы подъ стулья залѣзете, — сказалъ онъ.

— Вѣрно-съ, залѣземъ... Ну... Ну, а если вдругъ не залѣземъ?

— Не вѣрю.

— И я не вѣрю. Вѣс залѣземъ. И съ этого момента, какъ мы испугаемся, и начнется всероссійская забастовка. Мрачная, безъ свѣта, безъ воды, безъ аптеки.

— Нѣтъ, аптеки будутъ.

— Нѣтъ, не будутъ, и докторовъ не будетъ. Рожать будутъ бабы безъ лѣкарской помощи. Вы не вѣрите? Нѣтъ, вы только проникнитесь этой психологіей: у васъ жена беременная ходитъ, вы въ ваткѣ ее держите. И вдругъ дивана! Стекла въ дребезги. Пулька звизгнула и въ спинку дивана чмокнула. Диванъ даже трещину далъ. Она испугалась, безъ чувствъ. Вы внизъ, къ господину доктору, а докторъ говоритъ: „Извините: у насъ забастовка“. — „Позвольте, но такой случай...“ — „Не знаю-съ, — но пусть супруга ваша повременить...“ Конечно, весьма возможно, что тутъ же вы и уложите на мѣстѣ этого самаго альтруиста... Но дѣло не въ этомъ-съ, — а въ томъ, что такая фантастическая картина приведетъ васъ въ дрожь заранѣе, — и вы все проклянете... Ромашки надо — нѣтъ ромашки! Хлороформу — нѣтъ хлороформу!.. Водички теплой обмыть ребелка — не дѣйствуетъ водопроводъ. Печку истопить — дворника нѣтъ, и сарай съ дровами запертъ... Жена умретъ... нельзя гробикъ купить... Вѣс бюро забастовали — некому хоронить... Вотъ вы тутъ и начнете роптать... А въ этомъ весь секретъ, чтобъ всѣ возрощали. А все это сдѣлаемъ мы... маленькіе, мелкіе бездарные людишки... Вы одни ни на что не годитесь, — а вотъ мы себя покажемъ... Сила — это мы. Тамъ когда шестьдесятъ тысячъ рабочихъ начнутъ по улицамъ ходить съ флагами да баррикады строить, — и это пустяки. А зато когда мы ничего не будемъ дѣлать, — тогда-съ ужасъ настанетъ. Сядемъ въ уголокъ мирные, спокойные, сложимъ ручки и будемъ юродски поглядывать вокругъ. Что тогда-съ будетъ?

— Это околесную вы несете, Павелъ Павлычъ, — сказалъ жилецъ.

— Ничуть.

Онъ поднялъ указательный палецъ и покачалъ имъ справа налево передъ своимъ носомъ.

— Ничуть, — повторилъ онъ. — Я даже такъ думаю, что когда Европа это увидитъ, такъ она фалды подберетъ, — вотъ какъ факторы отъ собакъ подбираютъ.

— Устрашится?

— Страшно будетъ. Я люблю помечтать. Особливо въ сумеркахъ. Лежишь на диванѣ и мечтаешь... Русскій чловѣкъ любить помечтать.

— О чемъ же вы?

— Да обо всемъ. Вдругъ представится мнѣ, что образовался союзъ: колоссальный, могучій, охватившій весь земной шаръ. Связанъ союзъ великими клятвами.

— А вы вѣрите въ клятвы? — спросилъ Тарлаевъ.

— Нѣтъ, — отрывисто отвѣтилъ Паль Палычъ.

— Такъ зачѣмъ же вы на нихъ строите ваши замки?

— Утопія-съ. Вы послушайте дальше, сколь это заманчиво. Въ заранѣе опредѣленное мгновеніе, когда часы на башнѣ — положимъ, хоть у насъ на думской — пробьютъ, скажемъ, девять часовъ вечера, — а въ Парижѣ будетъ въ это время семь часовъ, — а въ Нью-Йоркѣ я

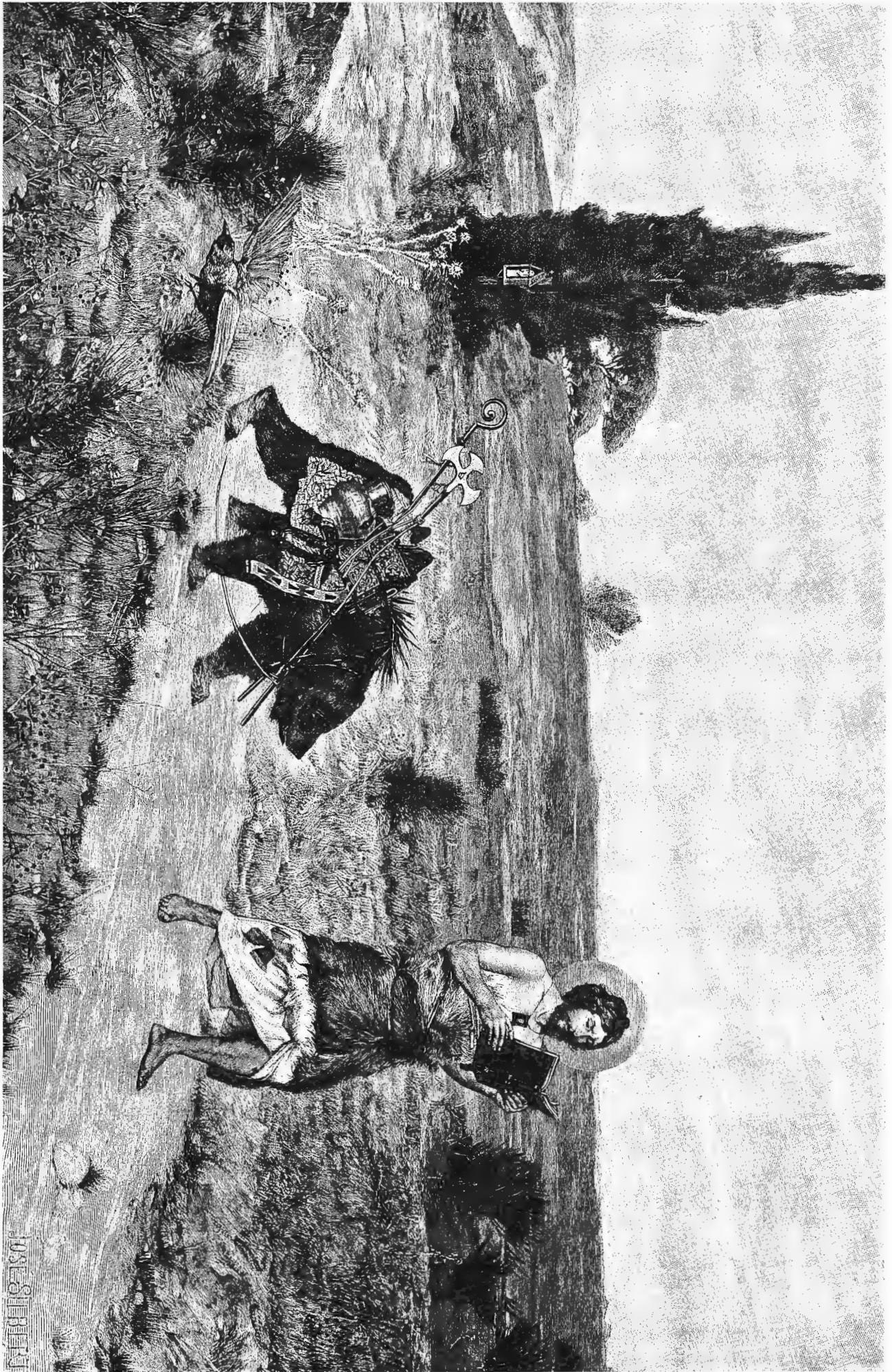

Св. Маринъ Далматскій. Картина Хозе Зильберга, граф. Бонга.

ужь не знаю сколько,—а на Сандвичевыхъ островахъ—тоже не знаю,—но все это по календарю легко узнать. Вдругъ въ это самое мгновеніе — трахъ... Перестаютъ дѣйствовать телеграфы... Да такъ, что депеша на полу-словѣ оборвалась... Всѣ проволоки испорчены, аппараты не годятся... Столбы повалены, кабели обрѣзаны... Стопъ!.. стала машина... И вотъ стали поѣзда... Вездѣ стали... И въ этотъ моментъ вдругъ во всѣхъ собраніяхъ, во всѣхъ театрахъ... Вы думаете—взрывы?.. Сохрани Господи! чтобы ни одинъ волосъ не погибъ съ головы... А просто дымокъ такой съ десяти сторонъ... Ну, всѣ кидаются къ выходу, на улицу... разбираютъ наскоро платья, даже калошами мѣняются,—даже безъ калошъ выходятъ, — и видятъ, что тихо такъ гаснутъ, точно увядаютъ электрическіе фонарики... А вмѣсто нихъ ползетъ съ одной стороны зарево, съ другой, съ третьей... Ни насилій, ни выстрѣловъ,—ничего такого,—а только новый способъ освѣщенія—при помощи сожженія общественныхъ зданій. И въ типографіяхъ никого нѣтъ-съ... Ни одного человѣка. И кассы разсыпаны, и все такое... И нѣтъ газетокъ! Прочестъ-то хочется,—а газетокъ нѣтъ. Изъ паровиковъ выпущены всѣ пары,—броненосцы всѣ на якорѣ,—у пожарныхъ рукава перерѣзаны... И такъ всюду, вездѣ—и въ Лиссабонѣ, и въ Перми, и въ Каирѣ, и въ Калькуттѣ,—и всюду всѣ разинули рты удивленія и приложили къ нимъ пальцы изумленія. Не правда ли, сколь восхитительная картина?

— Это васъ тѣшитъ?

— Очень. И другое меня еще тѣшитъ.

— Что же?

— А вотъ такая мысль, что надо всему этому умѣть нѣчто противопоставить.

— А какъ же?

— А такъ же. Чтобы каждый находилъ средство безъ всего этого обходиться. Умѣть противостоять, немедля... Хи-хи! Забавная эта мысль?

— А въ самомъ дѣлѣ, расскажите.

— Мечтаю-съ, мечтаю. И думается мнѣ: а отчего литераторы и журналисты не изобрѣтутъ такой наборной машины, чтобы вмѣсто писанія—прямо набирали бы на клавишахъ статью, оттискивали матрицы и посылали готовое въ типографію. А тамъ уже самъ издатель и жена его умѣли бы все печатать безъ мастеровъ. И вотъ-съ я мечтаю: пускай не будетъ электричества—у меня на мѣсяцъ свѣта напасено: и керосинчика, и свѣчечка.

— Будто?

— Ей-Богу, не надо. Я вотъ все вспоминаю Ноя. Жиль онъ въ ковчегѣ безъ газетъ?

— Жиль.

— И вѣдь ничего,—даже счастливъ быть. А ужь какое потопленіе-то было? Тутъ не то что электричество... Между тѣмъ человѣкъ такъ устроился, что даже какъ будто мы готовы ему завидовать. Забралъ всякаго скота по парѣ—и поѣхалъ поверхъ этого потопа. Мирно, тепло ему было,—свѣтъ у него въ ковчегѣ, небось, былъ... И ничего, не печалился. И газетъ ему не надо было, и о телеграфѣ онъ не думалъ; слѣдовательно почему бы и намъ не взять въ примѣръ этого патріарха?

Матрена Карповна постучала въ дверь и открыла ее.

— Хотя даже очень хорошо, что вы въ сумеркахъ разговоры разговариваете, — сказала она: — а пельмени перепрѣть могутъ...

Паль Палычъ быстро всталъ.

— Для трапезы прерываю нашу сладостную бесѣду... Не будете съ нами кушать?

Жилецъ отказался.

— Ну, какъ желаете,—мы сами пельменей поглотаемъ... Пока еще міръ крѣпокъ, на четырехъ китахъ стоитъ...

— Киты-то шевелятся,—замѣтила Матрена Карповна:—на улицѣ страсть что дѣлается. Которые люди конки останавливаютъ и лошадей спереду назадъ перепрягаютъ,—а кучера говорятъ: — намъ все одно,—и всѣ назадъ ѣдутъ...

— Га! началось,—потирая ладони, воскликнулъ Паль Палычъ.—Это даже скорѣе, чѣмъ я думалъ.

Тарлаевъ схватилъ шляпу.

— Ну, я иду.

— Постойте, — паспортъ дайте! — остановилъ его хозяинъ. — Нынче очень ревнивы на этотъ счетъ стали у насъ въ участкѣ...

Василій Ивановичъ подалъ ему книжку. Тотъ посмотрѣлъ.

— Что-жъ,—все чисто сдѣлано,—сказалъ онъ.—Даже прописки есть.

— Да настоящий!—успокоилъ его жилецъ.

— Мнѣ это все равно-съ: мнѣ это не суть важно. Желая вамъ счастливой дороги... Ай-ай-ай! Какъ же это такъ—забастовали конки! Не подождали свободы... Тогда бы эффектибѣ вышло!.. Поторопились, поторопились!

(Продолженіе слѣдуетъ).

Рчерки по исторіи конституцій.

III.

Митингъ.

Митингъ—это собраніе, обыкновенно политическое. «Митингъ» происходитъ отъ слова «to meet», что значитъ по-англійски «встрѣчать». Такимъ образомъ митингъ («meeting») означаетъ въ сущности «встрѣча».

Особаго права митинга, права собранія въ Англии не существуетъ. Возможность же людей собираться вмѣстѣ и обсуждать политическіе вопросы зависитъ отъ взгляда англійскаго суда на свободу личности и на свободу слова каждаго отдѣльнаго человѣка.

Каждый человѣкъ можетъ идти, куда ему угодно, и каждый человѣкъ можетъ говорить, что ему угодно. Если при томъ онъ не нарушаетъ законовъ страны, никакая власть не въ правѣ препятствовать ему.

Джонъ, напримѣръ, имѣетъ право ходить по улицѣ High Street и имѣетъ право выйти на площадь. Джемсъ имѣетъ такое же право. Гарри тоже. Всѣ они прошли High Street и на площади встрѣтились. И не только они, а еще десять тысячъ Джоновъ, Джемсовъ и другихъ, имѣющихъ одинаковыя права съ первымъ Джономъ. Встрѣтившись, они заговорили.

Джонъ имѣетъ право говорить, что ему угодно. Джемсъ тоже, Гарри тоже, десять тысячъ Джоновъ и другихъ тоже... Джонъ, напримѣръ, говоритъ, что, по его мнѣнію, слѣдуетъ издать законъ объ уничтоженіи палаты лордовъ. Джемсъ его поддерживаетъ, а Гарри ему возражаетъ. Десять тысячъ Джоновъ ихъ слушаютъ.

Всѣ они пользуются только своимъ правомъ, никто изъ нихъ не нарушаетъ законовъ страны, и если какой-либо полицейскій констоль (городовой) вздумалъ бы нарушить митингъ или разогнать

его, онъ поступилъ бы вполне незаконно и отвѣтилъ бы за это предъ судомъ.

Мы имѣемъ предъ собой законный политическій митингъ. Право такого митинга, то-есть право людей собираться вмѣстѣ и обсуждать политическіе вопросы вытекаетъ въ Англии изъ права каждаго человѣка ходить, куда ему угодно, и говорить то, что угодно. Свобода движенія и свобода рѣчи есть неотъемлемое право каждаго человѣка.

Человѣкъ долженъ двигаться и говорить, такъ же, какъ ѣсть и дышать.

Такова англійская точка зрѣнія.

Во Франціи, Бельгійи, Германіи и другихъ государствахъ Европы дѣйствуетъ иная система. Тамъ право собранія есть особое право, специально оговоренное въ самомъ текстѣ конституцій. Напримѣръ, бельгійская конституція (art. 19) гласитъ: «Бельгійцы имѣютъ право собираться мирно и безъ оружія, сообразуясь съ законами» и т. д. Такая статья существуетъ во всѣхъ конституціяхъ. Она превращаетъ право людей собираться и обсуждать вмѣстѣ политическіе вопросы въ какую-то привилегію, дарованную конституціей. Не будь этой статьи въ текстѣ закона, бельгійцы, французы, нѣмцы и другіе, повидимому, были бы не въ правѣ собираться и говорить... Ихъ законодатели такъ и смотрятъ на этотъ вопросъ. Право собранія у нихъ ограничено и обставлено разными условіями. О днѣ, часѣ и мѣстѣ собранія должно быть заявлено властямъ, дѣлается различіе между собраніемъ на открытомъ воздухѣ и собраніемъ въ закрытомъ помѣщеніи, полиція можетъ контролировать собраніе и т. д.

Ничего подобнаго нѣтъ въ Англии. Право собранія не есть привилегія англійскаго народа, а слѣдствіе основныхъ его правъ. Англичане могутъ собираться гдѣ имъ угодно и когда имъ угодно,



М. И. Глинка, его сестра и мать.



Рисунок М. И. Глинки.



Шапочка и библия, полученные М. И. Глинкою въ награду, въ бытность его въ университетскомъ пансионѣ.



— Что вы привезли намъ изъ Испаніи?
Комп.—Всегдашнюю готовность любить.
— Мы были бы довольнѣе новою оперой.



Глинка въ костюмѣ придворнаго пѣвчаго, такъ какъ онъ служилъ въ Пѣвческой капеллѣ при Львовѣ.

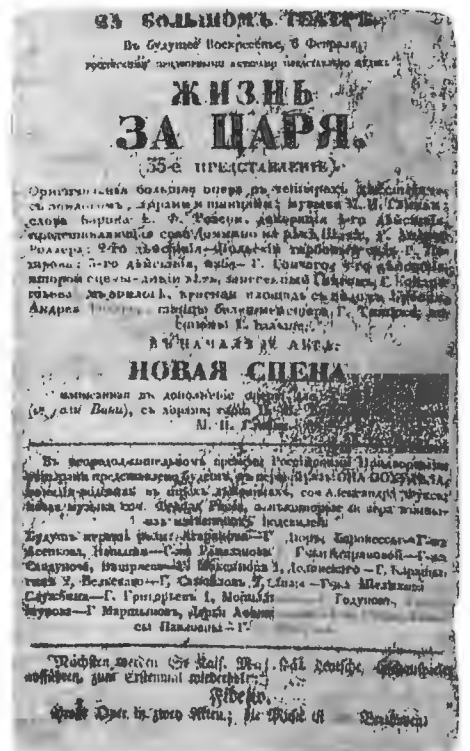

Афиша оперы „Жизнь за Царя“.

Карикатуры Н. Степанова на М. И. Глинку.

Воспоминанія о М. И. Глинкѣ.
(По поводу пятидесятилѣтія его кончины).

Библиотека «Руниверс Нивы».



Церковь въ с. Новоспаскомъ, въ которой былъ крещенъ
М. И. Глинка.



Бюсть М. И. Глинка, сдѣланный съ маски, снятой при
его жизни Брюлловымъ въ 1844 г.



Стулъ и столъ, за которымъ въ послѣдніе годы жизни работалъ
М. И. Глинка.

Воспоминанія о М. И. Глинкѣ. (По поводу пятидесятилѣтія его кончины). По фот. Н. Ольшанскаго, авт. «Нивы».

въ закрытыхъ помѣщеніяхъ и на открытомъ воздухѣ, могутъ говорить о политическихъ вопросахъ, никому о томъ не заявляя и не испрашивая полицейскихъ разрѣшеній.

Несомѣнно, англійская система гораздо проще и совершеннѣе, и недаромъ другіе народы смотрятъ съ завистью на свободу англичанъ.

Митингъ—могущественное орудіе политической жизни Англій. Это—то же самое, что свобода печати, что политическая пресса страны. Если кто-либо изъ англичанъ, независимо отъ его общественнаго положенія (будь онъ рабочій или лордъ), замѣчаетъ какое-нибудь несовершенство въ государственной машинѣ страны—у него есть два способа подѣлаться мыслью съ своими ближними. Первый способъ—газета, второй—митингъ. Вы собираете на митингъ своихъ сосѣдей, вы излагаете имъ свои мысли, вы предлагаете какую-нибудь реформу. Васъ слушаютъ, вамъ возражаютъ. Если вы говорите пустяки, предлагаете вещь неудобноисполнимую и непрактичную, васъ осмѣютъ, или даже болѣе того, люди разойдутся, не дослушавъ конца вашей рѣчи. Но если вы говорите дѣло, если вы серьезно обдумали всѣ послѣдствія вашего предложенія, если вашъ планъ реформы заключаетъ въ себѣ хоть какую-либо долю истины,—вы можете быть увѣрены, что по поводу него возникнутъ живѣйшія пренія, на которыхъ вопросъ будетъ разработанъ съ исчерпывающей полнотой, и вся страна будетъ говорить о вашемъ предложеніи.

Законодатели Англій, сидящіе въ парламентѣ, очень внимательно прислушиваются къ голосу гражданъ, говорящихъ на митингахъ. Объ отношеніи правящихъ классовъ къ народнымъ митингамъ можно судить по слѣдующему взгляду парламскаго вождя. Однажды, во время голода, Гладстонъ, обращаясь къ жителямъ Ланкастерскаго графства, сказалъ:

«Реформы, улучшенія... все это въ вашихъ рукахъ! Вы можете громко выражать ваши желанія—у васъ газеты и митинги! Дѣйствуйте, соединяйтесь! Правительство васъ слушаетъ, оно ждетъ вашихъ приказаній! Вы молчите—я всѣ думаю, что вы довольны!»

Почти всѣ главныя реформы Англій прошли предварительно на митингахъ.

Особое вліяніе они пріобрѣтаютъ въ XVIII вѣкѣ. Въ 1763 г. народъ былъ недоволенъ налогомъ на сахаръ, установленнымъ парламентомъ. Въ разныхъ мѣстахъ Англій начали собираться митинги, требовавшіе отмены этого налога. Такое положеніе тянулось три года. Народъ настаивалъ, и наконецъ парламентъ согласился съ народомъ. Налогъ былъ отмененъ.

Въ 1768 г. произошелъ еще болѣе поразительный случай вліянія народнаго митинга на законодательство. Избиратели Миддлсекскаго графства выбрали своимъ представителемъ въ парламентъ Джона Вилькса (Wilkes). То былъ извѣстный публицистъ, издатель газеты «Сѣверный Британецъ» («North Briton»), съ большой силой и рѣзкостью нападавшій на правительство. Онъ былъ любимцемъ низшихъ классовъ населенія. Въ 1763 г. Вильксъ за свои политическія статьи былъ даже арестованъ и посаженъ въ Тоуэръ, но по требованію народа освобожденъ и оправданъ на судѣ. Въ 1768 г. Вильксъ снова судятъ за нападки на правительство и на этотъ разъ присуждаютъ къ тюремному заключенію. Когда онъ сидитъ въ тюрьмѣ, Миддлсекское графство выбираетъ его въ члены парламента. Нижняя палата не хочетъ его принять. Миддлсекское графство во второй разъ выбираетъ его въ парламентъ, палата снова отказывается принять его. То же повторяется въ третій разъ. Миддлсекское графство настаиваетъ на своемъ избраніи, палата категорически высказывается за исключеніе Вилькса.

Тогда «оскорбленное» Миддлсекское графство, какъ выражается одинъ историкъ, стало собираться на митинги, и митинговъ этихъ было множество. Послѣ пламенныхъ рѣчей и пререканій народъ рѣшилъ подать парламенту петицію объ утвержденіи выборовъ Вилькса. Петиція была подписана 65.000 именъ. Палата серьезно призадумалась надъ такимъ количествомъ подписей и отказалась отъ своего прежняго мнѣнія. Вильксъ былъ въ четвертый разъ выбранъ Миддлсекскимъ графствомъ, и палата признала его своимъ членомъ. Его выпустили изъ тюрьмы, и онъ занялъ наконецъ свое мѣсто въ парламентѣ.

Въ 1779 и 1780 гг. народные митинги требовали прекращенія войны съ Америкой. Парламенту была подана петиція, но внѣшнія событія помѣшали ее уважить.

Въ 1795 г. одно лондонское общество (Corresponding Society) устроило большой митингъ, на которомъ было рѣшено добиваться всеобщаго избирательнаго права.

Въ 1819 г. въ самый разгаръ борьбы народа за избирательное право, были созваны громадныя митинги въ Лондонѣ, Бирмингамѣ и Манчестерѣ. Между прочимъ, въ Манчестерѣ присутствовало на митингѣ 8.000 человѣкъ.

Въ XIX вѣкѣ народный митингъ дѣлается вполнѣ признаннымъ орудіемъ политической жизни Англій.

Во время рабочаго движенія 30-хъ и 40-хъ годовъ XIX-го вѣка, такъ-называсяго движенія «чартистовъ», митинги тоже сыграли большую роль. Въ 1834 году былъ изданъ законъ о бѣдныхъ, создавшій рабочіе дома. Принятіе въ эти дома было обставлено довольно невыгодными для человѣка условіями. Движеніе началось съ требованія отмены закона 1834 г. Во всей странѣ происходили митинги, на которыхъ присутствовали десятки тысячъ человѣкъ. Въ 1838 г. было подано парламенту 333 петиціи съ 268.000 подписей. Въ 1839 г. была представлена «Хартія» чарти-

стовъ съ 1.280.000 подписей. Она была выработана на митингахъ въ Лондонѣ, Манчестерѣ, Бирмингамѣ. Въ 1842 г. была представлена новая петиція съ 3.300.000 подписей.

Изъ этого краткаго очерка мы видимъ, какое значеніе имѣетъ митингъ для народа и какое вліяніе онъ можетъ имѣть на законодателя.

Въ Англій нѣтъ тайныхъ обществъ и нѣтъ того, что въ другихъ государствахъ называется заговорами. Къ чему людямъ прятаться и составлять тайные заговоры, когда они могутъ собрать митингъ и открыто и громко высказывать свое мнѣніе?

Все это касается законнаго митинга. Но едва только въ комъ-нибудь является сомнѣніе въ законности митинга, собраніе подвергается большой опасности. Собраніе, впрочемъ, можетъ подвергаться опасности и помимо вопроса о законности.

Народный митингъ собирается обыкновенно людьми недовольными какимъ-либо закономъ или дѣйствіями правительства, людьми, требующими реформъ. Правительство же почти всегда настаиваетъ на своихъ законахъ и всѣми мѣрами старается поддержать ихъ, при чемъ исторія учитъ насъ, что низшіе органы исполнительной власти, полиція и войско, если таковое имѣется въ странѣ, склонны злоупотреблять своею властью.

Изъ исторіи борьбы англійскаго народа за избирательную реформу въ началѣ XIX-го вѣка мы знаемъ, что полиція организовала цѣлую систему шпионства и провокаторства съ цѣлью вызвать народный бунтъ, чтобъ имѣть возможность разогнать митинги силой, заливая кровью площади городовъ.

Англійскій парламентъ въ 1819 г. выразилъ свое негодованіе министру лорду Сидмаусу за эту систему шпионства и провокаторства. Одинъ изъ ораторовъ, Вильберфорсъ, между прочимъ сказалъ:

«Эту практику не слѣдуетъ защищать на томъ основаніи, будто она была необходима для сохраненія общественнаго спокойствія. Нѣтъ! Британская имперія не нуждается въ подобной помощи для поддержанія своей безопасности, она не ищетъ защиты у такихъ союзниковъ. Наша свобода, наши права, наше спокойствіе опираются на начала закона и конституціи и съ презрѣніемъ должны отвергнуть всякую поддержку со стороны полицейскихъ шпионовъ!» (Parliamentary Debates, томъ XXXVII, стр. 366).

Парламентскія пренія по поводу безпорядковъ 1817 г. обнаружили много любопытныхъ фактовъ объ отношеніи полиціи къ народнымъ митингамъ.

Вотъ одинъ изъ нихъ:

«Нѣкій Оливеръ, по профессіи строитель, даже почтенный строитель, по аттестаціи министерства (a respectable builder)—явился къ лорду Сидмаусу (министру) «съ хорошими рекомендаціями» и по собственной инициативѣ сдѣлалъ ему «сообщенія, случайно имъ полученныя», «съ единственной цѣлью содѣйствовать сохраненію общественнаго спокойствія». Вслѣдъ затѣмъ Оливеръ былъ командированъ въ безпокойныя мѣстности (въ апрѣлѣ 1817 г.). Какими инструкціями былъ онъ снабженъ—въ точности неизвѣстно. Какъ бы то ни было, но поѣздка Оливера въ безпокойныя мѣстности пріобрѣла характеръ весьма дѣятельной агитаціи среди недовольныхъ съ цѣлью поощрить ихъ къ болѣе рѣшительнымъ дѣйствіямъ. Онъ сумѣлъ проникнуть въ среду вліятельныхъ сторонниковъ парламентской реформы, передъ которыми онъ выдавалъ себя за горячаго поклонника реформы и «лондонскаго делегата» отъ друзей ея.

«Явившись въ Бирмингамъ, гдѣ нѣкто Митчелъ, уважаемый и вліятельный реформистъ, ввелъ его въ общество своихъ друзей, Оливеръ говорилъ, что онъ предпринялъ поѣздку въ Бирмингамъ, Дерби, Лидсъ, Шеффилдъ, Уэкфильдъ, Манчестеръ и другіе мануфактурныя центры съ цѣлью собрать петиціи въ пользу реформы. Во время этой поѣздки спутникъ его Митчелъ былъ арестованъ, такъ что въ Уэкфильдѣ Оливеръ пріѣхалъ одинъ. Сюда же пріѣхалъ, согласно уговору, делегатъ отъ бирмингамскихъ реформистовъ для участія въ проектированныхъ Оливеромъ митингахъ делегатовъ отъ разныхъ мѣстностей. При встрѣчѣ съ Оливеромъ делегатъ выразилъ глубокое сожалѣніе по поводу ареста Митчелля. Затѣмъ они вмѣстѣ отправились на митингъ.

«Дорогого Оливеръ, между прочимъ, высказалъ товарищу свое глубокое убѣжденіе въ томъ, что ихъ «новый планъ обращенія съ петиціями не произведетъ никакого впечатлѣнія на ихъ притѣснителей и что ничего хорошаго нельзя добиться иначе, какъ прибѣгнувъ къ физической силѣ». Когда бирмингамскій делегатъ замѣтилъ, что онъ прибылъ сюда «вовсе не съ такою цѣлью», Оливеръ спросилъ его: «Ну, а какъ вы думаете, въ случаѣ нужды, всѣ ли участвовавшіе на митингѣ въ Бирмингамѣ будутъ готовы сражаться (to fight) за свою свободу?» Бирмингамскій делегатъ, крайне удивленный такимъ вопросомъ, отвѣтилъ, что объ этомъ онъ и не думалъ никогда, и что онъ не знаетъ въ Бирмингамѣ ни одного лица, которое имѣло бы такія идеи. Оливеръ сказалъ, что очень важно было бы имѣть такія свѣдѣнія относительно Бирмингама для ободренія тѣхъ, кто приметъ участіе въ митингѣ.

«Въ митингѣ этомъ (5 мая 1817 г.) приняли участіе десять делегатовъ изъ разныхъ мѣстностей. Предсѣдательство было предложено Оливеру, но онъ отказался, послѣ чего предсѣдателемъ былъ избранъ бирмингамскій делегатъ. Однако самую главную роль въ этомъ митингѣ игралъ Оливеръ. Онъ открылъ засѣданіе рѣчью, въ которой указалъ, что испытываемая народомъ бѣдствія безпримѣрны, что парламентъ совсѣмъ не слушаетъ голоса народа, что

всякия петиции бесполезны, что Лондонъ возлагаетъ надежды на провинцію, что провинція должна обратиться къ физической силѣ, а для этого необходимо выяснитъ заблаговременно, на какое число людей и на какое количество оружія можно рассчитывать.

«Затѣмъ Оливеръ вынулъ изъ кармана нѣсколько карточекъ и предложилъ, чтобы каждый изъ присутствующихъ написалъ на карточкѣ, сколько всего вооруженныхъ людей можетъ поднять каждый городъ въ отдѣльности, и затѣмъ, чтобы всякій собственноручно подписалъ подъ карточкою свое имя. Это предложение не встрѣтило сочувствія. Но Оливеръ замѣтилъ, что это крайне необходимо, такъ какъ лондонскіе реформисты пожелаютъ имѣть самыя точныя свѣдѣнія о силахъ, которыя могутъ быть подняты въ провинціи. Когда же снова раздали возраженія, Оливеръ сказалъ: «Ну, ничего, въ такомъ случаѣ я самъ сдѣлаю это!» Онъ спросилъ затѣмъ, какое число можетъ быть поднято въ той или другой мѣстности, и данныя эти записалъ» (Parliamentary Debates, томъ XXXVII, стр. 353—355.—В. Ф. Дерюжинскій. «Habeas Corpus актъ и его приостановка по англійскому праву», стр. 360).

Такихъ Оливеровъ было много. Петиція жителей «Манчестера, Сальфорда и окрестностей» (9 февраля 1818 г.) говоритъ о шпіонахъ Ломаксъ, Ваддингтонъ и другихъ.

Докладчикъ этой петиціи, членъ палаты Филиппсъ закончилъ свою рѣчь слѣдующими словами:

«Я полагаю,—сказалъ онъ,—что министры должны быть заинтересованы въ нашемъ обсужденіи. Я, конечно, не считаю ихъ способными произвести бунтъ, если заранѣе нѣтъ въ народѣ элементъ, наарѣвшихъ для этого. Но нельзя не замѣтить, что бунтъ былъ весьма полезенъ для министровъ, какъ средство отвлечь вниманіе общества отъ раздававшихся со всѣхъ сторонъ требованій политики экономіи и сокращенія расходовъ. Я не буду утверждать, что министры устроили бунтъ, но скажу, что они весьма способствовали ему, при чемъ для цѣлей ихъ нельзя было найти болѣе подходящаго орудія, чѣмъ шпіоны и доносчики. Благодаря имъ пробужденъ былъ страхъ передъ насиліемъ и измѣною, а вниманіе парламента и общества было удачно отвлечено отъ тѣхъ вопросовъ государственной экономіи и сокращенія расходовъ, которые такъ затрудняли правительству».

Не слѣдуетъ думать, чтобы такія явленія были часты въ Англии. Напротивъ, въ настоящее время они являются рѣдчайшимъ исключеніемъ. Когда, лѣтъ десять тому назадъ, въ Йоркширѣ произошли безпорядки во время стачки углекоповъ и два человѣка были застрѣлены солдатами, по всей странѣ пронесся крикъ негодованія.—«Подобнаго столкновенія между войсками и народомъ, сопровождавшагося убійствами,—пишетъ Эдуардъ Порритъ:—въ Англии не было со времени битвы при Петерлѣ въ 1839 г. въ Манчестерѣ» (Э. Порритъ. «Современная Англія», стр. 352).

Митингъ можетъ быть нарушенъ «просто негодяями», по выраженію англійскаго права, или людьми, считающими, что они исполняютъ свой долгъ. Въ первомъ случаѣ, несомнѣнно, злой умыселъ, во второмъ—до известной степени недоразумѣніе. Во всякомъ случаѣ и тѣ и другіе отвѣчаютъ предъ судомъ за всѣ свои поступки.

Въ виду важности этого явленія, мы позволимъ себѣ въ краткихъ словахъ напомнить тѣ основы права, которыя выработаны судебной практикой конституціонныхъ государствъ, главнымъ образомъ Англии.

1) Нападать на толпу съ оружіемъ въ рукахъ—атаковать ее съ саблями наголо или стрѣлять въ нее, можно только тогда, когда толпа вооружена и обнаруживается попытку посягнуть на чью-либо жизнь. Мнѣніе нѣкоторыхъ юристовъ, что для примѣненія оружія къ толпѣ достаточно одной незаконной цѣли митинга, врядъ ли вѣрно. Цѣль митинга не всегда бываетъ явная; слухая отрывочныя рѣчи ораторовъ и не имѣя иной разъ должной подготовки, чинъ полиціи легко можетъ ошибиться въ опредѣленіи законности или незаконности цѣли. Вообще полиція не судья въ такомъ вопросѣ. Его долженъ разобратъ настоящій судъ. Дѣло суда опредѣлитъ законность или незаконность цѣли митинга. Посягать же на жизнь людей можно только тогда, когда они сами посягаютъ на чью-либо жизнь (С. А. Дэйси. «Основы государственнаго права Англии»).

2) При примѣненіи оружія дѣйствуетъ принципъ самообороны. Когда незаконный митингъ нарушенъ и разогнанъ, примѣненіе оружія является уже излишнимъ. Бѣгущая толпа не есть уже незаконный митингъ, она никому уже не угрожаетъ. Поэтому стрѣльба въ убѣгающихъ, нанесеніе побоевъ и т. п. вполне незаконны, и солдаты и офицеры отвѣчаютъ за нихъ, какъ за убійство, истязаніе и т. д.

3) Примѣнять силу къ толпѣ можно только въ крайнихъ случаяхъ, въ крайней необходимости. Когда собраніе приняло видъ буйства и является очевидной угрозой безопасности и жизни гражданъ, когда кромѣ того исчерпаны всѣ способы вразумленія незаконнаго собранія и нѣтъ возможности другимъ мѣрами воспрепятствовать его разрушительнымъ дѣйствіямъ,—только тогда можетъ быть примѣнена сила.

4) Примѣненіе вообще насилія къ гражданамъ, насильное нарушеніе митинга полиціей и войсками можетъ состояться только въ томъ случаѣ, если митингъ дѣйствительно незаконный.

5) Цѣль митинга не дѣлаетъ его незаконнымъ, разъ онъ происходитъ тихо и не угрожаетъ ничьей жизни, кромѣ тѣхъ случаевъ, когда цѣль его явно незаконная (напр., митингъ вооруженъ и

собирается убить кого-нибудь). Мѣсто митинга не вліяетъ на его законность... Митингъ, собраніе людей, можетъ происходить гдѣ угодно, и на улицѣ и на пробѣжной дорогѣ, и не быть поэтому незаконнымъ.

6) Митингъ не дѣлается незаконнымъ отъ того, что порядокъ можетъ быть нарушенъ людьми, не сочувствующими собранію. Нельзя запретить людямъ собираться и говорить оттого, что другіе не сочувствуютъ ему и могутъ нарушить порядокъ, въ результатѣ чего произойдетъ кровопролитіе. Власти могутъ принимать всякія мѣры для предупрежденія несчастія, но не въ правѣ ни запрещать собираніе ни разгонять его.

7) Войска должны быть призваны только по распоряженію *высшей и гражданской* власти. Призывъ войскъ полиціей, какъ это неоднократно бывало во Франціи, является незаконнымъ способомъ призыва. Самостоятельное появленіе войскъ по распоряженію какого-нибудь войскового начальника лишено всякой законной почвы.

8) При стрѣльбѣ и атакѣ войскъ, кромѣ троекратнаго предупрежденія о самой стрѣльбѣ, должна быть соблюдена одна въ высшей степени важная формальность. Когда собраніе народа не желаетъ разойтись, особый чиновникъ, представитель гражданской власти, мэръ города, префектъ во Франціи, су-префектъ, мировой судья въ Англии и т. п. читаетъ народу прокламацію о народныхъ сборищахъ, такъ называемый въ Англии «актъ о бунтѣ» (riot-act) съ предупрежденіемъ о стрѣльбѣ и нападеніи войскъ. Если *черезъ часъ* послѣ этого чтенія народъ не подчинится требованіямъ власти, могутъ быть вызваны къ дѣйствію войска. Этотъ часъ дается народу на размышленіе, и офицеры и солдаты тоже имѣютъ время обдумать свои дѣйствія и отнестись сознательно къ приказу начальства.

9) Чиновникъ, читающій народу «актъ о бунтѣ», долженъ быть въ формѣ или (во Франціи) въ трехцвѣтномъ шарфѣ, чтобы народъ видѣлъ его и понималъ серьезность его официалаго чтенія. Въ прошломъ году французскій административный судъ призналъ дѣйствія полиціи въ Лионѣ, арестовавшей нѣсколькихъ членовъ собранія, незаконными на томъ основаніи, что чиновникъ, читавшій прокламацію о собраніяхъ, былъ безъ трехцвѣтнаго шарфа.

10) Если выстрѣлы или нападеніе произведены до истеченія часа времени съ момента предупрежденія,—дѣйствія войскъ незаконны. Но и въ данномъ случаѣ дѣйствуетъ принципъ самообороны. Если толпа грозила убить кого-нибудь, то, конечно, сила могла быть примѣнена и ранѣе.

11) Если произведены безчеловѣчные поступки, не оправдываемые цѣлью, какъ, напримѣръ, убійство или истязаніе въ толпѣ женщинъ и дѣтей,—офицеры и солдаты отвѣчаютъ, какъ за простое убійство и простое истязаніе. Предполагается, что никакая законная власть не можетъ отдавать приказовъ убивать женщинъ и дѣтей.

12) Послѣ каждаго нападенія войска на народъ, особенно если есть раненые и убитые, офицеры и солдаты отдаются суду народа (въ Англии). Судъ съ присяжными рассматриваетъ всѣ условія, при которыхъ были убиты граждане, и рѣшаетъ, въ правѣ ли были войска стрѣлять или дѣлать нападеніе. Приказъ начальства можетъ служить иногда только смягчающимъ вину обстоятельствомъ, но не освобождаетъ отъ отвѣтственности: человекъ самъ долженъ понимать, что онъ дѣлаетъ, хотя бы онъ былъ солдатъ и его начальникъ приказывалъ ему совершить поступокъ. Судъ рѣшаетъ вопросъ, дѣйствовалъ ли офицеръ или солдатъ, какъ человекъ, исполнившій свой долгъ, или просто какъ «негодяй».

Послѣдствія злоупотребленія властью бываютъ настолько тяжелы, что парламентъ обыкновенно издаетъ послѣ подавленія возстанія такъ-называемый «актъ ненаказуемости» (Indemnity Act) на одинъ годъ для лицъ, подавлявшихъ смуту. Но и при этомъ актѣ лица, злоупотребившія властью, не освобождаются вовсе отъ отвѣта. Лучшее всего выясняетъ взгляды англичанъ на этотъ вопросъ слѣдующій примѣръ изъ исторіи Ирландіи.

«Въ 1798 г. при подавленіи возстанія, вспыхнушаго въ Ирландіи, нѣкій Фитцджеральдъ, шерифъ Типперари подвергъ жестокому сѣченію учителя французскаго языка Райта. Въ 1799 г. былъ изданъ актъ о ненаказуемости всѣхъ нарушеній закона (breaches of the law), совершенныхъ при подавленіи возстанія. Райтъ тѣмъ не менѣе возбудилъ искъ противъ Фитцджеральда. Тотъ въ свое оправданіе сослался на актъ о ненаказуемости, но судъ не призналъ, чтобы актъ этотъ покрывалъ произвольныя его дѣйствія съ Райтомъ. Въ своемъ заключеніи судья Чемберленъ сказалъ: «Присяжные не должны воображать, что законодательная власть, предоставляя должностнымъ лицамъ право защиты билемъ объ амнистіи, освобождала бы ихъ отъ чувствъ гуманности или разрѣшала бы имъ пользоваться властью опрометчиво, хотя бы это и было для подавленія возстанія. Во всѣхъ случаяхъ должно быть тщательное и серьезное разслѣдованіе образа дѣйствій предполагаемаго преступника, и въ каждомъ рѣшеніи должно обнаружиться стремленіе раскрыть вину, а не причинить мученіе... Въ дѣйствіяхъ должностныхъ лицъ не должно быть отклоненія отъ *общаго начала гуманности*». Судъ опредѣлилъ взыскать съ Фитцджеральда въ пользу Райта 500 фунт. ст. (5000 руб.). Фитцджеральдъ обратился въ ирландскій парламентъ съ просьбой о примѣненіи къ нему акта объ амнистіи, но ирландскій парламентъ также оставилъ его просьбу безъ уваженія».

Вотъ каковы условія народнаго митинга въ странѣ истинной свободы—Англии.

А. Прессъ.



Д. И. Менделѣевъ.
Къ кончинѣ Д. И. Менделѣева. Съ портрета Н. А. Ярошенко, написаннаго въ 1880 г., авт. «Нивы».

Д. И. Менделѣвъ.

(Съ портр. и 3 рис. на стр. 78, 79 и 80).

У Максима Горькаго, въ его поэмѣ «Человѣкъ», есть удивительно яркій образъ: смерть, старуха-ветошница, ходить по задворкамъ и собирать тамъ всякую человѣческую ветошь, всё отбросы, которые выбрасываетъ туда жизнь. А наряду съ ветошью иной разъ она забираетъ и драгоценность — и, все равно, кидаетъ и ее въ свою суму.

Этотъ образъ невольно припомнился намъ, когда мы, 20-го января, услышали грустную вѣсть о кончинѣ одного изъ замѣчательнѣйшихъ русскихъ людей, великаго ученаго, Дмитрія Ивановича Менделѣва. Смерть захватила на этотъ разъ именно величайшую драгоценность нашей родины, драгоценность, которой и цѣны нѣтъ, и которая во всемъ мѣрѣ была одна — единственная...

Смерть — не случайность. Всё люди смертны. Но для такихъ титановъ ума, таланта и энергій, какъ Д. И. Менделѣвъ, этотъ естественный конецъ кажется какимъ-то абсурдомъ. Невольно думалось, что никогда не замолкнетъ этотъ звонкій, почти юношескій голосъ, никогда не поникнетъ эта гордо-поднятая царственная голова, обрамленная львиною гривой серебряныхъ кудрей.

Всякій разъ, когда умираетъ какой-либо выдающийся дѣятель,

газеты и журналы помѣщаютъ его некрологъ, т. е. краткую биографію и краткое резюме всего того, что совершилъ на своемъ жизненномъ пути покойный. По отношенію къ Д. И. Менделѣву это почти невозможно.

Невозможно сдѣлать хотя бы приблизительно-точную оцѣнку его научной и общественной дѣятельности. И не потому, чтобы для этого потребовалось много мѣста и времени, но вслѣдствіе того, что у насъ еще не установилась и не можетъ такъ скоро установиться надлежащая перспектива по отношенію къ этому титану мысли и дѣла.

Мы можемъ сказать: послѣ Д. И. Менделѣва осталось болѣе 150 ученыхъ трудовъ, т. е. цѣлая библиотека, сплошь состоящая изъ его собственныхъ сочиненій. Онъ сдѣлалъ величайшее, къ сожалѣнію, еще недостаточно оцѣненное широкою публикой открытіе — свою знаменитую «периодическую систему элементовъ» — эту коротенькую, но ясную программу почти всей мировой жизни. Наконецъ онъ создалъ цѣлую школу русскихъ ученыхъ химиковъ, а самъ и училъ и работалъ, подобно Петру Великому, на самыхъ разнообразныхъ поприщахъ науки и практической дѣятельности,

потому что ему хотѣлось все узнать и все сдѣлать самому.

И все-таки, сказавъ все это, мы чувствуемъ, что не сказали почти ничего. Мы дали только самое коротенькое оглавленіе будущей биографіи Менделѣва. А писать эту биографію и выяснять



Домъ въ усадьбѣ Д. И. Менделѣва. По фот. І. Глыбовскаго, авт. «Нивы».



Д. И. Менделѣвъ и А. И. Куинджи за шахматами.

Къ кончинѣ Д. И. Менделѣва. По фот. І. Глыбовскаго, авт. «Нивы».

его значение для России и для всего мира будет уже кто-нибудь из наших потомков, который издали лучше разглядит колоссальный образ великого ученого.

Вторая сторона жизни Д. И. Менделѣева складывается в слѣдующих очертахъ:

Онъ родился 27 января 1834 года, в Тобольскѣ, в семьѣ директора мѣстной мужской гимназій. Будущій знаменитый ученый былъ семнадцатымъ и послѣднимъ ребенкомъ в этой поистинѣ богатерской семьѣ. Когда Дмитрію Ивановичу было всего 10 лѣтъ, его отецъ скончался, и всѣ заботы по воспитанію дѣтей и по добыванію средствъ къ жизни пали на его вдову, Марію Дмитриевну Менделѣеву.

И эта замѣчательная женщина не растерялась. Обладая исключительнымъ умомъ и характеромъ, М. Д. Менделѣева сумѣла найти и средства къ жизни и дать превосходное воспитаніе десятилѣтнему Дмитрію. Энергія и предпримчивость матери цѣлкомъ перешли къ нему и не были имъ утрачены: умная мать создала такую обстановку для сына и такъ относилась къ нему, что эти драгоценныя качества получили у даровитаго мальчика широкое и полное развитіе.

Когда Д. И. кончилъ гимназическій курсъ в Тобольскѣ, мать переѣхала съ нимъ сначала в Москву, а затѣмъ в Петербургъ и помѣстила его в знаменитый в свое время Педагогическій институтъ. Вскорѣ затѣмъ она скончалась.

Въ Педагогическомъ институтѣ Д. И. Менделѣевъ сразу попалъ в высокоинтеллигентную и научную обстановку; товарищами его были: Добролюбовъ, Вышнеградскій и извѣстный ориенталистъ Паткановъ, а профессорами — свѣтила тогдашняго ученаго міра: Воскресенскій, Савичъ (астрономъ), Остроградскій (математикъ) и знаменитый зоологъ Брандтъ.

Окончивъ институтъ, Менделѣевъ уѣхалъ на югъ, чтобы поправить здоровье, и опредѣлился учителемъ гимназій сначала в Симферополь, а затѣмъ в Одессѣ. Но онъ пробылъ на югѣ недолго и вскорѣ опять вернулся в Петербургъ, гдѣ и началъ чтеніе лекцій в университетѣ.

Онъ занималъ университетскую кафедру вплоть до 1890 года.

Это былъ наиболее продуктивный періодъ жизни Д. И. Менделѣева. Одна работа слѣдовала за другою. Д. И. увлекался самыми разнообразными предметами: сельское хозяйство, нефтяное дѣло, обрабатывающая промышленность, выработка бездымнаго пороха, наконецъ художественный міръ и изящная литература—все привлекало его къ себѣ, и всюду онъ чувствовалъ себя хозяиномъ. Это былъ какой-то ненасытный умъ, какой-то всеобъемлющій гений!

Въ 1890 году, уже будучи всемирноизвѣстнымъ знаменитымъ химикомъ, уже выпустивъ в свѣтъ свое классическое сочиненіе «Основы Химіи».

Въ 1892 году знаменитый ученый сталъ во главѣ только-что открытой палаты мѣръ и вѣсовъ при министерствѣ финансовъ.

Неустанно работая в области науки, проникая своимъ пытливымъ умомъ во всѣ тайныя двери природы, Д. И. Менделѣевъ находилъ время интересоваться художественнымъ міромъ. Онъ собиралъ художественныя коллекціи и проявилъ в этой, казалось бы, совершенно чуждой для него области такія знанія и такой умъ, что въ 1894 году онъ былъ избранъ дѣйствительнымъ членомъ Императорской Академіи Художествъ.

И тѣмъ удивительнѣе, что онъ не былъ избранъ в число академиковъ русской Академіи Наукъ. Произошло какое-то обидное недоразумѣніе, основаніе котораго, повидимому, коренится в извѣстномъ изреченіи: «Нѣтъ пророка въ своемъ отечествѣ». Почти всѣ академіи міра съ гордостью считали «русскаго Лавуазье», «русскаго Ньютона» в числѣ своихъ членовъ. Избралъ его в свои члены и оксфордскій университетъ.

Конечъ своей жизни Д. И. Менделѣевъ посвятилъ огромному труду: «Къ познанію Россіи». Онъ хотѣлъ разрѣшить в этомъ трудѣ обширныя экономическія и государственныя задачи Россіи. Онъ указывалъ на источники естественныхъ и моральныхъ сопровищъ, тающихся в нашей родинѣ, которая только по какому-то злому недоразумѣнію считается оскудѣвшей и бѣдной страной. Трудъ этотъ, къ сожалѣнію, остался неоконченнымъ.

Несмотря на свой преклонный возрастъ (почти 73 года), Д. И. Менделѣевъ поражалъ всѣхъ, кто зналъ его, своей чисто-юношеской энергіей и ясностью ума. Это былъ нестарѣющийся умъ, подобный уму «великаго олимпійца», Гѣте. Роковая болѣзнь подгрязала къ нему совершенно неожиданно. Д. И. заболѣлъ воспаленіемъ легкихъ; преклонный возрастъ, не отражаясь на немъ самомъ, отразился на его болѣзни—и великаго ученаго не стало!

23 января состоялись похороны Д. И. Менделѣева. Петербургъ давно уже не видалъ подобной церемоніи. Улицы, по которымъ двигалось похоронное шествіе, были совершенно запружены народомъ. Вь самомъ началѣ процессіи шли студенты-технологи и несли большую бѣлую доску, на которой черными буквами была изображена знаменитая «периодическая система элементовъ».

Вдова покойнаго, А. И. Менделѣева, удостоилась получить отъ Его Величества Государя Императора телеграмму слѣдующаго содержания:

«Раздѣляя искреннее ваше горе, выражаю вамъ чувство сердечнаго соболѣзнованія в постигшей васъ тяжелой утратѣ. Вь лицѣ незабвеннаго Дмитрія Ивановича, Россія лишилась одного изъ великихъ своихъ сыновъ».

«НИКОЛАЙ».

Похороны Д. И. Менделѣева, по Высочайшему повелѣнію, приняты на счетъ государства.

Ифигенія.

(Рис. на стр. 68).

Напомнимъ читателямъ поэтическій мнѣ объ Ифигеніи, послужившей Гѣте темою для одной изъ лучшихъ его трагедій.

Ифигенія была дочь Агамемнона и Клитемнестры. Когда греки отправлялись подъ Трою и готовы были уже пуститься в путь изъ беотійской гавани Авлиды, Агамемнонъ оскорбилъ богиню Артемиду, убивъ посвященную ей лань. Вь наказаніе за это богиня наслала безвѣтріе, и флотъ грековъ не могъ выйти изъ гавани. Вмѣстѣ съ тѣмъ богиня дала понять, что она умилосердится только в томъ случаѣ, если Агамемнонъ принесетъ ей в жертву свою собственную дочь, Ифигенію.

Однако Артемиды сжалилась и вь самый критическій моментъ жертвоприношенія замѣнила Ифигенію козой и перенесла Ифигенію на облакѣ в Тавриду.

Тамъ, вь нынѣшнемъ Крыму, Ифигенія стала жрицей Артемиды и закалала на ея алтарѣ вь жертву богинѣ заброшенныхъ бурею путниковъ.

Картина художника А. Фейербаха изображаетъ Ифигенію на берегахъ Тавриды, вь одиночествѣ, вь тоскѣ по родному краю...

Святой Маринъ Далматинскій.

(Рис. на стр. 72).

Святой Маринъ Далматинскій жилъ в IV столѣтіи. Происходя родомъ изъ Далмаціи, Маринъ поселился потомъ вь Италіи и тамъ работалъ, вь качествѣ простаго каменщика, при построеніи стѣнъ города Римина. Позднѣе, уже прославившись своей набожностью, онъ былъ посвященъ вь дьяконы и ушелъ вь глухую мѣстность на гору Титанъ, гдѣ построилъ хижину и сталъ жить вь полномъ уединеніи.

Существуетъ слѣдующая легенда о далматинскомъ пустынноикѣ: св. Маринъ встрѣтилъ однажды вь глухомъ лѣсу медвѣдя. Медвѣдь кинулся-было на святого, чтобы растерзать его, но тотъ остановилъ медвѣдя словомъ божіимъ, и лѣсной звѣрь преклонился предъ пустынноикомъ. Вь наказаніе за срамотность св. Маринъ возложилъ на медвѣдя свой посохъ, св. Дары и предметы своего скуднаго обихода и повелѣлъ носить ихъ за нимъ во время его путешествій.

Мѣстность, гдѣ обиталъ св. Маринъ, была посѣжаема очень многими паломниками, и мало-по-малу кругомъ хижины отшельника выросъ цѣлый городъ, существующій и до-нынѣ. Онъ такъ и называется: городъ св. Марина.



Д. И. Менделѣевъ вь мантии доктора философій Оксфордскаго университета, вь своемъ кабинетѣ вь палатѣ мѣръ и вѣсовъ. Снимокъ 1906 г.

Къ кончинѣ Д. И. Менделѣева.

По фот. Н. Ольшанскаго, авт. «Нивы».

Содержаніе.

Т Е К С Т Ъ: Черный туманъ. Изъ лѣтописи вавилонянъ. П. П. Гнѣдича. (Продолженіе).—Очерки по исторіи конституцій. III. Митингъ. А. Пресса.—Д. И. Менделѣевъ.—Ифигенія.—Святой Маринъ Далматинскій—Объявленія.

Р И С У Н К И: Берлога.—Ифигенія.—Тайна амура.—Св. Маринъ Далматинскій.—Воспоминанія о М. И. Глинкѣ (9 рисунковъ).—Къ кончинѣ Д. И. Менделѣева (3 рисунка и 1 портретъ).

Нъ этому № прилагаются: 1) «Ежемѣс. литерат. и популярно-научныя приложенія» за февраль 1907 г., 2) «ПАРИЖОНІЯ МОДЫ» за ФЕВРАЛЬ 1907 г. съ 35 рис. и отдѣльн. листъ съ 33 черт. вынр. вь натур. велич. и 8 рис. для выжиганія.



ВЫСОКИЙ ЗАРАБОТОКЪ

предлагается каждому на время зимних мѣсяцевъ. Адресоваться съ приложеніемъ марки для отвѣта: **A. Bohlander, Mannheim, Baden.**

НАШЕЛЪ

возможнымъ увелич. портрет. почти въ натуральн. велич. Бюстомъ отъ 3 руб., ииогороднымъ 4 руб. съ пересылкой. Маг. "Свѣтопись", Садовая, 64, у Никольск. моста, СПб. Фарма существ. съ 1884 г.

ФОТОГРАФИЧЕСКОМУ

искусству обучаютъ заочными лекціями въ теченіе 3-хъ недѣль по полученіи пяти руб. Програм. выс. за одну 7 коп. марку. Адр.: Баку, Исмаилу Мырзавакову, уг. Б. Морской и Бондарной, соб. д. 2-2

Т-во парфюмерной фабрики
ПРОВИЗОРА

А. М. ОСТРОУМОВА

ДѢТСКОЕ МЫЛО

изъ

ТРАВЫ ЧЕРЕДЫ

ОТЪ ЗЛОТУХИ

кусочекъ 25 коп. и 35 коп.
ПРОДАЕТСЯ ВЕЗДѢ.

Великое Вамъ Русское СПАСИБО

за Вашъ Ланъ. Отъ 2-хъ 6. я получила громадное облегченіе; зудъ, который меня буквально изводилъ, доводилъ до того, что я брала ножъ и сбрала свои ноги, какъ какой-нибудь поговоркой для меня предметъ, совершенно прекратился. М. Ог — рь. с. Подтавка.

"ЛАНЪ" есть замѣчательное средство, испѣляющее **ОЧЕНЬ ВЪСТРО И УСПѢШНО**

ЭКЗЕМУ,

ЛИШАИ, СЫПЬ, ИЗВЫ, ПРЫЩИ, БОРОДАВ., ОЖОГИ и т. д. ЗУДЪ и БОЛЬ проходятъ почти моментально. Цѣна 1 р. 50 к. С. РОСТЕНЬ, Казанская улица, № 26/1. С.-Петербургъ. Имѣется въ аптекар. магазинахъ и аптекахъ: — поступило въ продажу чудное мыло Ланъ-Ростень отъ недостатковъ кожи. Кусочекъ 75 коп. 1/2 дюж. 4 р. Высылаю налож. платежомъ. Пересылка по почтов. тарифу.

CRÈME SIMON

(Кремь Симонъ).



Crème Simon извѣстнѣе прелестнаго запаха, никогда не портится и служитъ для смягченія кожи. Употребляется вмѣсто колдѣ-крема.

ПУДРА Симонъ (La Poudre Simon) и МЫЛО Кремь Симонъ (Le Savon à la Crème Simon) имѣютъ тотъ же запахъ и дополняютъ его дѣйствія.

J. SIMON

59, Faubourg St-Martin, Paris.

Въ розницу пролага у парикмахеровъ, парфюмеровъ и аптекарей.

АТТЕСТАТЪ Университета, золот. медали за потерю учениковъ. Въ 15 уроковъ научаю заочно красиво и скоро писать. За 4 семки. марка высылаетъ пробное письмо, образцы шрифтовъ и условія. Одесса, Профес. Каллиграфія Адольфа КОССОДО, Дерибасовская, д. № 19.

БЕЗПЛАТНО.

Требуется прейскурантъ парижскихъ и американскихъ резинчовыхъ новостей и списокъ академич. фотогр. снимковъ съ натуры. Присыл. двѣ семки. марка высыл. въ заказ. конверт. 3-1 л. ЛЯТО, Варшава, Орлиная, № 6-Н.

PARFUM

FOSCARINA

ED. PINAUD PARIS

МОДИЙНЪ ЗАПАХЪ ПАРИЖА

BRISÉ EMBAUMÉE

VIOLETTE

ED. PINAUD PARIS

ЗА 95 к.

съ пересыл. (можно марк.) высылается альбомъ рукодѣлій, содерж. 150 худож. расвр. узоровъ крестикомъ и гладью, 24 алфавита обыкн. и моногр. (гр. и л.), 3 алфавита моногр., 10 узоровъ гладью на прозрачн. бумагѣ для прорисовки въ вѣздномъ перенесѣ съ руковод. для выбора нитокъ и шелк. Адресъ: г. Ровно, Волынск. губ., М. Д. КОМЕЛЮ, собств. домъ, № 78. Наложен. платеж. на 10 к. дор.

Карлъ Ивановичъ Вагнеръ,

Садовое Заведеніе въ Ригѣ,
симъ имѣть честь довести до свѣдѣній любителей, что **ИЛЛЮСТРИРОВАННЫЕ КАТАЛОГИ** и пр. на 1907 г. издаются и выслаются по требованію бесплатно. № 25659 4-1

GERMANDRÉE

ПУДРА, КРЕМЪ, Пудра на Листахъ

Секретъ красоты, превосходнаго запаха, незамѣтн на лицѣ, плотно прилегаютъ къ кожѣ, безвредны и вполнѣ гигиеничны.

Всеобщая Выставка въ Парижѣ 1900 : **ЗОЛОТАЯ МЕДАЛЬ**

MIGNOT-BOUCHER, Парфюмеръ, 19, Rue Vivienne, въ ПАРИЖѢ.

!! НОВОСТЬ !!

Предлагаемъ по небыв. дешевой цѣнѣ только за 2 р. 50 к. (съ перес.) америк. дѣтскую швейную машинку "Экспрессъ", машина эта, кромѣ громадной пользы, доставляетъ дѣтямъ, благодаря своей практичности, истинное удовольствіе и приспосабливаетъ ихъ къ трудолюбію; рекоменда. въ томъ какъ полезная вещь, бывшая до сихъ поръ недоступн. по своей дороговизнѣ. Высылается нал. плат. и безъ задатка. Въ Сибирь присчит. 40 к. № 25691 Адр.: Т-во "ВПЕРЕДЪ", Варшава, 25. 2-1



Нѣтъ ничего лучше къ первому завтраку, какъ

КАКАО БЕНСДОРПЪ.

ЧИСТЫЙ ГОЛЛАНДСКІЙ

САМЫЙ ЗДОРОВЫЙ и САМЫЙ ПИТАТЕЛЬНЫЙ НАПИТОКЪ.

Обратите вниманіе на желтую обертку.

AMSTERDAM HOLLAND

„Требовать вездѣ“. Представитель для С.-Петербурга: А. Вельцъ, въ С.-Петербургѣ. Представитель для Центр. и Южн. Россіи: Максъ Поанеръ, въ Лодзи.

ПОЛИТЕХНИЧЕСКІЙ ИНСТИТУТЪ

(для машино- и электротехническихъ)

FRANKENHAUSEN а. KUFFH.

Приним. омовинъ. 4 класса гимназій, реальнхъ училищъ или получивш. образованіе въ объемѣ таковыхъ. Программа бесплатно.

ТЪСТО НАФЕ

ДЕЛАНГРЕНЬЕ

Противъ Кашли, Простуды и Бронхита.

5 РУБ.

Я выдамъ за каждую купленную теперь популярно-научную книгу, доказывающую „Счастливые №№“ выигрышныхъ бл. 1, 2 и 3 займа, **если мои предсказанія не исполнятся въ 1907, 8 или въ 1909 году.** Д. книги 1 руб., съ перес. 1 руб. 30 к. (можно марками). СПб., Английскій пр., 34, кв. 9. Красильниковъ, 2 лавра сего года на доказан. №№ надо 239 выигрышной на сумму № 25577 295 1/2 тыс. руб. 2-2

НЕОБХОДИМО ДЛЯ КАЖДАГО

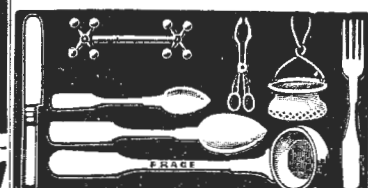

Столный приборъ накладнаго серебра на твердомъ, никогда нежелтѣющемъ блѣтомъ металла и ничѣмъ не отличающагося отъ настоящаго серебра 84 пробы. Цѣна прибора: 6 столовыхъ ложекъ, 6 ножей, 6 вилокъ, 6 чайныхъ ложекъ, 6 подставокъ для ножей и вилокъ, 1 большаго разливнаго ложка, 1 щипцы для сахара и рубки его и одно сито для чаю. Всего 33 шт. вѣсото 35 р. только 17 р. 50 к. Письма и деньги просимъ адресовать: Варшава, Т-ву „ПЛАНЕТА“, Нововиель, 34 Н. Высылаемъ также налож. № 25593 платеж. почтой. 6-2

ЛУЧШЕЕ СРЕДСТВО, ВЫЗЫВАЮЩЕЕ МАССОВОЕ ИСТРЕБЛЕНІЕ КРЫСЪ и МЫШЕЙ

бакт. крысиная и мышиная тифа (безвред. для людей и дом. живот., безъ правил.) пред. химико-бактер. лабораторія А. и В. Гуревичъ, Кіевъ, В. Васильковская, 10. Пайм. выс. доза (съ уиак. и перес.)—2 р. 10 к.

НОВОСТЬ ДЛЯ КУРЯЩИХЪ!!

Всего за 3 р. 60 коп. можетъ каждый имѣть модный, прочный и изящный курительный приборъ, состоящій: 1) изъ портретнаго накладнаго серебра, новейшаго фасона съ прекрасной транспаранкой въ стилѣ „succession“; 2) такъ же изящными и 3) являющаго въ серебрѣ и оправѣ мушкетера. Треб. исполн. немедленно и вложек. платежомъ. Пересылка на мой счетъ. Въ Аз. Россію на 30 вѣп. дорожк. Адресовать: А. Засину, Варшава, ул. Налева, № 45а. 2-1

„НАИЛУЧШІЙ ПОДАРОКЪ для САМОГО СЕБЯ“

Портмювъ (разм. 21/4x14/4 вер.) нап. л у ш а го чернаго оюпка загранич. ной выдѣлки съ матовымъ лоскомъ изъ одного куска въ 7 отдѣленій съ патентованнымъ затворомъ для золота, содержитъ каучуковый штепель для визитныхъ карточекъ, фирменныхъ бланковъ и т. п., велич. приближ. въ гербовую марку. Цѣна за штучку 2 р. Точка—настоящей англійской прочной толеноной кожи на 50 к. дорожк. Выписывающіе нѣсколько штучекъ сразу, получаютъ интересное и полезное приложеніе къ каждому. Пересылка по стоимости. Укупорка бесплатно. Фабрика существуетъ съ 1886 г. За доброкачественность матеріала и работы ручается.

Адресъ: **МОИСЕЮ ФИШМАНУ**, Варшава, Королевская, 47/1. № 25663 2-1

BAUME BENGUÉ



СОВЕРШЕННОЕ ИЗЦѢЛЕНІЕ

ПОДАГРЫ РЕВМАТИЗМА НЕВРАЛЬГІИ

Д-ръ **БЕНГЭ**, Владылецъ Аптеки, 47, Rue Blanche, въ Парижѣ.

Цѣна : 1 руб. 20 коп.

Депо: С.-Петербургъ: Рус. Общ. Торг. Аптек. Тол.; Москва: Общ. В. К. Феррейнъ; Одесса и Ростовъ на Дону: № 24862 Лемже и Ко. (20)

ЖУРНАЛЬ „КОММЕРЧЕСКОЕ САМООБРАЗОВАНИЕ“

(второе издание, 32 книги), высланный одновременно, дает совершенно незаменимым бухгалтерии всеобщее и основательное знание дв. вт. бухгалтерии, стенографии (Штольце) и каллиграфии. Плати за все науки, с готовыми конторскими книжками для упражнения. ИТД руб. Эти же науки законченные науки, при личном посещении курсов, стоят не менее 200 рублей. Достаточно знать четыре действенные ароматки. Лекции награждены золотыми медалями и почетными крестами. Адресовать: Подгав, в Редакцию журнала „Коммерческое Самообразование“.

ЗА 21 Р. 60 БУТ.
высылает С. А. КРЫМЪ.
Москва, у Бородинск. вост. Крымск. вина соб. мидий по выбору: красн. и бѣлое сладк. или сухое. Изы франко Москва, налож. плат. впротв. Сибири.
Ост. сорта 25% скидка съ прейс-кур. (не № 25682 — меньше 60 б.). 2—1
Классы по 1 р., портвейн 1 р. 20 к.
ВНИМАНИЕ ПОТРЕБ. 0-вѣ.

УДОБНО ВЫГОДНО ВКУСНО
ДОМАШНІЯ СЛАДКІЯ БЛЮДА
МОРОЖЕНОЕ, КРЕМЪ, ЖЕЛЕ, ДЕССЕРТЬ БОЯРСКІЙ
приготавливаются быстро и безъ труда изъ натуральныхъ соковъ съгущенныхъ только кондитерской фабрики
Д. БРАЙНИНА вѣ Москвѣ.
Продается вездѣ.

Т-во СУЩЕВСКАГО ЗАВОДА

несгораемыхъ шкафовъ и кухонныхъ плитъ.

КЪ СЫЗРАНСКОМУ ПОЖАРУ:
ГЛАВНАЯ КОНТОРА
Торгового дома
А. Н. Пермяковой С-я.
Москва, 22 ноября 1906 г.
Т-ВУ СУЩЕВСКАГО ЗАВОДА
несгар. шкафовъ и кух. плитъ
въ Москвѣ.
Милостивые Государи.

Торговый Домъ „А. Н. ПЕРМЯКОВОЙ С-я“ приноситъ Вамъ свою искреннюю благодарность за купленный у Васъ въ 1902 г., для своего СЫЗРАНСКАГО магазина, стѣнной шкафъ.
Бывшій минувшимъ лѣтомъ въ г. СЫЗРАНИ УЖАСНЫЙ ПОЖАРЪ, обратившій весь городъ въ пепель, уничтожилъ до тла и нашъ магазинъ, и несмотря на то, что Вашъ стѣнной шкафъ находился въ страшномъ огнѣ, всѣ деньги, документы и книги остались невредимыми.
Съ совершеннымъ почтеніемъ
ТОРГОВЫЙ ДОМЪ „А. Н. ПЕРМЯКОВОЙ СЫНОВЬЯ“
С. Н. Пермяковъ

ЛУЧШАГО КАЧЕСТВА ПО ДЕШЕВЫМЪ ЦѢНАМЪ:

СКРИПКИ
Для учениковъ:
6, 8, 10, 15 и 20 руб.
Для артистовъ: 25, 30, 40, 50, 60, 75, 100 р. и дороже до 1000 руб.
Народныя: 3 и 4 руб.
СЫЧКИ
отъ 50 коп. до 60 руб.
МАНДОЛИНЫ
Лучшихъ итальянскихъ мастеровъ отличнаго тона 20, 25, 30, 40, 60, 75, 100 р.
Дешевые сорта: итальянскія 4 р., итальянскія 5, 6, 8, 12 и 15 руб.

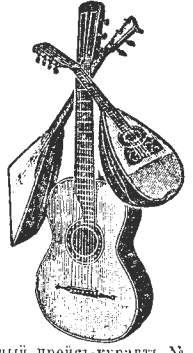

ГИТАРЫ
съ механизмомъ для струнъ 5, 6, 7 и 10 руб., лучшія 15 и 20 руб., очень хорошаго качества 25, 30, 40, 50, 75 и дороже.
дешевые сорта 3 и 4 руб.
БАЛАЛАЙКИ
съ провѣренными ладами очень хорошаго тона и работы 5, 8, 10, 12, 15, 20 руб. и дороже.
Народныя 1 1/2, 2, 3 и 4 р.
Домръ на разныя цѣны.

Иллюстрированный прейс-куррантъ № 11 безплатно.
Юлій Генрихъ ЦИММЕРМАНЪ.
С.-Петербургъ, Морская, 34. Москва, Кузнецкій м. Рига, Сарайная, 15.

СЪ МЕНЯ НА СЕЗОНЪ 1907 ГОДА.
Цвѣточныя, Огородныя, Травяныя, Хлѣбныя и проч. Луковичы и растенія
Каталогъ высылается безплатно.
СЪ МЕННАЯ ТОРГОВЛЯ
М. Н. Ильина и К^о
въ Москвѣ, Петровка, д. Пенскаго (въ помѣщ. бывш. Н. В. ЛИСИЦЫНА С-ВѢЙ)
№ 25674



„БЕЗПЛАТНО 30 ДНЕЙ!“
Если въ теченіе этого срока часы окажутся недоброкачественными, фирма возвратитъ деньги. Требуите и убѣждаетесь! всего только за 2 руб. 20 коп. выслаемъ: прелестные кабинетные бронзовые-столовые часы „Идеаль“ съ золочеными украшениями и съ самосвѣтящимся вѣнчикомъ дифферала. Часы эти кромѣ того отличаются своимъ вѣрнѣйшимъ ходомъ и служатъ вѣрными украшениями любой комнаты. Цѣна всего 2 руб. 20 коп.; 2 штуки 3 руб. 90 коп. Часы выслаемъ выѣбранные до минуты съ ручательствомъ на 6 лѣтъ налож. платкомъ и безъ задатка; пересылка 40 коп. (въ Сибирь 75 коп.). Адрес: Торг. фирм. И. Штрумфельдъ и Ко. Варшава, Св. Креста, 46/25. **БЕЗПЛАТНО:** прилаг. въ каждомъ часамъ вѣнчикъ, кольцо съ поддѣлками, бриллиантомъ „бенгаль“.
2—1

ВНИМАНИЕ!

Кто хочетъ приятно и весело провести время въ обществѣ, доставить себѣ и другимъ удовольствіе, пускай купитъ (и можетъ быть и вѣренъ, что въ этомъ не раскается).
ШАЛОСТИ АМУРА (FLIRT)
(развлеченіе для взрослыхъ). Цѣна 1 р. 40 к., лучш. изд. 2 руб.
Можно достать по всѣмъ лучшимъ игрушечнымъ магазинамъ г. Петербурга.
Сладк. изданія: Разъязыкая, 20, кв. 31. Торговымъ свиданіемъ. № 25679
Отрѣзъ черной Трико I въ 4 1/4 арш. для иви черно-сѣрой матеріи прочи. мужск. костюма выс. над. плат. за 5 р. 25 к. суконная фабр. В. Розенталя, Лодзь, № 1.
Основатель скрипичнаго искусства въ Россіи, Русскій Стравинирусъ А. И. Леманъ, возвратился изъ Италіи и открылъ свою студию. С. П. В., Лахтинская, д. 9. Приемъ заказовъ отъ 11 до 5-ти. Службныя починки. Лучшія скрипки въ мѣрѣ. Прейс-куррантъ безплатно.

ОРГАНИЗУЮЩЕЕСЯ КРУПНОЕ ПРОМЫШЛЕННОЕ ПРЕДПРИЯТІЕ
приглашаетъ повсемѣстно въ провинціи на высокаго вознагражденіе солидныхъ посредниковъ-представителей.
3—3
С.-Петербургъ, Почтамтъ, Абонементный ящикъ № 293.

! ВАЖНО ДЛЯ ВСѢХЪ!

Только-что вышедъ изъ печати и выслается по первому требованію совершенно безплатно необходимая въ каждомъ домѣ настольная книга полный иллюстрированный **Прейс-Куррантъ** на 1907 годъ для высылки почтой въ розницу тотоваго дамскаго, мужскаго и дѣтск. платья, бѣлья и обуви; всевозможн. модныхъ мануфактурныхъ и шольвовыхъ падѣлій; тканей для бѣлья; всевозможн. галантерейныхъ товаровъ и проч. Фирма удостоилась получить, кромѣ безцѣннаго множества благодарственныхъ писемъ и отзывковъ, „Grand Prix“ (золотая медаль и крестъ) въ Антверпенѣ, золотую медаль въ Брюсселѣ и большую медаль въ Роттердамѣ. Требования просимъ адресовать: Лѣву Рубашкину, Лодзь.

Вниманію дамъ!
Повязки для лица „Антириды“, сглаживаютъ морщины и уничтож. двойной подбородокъ. Цѣна 2-хъ повяз.: 6 р., перес. 1 р. Бронническая, 10, кв. 16. № 25673

Одобренный и рекомендованный Св. Синодомъ, Министер. Народн. Просв. и Главнымъ Управленіемъ Военно-Учебныхъ заведеній.

ПОДПИСНАЯ ЦѢНА
4 р.
въ годъ.

Употребляется уже 15 лѣтъ въ Россіи

ЛЕССИВЪ ФЕНИКСЪ

для стирки бѣлья и мытья домашней утвари безъ мыла и другихъ примѣсей.
Бѣлье получается необыкновенной бѣлизны и совершенно безъ всякаго запаха.
сохраняетъ ткань замѣчательнымъ образомъ.
Имѣется въ продажѣ во всѣхъ Аптекарскихъ, Колоніальныхъ и Свѣчныхъ магазинахъ.
Оптомъ у **Л. Минлосъ** С.-Петербургъ
№ 25265 Вас. Остр., 9 линія, № 44. 10—7

ОТКРЫТА ПОДПИСКА на 1907 г.

(Вышелъ номеръ первый) на ежемѣсячный музыкальный журналъ
„МУЗЫКА И ПѢНІЕ“
Ноты, даваемая за годъ журналомъ, стоятъ въ отдѣльной продажѣ около 75 руб.

(XIII годъ изданія). ПОДПИСЧИКЪ ПОЛУЧАЕТЪ ВЪ ГОДЪ:

I. Около 200 страницъ текста. II. Больше 600 страницъ нотъ, содерж. болѣе 400 пьесъ. Эта часть (музыкальная) состоитъ изъ 4-хъ отдѣловъ: 1) Церковное, школьное и хорное пѣніе. 2) Романсы на 1 и 2 голоса съ аккомп. фортепиано. 3) Фортепиан. соч. и нов. танцы. 4) Пьесы для скрипки, виолончели и домашняго оркестра.

Кромѣ того въ 1907 году подписчикъ получаетъ: **БЕЗПЛАТНО** И ОДНУ ОПЕРУ ДЛЯ ФОРТЕПИАНО

„Жизнь за Царя“ или „Русланъ и Людмила“ Глинки

или одну изъ слѣдующихъ оперъ для фортепиано: Фаустъ, Карменъ, Анда, Гугеноты, Травиата и Тангейзеръ. Для пѣнія съ фортепиано: Палцы и Паль Соприкъ. Оперетки — Пивчикъ пѣвчій, Прекрасная Елена, Красное солнышко и Корневильскіе Колокола Духовныхъ сочиненій — одинъ изъ выпусковъ Исторической Хрестоматіи, въ которую входятъ знаменитыя соч. Ведежа, Лоттирена, Сарги и др. Нежелаемый отдѣлъ можно замѣнить съ выб. однимъ изъ 100 альбомовъ музык. пьесъ и романсовъ или однимъ выпускомъ Исторической Хрестоматіи.

4 р. въ годъ съ дост. и перес. по всей Россіи — 5 руб., за границу — 6 р. Допуск. разср. по одному руб. Пробный 4 р. номеръ высыл. за 60 к. марк. Подробн. объясн. и списокъ альбомовъ высыл. БЕЗПЛАТНО.
Подписка принимается въ Главной Конторѣ журнала „Музыка и Пѣніе“ при книжно-музыкальномъ магазинѣ П. К. Селиверстова, Спб., адовая, 22. За редактора-издателя А. С. Селиверстова.

ЖИЗНЬ

ИЛЛЮСТРИРОВАННЫЙ
ЖУРНАЛЪ
ЛИТЕРАТУРЫ
ПОЛИТИКИ И СОВРЕМЕННОЙ ЖИЗНИ.

1907 г. № 6. Выданъ 10 февраля 1907 г.

XXXXVIII г. изданія.

Цена этого № 15 к., съ перес. 20 к.

ОБЪЯВЛЕНІЯ для напечатанія въ «Жизнь» принимаются по слѣдующей цѣнѣ за строку непарейль въ одинъ столбѣцъ (въ 1/4 шриномъ страницѣ): передъ текстомъ по 1 р. 50 к. и послѣ текста по 1 р. Къ этому № прилагается «Подл. собр. соч. К. М. Станюковича» кн. 18.

Требуйте **КОНЬЯКЪ ШУСТОВА** Вездѣ.

ОТКРЫТА ПОДПИСКА НА 1907 ГОДЪ
НА ТРИ ЖУРНАЛА ДЛЯ ДѢТЕЙ:
„СВѢТЛЯЧОКЪ“.

Младшій возрастъ, VI г. изданія

24 книжки журн., 26 премій. ТЕАТРЪ СКАЗОКЪ. — Опера „Веселыя марионетки“. — 3 книжки въ крас-
ная тѣлѣжка. — „БОЛЬШАЯ КУКЛА“. — „БАБА-ЯГА“. — „ЛОШАДЬ СЪ УПРЯЖЬЮ И САНИЯМИ“. — „ТАНЕЦЪ МЫШАТЬ“. — И много
другихъ игръ и занятій.

ПОДПИСНАЯ ЦѢНА:

На годъ съ перес. 3 р., безъ пер. 2 р. 50 к. На 1/2 года съ пер. 2 р. Разсрочка: 1-й взн. — 2 р., 1-го июля 1 р.

„ПУТЕВОДНЫЙ ОГОНЕКЪ“.

Средній возрастъ, IV годъ изданія.

24 №№ журнала, 24 премій. 6 книгъ соч. Г. СЕНКЕВИЧА. Въ рис.
вып. изданія „ВСЕМИРНАЯ ИСТОРИЯ ВЪ ИЛЛЮСТР.“. Древній міръ. Средн. вѣка. „КАЛЕНДАРЬ ОТКРЫТЫХЪ ПИСЬМА“. —
„ЗВѢЗДНОЕ НЕБО“. Карта подвижная. — „ЛОКОМОТИВЪ, ВАГОНЫ, НАСЫПЬ“. — „ЧУДО-ЮДО-РЫБА НИТЬ“. — „УСТРОЙСТВО
ФЕЙЕРВЕРКОВЪ“.

12 №№ „ОТКЛИКИ ЖИЗНИ“. Газета.

Сборн. „ДОМАШНІЙ ТЕАТРЪ“. — „БѢДА НА СОБАНАХЪ“. Игра.

ПОДПИСНАЯ ЦѢНА:

На 1 годъ съ перес. 4 руб., безъ перес. 3 р. 50 к. На 1/2 г. съ перес. 2 р. 50 к. Разсрочка: 1-й взносъ 2 руб. 50 коп.,
1-го июля — 1 р. 50 к.

„ДѢЛО И ПОТѢХА“

Журналъ работъ и развлеченій. Годъ III.

Контора: Москва, М. Дмитровка, 6. Отд. конторы: книж. магаз. Н. Лидертъ, Москва, Петровскія линіи. № 25656.
Ред.-изд. А. А. Федоровъ-Давыдовъ, М. Ф. Лидертъ.

Новое дешевое изданіе
Сочиненій М. И. ГЛИНКИ

подъ ред. М. Балакирева и С. Ляпунова. Оперы „Жизнь за царя“ и „Русланъ и Людмила“: для пѣнія по 3 р.; д. фортеп. въ 2 руки (съ текстомъ) по 1 р. 50 к.; д. фортеп. въ 4 руки по 4 р. Романсы въ 1 томѣ (61) 3 р. Фортеп. пьесы въ 1 томѣ 75 к.

Требуйте каталоги подробн. безплатно:

Москва, у П. ЮРГЕНСОНА
№ 25707 Неглинный пр., 14. 4—1

100 ОТКРЫТЫХЪ ПИСЕМЪ 2 р.
съ перес. загр. раб., иллюстр., въ 2 разн., можно марками и налож. плат. Выгодно торговцамъ. Ф. Нитче, Москва, Хохловскій пер., д. № 9. 10—3

МЕТОДЪ ЭРНСТА
ВѢРНѢЙШІЙ ДЛЯ ЛЕЧЕНІЯ ЗАИКАНІЯ 3 руб. ВЫСЫЛАЕТСЯ ПРОСПЕКТЪ ЛЕЧЕБНИЦЫ К. Ю. ЭРНСТЪ Чистые пруды
БЕЗПЛАТНО МОСКВА, д. Тулицына. 40

Всего 1 рубль съ перес. и дост. въ годъ
„СОЛНЫШКО“

журналъ для дѣтей младш. возрастъ. 12 №№, много оригинал. рисунковъ. Прилож. 40 картинокъ на отд. листахъ. Каждая книжечка исполнѣна закончена. Подписка на 1907 г. продол-
жается. Ц. 1 руб. Есть полныя экз. за 1905 и 1906
годы съ перес. по 1 р. 30 к. Редакція: С.-Пе-
тербургъ, Захарьевская, 1. 3—2
Ред.-изд. Алексѣй Альмедингенъ.

MODERNE МЫЛО
Ф. ПУЛЬСЪ
АКЦ. ОБЩ. ВЪ ВАРШАВѢ
Получить можно во всѣхъ лучшихъ парфюмеріяхъ

Списокъ руководствъ и пособій
ПО МАТЕМАТИКѢ
безпл. высл. Оренбургъ, Д. В. Агаповъ, Инст. 11.

!!КОНКУРИРУЮ!!

Качествомъ работъ. Увелич. портреты 10x12
взрш. въ паспарту и рамѣ съ упак. за 3 р.
75 к., такой же аватаръ 4 р., срокъ 15 дн.
перес. зак. Свѣтопись В. Степанова. Нев-
№ 25573 свій, 69. С.-Петербургъ.

ПИСАТЕЛЯМЪ
начинающимъ. Необходимо совѣты. Указа-
ніе пріемовъ и исправленіе неудачныхъ ру-
кописей. Учреждены совершенно новые курсъ,
на основаніи долгаго литературнаго опы-
та. Плата по окончаніи практикѣ изъ гонора-
ра. Вѣрная гарантія за полныи успѣхъ.
Подробности и проспекты за 2 семикоп.
марки. Москва, Лубянская площадь. Книго-
издательство П. А. Максимова.

БЕРЕЗОВЫЙ КРЕМЪ.
Приготовленъ въ Лабораторіи А. ЭНГЛУНДЪ.
Средство противъ веснушекъ, желтизны, пятенъ, красноты и проч.

Цѣна за фаянсовую банку 1 руб., съ перес. 1 р. 50 к.

Завѣдующіе Лабораторіею: Докторъ В. К. Панченко и А. К. Энглундъ.

Для предупрежденія поддѣлокъ прошу обратять особенное вниманіе на подпись
А. ЭНГЛУНДЪ красными чернилами и марку С.-Петербургской Косметической Лабо-
раторіи, которая имѣются на всѣхъ препаратахъ. Получать можно во всѣхъ луч-
шихъ аптекахъ, автопаркахъ, косметическихъ и парфюмерныхъ складахъ Россійской
Имперіи. Главныя агентства и склады фирмы для Европы: Эмиль Беръ, Гамбургъ;
для Южной и Сѣверной Америки: Л. Мишнеръ, Нью-Йоркъ. Главныи складъ для
всей Россіи А. ЭНГЛУНДЪ. С.-Петербургъ, Новодеревенская наб., 15.

МАРНИ.
По полученіи 3-хъ или 5-ти рубл. высылаю
100, 200 шт. рус. почт. мар. только стар. (съ
1889 г.). Значитъ деш. катал. Зенфъ. Москва,
Большой Гинздинскій пер., меб. комн.
„Лира“, Е. И. Федоровъ.

ФЕРУИНЪ для
Рощенія Волосъ

флаконъ 1 р 25 коп. продается вездѣ.

**ШОКОЛАДЬ
КАКАО
БИСКВИТЫ**

ЖБ
ФАБР. МАРКА

Т. ВА ЖОРЖЬ БОРМАНЬ

№ 21670 25-14

Слабыя въ развитіи или въ учени отставшія дѣти, а также малокровныя, себя слабо чувствующіе и нервныя переутомившіяся, легко раздражающіеся взрослые всякаго возраста употребляютъ, какъ укрѣпляющее средство, съ большимъ успѣхомъ

Гематогенъ Д-ра ГОММЕЛЯ.

Аппетитъ увеличивается, душевныя и тѣлесныя силы повышаются, вся нервная система усиливается.

Имѣется во всѣхъ аптекахъ и аптекарскихъ магазинахъ. Требуется только настоящій Гематогенъ Д-ра ГОММЕЛЯ и не допускайте навязывать себѣ поддѣлокъ.

И. № 2411 26-1

Швейныя машины „ПФАФФА“.

Признанныя, по ихъ повѣщаніямъ усовершенствованіямъ, лучшими для семейнаго обихода и промышленнаго производства.

Остерегайтесь поддѣлокъ.

Г. М. Пфаффъ, фабрика швейныхъ машинъ въ Кайзерслаутернъ (Kaiserslautern) Германия. Основана въ 1862 г. 1400 рабочихъ.

Склады: въ С.-Петербургѣ, у Э. Кинкмана и №9, Гороховая, 17; и во многихъ другихъ большихъ городахъ.

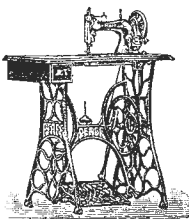

DOLLEUS-MIEG & C^{IE}. SOCIETE ANONYME

**БУМАГА
ШЕЛКЪ И ЛЕНЬ
ДЛЯ ВЫШИВАНІЯ И ВЯЗАНІЯ**

D.M.C.

ЧТВЕРЖЕННАЯ ФАБРИЧНАЯ МАРКА

СПЕЦИАЛЬНОСТЬ ПРОЧНЫЕ ЦВѢТА
МАТЕРІАЛЪ и ДОБРОТЫ
ДЛЯ ДАМСКИХЪ РУКОДЕЛІЙ
ПРОДАЕТСЯ ВО ВСѢХЪ
ХОРОШИХЪ МАГАЗИНАХЪ

MULHOUSE-BELFORT-PARIS

И. № 24494 12-10

Поставщикъ Двора Его Величества

ПАВЕЛЬ БУРЕ

С.-Петербургъ, Невскій пр., д. № 23.
Москва, 1) по В. Лубянкѣ, № 8, противъ Кузнецкаго моста.
2) Кузнецкій мостъ, уг. Поголиннаго, д. Шоринной.

БОЛЬШОЙ ВЫБОРЪ ЧАСОВЪ собственной фабрики съ полнымъ ручательствомъ за прочность механизма и вѣрность хода. Новый иллюстрир. прейсъ-курантъ высыл. по требованію бесплатно.

ТОВАРИЩЕСТВО ПАРФЮМЕРНОЙ ФАБРИКИ
ПРОВИЗОРА **А. М. ОСТРОУМОВА**

КРЕМЪ МЕТАМОРФОЗА | **МЫЛО ОТЪ ПЕРХОТИ** | **ОДЕКОЛОНЪ и ДУХИ АЛЬПІЙСКІЙ**
ОТЪ ВЕСНУШЕКЪ. | **и выпаденія волосъ за № 3374.** | **ГИАЦИНТЬ.**

GRAND-PRIX высшая награда Брюссель 1905 г.

САМОКРАСЯЩІЯ ГРЕБЕНКИ „ФОРЪ“

красятъ волосы въ любой несмываемый цвѣтъ, послѣ чего ихъ можно гофрировать, завивать и пр. Гребень совершенно безвреденъ. Перес. влож. плат. шт. 2 рубля 50 коп.

БАЗАРЪ МАРОКЪ, Спб., Невск., 20, кв. 8.

ТѢСТО НАФЕ
ДЕЛАНГРЕНЬЕ
Противъ Кашля, Простуды и Бронхита.

Важно для бреющихся!

Приобрѣтайте новозобрѣтенную безопасную бритву-аппаратъ, которой каждый можетъ легко брить самого себя. Высылаются немедленно налож. платежомъ безъ задатка сорты С.—2 р. 25 к., П.—3 р. Желающіе могутъ получить весь приборъ за 1 р. 5 к. Адр.: А. Борнштейнъ, Лодзь, Петровская, 58. № 25694

„МУЗЫКА ГИТАРИСТА“.

24 №№ въ годъ. Подписная цѣна на 1907 г. 5 р. съ перес. Программа бесплатно. ТЮМЕНЬ, редакція „Музыка Гитариста“.

ЧИСТОЕ ЛИЦО

получается скоро послѣ употребленія чюваго средства

Угрин

отъ **ПРЫЩЕЙ и УГРЕЙ**

Продается вездѣ по 1 р. 90 к. за банку. Перес. налож. плат. изъ оптов. склада Рич. Пето. Спб., Каравач. ул. 16 кв. 3.

Свѣжесть, бѣлизна лица, сглаживаніе морщинъ и предупрежденіе появленія таковыхъ безъ употребленія косметиковъ достигаются въ настоящее время массажемъ лица посредствомъ особаго аппарата по предварительномъ смягченіи кожи спеціальною паровою ванною. Изобрѣтатель Генрихъ Симонъ въ Берлинѣ. Единственные представители для всей Россіи

Т-во А. РАЛЛЕ и №.

Leichner's Fettwunder

ЖИРНАЯ ПУДРА ЛЕЙХНЕРА. Цѣна: коробка 1 рубль. Пудра для дня и вечера, незамѣтная на кожѣ. Косметическое средство для улучшения красоты кожи. Театральная гримировка. Жирныя румяна и бѣллы. В. № 25281 Карандаши для бровей. 12—6

Имѣются во всѣхъ косметическихъ и аптекарскихъ магазинахъ Россіи.

Л. ЛЕЙХНЕРЪ въ Берлинѣ, поставщикъ бельгийскихъ императорскихъ театровъ. Главный складъ для всей Россіи: Спб. ТЕХНО-Химическая Лабораторія, С.-Петербургъ, Лиговская, 123.

НЕОБХОДИМО ДЛЯ КАЖДАГО

Столловый приборъ вкладнаго серебра на твердомъ, никогда нежелѣющемъ бѣломъ металлѣ и ничѣмъ неотличающемся отъ настоящаго серебра 84 пробы. Цѣна прибора: 6 столовыхъ ложекъ, 6 ножей, 6 вилокъ, 6 чайныхъ ложечекъ, 6 подставокъ для ножей и вилокъ, 1 большая разливная ложка, 1 щипцы для сахара и рубни его и одно сито для чаю. Всего 33 шт. вмѣсто 35 р. только 17 р. 50 к. Пасма и деньги присылаю адресовать: Варшава, Т-ву „ПЛАНЕТА“, Новапольне, 34 Н. Высылаемъ также налож. № 25593 платеж. почтой. 6—3

Слабительныя ПИЛЮЛИ АРА

хѣжное, безъ боли

дѣйствующее слабительное средство и съ хорошимъ успѣхомъ употребляемое при растройствахъ пищеварительныхъ органовъ.

Коробка 95 коп.

Фирма **НАШЕЛЪ!** суш. съ 1884 г.

Возможнымъ увелич. портретъ почти въ натуральную велич. Бюстомъ отъ 3 руб., портретомъ 4 руб., съ пересылкой. Магаз. Свѣтлонскъ, Саловая ул., 64, у Никольскаго моста. № 25730 2—1

„ВЕЛОСИПЕДИСТЫ“

Требуется бесплатный иллюстрированный прейсъ-курантъ велосипедовъ

„REFORM“

Торговый домъ Ф. Гольдманъ, Варшава.

4000 рублей тому

кто докажетъ мнѣ, что существуетъ средство, исцѣляющее быстро и успѣшно **ЭКЗЕМУ, ЛИШАИ, ЯЗВЫ, СЫПЬ, ПРЫЩИ, ОЖОГИ** и т. п. чѣмъ **ЗАМѢЧАТЕЛЬНОЕ** средство **ЛАЙНЪ — Ростень!**

ЗУДЪ и БОЛЬ проходятъ почти моментально.

Цѣна 1 р. 50 к. С. Ростень. С.-Петербургъ, Казанская ул., 26/1

Высылаю налож. платежомъ. Имѣется въ аптекарскихъ магазинахъ и аптекахъ. Поступило въ продажу члупе мыло ЛАЙНЪ-Ростень отъ недостатковъ кожи. Кусокъ 75 в. 1/2 паж. 4р.

№ 25713

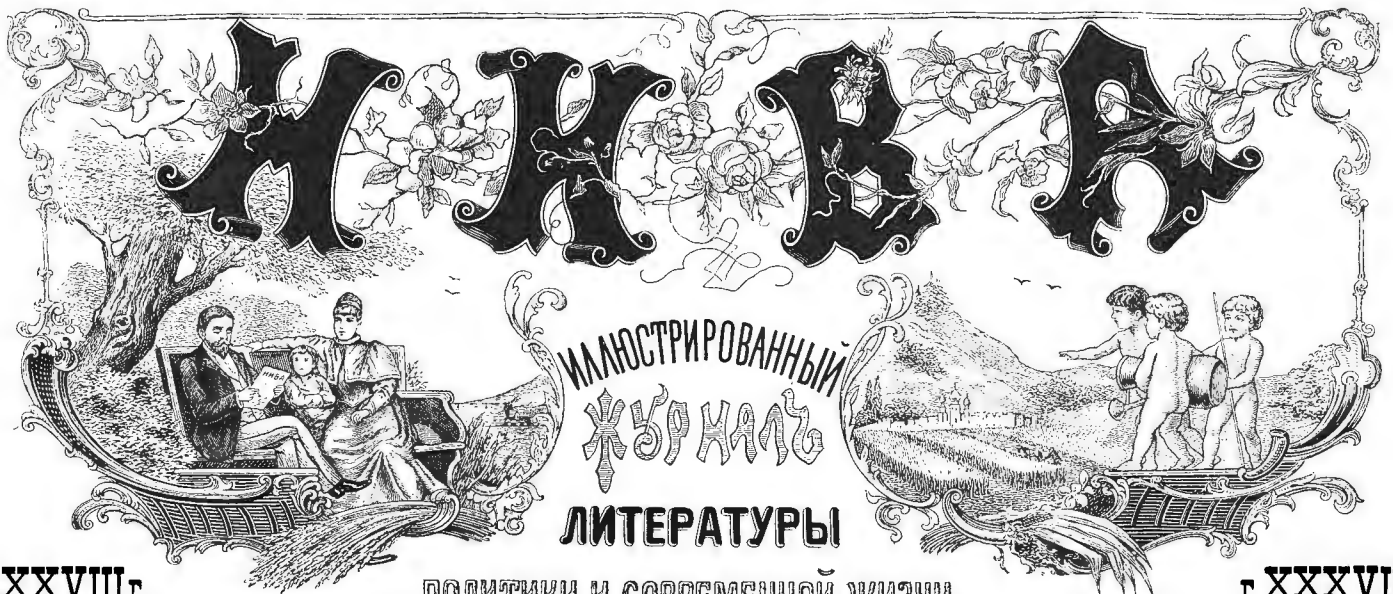

XXXVIII г.

№ 6

Выданъ 10-го февраля 1907 г.

ПОЛИТИКИ И СОВРЕМЕННОЙ ЖИЗНИ.

г. XXXVIII

1907

Подписная цѣна съ достав. и перес. на 1/2 года 4 р., на 1/4 года 2 р.

Цѣна этого №—15 к., съ перес. 20 к.

Къ этому № прилагается: „Полнаго собранія сочиненій К. М. Станюковича“ кн. 13.

ОТКРЫТА ПОДПИСКА НА „НИВУ“
полное собраніе сочиненій въ 10 книгахъ
г. АЛЕКСѢЯ ТОЛСТОГО

1907 г. Съ приложеніемъ **40 КНИГЪ**
„СБОРНИКА НИВЫ“, содержащихъ:
и остальные 30 книгъ полн. собр. сочиненій
К. М. СТАНЮКОВИЧА.

Подписная цѣна на годъ: 1) Безъ дост. въ СПб. 6 р. 50 к.; 2) Съ дост. въ СПб. 7 р. 50 к. 3) Съ перес. во всѣ мѣста Россіи 8 р. 4) Съ перес. за границу 12 р. 5) Безъ дост. въ Москвѣ у Печковской 7 р. 25 к., въ Одесѣ въ кн. маг. „Образованіе“ 7 р. 50 к. **ПОДПИСНАЯ ЦѢНА** на 1/4 года съ дост. въ СПб. **2 р.**, съ перес. иногор. **2 р.**; на 1/2 года съ доставкою въ СПб. **4 р.**, съ перес. во всѣ мѣста Россіи **4 р.** Для гг. новыхъ подписчиковъ, желающихъ получить при „Нивѣ“ 1907 г. со всѣми вышеозначенными приложеніями, еще первыя 10 книгъ К. М. Станюковича, приложенныя при „Нивѣ“ въ 1906 г.,—подписная цѣна съ перес. во всѣ мѣста Россіи **10 р.** за годъ, или по 1/4 г.: за первую 1/4 г. **4 р.** и за остальные по **2 р.**

Черный туманъ.

Изъ лѣтописи нашихъ дней.

П. П. Гнѣдича.

(Продолженіе).

XV.

На улицѣ было оживлено, какъ передъ Пасхой. Народъ куда-то шель, любопытный и чинный. Изъ трамваевъ вся публика слѣзла: силой ли ее попросили сойти, или она сама ушла,—но только вагоны были пусты и, позвякивая колокольцами, рысцой плелись къ своимъ паркамъ. Кучера были мрачны и переругивались съ кондукторами, тоже стоявшими съ сумрачнымъ видомъ на подножкѣ платформъ... На перекресткѣ скопилось вагоновъ двадцать,—и мальчишки радостно галдѣли вокругъ нихъ.

— Таперь бы стѣкла камнями перебить—ловко было бы!—замѣтилъ вихрастый, курносый подростокъ. — Такъ бы садануть въ середку... трахъ!

„Тоже мечтаетъ!“—подумалъ Тарлаевъ, вспомнивъ мечты своего хозяина, и сталъ переходить черезъ площадь. Тамъ, гдѣ баба на лоткѣ торговала яблоками, было сборище. Городовой объяснялъ что-то извозчику и записывалъ въ книжку. Маленькій оборванный мастеровой съ моткомъ нитокъ за пуговицей и съ кривыми ногами—восхищался имъ...

— И умны вы, господинъ городовой,—пьянымъ голосомъ вопилъ онъ:—то-есть такъ вы умны, такъ умны,—страсть!.. Вамъ бы городской головой быть... Ей-Богу! Ахъ!

Тарлаева назвали по фамиліи. Онъ оглянулся. Передъ нимъ стояла стройная, высокая дѣвушка въ котиковой шалкѣ и въ маленькой осенней кофточкѣ.

— Юля!—воскликнулъ онъ.

Она протянула руку и крѣпко пожала.



Молодица-баба. Картина Н. Харитоновъ (Конкурсная выставка 1906 г. въ Академіи Художествъ), авт. «Нивы».

— Давно здѣсь? Куда идете? Пойдемъ вмѣстѣ. Рада васъ видѣть,—сказала она.

— Приѣхалъ сегодня, иду на Загородный, если вамъ по дорогѣ—пойдемъ вмѣстѣ, и я радъ васъ видѣть,—отвѣтилъ онъ.

Они повернули по Невскому.

— Какое время-то!—весело сказала она.

— Да, хорошо,—сказалъ онъ.

— Ходишь и себѣ не вѣришь,—заговорила она.—Да неужто не спишь, и всѣ кошмары прошли?

— Кошмары-то только идутъ, надвигаются,—возразилъ онъ.

— Чтѣ вы, Тарлаевъ! Вотъ и видно, что вы только-что приѣхали... Намъ все извѣстно... Положимъ, обѣщанія мы не вѣримъ,—но тѣмъ не менѣе... Вы должны непременно записаться къ намъ... Я очень хочу, чтобъ вы были съ нами... У насъ даже генералы есть. Ей-Богу.

— Чтѣ же они дѣлаютъ?..

— О! если-бъ вы видѣли, какіе они. Такъ смѣло говорятъ, рѣзко,—никого не боятся. Наши даже скромнѣе. Приходите къ намъ на собраніе, и увидите, какъ это будетъ хорошо... У насъ много славныхъ дѣвушекъ,—такихъ убѣжденных... Вы вотъ думаете, что мы только говоримъ,—а мы ужасно много дѣлаемъ...

— А у васъ усики выросли,—сказалъ онъ, посмотрѣвъ на нее.

— Все вы глупости говорите!—крикнула она, на ходу топнувъ ногою.—Что такое усики, при чемъ тутъ усики!

— Ничего, это хорошо.

— Для кого?

— Да для меня, для всѣхъ кто васъ знаетъ...

— Какъ вы опошлелись!—съ гримасой сказала она.—А вотъ если-бъ вы видѣли у насъ въ обществѣ одну аристократку! барышня-милліонерша, вся въ брилліантахъ...

— За какимъ же дьяволомъ она къ вамъ лѣзетъ?—спросилъ Тарлаевъ.

— По убѣжденію. Ея крестный—бывшій министр! Слышите, ми-ни-стръ! А она,—понимаете вы это,—не согласна съ ихъ идеями... Если-бъ я была женщиной, я бы влюбилась въ нее.

— Слушайте, Юля,—вдругъ перебилъ онъ ее:—вы такая же балалобка, какъ были раньше, или умнѣе стали?

Она остановилась,—у нея даже глаза налились слезами.

— Какъ вы смѣете...—начала она.

— Смѣю,—я все смѣю,—улыбаясь, возразилъ онъ.—Въ самомъ дѣлѣ, чтѣ съ вами?

Она взяла его за рукавъ и просунула свою руку ему подъ локоть.

— Я пошла за однимъ человѣкомъ...—внезапно сказала она.

— Огс!—воскликнулъ онъ.—Когда женщина идетъ за однимъ человѣкомъ, это очень хорошо... И въ самомъ дѣлѣ вы его любите?

— Какой вы смѣшной, Тарлаевъ—если я вамъ говорю.

— И пойдете за нимъ всюду?

— Всюду.

— И если онъ прикажетъ: поди и сдѣлай то-то?

— Пойду, и сдѣлаю...

— Молодецъ!—воскликнулъ онъ.—Вотъ такихъ я люблю... Ну, а кто же этотъ счастливецъ,—можно узнать?

— Я не скрываю... Это самъ Барашниковъ.

Онъ изумленно посмотрѣлъ на нее.

— Вотъ нашли,—да вѣдь онъ старикъ!

— Гдѣ-жъ старикъ? Ему всего сорокъ семь...

— Вреть—пятьдесятъ пять.

— Ну, пятьдесятъ пять,—не все ли одно?

— Все одно. Передъ вѣчностью все мелочь.

— Вотъ человѣкъ, за которымъ женщина пойдетъ!—восторженно сказала она.

— Да за нимъ много ходило. Только проку что-то не вышло,—замѣтилъ онъ.

— То-есть какого прока?

— Знаю я его. Эгоистище онъ.

— Лжете, лжете, лжете! Онъ прямой, хорошій альтруистъ. Онъ такой, какихъ другихъ нѣтъ.—Я вотъ сейчасъ иду къ намъ, въ бюро. Хотите зайти,—посмотрите... Вы увидите его... Это министр... Посмотрите, какъ вокругъ него профессора на цыпочкахъ ходятъ...

— Ну, и пусть себѣ ходятъ, а я къ нему не пойду,—замѣтилъ онъ.

— Почему?

— Мнѣ съ вами пріятно говорить, а съ нимъ что за охота. Я даже посовѣтовалъ бы вамъ прямо бросить его къ чорту.

— И пойти къ вамъ?—насмѣшливо спросила она.

— И пойти ко мнѣ,—подтвердилъ онъ.—А не ко мнѣ,—къ другому,—каждый будетъ лучше его. Если вы балалобка, такъ и онъ балалайка. Онъ тридцать лѣтъ тренькаетъ одно и то же и воображаетъ, что это не вѣсть какая истина. Говорить объ обновленіи человѣчества, а самъ...

— Ха-ха!—залилась она:—да вы сердитесь?

— Разумѣется, сержусь.

— По какому праву? Чтѣ вамъ за дѣло? Не все ли равно вамъ?

— Нѣтъ, не все равно. Во-первыхъ, вы моя старая пріятельница, и я васъ очень люблю.

— Прикажете вѣрить?

— Вѣрьте.

— А зачѣмъ же вы не простившись уѣхали?

— А вамъ развѣ не все равно?—повторилъ онъ ея вопросъ.

Она опять засмѣялась.

— Если говорю объ этомъ, значить не все равно.

— Мнѣ надо было уѣхать,—почему-то понизивъ голосъ до шопота, сказалъ онъ.

— Отчего же мнѣ было не написать?—такимъ же шопотомъ отвѣтила она.

Онъ притиснулъ ея локоть.

— Юля, дайте слово, что вы не солжете?

— Что такое? Что за паеосъ!

— Скажите, неужто вы въ самомъ дѣлѣ влюблены въ Барашникова?

Она весело на него посмотрѣла.

— А вы какъ думаете?—спросила она.

— Я думаю, что вы просто хотите меня злить.

— Хочу! Хочу! Хочу!—почти закричала она.—Потому что вы отвратительное, гадкое животное, потому что я никогда не прощаю тѣмъ людямъ, которые мнѣ дѣлаютъ больно. Пусть я буду злая, скверная,—но я не могу простить, что изъ-за васъ не спала три ночи... Это такъ съ вашей стороны было...

— Юля, если-бъ я зналъ...—началъ онъ.

— Почему было не написать,—продолжала она.—Почему тотчасъ послѣ приѣзда не придти къ намъ. Отецъ о васъ разъ пятьдесятъ въ день вспоминалъ, сестра Надя разъ сто...

— Вы разъ триста,—подсказалъ онъ.

— Въ послѣднее время я совсѣмъ о васъ не думала и не хотѣла думать,—я на васъ поставила крестъ.

— А зачѣмъ окликнули меня сегодня?

— А потому, что вы глупый, гадкій уродъ. Вы должны сейчасъ у меня просить прощенія.

— Стать на колѣнки?

— Да, стать на колѣнки и умолять простить меня,—а чтобы я васъ простила, вы должны сейчасъ же идти къ намъ.

— Да вѣдь вы идете къ себѣ въ союзъ?

— Я говорю, что вы должны идти къ намъ, къ папѣ. Чтѣ это за неслухъ!

— Нѣтъ, Юлечка, сегодня я не пойду. У меня есть дѣло и важное. А завтра буду.

— Слово даете?

— Даю. У меня вѣдь къ вамъ дѣло. Слушайте. Есть у меня сестренка. Привезъ я ее въ Петербургъ, поселилъ временно у одной знакомой, но тамъ не оставлю, потому что не-сегодня-завтра ее арестуютъ, а я имѣю на сестренку иные виды.

— Такъ что же я могу...

— Не найдете ли вы знакомаго дома, гдѣ бы я могъ ее безопасно помѣстить.

Юля задумалась.

— Е-есть,—растягивая слово, сказала она.—Дайте мнѣ поговорить съ сестрой.

— А чтò, ваша Надя такая же прелесть, какъ и была?—спросилъ онъ.

— Мы обѣ одинаково прелестны.

— Она умнѣе,—поправилъ онъ.

— Но я очаровательнѣе,—возразила она.

— Дѣло вкуса.

— Если бы я не принадлежала къ крайней лѣвой, я бы такъ васъ ущипнула! Смотрите, вонъ казаки ѣдутъ. Я ужасно люблю казачьихъ лошадей: у нихъ ножки стройныя, какъ у танцовщицъ.

— А отецъ чтò дѣлаетъ?

— Ничего не скажу. Пріѣзжайте, увидите.

На углу Литейнаго они разстались.

XVI.

Черезъ день давножданное совершилось.

Усталый отъ дневной бѣготни Тарлаевъ спалъ не раздѣваясь у себя на диванѣ, когда упорный стукъ въ дверь заставилъ его проснуться. Онъ посмотрѣлъ на часы: былъ всего часъ ночи, лампа у него горѣла. Стукъ продолжался. Онъ отперъ дверь. Устиньюшка просунула ему свернутую бумажку и сказала: „баринъ проздравить велѣли съ праздникомъ“.

Онъ развернулъ печатный листъ. Это былъ манифестъ.

Сердце его сжалось, дыханье остановилось.

— Неужели?

Онъ присѣлъ къ столу и долго, внимательно вчитывался въ каждое слово. Потомъ всталъ и началъ ходить по комнатѣ. Часы пробили три, четыре, — онъ все ходилъ.

Потомъ онъ заснулъ, самъ этого не замѣтивъ—глубокимъ, мертвымъ сномъ. Когда онъ открылъ глаза, комната была залита свѣтомъ, и колокола во всемъ городѣ звонили.

Тарлаевъ быстро одѣлся. Ни Паль Палыча ни Матрешеньки дома не было. Онъ выпилъ наскоро чаю, накинулъ на себя пальто и вышелъ на улицу.

Тамъ все ликовало. На домахъ тихо развѣвались флаги: толпы народа пестрѣли на тротуарахъ, по улицамъ катились экипажи, съ веселыми, празднично одѣтыми сѣдоками. Тарлаевъ еле перешелъ черезъ Невскій — такія толпы шли и пѣли пѣсни, цѣловались, радовались и смотрѣли исподлобья. Тарлаевъ былъ какъ-то странно смущенъ. Два чувства боролись въ немъ. Съ одной стороны, ему казалось, что, кажется, многое достигнуто, что слѣдуетъ радоваться тому, чтò произошло. А съ другой, ему казалось, что со вчерашнимъ днемъ все прежнее, старое отошло въ вѣчность,—и чего добраго исчезла сама цѣль жизни. Исчезла прелесть борьбы. Исчезло все то, чѣмъ прожилъ онъ всю свою молодость. Если теперь эта цѣль достигнута, то онъ уперся лбомъ въ стѣну.

Онъ всю ночь не спалъ. Сердце то радостно, то больно сжималось. Онъ никакъ не могъ понять того, чтò происходитъ. Яркіе солнечные лучи и нарядная толпа какъ будто говорили о праздникѣ. Но въ умѣ, въ мозгу былъ какой-то осадокъ, что-то тяжелое, самому ему мало понятное.

Онъ поднялся къ Кавдоровымъ. Ему отворила Юля.

— Ко мнѣ, или къ папѣ?—хитро глядя на него, спросила она.

— Къ обоимъ,—сказалъ онъ.

— Христось воскресе!—внезапно крикнула она и, охвативъ его шею руками, быстро поцѣловала въ щеку.— Правда, вѣдь Онъ воскресъ? Да? Я сегодня утромъ подошла къ окошку и поняла, что Онъ воскресъ. Потому что если бы Онъ былъ въ гробу, не было бы этого сіянія, свѣта, пѣнья. Отецъ пришелъ только въ пять часовъ,—онъ шатался по улицамъ... Онъ только встаетъ теперь... Папа, можно къ тебѣ гостю?

Она постучала пальцемъ въ закрытую дверь.

— А какой гость? — послышался густой басъ изъ-за двери.

— Въ полиціи, кажется, не служить, — засмѣялась дочь.

— Все равно, хоть бы и служилъ, всѣхъ сегодня принимаю. Зови его.

Тарлаевъ вошелъ въ большую, пустоватую комнату. Въ углу стоялъ диванъ, старый турецкій, продавленный. На дырявой простынѣ, на свалавшихся огромныхъ подушкахъ, подъ синимъ байковымъ одѣяломъ лежалъ огромнаго роста мужчина съ цѣлой гривой сѣдѣющихъ волосъ, орлинымъ носомъ и черными, острыми глазами. Воротъ его рубахи были разстегнуть, и широчайшая грудь, покрытая густой растительностью, свободно выставлялась наружу. Владѣлецъ ея попробовалъ было застегнуть воротъ, — но ни одной пуговицы не оказалось, и пришлось только запахнуться.

— А, кого я вижу,—загремѣлъ басъ.—Старый приятель! Куда пропаль?

— Ъздилъ по дѣламъ.

— Шутъ ты этакій! Ъздилъ! А я тебя вспоминалъ. Я все думалъ, что ты на Юлѣ жениться хочешь, а ты въ самую рѣшительную минуту удралъ... Ну, да дьяволъ съ тобой! Милый, день-то какой, день свободы! Я ночью стихи, братецъ, писать началъ... У меня вотъ на стулѣ они...

Онъ опрокинулъ со стула пепельницу съ окурками и вытащилъ изъ-подъ подсвѣчника четвертушку бумаги.

— Да вотъ что-то не выходитъ.—Слушай.

Вотъ онъ! Давно-жданный торжественный день,—

День братскій любви и свободы!..

Вѣжитъ деспотизма пугливая тѣнь

Подъ мрачные кладбища своды!

Встаетъ изъ могилъ обновленный народъ,

Смыкаясь въ великое коло,—

Пусть солнце ликую надъ нами взойдетъ!..

— А тутъ я остановился... Спать захотѣлъ... Все рѣшительно подбираю: коло, голо, поло...

— Это есть игра въ поло...—замѣтилъ Тарлаевъ.

— Къ чорту игру!.. Нѣтъ, поло—значить пусто... Саванаролла... Надо будетъ замѣнить коло. Вмѣсто коло—раду...

Смыкаясь въ великую раду...

— Или еще лучше:

Сливался въ великое вѣче!..

— Ну, да наплевать, потомъ!.. Давай теперь кофе пить! Ахъ, хорошо, — ахъ, какъ хорошо! Вѣдь теперь, чего добраго, опять мнѣ на кафедре взойти будетъ можно?

— Ну, это бабка на-двое сказала,—замѣтилъ гость.

— Что-о? — заревѣлъ профессоръ.— Ахъ, ты, илоть, несчастный рабъ!.. Да развѣ нѣтъ въ тебѣ гордости свободнаго гражданина?

— Не знаю. Можетъ, и есть.

— Жалкій ничтожный червь! Гусеница, атомъ, — несчастная раздавленная блоха! Да какъ ты смѣешь въ такой день, въ такой великій... Да я тебя удавлю!..

И профессоръ простеръ къ нему свои мощныя мохнатя руки.

— Дай я тебя удавлю, подлую микробу! О, молодежь — гдѣ твои идеалы!

— Мы по осени привыкли цыплятъ считать,—замѣтилъ Тарлаевъ.



Первый снѣгъ. Картина И. М. Грабовскаго (Конкурсная выставка 1906 г. въ Академіи Художествъ), авт. «Нивы».



Зимня сумерки. Рисунокъ Д. А. Пахомова, авт. «Нивы».

— Сами вы цыплята,—еще только носъ изъ скорлупы кажете, а туда же, чортъ васъ дери... А если-бъ ты видѣлъ меня нѣсколько часовъ тому назадъ, какъ я, обнявъ фонарный столбъ, гремѣлъ на весь проспектъ. Околочные плакали!

— Зачѣмъ же столбъ вы обнимали?

— А я влѣзь, чтобъ выше быть. Я призывалъ къ братству,—я говорилъ о солнцѣ, говорилъ о вѣчной правдѣ, говорилъ о томъ, что мы цари вселенной. У меня слезы по щекамъ струились, „какъ изъ деревъ Аравіи камедь“. Потомъ меня качали, и я леталъ кверху какъ пузырь,—мнѣ кричали „ура“, и я кричалъ „ура“. Мнѣ оторвали воротникъ,—я повѣсилъ его на перила моста и сказалъ: „Пусть это будетъ памятникомъ того, что здѣсь говорилъ профессоръ Кавдоровъ“. Потомъ мы стали цѣловаться съ взводомъ солдатъ,—а я спрашиваю у фельдфебеля: „будешь ты противъ меня?“ А онъ мнѣ отвѣтилъ: „ежели вы держите себя аккуратно, такъ за что же принимать карательныя мѣры!“ Тогда мы предложили солдатамъ зайти къ Лейнеру,—но они заявили, что находятся въ нарядѣ и заходить въ ресторанъ не имѣютъ права. Тогда я сталъ разяснять имъ ихъ положеніе. А фельдфебель говоритъ: „извините, намъ некогда“,—и увелъ ихъ.

Кухарка внесла кофе и поставила передъ профессоромъ.

— И ему,—сказалъ профессоръ, тыкая пальцемъ въ гостя.

— Можно,—одобрила кухарка и отправилась на кухню.

— Мы не экспансивны,—продолжалъ профессоръ, натягивая панталоны въ кѣтку, такого цвѣта, какой впору было носить развѣ двадцатилѣтнему юношѣ.—Мы не экспансивны, чортъ бы насъ дралъ. Вчера на улицахъ не танцовали, вчера не играла нигдѣ музыка. Никто не вышелъ, не собралъ оркестра... Сегодня, я увѣренъ, нигдѣ никто не украситъ домъ гирляндами, не переброситъ черезъ улицу дождь красныхъ флаговъ. Я такъ понимаю: пронестись бы по всему Невскому въ мазуркѣ,—сто тысячъ паръ танцуютъ, десять тысячъ музыкантовъ играютъ. Достать бы лошадей, обвѣсить ихъ лентами, а намъ одѣться старыми, средневѣковыми витязями, ѣздить и кричать: „Богъ свободу прислалъ!“ Колесницу бы въ сорокъ лошадей... И наверху богиню какую-нибудь... Все равно какую... Чтобъ свѣтъ отъ нея лился, чтобъ чувствовалось божество...

Онъ взялъ лохматое полотенце и сказалъ:

— А теперь я иду подъ кранъ умываться.

Едва онъ ушелъ, въ стѣну послышались мистическіе три удара.

— Это я, гражданка Юлія,—послышалось за стѣною:—требую къ себѣ гражданина Тарлаева. Пусть забираетъ свой кофе и идетъ къ намъ.

Онъ забралъ свой кофе и пошелъ въ сосѣдную комнату. Тамъ у самовара, на которомъ стоялъ кофейникъ, сидѣли двѣ сестры, Юлія и Надя. Надя была года на два помоложе, маленькаго роста, худенькая и черная какъ пивка.

— Узнаете?—взвизгнула она.

— Узнаю,—отвѣтилъ Тарлаевъ.—Чего мнѣ васъ не узнавать, гражданка Надежда: всего полтора мѣсяца не видались.

— Нахаль!—воскликнула Надя.—Да за эти полтора мѣсяца вы должны были умереть отъ тоски по сестрѣ.

— Она не умерла отъ тоски по мнѣ,—возразилъ онъ.—Она даже влюбилась въ плѣшиваго гражданина.

— Почему вы знаете, можетъ, она съ отчаянія!.. Она теперь толкается по всѣмъ этимъ комитетамъ, но мнѣ совсѣмъ это не интересно, я выше этого... Оттого что я уравновѣшенная.

— А вамъ сколько лѣтъ?

— Шестнадцать.

— Хорошіе годы.

— Не годы хорошіе, а хорошо, что я уравновѣсилась. Я ни въ кого не влюблена и здоровыми глазами гляжу на міръ. А вы всѣ воспаленными глазами смотрите. Бѣшеные коты какіе-то. Я Юльку не понимаю. Вышла бы замужъ, съ ребятами няньчилась бы. Такъ нѣтъ: ей надо достиженія высшихъ человѣческихъ идеаловъ счастья...

— Ты неразвита, глупая дѣвчонка,—огрызнулась Юля.

— Ну ужъ извини: я даже слишкомъ развита для своихъ лѣтъ, это тебѣ всякій скажетъ. Скажите, Васюканчикъ... Я зову васъ Васюканчикъ, потому что вы мой будущій родственникъ:—вѣдь вы женитесь же когда-нибудь на Юлькѣ?

Юля вскочила.

— Я тебя убью, Надя!—закричала она, вся вспыхнувъ.

— Видите, какая она ненормальная!—спокойно замѣтила Надя.—Вскакиваетъ, кипятится. А въ сущности всѣ ея влюбленности въ этихъ лысыхъ господъ вздоръ, любить она только васъ... Такъ вотъ я и говорю,—вы должны отдать мнѣ справедливость, что я очень развита, не по лѣтамъ, и гораздо практичѣе и сестры и отца. Потомъ, чтѣ такое отецъ?—онъ шестидесятникъ. А всѣ эти эмансипаторы-шестидесятники только воронь по крышамъ считаютъ, а больше ни на что не способны. Въ васъ, девяностыхъ, есть хоть огонь въ жилахъ... А въ насъ... Какъ насъ назвать? Девятисотцахъ, такъ что ли?.. Или девятисотенкахъ, если въ женскомъ родѣ?.. Въ насъ уже кипитъ лава. Мы уже танцуемъ на вулканѣ... Мнѣ все хочется подпрыгнуть до неба. И я думаю, что я когда-нибудь подпрыгну.

— И что-жъ тогда будетъ?—спросилъ Тарлаевъ.

Она точно удивилась вопросу.

— Какъ что будетъ? Говорю вамъ, я буду на небѣ.

— На седьмомъ?

— Нѣтъ, хотя бы на первомъ. И буду смотрѣть на васъ сверху, какъ на пигмеевъ. Я буду какъ богъ. Помните, змѣй говорилъ: „у васъ откроются очи и вы будете какъ боги“.

XVII.

Вошелъ профессоръ съ мокрыми волосами, приглаженными щеткой, еще болѣе счастливый и довольный. Онъ остановился посреди комнаты, разставивъ ноги, и запѣлъ треснутымъ голосомъ:

Друзья, безоблачное утро,—
Садитесь дружно въ челноки...
Ужъ блещетъ море перламутромъ,
И заиграли вѣтерки...

— Вотъ вамъ старый грудной младенецъ!—воскликнула Надя и, подскочивъ, поцѣловала прямо поющій ротъ шестидесятника.

— Нѣтъ, въ самомъ дѣлѣ,—заговорилъ профессоръ:—пойдемте сейчасъ на улицу.—Сегодня нельзя заниматься разрѣшеніемъ какихъ бы то ни было вопросовъ. Сегодня надо только дышать, кричать и плясать. Сегодня историческій день, сегодня великая грань перейдена...

— Удивительная способность,—закричала Надя:—онъ можетъ говорить безъ умолку цѣлый день, и въ этомъ не будетъ никакого толка. А вотъ я тебѣ чтѣ скажу, младенецъ,—ты не можешь выйти по крайней мѣрѣ еще часа полтора, пока твое пальто не будетъ зашито. Можно подумать, что ты вчера валялся подъ воротами: пола разорвана, рукавъ разорванъ, пуговицы вырваны съ мясомъ, воротникъ въ карманѣ.

— Пусть мое собственное мясо рвутъ, мнѣ все одно,—возразилъ отецъ.—Меня вчера уронили на мостовую, и нога распухла, теперь она какъ у слона, но мнѣ это все равно... Зашивайте скорѣй, а то я уйду безъ пальто...

— Чтѣ это вы дѣлаете?—спросилъ Тарлаевъ, видя, что Юля кроитъ какой-то колпакъ изъ красной фланели. Это на чайникъ, что ли?

— Ошибаетесь: это фригийская шапка.
— По улицѣ въ ней ходить будете?
— Нѣтъ, мнѣ заказали ее къ двѣнадцати часамъ. Ее понесутъ на палкѣ по улицамъ.

Тарлаевъ поморщился.

— Что съ вами?—спросила Юля.

— Вотъ этой театральщины я не люблю, оставьте это католическимъ попамъ.

— Ну ужъ извини,—заревѣлъ профессоръ:—театральщина необходима, театральщина первое дѣло; безъ театральщины никакого народнаго движенія быть не можетъ. И попы въ Римѣ отлично поняли нервъ народа. Давайте колпаки, давайте знамена, все давайте... Я сегодня сожалѣю, что я бѣденъ. Если-бъ у меня были деньги... Я не знаю... Я бы купилъ нѣсколько дрогъ въ похоронныхъ бюро, обтянулъ краснымъ кумачомъ колесницы, въ открытый гробъ положилъ бы чучело бюрократіи въ чепчикѣ, вотъ съ такимъ носомъ, который у нея отросъ за сегодняшнюю ночь, а верхомъ на нее я бы посадилъ мою Надьку въ балетной юбкѣ.

— Такъ бы я и сѣла!—возмутилась Надя.

— Веревками привязалъ бы, — добродушно подтвердилъ отецъ. — Сидѣла бы она во фригийскомъ колпакѣ съ краснымъ знаменемъ, на которомъ было бы написано: *Amor et libertas*.

— Никто бы вашей латыни не понялъ,—сказалъ Тарлаевъ.

— И пусть. Не долженъ народъ всего понимать, онъ долженъ только взирать и удивляться.

Гость засвистѣлъ.

— Хе-хе! Да вы крѣпостникъ, почтеннѣйшій!—сказалъ онъ.—Вы, кажется, какъ жрецъ въ Египтѣ, хотите ключи знанія держать, а народу дать только возможность поклоняться вашей туфлѣ?

Профессоръ сдвинулъ брови.

— Всю жизнь я былъ, другъ мой, крайнимъ республиканцемъ. Много громовъ и бурь вынесла эта старая бѣдная голова. На меня летѣли стрѣлы цензуры, меня жутили ректоръ университета, меня заточали въ узилище, и разъ даже я попалъ въ рavelинъ. Я путешествовалъ въ мѣста не столь отдаленныя, но все же отдаленныя въ достаточной мѣрѣ. Я всегда кричалъ—свобода, равенство!.. И теперь кричу... Но три не можетъ быть равно двумъ, а десять не можетъ быть равно сотнѣ. Ясно, полагаю? Вѣдь равенство возможно между равными. Всѣ люди принципиально равны, какъ всѣ цифры равны передъ безконечностью. Шесть равно десяти при безконечномъ масштабѣ, потому что и шесть и десять равно безконечно малы. Но въ частности...

— Ахъ вы!—не выдержалъ Тарлаевъ: — шестидесятники! въ частности вы десять, а тѣ, что ходятъ по улицѣ, двѣйки.

Профессоръ посмотрѣлъ на него строго.

— Такъ всегда было, такъ всегда будетъ, — сказалъ онъ.—Сила ума и эрудициі не можетъ быть равна невѣжеству и грубому произволу. Я буду цѣловать, обнимать всякаго фабричнаго парня...

— А я не буду,—замѣтила Надя.

Онъ не обратилъ на нее вниманія и продолжалъ:

— Я буду дѣлиться съ нимъ всѣмъ: и деньгами, и платьемъ, и кровомъ, и постелью...

— А я не...—начала Надя, но не договорила сама.

— Но, считая его братомъ, я все же требую отъ него: „передъ лицомъ сѣдого возстани и почти лицо старче“.

— Было бы за что!—пробурчала Юля.

Старикъ весь всколыхнулся.

— За что? — крикнулъ онъ. — За то, что я своимъ лбомъ пробивалъ вамъ путь и рушилъ преграду. За то, что я, не мечтая о власти и силѣ, шелъ впередъ, расчищая вамъ дорогу. Мы бились какъ донъ-Кихоты съ вѣтреными мельницами, думая, что побѣждаемъ гигантовъ. Мельницы шутя отбрасывали насъ далеко въ сто-

рону, но сами обламывали объ насъ крылья, и теперь торчатъ одни прутья. И все это мы, одни мы сдѣлали! Онъ ударилъ себя кулакомъ въ грудь и даже захлебнулся.

— Я имѣю право стоять съ поднятой головой,—сказалъ онъ.—Если эти флаги развѣваются на улицѣ, такъ это мы ихъ повѣсили, а не вы. Мы ткали ихъ красныя полосы, а вы теперь хотите въ нихъ драпироваться...

— Да что вы раскричались!—остановила его Надя.— Кто въ вашемъ геніи сомнѣвается?

Профессоръ оскѣся и посмотрѣлъ сбоку на дочь.

— Передъ лицомъ сѣдого возстани и почти лицо старче, — повторилъ онъ и, подойдя къ балконной двери, отворилъ ее.

— Папка, холодно!—крикнула Юля.

— Нисколько не холодно! — возразилъ онъ и какъ былъ, въ халатѣ, вышелъ на балконъ.

Внизу, по тротуарамъ, разноцвѣтной змѣею ползли толпы съ какимъ-то затаеннымъ радостнымъ гуломъ. Зеленовато-голубое небо сіяло холоднымъ блескомъ. Профессоръ поднялъ глаза кверху.

— Къ вамъ зываю, силы природы!—заговорилъ онъ.— Вы, дарующія мнѣ жизнь, поселяющія въ моемъ сердцѣ радость! Вы, свѣтлыя, могучія... благословляю васъ! благословляю!

— Экій мистикъ!—расхохотался Тарлаевъ.

— Папка какъ Фаустъ!—сказала Надя.

— Фаустъ!—повторилъ онъ, появляясь въ комнатѣ и притворяя дверь:—да, Фаустъ...

— Ты чувствуешь въ землѣ упругость подъ ногами,

Ты видишь, какъ привѣтливо надъ нами

Сонмъ зажигають звѣздъ ночныя небеса,

Не зеркало-ль моимъ глазамъ твои глаза?

Не все ли это рвется и тѣснится

И въ голову и въ сердце, милый другъ,

И въ тайнѣ вѣчной движется, стремится

Невидимо и видимо вокругъ?

— Вотъ у меня хозяинъ квартирный тоже любитъ стихи читать,—замѣтилъ гость.

Профессоръ схватилъ Юлю за руку и продолжалъ съ паэосомъ:

— Вотъ если этимъ всѣмъ исполнится твой духъ,

И если ощутишь ты въ чувствѣ томъ глубокомъ

Блаженство... О, тогда его ты назови

Какъ хочешь: пламенемъ любви,

Надеждой, счастьемъ, жизнью—*Богомъ!*

Для этого названья нѣтъ.—

Все въ чувствѣ,—имя-жъ это звукъ гремящій,

Звукъ безъ значенья, дымъ летящій,

Лишь помрачающій небесный яркій свѣтъ!

— Отчего, папа, ты не пошелъ въ актеры?—спросила Надя.

— А вотъ поди-жъ ты, не пошелъ!—съ сокрушеніемъ отвѣтилъ старикъ.—А ужъ и зажигалъ бы я сердца, не чета этимъ нынѣшнимъ гнусавымъ слюнтяямъ.

— Папка воинственно настроенъ!—сказала Юля.

— Я пѣть готовъ, готовъ я міръ обнять... Всю жизнь ненавидѣлъ пьянство и не пилъ водки, а сегодня готовъ нализаться какъ курицынъ сынъ. Будетъ готово пальто, и пойдемъ всѣ, всѣ пойдемъ на Невскій, и будемъ пѣть и цѣловаться съ городовыми...

XVIII.

За фригийской шапкой забѣжалъ какой-то бѣлокурый студентикъ, посмотрѣлъ на фасонъ, сказалъ: „здорово!“ и, наскоро пожавъ руки, исчезъ.

Профессоръ надѣлъ широкополую шляпу и какой-то бурнусъ, почему-то называвшійся пальто, хотя онъ былъ скорѣе похожъ на альмавиву. Надя наотрѣзъ отказалась идти, такъ что отецъ ей замѣтилъ:

— Въ тебѣ не кровь течетъ, а рыбий жидкій бульонъ.

— И пусть!—отвѣтила она.

Юля тоже не пошла.

— Отдадимся стихіи,—сказалъ профессоръ и втиснулся въ самую гущу пѣвшей толпы, шедшей съ большимъ



Анатомія сердца. Картина З. Симонъ, авт. «Пивль».

говоръ, смѣхъ, веселье и пѣнье. Это былъ какой-то карнавалъ, какое-то мучительно-сладкое чувство чего-то новаго, неизвѣданнаго, прекраснаго.

— Нынѣ отпущаеша раба твоего! — вдругъ заговорилъ профессоръ. Ближайшіе оглянулись и неодобрительно посмотрѣли на него. Онъ съ дѣтской улыбкой посмотрѣлъ на нихъ и помахалъ въ воздухъ рукой, какъ бы говоря:

„Да, да, вотъ я какой!“

У памятника Екатерины Тарлаевъ вдругъ увидѣлъ Паль Палыча. Паль Палычъ снялъ съ своей рѣдкообразной головы шляпу и, надѣвъ ее на палку, серьезно несъ, какъ какую-то реликвию. Шляпа вертѣлась, потому что онъ болталъ палкой. Встрѣтившись глазами съ Васильемъ Ивановичемъ, онъ прищурилъ одинъ глазъ и щелкнулъ языкомъ.

— Пойдемте съ нами! — крикнулъ Тарлаевъ.

— Шалишь, не обманешь! — отвѣтилъ Паль Палычъ.

Въ самомъ дѣлѣ, шлось какъ-то легко, точно все кругомъ было насыщено веселящимъ газомъ. Вывѣски особенно празднично сверкали: точно ихъ вымыли и вычистили по случаю великаго жественнаго дня. Въ толпѣ было больше всего студен-

тотъ — очень мало бородатыхъ, все больше съ усиками, и очень много въ пенсне. Вуали на женскихъ шляпкахъ развѣвались по вѣтру. Въ воздухѣ висѣлъ какой-

то запахъ, который былъ знакомъ каждому изъ нихъ. Въ воздухѣ висѣлъ какой-



Торжественное засіданіє в Академії Наукъ (по Отдѣлу изящной словесности), посвященное памяти гр. Алексѣя Толстого, по поводу 30-лѣтія дня его кончины. Рѣчь почетнаго академика Н. А. Котляревскаго. По фот. спец. корреспонд. «Нивы» К. Булга, авт. «Нивы».

то переливчатый гуль, и этот гуль, даже когда не пѣли кругомъ, мѣшалъ слушать, что говорилъ своему спутнику старый профессоръ,—а говорилъ онъ безъ умолку. Только отдѣльные фразы и слова доходили до сознания Тарлаева, остальное гдѣ-то просыпалось въ воздухѣ.

— Помнишь исторію «Serment fédératif» 14 іюля?—спрашивалъ онъ. Тарлаевъ не помнилъ никакого Serment и только кивалъ головой, подтверждая его слова. А старикъ не останавливался.

— ...И тогда,—уже хрипя говорилъ онъ:—Буше сказалъ: «Nous avons changé tout cela»... И у насъ будетъ то же... Когда наступитъ анархія церкви... Тогда будетъ куминационная точка...

У Полицейскаго моста загѣли марсельезу. Но профессоръ пролѣзаль впередъ, расталкивая всѣхъ локтями, и говорилъ:

— Будетъ то же, что во Франціи, то же, дай срокъ... У насъ и противиться не будутъ, у насъ нѣтъ французской аристократіи...

У Тарлаева стало рябить въ глазахъ и шумѣть въ ушахъ. Его оглушалъ шумный праздникъ. Онъ, уже не сознавая, шелъ изъ улицы въ улицу, ни о чемъ не думая и только машинально наблюдая. Онъ слышалъ, какъ говорили вокругъ о свободѣ митинговъ и о томъ, какъ надо собраться тамъ-то и тамъ-то и рѣшать дѣло народа, общее дѣло...

„Дѣло народа, общее дѣло“... Какъ хорошо! Вотъ онъ теперь, Василий Тарлаевъ, уносится толпой по улицамъ Петербурга. И то, что онъ идетъ, и то, что вокругъ него идутъ—это огромный историческій фактъ: объ этомъ много столѣтій будутъ писать въ учебникахъ, объ этомъ днѣ, объ этомъ солнцѣ, объ этомъ подъемѣ... А онъ вотъ свидѣтель этого подъема. Онъ тоже участникъ, онъ—капля въ общемъ морѣ...

И почему-то кажется ему, что гдѣ-то, когда-то, въ далекой Ассиріи или Вавилонѣ, вотъ такъ же шла такая же толпа и приносила жертвы Ваалу, и пѣла гимны, и послѣ того падали царства и возникали новыя...

Онъ вспоминаетъ „Екклезиастъ“, который еще нѣкогда онъ читалъ съ отцомъ, дивный „Екклезиастъ“, удивительную книгу, почему-то попавшую въ число церковныхъ книгъ... Онъ вспоминаетъ тексты: „...И нѣтъ ничего новаго

подъ солнцемъ... Солнце заходитъ... солнце восходитъ...“ Такъ, кажется? Память ему не измѣняется...

И вотъ великое обновленіе націи совершается. Теперь, сейчасъ, сію минуту. А вотъ здѣсь, на набережной стоитъ извожикъ и туло смотритъ. И лошадь его—бѣлая, старая—тоже не сознаетъ великости минуты. Все по-старому, все такъ же, какъ вчера и третьяго-дня, все то же и то же...

Почему Палъ Палычъ сказалъ: „пашилишь, не обманешь“? Что значило прищуриванье глазъ стараго іезуита?.. Ужели онъ больше чувствуетъ и знаетъ, чѣмъ Василий Тарлаевъ—полный силъ, энергіи, любви къ правдѣ, къ родинѣ, къ вѣковѣчной истинѣ?..

— А когда Бонапартъ въ 1798 году...—продолжаетъ свое профессоръ, держа все его подъ-руку... И ему кажется, что и профессоръ и Бонапартъ—всѣ отжили свое время, всѣ ушли въ могилы, и шестидесятникъ только притворяется, что онъ живъ и шагаетъ теперь въ толпѣ: онъ давно похороненъ и лежитъ длинный, спокойный, скрестивъ руки и опустивъ вѣки...

— Это былъ узурпаторъ,—говоритъ профессоръ.—Нельзя было послѣ блестящаго періода королей, послѣ короля-солнца, грязными руками корсиканца схватиться за корону. Онъ погибъ въ тотъ моментъ, когда до нея дотронулся... Я коронѣ не придаю значенія, но придаю значеніе символамъ. Къ символу нельзя подходить, не помывшись.

— А вы, кажется, въ шестидесятыхъ годахъ не мылись?—спрашиваетъ Тарлаевъ.

— Я выражаюсь, юноша, аллегорически. Не забудь, что я съ Чернышевскимъ на ты былъ... Когда онъ умеръ, я панихиду служилъ по немъ... Одинъ я... больше никто не пришелъ...

— А вы развѣ вѣрите въ панихидную обрядность?..

— Еще бы!—воскликнулъ профессоръ.—Нѣтъ сильнѣе демонстраціи, какъ панихида. Это въ унисонъ клерикаламъ. Замазываетъ рты. Помилуй: всѣ истоиво стоятъ, понуривъ главы, на колѣнки становятся, когда поютъ „со святыми упокой“. Съ одной стороны полная благонадежность... А въ подкладкѣ какъ будто издѣвательство... Хорошее это дѣло—панихида! Чтобъ дразнить публику, лучше нѣтъ средства...

(Продолженіе слѣдуетъ).

Лѣвецъ возвышенной любви.

(Памяти графа Алексѣя Толстого).

Академія Наукъ торжественно чествовала 21 января с. г. память графа Алексѣя Толстого по поводу исполнившагося 30-лѣтія со дня его кончины. Почетный академикъ по Отдѣлу изящной словесности, Н. А. Котляревскій на торжественномъ засѣданіи Академіи Наукъ, въ главной актов. залѣ, произнесъ блестящую рѣчь, озаглавленную имъ: «Графъ Алексѣй Толстой и его время». Предъ Августѣйшимъ Президентомъ Академіи Великимъ Княземъ Константиномъ Константиновичемъ, академиками Шахматовымъ и Фортунатовымъ, засѣдавшими на эстрадѣ, предъ вице-президентомъ Академіи академикомъ П. В. Никитинымъ и другими академиками и учеными, въ присутствіи многочисленной избранной публики, среди которой было много учащейся молодежи, Н. А. Котляревскій съ высокой кафедрой, подъ величественной стѣной гигантскаго бюста Петра Великаго, увѣнчалъ образъ нашего гениальнаго поэта, въ талантливой художественной рѣчи обрисовавъ предъ русскимъ образованнымъ обществомъ всю глубину и мощь таланта Алексѣя Толстого.

Произнесенная съ рѣдкимъ ораторскимъ искусствомъ рѣчь Н. А. Котляревскаго захватила все собраніе чувствомъ единодушнаго восторга, и дѣйствительно это было яркое, художественное слово объ Алексѣѣ Толстомъ, вѣришь—въ защиту Алексѣя Толстого.

Вся яркость защиты была въ талантливомъ истолкованіи поэзіи Алексѣя Толстого.

Какъ красиво выразился Н. А. Котляревскій, цѣлью его рѣчи было вызвать, дать почувствовать русскому обществу сложную душу поэта. Теперь, спустя 30 лѣтъ послѣ кончины Алексѣя Толстого, пора опредѣлить, въ чемъ сила его поэзіи, какое историческое значеніе имѣетъ его творчество.

Поэзія Алексѣя Толстого—національное достояніе, это—поэтический синтезъ основныхъ этическихъ идей, которыми жило поколѣніе 50—60 годовъ. Онъ—родной сынъ своего времени, продуктъ русской культуры 60-хъ годовъ.

Видя, сознавая всѣ несовершенства современнаго ему общества, поэтъ не могъ не вступить въ ссору съ обществомъ, но это была ссора родственниковъ. Алексѣй Толстой не могъ примириться съ тѣмъ, что общество не желаетъ его признать. Объясняются эти отношенія его къ обществу и общества къ нему очень просто: въ вѣкъ материалистическій, въ эпоху увлеченія утилитарными идеями и социальными задачами, Алексѣй Толстой выступилъ съ пѣсней «объ иной веснѣ, объ иной жизни».

Алексѣй Толстой изъ всѣхъ нашихъ поэтовъ наиболѣе своеобразный. Это—чистокровнѣйшій, отъ Бога получившій свой талантъ, русскій романтикъ.

Изящный, возвышенный романтизмъ Толстого вытекалъ изъ сокровенныхъ иѣдръ мірового романтизма, дражды достигавшаго своего высшаго развитія: въ первые вѣка христіанства и въ первыя десятилѣтія XIX вѣка. Это два высшихъ момента романтики, когда идея оторвала человѣка отъ окружающей жизни. У насъ, въ Россіи, романтизму слегка посвятилъ себя Жуковский, и затѣмъ Пушкинъ, но скоро оставилъ его. И вотъ первый русскій романтикъ, романтикъ Dei gratia—Алексѣй Толстой.

Критика не поняла Алексѣя Толстого, не постаралась понять его и—что особенно важно и печально—судила его не какъ поэта, а какъ гражданина. Между тѣмъ можно быть и романтикомъ въ душѣ, и сыномъ своего времени. Какъ романтикъ, тая въ душѣ высшей смыслъ жизни, Алексѣй Толстой подыскивалъ его въ явленіяхъ дѣйствительности. Между Алексѣемъ Толстымъ и его временемъ была та разница, что онъ смотрѣлъ на жизнь съ высоты, а окружающіе его смотрѣли въ ширь, въ сторону.

Въ то же время ни у одного русскаго поэта нѣтъ такого чистаго религіознаго чувства, какъ у Алексѣя Толстого. Въ его поэзіи чувствуется ясная религіозная струя, у его музы совершенно особое, исключительно-широкое пониманіе религіи, какъ силы, связующей человѣка съ міромъ незримымъ.

Алексѣй Толстой—поэтъ-богословъ. Въ его поэмахъ—огромный матеріалъ для догматики. Онъ хотѣлъ не только чувствовать Бога, но и понимать Его. Въ одномъ изъ своихъ писемъ онъ говоритъ: «я почти-что убѣжденъ, что два человека, которые бы молились въ одно время съ одинаково сильной вѣрой другъ за друга, могли бы сообщаться между собой, безъ всякой помощи матеріальной и вопреки отдаленію».

Такое же молитвенное сообщеніе было и между Алексѣемъ Толстымъ и переживаемымъ имъ временемъ. Его знаменитое стихотвореніе—

Въ колоколь, мирно дремавшій, съ налета тяжелая бомба
Грянула. Съ трескомъ кругомъ разлетѣлись осколки.
Онъ же вздрогнулъ—и къ народу могучіе мѣдныя звуки
Вдаль потекли. негодуй, гуди и на бой созывая—

прекрасно выражаетъ эту мысль. Колоколь, это — самъ Толстой, на молитву—на бой—созывая.

Поэзія Алексѣя Толстого—молитва души.

Чтобы убѣдиться въ этомъ, стоить лишь взять главныя его произведенія и прослѣдить ихъ основную идею.

«Грѣшница», это—своего рода видѣніе апостола Павла—по силѣ прониновенія въ душу грѣховную.

«Іоаннъ Дамаскинъ»—единственное по силѣ и глубинѣ философское произведеніе въ нашей литературѣ. Это—исторія души художника, покоряющаго Бога своей пѣсней.

«Донъ-Жуанъ»—одна изъ самыхъ крупныхъ философскихъ поэмъ въ мировой поэзіи, могущая быть поставленной на ряду съ такими философскими откровеніями въ поэзіи, какъ «Фаустъ», «Прометей» (представляющій высшее выраженіе идеи борьбы за свободу путемъ тяжелыхъ жертвъ) и «Агасферъ» (воплощающій идею существа, отвергнушаго отъ Бога). «Донъ-Жуанъ» Алексѣя Толстого, вызвавшій столько толковъ и неправильныхъ сужденій, такъ ошибочно понятый и современной ему и послѣдующей критикой, это—трагедія и мистерія любви, какъ мірового смысла, прошедшая чрезъ христіанское сознаніе.

Алексѣй Толстой—пѣвецъ возвышенной любви—любви, какъ воплощенія Божества, красоты и истины.

Толстой былъ и по характеру, и въ жизни, и въ своихъ произведеніяхъ—врагъ всякаго насилія. «Безъ насилія»—таковъ былъ девизъ его общественный и государственный. Всегда высказывался открыто противъ насильственной внутренней политики. Алексѣй Толстой выражалъ неоднократно взглядъ, что въ Россіи нужно *уравнять*, не понижая правовое положеніе другихъ національностей, а возвышая уровень русскаго народа. «Я ненавижу деспотизмъ такъ же, какъ ненавижу Робеспьера»,—говоритъ онъ въ одномъ изъ своихъ писемъ.

Врагъ насилія, какъ политическаго, такъ и духовнаго, Алексѣй Толстой возмущался, когда произвели насиліе надъ его Богомъ,—и онъ разразился своими знаменитыми ядовитыми стихотвореніями. Это была неизбежная защита художника, стоявшаго за художество, за искусство, какъ за такую же освободительную силу, что и другія силы, отстаиваемыя въ освободительную эпоху 60-хъ годовъ.

Въ одномъ изъ своихъ писемъ, написанномъ за два мѣсяца до кончины, онъ прямо говоритъ, что «чувство прекраснаго врождено всякому народу, и тотъ народъ, въ комъ оно развито сильно

и полно, въ комъ оно составляетъ потребность жизни, не можетъ не имѣть вмѣстѣ съ нимъ и чувства законности и чувства свободы».

Народъ, толпа, какъ воплощеніе массы—близки сердцу поэта. Во всей поэтической дѣятельности Алексѣя Толстого нельзя найти и слѣда презрѣнія къ толпѣ, котораго можно было бы ожидать при его столь осуждавшемся современниками взираніи на общество съ высоты. Нѣтъ, въ произведеніяхъ его чуткій читатель увидитъ только слезу, нависшую надъ народомъ, надъ его тяжелой долей.

Алексѣй Толстой въ своихъ взглядахъ на задачи поэзіи слѣдовалъ знаменитому изреченію Шиллера, этого величайшаго романтика и пѣвца свободы: «путь къ свободѣ лежитъ черезъ прекрасное». Ни одинъ изъ нашихъ поэтовъ, не исключая и самого Пушкина, не усвоилъ такъ ярко и глубоко этого взгляда, какъ Алексѣй Толстой. Ни у одного изъ корифеевъ нашей поэзіи не встрѣтитъ такого продуманнаго пониманія значенія искусства въ жизни («Іоаннъ Дамаскинъ»).

Всѣ взгляды Алексѣя Толстого на жизнь и на ея явленія скрыты подъ красивымъ, изысканнымъ романтическимъ покровомъ, и критики его, не обративъ на то вниманія, вѣрнѣе, не почувствовали его, сочли поэта витающимъ въ жизни. Но стоить лишь приподнять этотъ покровъ романтизма, и вся жизнь, всѣ ея разнообразныя общественныя явленія предстаютъ ясно и опредѣленно.

Алексѣй Толстой былъ близокъ къ жизни, жизни своей страны, къ государственнымъ и общественнымъ вопросамъ. Начиная съ севастопольской кампаніи, въ которой онъ участвовалъ и которую видѣлъ съ самой неприглядной стороны, Алексѣй Толстой сталъ близко входить въ интересы государства и принималъ близкое участіе во всѣхъ реформахъ императора Александра II, горячо чувствуя имъ. И можно сказать, что Алексѣй Толстой былъ не только флигель-адъютантомъ при особѣ государя, но и при его просвѣдательныхъ идеяхъ.

А. Толстой любилъ родной народъ, и нигдѣ нельзя такъ, какъ въ поэзіи Толстого, почувствовать такую увѣренность въ силѣ русскаго народа.

Былъ въ 60-хъ годахъ еще другой пѣвецъ, воспевавшій народную жизнь—Некрасовъ. Его поэзія была—плачъ за народъ.

Дать же почувствовать силу народа, какъ великой національной идеи, дать ощутить, сколь велика была надежда на этотъ народъ,—смогъ только Алексѣй Толстой.

Какъ ярко выражено въ нашей древней лѣтописи, А. Толстой дорожилъ больше всего тѣмъ, чтобы борющіеся послѣ боя «олились въ любовь». Онъ цѣнилъ лишь такую борьбу, которая приводитъ къ соглашенію. Онъ не любилъ перенапряженія боевого элемента. Смирненіе было лозунгомъ его борьбы.

Всю жизнь высоко держалъ онъ свой стягъ, и этотъ стягъ не дрогнулъ въ его рукахъ до послѣдней минуты жизни.

Въ то время какъ его противникъ—Некрасовъ (въ жизни даже ненавидѣвшій Алексѣя Толстого) въ своей поэзіи далъ ярко почувствовать силу социальной неурядицы, показалъ тѣневую сторону окружавшей его дѣйствительности,—Алексѣй Толстой далъ въ своихъ произведеніяхъ идею любви, какъ синтеза гуманизма, идею социальной справедливости, человѣческаго достоинства.

Поэзія Некрасова, это — боевое знамя, развѣвающееся въ разгарѣ боя.

Поэзія Алексѣя Толстого, это — хоругвь на благодарственномъ моленьѣ послѣ выигранной битвы.

И. Эйзенъ.

Подводный туннель между Франціею и Англіею.

Въ послѣдніе годы среди инженеровъ и капиталистовъ, склонныхъ къ величественнымъ сооруженіямъ, сильно поднялся интересъ къ подводному туннелю подъ Ламаншемъ, которымъ будетъ установлено сухопутное сообщеніе между Франціею и Англіею. Въ декабрѣ минувшаго года компанія, принявшая на себя его сооруженіе (Channel Tunnel Company), основанная еще лѣтъ тридцать назадъ, возбудила въ англійскомъ парламентѣ ходатайство о ея возобновленіи и расширеніи.

Толки о соединеніи Англіи съ Франціею сухимъ путемъ начались уже болѣе полустолѣтія тому назадъ. Сообщеніе это въ разное время и разными предпринимателями предлагалось осуществить четырьмя разными способами. Одинъ предлагалъ просто—напросто выстроить черезъ Ламаншъ, въ его самомъ узкомъ мѣстѣ, между Дувромъ (Англія) и Калѣ (Франція), гдѣ проливъ имѣетъ 31 километръ ширины, сплошной мостъ, по которому и могло бы совершаться всякое движеніе — желѣзнодорожное, гужевое, пѣшеходное; другіе стояли за туннель подъ ложемъ пролива, т. е. прорытый съвозъ его дно; третьи—туннель-трубу, проложенную по дну канала; четвертые — стояли за смѣшанное сообщеніе, т. е. мосты съ обѣихъ сторонъ: одинъ у берега Англіи, другой — у берега Франціи, а между ними, надъ среднею частью канала — туннель; значитъ, поѣзда шли бы сначала съ материка по мосту, затѣмъ ихъ спускали бы въ туннель, потомъ бы вновь поднимали и ставили на мостъ у другого берега.

Промышленный и торговый міръ, учитывая громадныя выгоды такого сооруженія, давно бы уже его осуществилъ, если бы на сцену не выступили интересы дипломатическіе и военные. Прежде всего поднялся голоса военныхъ въ Англіи. Когда въ 1874 году парламентъ разрѣшилъ постройку туннеля и компанія уже готовилась приступить къ работамъ, вышель въ свѣтъ извѣстный пам-

флетъ: «Битва при Доркингѣ», въ которомъ авторъ доказывалъ, что этотъ туннель отдастъ Англію на съѣденіе Франціи, что въ случаѣ войны французы немедленно проведутъ по нему цѣлую армию, которая и завоюетъ Англію чуть не во мигновеніе ока. Къ этому мнѣнію присоединились такіе военные авторитеты Англіи, какъ лордъ Уэльслей, и эта тревога произвела въ страѣ такое впечатлѣніе, что правительство воспротивилось сооруженію туннеля.

Тогда пришлось оставить мысль о туннелѣ, и выступилъ на сцену проектъ гигантскаго моста. Но тутъ дѣло пошло еще хуже. Ламаншъ — единственный выходъ въ океанъ для Германіи, Россіи, Скандинавскаго полуострова и для всѣхъ американскихъ и европейскихскихъ государствъ, ведущихъ съ ними торговлю. Загородить такой проливъ мостомъ, которымъ будутъ владѣть только двѣ державы—этого не могли позволить ни европейскія ни американскія государства. Такимъ образомъ и проектъ моста рухнулъ.

Выдвинули вслѣдъ затѣмъ проектъ подводной трубы, проложенной по дну канала. Но тутъ выступили на сцену страхи и опасенія неслыханныхъ и неимоверныхъ катастрофъ. Въ самомъ дѣлѣ, можно представить себѣ случай крушенія громаднаго судна, въ нѣсколько сотъ тысячъ или милліоновъ пудовъ; что если крушеніе произойдетъ какъ разъ надъ трубою и колоссальный корабль врѣжется килемъ прямо въ трубу и расплющить ее, да еще михоходомъ придавить поѣздъ, который какъ разъ въ эту минуту будетъ мчаться по этой трубѣ?.. Или что произойдетъ съ войсковымъ, проходящимъ по этой трубѣ, если во время его прохожденія труба будетъ взорвана миною и въ нее хлынетъ океанъ?..

Смѣшанная система, предложенная послѣ перваго проекта кажется имѣла мало сторонниковъ, хотя удачно обошла всѣ при-
веденныя выше возраженія. У нея, какъ и у другихъ есть осо-

бая сторона, что закладка устоев на значительной глубинѣ представляет огромный, почти неодолимый технический трудности; надо спускать людей въ море въ кессонахъ со сжатымъ воздухомъ, а при такихъ условияхъ люди могутъ работать на глубинѣ не болѣе 28 метровъ; хотя глубина Ламанша и не превышаетъ этого предѣла, но почти доходитъ до него, и слѣдовательно работы подь водою пришлось бы вести, такъ сказать, при идеальномъ неблагоприятныхъ условияхъ и онѣ обошлись бы страшно дорого.

Въ концѣ концовъ вернулись снова къ туннелю, т. е. галлерей, прорытой подь дномъ пролива. Окончательный проектъ этого туннеля еще не выработанъ, но о предварительномъ проектѣ читатели могутъ получить понятие по прилагаемому чертежу. На английскомъ берегу туннель начинается подь Дувромъ, около такъ-называемаго Шекспировскаго Утеса (Shakespeare Cliff). Онъ будетъ прорытъ на значительной глубинѣ. Дѣло въ томъ, что непосредственно подь водою Ламанша идетъ слой мѣла, пронизаемаго для воды, и только подь этимъ слоемъ начинается новый, тоже мѣловой, но уже водонепроницаемый слой; подь нимъ, ниже, идетъ слой синяго мергеля, тоже, какъ и верхній мѣловой пластъ,



Мостъ черезъ Ламаншъ между Дувромъ и Налз.



Проектъ туннеля черезъ Ламаншъ съ мостами на обоихъ берегахъ, спускомъ и подъемомъ поѣздовъ.

проницаемый для воды. слѣдовательно туннель надо бурить не иначе, какъ во второмъ слюѣ. Профиль туннеля ясно представляется на нашемъ чертежѣ; онъ имѣетъ уклоны внизъ у обонхъ береговъ, а его средняя часть нѣсколько выпрямлена, хотя все же имѣетъ уклонъ къ серединѣ. Такъ какъ во всякомъ случаѣ ожидается просачиваніе воды въ туннель, то для ея отвода будутъ выкопаны глубокіе колодцы, черезъ которые вода будетъ стекать въ общую сборную трубу, концы которой будутъ углубляться въ толщу зеленаго песчаника, подстилающаго мергель, и даже въ еще болѣе глубокой слой юрскаго известняка. Изъ сборной трубы вода будетъ выбираться насосами черезъ крайніе, прибрежные колодцы, глубже прочихъ уходящіе въ грунтъ.

Разумѣется, весь обиходъ туннеля будетъ обслуживаться исключительно электрическою силою; она будетъ и двигателемъ и освѣтителемъ. Утверждаютъ, что при современныхъ, высоко усовершенствованныхъ буровыхъ механизмахъ работа по прорытію туннеля, особенно въ такомъ сравнительно мягкомъ грунтѣ, не можетъ представлять никакихъ особенныхъ затрудненій. Стоимость же туннеля исчисляется, по предварительной смѣтѣ, круглымъ числомъ въ 92 милліона рублей;



Взрывъ въ туннелѣ въ военное время, при прохожденіи черезъ него неприятельскаго отряда.



Возможная катастрофа, угрожающая туннелю. Паденіе судна, потерпѣшаго крушеніе, на трубный туннель, по которому въ это время идетъ поѣздъ.

Туннель между Франціей и Англійей. Картины недалекаго будущаго. По рисункамъ журнала «Je sais tout».

но, вѣроятно, въ общей суммѣ, со всѣми расходами, сооруженіе обойдется гораздо дороже. Впрочемъ, капиталисты, затѣявшіе это дѣло, едва ли остановятся передъ какими бы то ни было расходами, потому что туннель сулитъ громаднѣйшій доходъ. Въ настоящее время ежегодное пассажирское движеніе черезъ каналъ доходитъ до цифры свыше миллиона; черезъ туннель же оно, какъ ожидаютъ, должно увеличиться въ пять разъ; товарное же движеніе, будто бы, такъ возрастетъ и, главное, такъ все цѣлкомъ от-

хлынетъ къ туннелю, что судоходный транспортъ товаровъ будетъ совсѣмъ подорванъ.

Англійскіе инженеры и купцы теперь торжествуютъ заранее. Если будутъ сооружены туннель подъ Ламаншемъ, а затѣмъ и проектируемые туннели подъ Беринговымъ и подъ Гибралтарскимъ проливами, то всѣ колоніи Англій въ четырехъ частяхъ свѣта будутъ связаны съ метрополіею сухимъ путемъ, и только одна Австралія останется въ сторонѣ, отдѣленная океаномъ.

Англичане въ Индіи.

(Политическое обозрѣніе).

Политическія партіи, стоящія у кормила правленія Британской имперіи, периодически мѣняются, но замѣна либераловъ консерваторами и консерваторовъ либералами, ведущая къ рѣзкимъ измѣненіямъ курса внутренней политики трехъ королевствъ, почти нисколько не отражается на иностранной политикѣ Англій и даже на способахъ и приемахъ управленія колоніями. Когда споръ идетъ о школьномъ дѣлѣ, виги и торіи ополчаются другъ на друга во всеоружіи всѣхъ дозволенныхъ строгою корректностью средствъ борьбы, но чуть лишь рѣчь коснется Индіи или Южной Африки, вы сразу послѣ парламентскихъ буръ и штормовъ вступаете словно въ полосу мертвого штиля. Въ этой области самые ярые либералы глубоко консервативны и всегда идутъ рука объ руку съ самыми заядлыми консерваторами. Здѣсь они не борются другъ съ другомъ, но пресметливо продолжаютъ работу одинъ другого: либераль завершаетъ начинанія консерватора, консерваторъ вѣнчаетъ труды либерала. Партійныя разногласія не распространяются на эту сторону государственной жизни. Иногда стоящая въ оппозиціи партія и рискнетъ упрекнуть противниковъ въ политической недалекости, но, очутившись у власти, непременно станетъ продолжать ихъ политику. Въ разгаръ бурской драмы кое-кто изъ либераловъ упрекалъ консервативное министерство за связь правительства съ темнымъ авантюристомъ Джемсономъ, устроившимъ неудачный набѣгъ на буровъ, но когда послѣ выборовъ сформировался либеральный кабинетъ съ радикальнымъ отбѣнкомъ, никому изъ радикальныхъ министровъ даже въ голову не пришло смѣстить этого Джемсона съ высокаго поста правителя завоеванныхъ бурскихъ республикъ. За торжество отвлеченной гуманности ратоборствовали только такіе идеалисты, какъ покойный Гладстонъ и нынѣ благополучно здравствующій Стэдъ, но Стэдъ со всѣмъ его высокимъ нравственнымъ авторитетомъ остается только мечтательнымъ журналистомъ, не имѣющимъ прямого отношенія къ политикѣ, а Гладстонъ, при первой попыткѣ держаться гуманныхъ началъ по ирландскому вопросу въ качествѣ главы правительства, сразу изъ руководителя правительственного большинства превратился въ заштатнаго оппозиціонера и долженъ былъ уступить власть Сольсбери и Чемберлену: злополучный ирландскій гомеруль былъ концомъ гладстоновской и началомъ чемберленовской политической карьеры. Выступленіе нынѣшняго либерально-радикальнаго кабинета сопровождалось неопредѣленными намеками или, скорѣе, даже ожиданіями какого-то поворота въ ирландской политикѣ, но въ теченіе первой сессіи парламента этимъ ожиданіямъ не суждено было сбыться. Въ Южной Африкѣ болѣе чѣмъ скромная по участию мѣстныхъ силъ конституція, дарованная бурмамъ Вальфуромъ и Чемберленомъ, тоже не была ни на одинъ вершокъ расширена Кемпбелемъ-Баннерманомъ. Въ Египтѣ высокомѣрные отношенія англійской администраціи къ феллахамъ нисколько не измѣнились отъ исхода выборовъ на берегахъ Темзы. Въ Индіи господствуетъ все тотъ же Китченеръ, хотя консервативнаго вице-короля, лорда Керзона, смѣнилъ его либеральный преемникъ. Если въ управленіи дальневосточными колоніями за последнее время наблюдаются все-таки новыя вѣянія, то они вызваны не образованіемъ либеральнаго кабинета въ Лондонѣ, а скорѣе общимъ поворотомъ міровой

Французскій вокзалъ въ Сангаатѣ.



Профиль Шекспировскаго Утеса близъ Дуэра.

Подводный туннель между Англій и Франціей.



Урна, предназначенная для голосования на мѣстах.



Противъ.



За.

Избирательные жетоны.

Урна, предназначенная для голосования на трибунахъ.

Нынѣ употребляемыя избирательныя урны.

Избирательная урна, которую предложил Карно, еще будучи депутатомъ французской палаты.

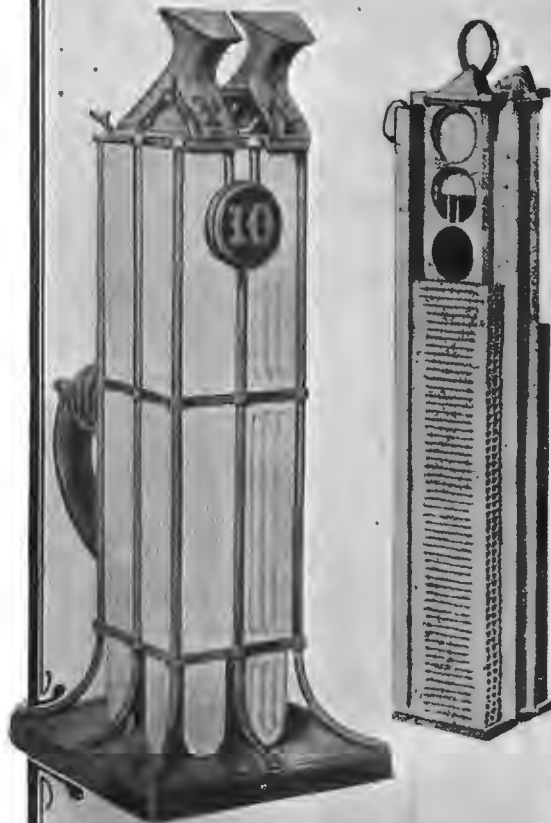

Избирательная урна временъ законодательнаго собранія 1849 г.



Приборъ для взвѣшиванія избирательныхъ жетоновъ и для опредѣленія ихъ количества.

Техническія приспособленія при выборныхъ операціяхъ.

политики в сторону быстрого пробуждения Азии, и начались еще при господстве консерваторов.

Теперь англичанам приходится больше всего страдать от поистине блестящих успехов их японофильской политики. Торжество азиатов над европейцами в Манчжурии было до такой степени полным и неожиданным, что дало могучий толчок к пробуждению политического самосознания всех азиатских народов.

До сих пор Индию с ее 300-миллионным населением английские администраторы держали в строгом повиновении с очень ничтожными по количеству военными силами. Им помогало главным образом политическое раздробление Индии на множество более или менее мелких полусамостоятельных государств. Индийской нации, как единой и спаянной одними политическими стремлениями, на самом деле еще не существует, но несомненно, что она вырабатывается под гнетом невыносимого иностранного ига. Все попытки свергнуть господство англичан до сих пор были неудачны благодаря тому, что английские дипломаты и резиденты всегда умели вселить рознь среди мелких магараджей, а самое ужасное возмущение подавили, опираясь на вражду многомиллионного магометанского населения, не сочувствующего индусскому патриотизму по религиозным мотивам. «Царствуй, раздвляя» — это один из самых старинных заветов. Англичане с поразительным искусством культивируют и поддерживают этот великий и спасительный для них духовно-политический раскол среди индусов. Шестьдесят миллионов магометан стоят совершенно особняком от остального населения Индии и противоборствуют его национально-политическим стремлениям. Религиозная рознь разрушает национально-политическое единство, ослабляет могущественный народ и служит главной опорой иноплеменного гнета. Но за последнее время ближайшие друзья англичан — японцы, вдохновляемые идеалами всеазиатского патриотизма, во главе которого их поставил политический гений микадо и маркиза Ито, направляют все усилия к устранению духовной розни среди индусов и, судя по признакам английских газет, работают не без некоторого успеха. По крайней мере насильственное разделение Бенгалии на две провинции в интересах английского управления вызвало уже целый ряд довольно единодушных националистических демонстраций, в которых принимали участие и магометане. Депутация мусульман к вице-королю и последнее собрание индийского конгресса заставляют англичан уже с нескрываемой тревогой прислушиваться к тому, что происходит в подвластной стране. Уверенные в своем могуществе, они уже лет двадцать назад учредили национальный индусский конгресс, с выборными членами, но без малейшей самостоятельности действий. И действительно, в течение двух десятилетий индусский конгресс был покорным орудием в руках английской администрации. Но под влиянием японских побед, тайной агитации и общего пробуждения азиатского самосознания, он начинает служить отголоском движения, переживаемого всей страной. Открывая собрание конгресса, происходившего в декабре, председатель, он же член английского парламента индус Дадабхай-Наороджи разразился горькими упреками по адресу Англии. «Бурская война», — сказал он: — стоила Великобритании 200 миллионов фунт. стерл. и 40.000 убитых и раненых, и хотя Индия давно обогащает Великобританию и часто проливала свою кровь за нее, тем не менее буры получили от Великобритании самоуправление, а Индия не получила. Сам англичане ни одного дня не потеряли бы у себя такой уродливой системы управления, какую они применяют в Индии». Приводя изречение Кемпбеля-Баннермана, что самое идеальное правительство никогда не может заменить народного представительства, он потребовал, чтобы в Индии, как и в самой Англии, управление страной было передано в руки народа. Немыслимо в эпоху пробуждения всех народов Азии отказываться в гражданских правах первым цивилизаторам мира и оставлять их в цепях деспотизма. Оратор предложил подать английскому королю и палатам «петицию о правах» и призывать всех богатых индусов к образованию денежного фонда для орга-

низации общества агитаторов, которые, разъезжая по всем городам и деревням, разъясняли бы индусам их права английских подданных.

Пока все это движение носит совершенно мирные формы, но какой характер примет оно в будущем — ругаться трудно. Ведь основное право английского подданного — полная националь-

ная самостоятельность и передача управления Индией в руки индийского народа не будет ли равносильна поэтому объявлению независимости Индии? Больше крайняя национальности открыто идут к этому и, по примеру Китая, организуют уже бойкоты английских товаров. Английское правительство старается смягчить враждебное ему движение мелкими уступками, постепенно расширяя права индусов на занятие должностей. Так как во главе националистического движения стоит особый класс полунинтеллигентных индусов, получивших образование в английских школах, то этим путем ловкие политики отчасти достигают уменьшения рядов недовольных, заставляя служить себя наиболее талантливых врагов. Однако же при дальнейшем стихийном развитии движения такие паллиативные средства утратят свою пригодность, ибо среди народа, охваченного национальным чувством, даже и продажной полунинтеллигенции выгоднее служить национальной идее, чем иноплеменному порабощению. По все признакам Индия в недалеком будущем вступит в полосу стихийных протестов и вулканических проявлений целыми виками подавляемого национального чувства.

Технические способы голосования.

(Съ рис. на стр. 94).

Скоро настанет время, когда опять начнет функционировать наш русский парламент. Откроются двери Таврического дворца, в пустынных залах раздадутся голоса и шаги народных избранников, и закипит парламентская работа.

В виду этого мы подаем, что нашим читателям покажется теперь небезынтересным узнать, какими способами производится в некоторых западных парламентах голосование и его проверка.

Обыкновенный способ собрания билетиков (или, еще проще, вставания или поднятия рук), способ, практиковавшийся и в нашей Государственной Думе, на Западе, в большинстве парламентов, отошел уже в область предания. За исключением Англии, где вотирование производится на старинный образец, в европейских парламентах все более и более входят в употребление уже технические способы голосования.

В особенности отличается этим французский парламент.

Во Франции уже в 1849—50 гг. законодательное собрание голосовало при помощи очень остроумного механического прибора. Избирательные бюллетени этого прибора представляли собою металлические дощечки — бляшки («нѣтъ») и голубья («да»), определенной толщины и ширины. Урна, назначенная для приема бюллетеней, имела два отверстия, и отверстия были устроены таким образом, что бляшки дощечки не могли войти в голубое отверстие, и наоборот. Внутренний механизм распределял опущенные в урну бюллетени на два столбика и мог быть по окончании вотирования вынут наружу. Столбики измѣрялись посредством особой линейки, с нанесенными на ней делениями, — и число голосов таким образом определялось очень легко и просто.

В 1884 году палата депутатов приняла к употреблению другой, еще более остроумный прибор, принцип которого заключался во взвѣшивании.

Урны (их было несколько) подносились депутатам прямо на мѣстах, и депутаты опускали в отверстия урн бюллетени двойного типа: круглые (в видѣ жетонов) и четырехугольные (фишки). И те и другие были металлические, одинакового веса (десять граммов) и могли быть опущены каждый лишь в свое особое отверстие. Урны состояли каждая из двух отдѣлений: одно для жетонов, другое — для фишек. Для того, чтобы произвести подсчет голосов, оставалось высыпать и фишки и жетоны на две платформы весов. И стрѣлка весов немедленно указывала не только весь коллективных «да» и «нѣтъ», но и точное число го-



С. В. Александровскій, камергеръ Двора Его Величества, выдающийся дѣятель по Красному Кресту во время послѣдней русско-японской войны, назначенный въ послѣднее время пензенскимъ губернаторомъ; убитъ въ г. Пензѣ революционеромъ 26 января с. г.
По фот. авт. «Нивы».



Е. П. Ралговъ.
По фот. Д. Здобнова, авт. «Нивы».

нции, — и число голосов таким образом определялось очень легко и просто.

лосовъ того и другого рода. Подсчетъ производился почти моментально. Самое же голосованіе производилось совершенно спокойно, безъ шума и волненія, и не было основанія для тѣхъ ошибокъ, которыя такъ легко возникаютъ въ шумѣ и сумятицѣ обыкновеннаго голосованія.

Въ болѣе позднія времена имѣло успѣхъ изобрѣтеніе извѣстнаго Карно, бывшаго президента республики. Карно, въ бытность свою еще простымъ депутатомъ, придумалъ очень остроумный и простой приборъ для голосованія, принципъ котораго заключался тоже въ взвѣшиваніи. Приборъ этотъ очень напоминалъ обычные почтовые вѣсы для взвѣшиванія писемъ. И это повредило его успѣху. Во время демонстраціи аппарата въ присутствіи особой коммисіи, одинъ изъ членовъ коммисіи, подражая почтовымъ чиновникамъ, путя воскликнулъ: «Enlevez, c'est pesé!» И успѣхъ, который ожидалъ изобрѣтене Карно, смѣнился неудачей. Коммисія рѣшила, что приборъ можетъ вызывать нежелательный въ серьезномъ засѣданіи смѣхъ,—и отвергла злополучный аппаратъ.

Таковы оригинальные техническіе приемы голосованія, употреблявшіеся и употребляющіеся и нынѣ во Франціи. Въ другихъ европейскихъ парламентахъ, гдѣ голосованіе не личное, а тайное, практикуются подобные же способы.

Европа ушла отъ насъ впередъ даже въ этихъ мелочахъ парламентской жизни.

Е. П. Рапгофъ.

(Портр. на стр. 95).

На этихъ дняхъ отпраздновано было съ большою торжественностью двадцатипятилѣтіе «Курсовъ Рапгофъ», основанныхъ 7 января 1882 года извѣстнымъ педагогомъ Евгениемъ Павловичемъ Рапгофомъ. Такой продолжительный срокъ существованія частной музыкальной школы рядомъ съ консерваторіей безспорно говоритъ какъ объ умѣлой постановкѣ дѣла, такъ и о реноме школы, пользующейся довѣріемъ публики. На «Курсахъ Рапгофъ» существуютъ отдѣлы: фортепیانной игры, скрипичной, виолончельной, пѣнія сольнаго и хорового, драматической игры и пр. Каждый преподаваемый предметъ имѣетъ своихъ специалистовъ, создавшихъ себѣ прочное имя въ музыкальномъ мірѣ или на драматической сценѣ. Въ теченіе четверти вѣка существованія «Курсовъ», они насчитываютъ многихъ дѣятелей, окончившихъ ихъ на разныхъ поприщахъ: вокальномъ, инструментальномъ, сценическомъ. Достаточно назвать хотя бы г-жу Долину, вышедшую изъ этой школы (училась у г-жи Гренингъ-Вильде), или г-жу Вельяшеву (уч. у г. Рапгофа), считающуюся у насъ первой аккомпаниаторшей, чтобы убѣдиться въ плодотворной дѣятельности школы. На «Курсахъ» преподаетъ сорокъ человекъ; этотъ огромный штатъ преподавателей свидѣтельствуется уже и о количествѣ воспитанниковъ. Желаемъ этой школѣ дальнѣйшаго процвѣтанія, а теперь скажемъ два слова объ основателѣ ея, о самомъ юбилярѣ.

Е. П. Рапгофъ родился 13 августа 1839 г. въ Петербургѣ. Въ 1880 г. онъ окончилъ консерваторію по классу фортепیانной игры у фонъ-Арка и тотчасъ же отправился въ Вѣну для усовершенствованія къ извѣстному Лешетницкому. По возвращеніи Е. П. организовалъ въ 1882 г. свои музыкальные курсы, ставъ во главѣ ихъ по классу фортепیانно. Съ 1894 г. онъ былъ приглашенъ преподавателемъ въ Николаевскій спротскій институтъ, гдѣ съ 1898 г. состоитъ инспекторомъ музыки. Рядомъ съ педагогической дѣятельностью г. Рапгофъ выдвинулся и на музыкально-литературномъ поприщѣ въ качествѣ критика и по педагогикѣ. Десять лѣтъ (1888—1898) онъ состоялъ сотрудникомъ «St.-Petersburger Neigold'a», ведя тамъ музыкальный отдѣлъ. Помимо этого имъ изданы, какъ пособия къ преподаванію фортепیانной игры: «Собраніе этюдовъ разныхъ авторовъ» (шесть тетрадей), «Педагогическая Библиотечка» (собраніе фортепیانныхъ пьесъ), «Большая школа фортепیانной техники» (шесть тетрадей), «Recueil des compositions classiques et modernes» (200 №№ для фортепیانно). Вечеръ 7 ян-

варя былъ дѣлымъ рядомъ оваціей для г. Рапгофа со стороны публики и школы.

Н. А. Меншуткинъ. (Портр. на этой стр.)

Научный міръ понесъ въ послѣдніе дни тяжелыя потери. Не успѣли еще предать землѣ прахъ Д. П. Менделѣева, какъ скончался другой видный представитель науки, Николай Александровичъ Меншуткинъ.

Покойный, подобно Д. П. Менделѣеву, былъ по своей специальности химикъ. Родился онъ въ 1842 году въ Петербургѣ. Образование получилъ тамъ же, сначала въ училищѣ Св. Петра, затѣмъ въ с.-петербургскомъ университетѣ, по естественному отдѣленію физико-математическаго факультета. По окончаніи университетскаго курса Н. А. Меншуткинъ отправился за границу и долго работалъ тамъ въ различныхъ лабораторіяхъ, подъ руководствомъ лучшихъ профессоровъ - химиковъ: Штрекера, Вюрца, Кольбе и др.

Вернувшись въ 1865 году въ Петербургъ, Н. А. Меншуткинъ блестяще защитилъ магистерскую диссертацию: «О водородѣ фосфористой кислоты» и сталъ читать въ петербургскомъ университетѣ лекціи по химіи.

Въ 1869 году имъ была защищена докторская диссертация («Синтезъ и свойства уреидовъ»), а затѣмъ продолжалъ рядъ научныхъ работъ и исследований, при чемъ покойный все время занималъ университетскую кафедру, сначала въ качествѣ ординарнаго, а затѣмъ и заслуженнаго профессора. Вмѣстѣ съ тѣмъ онъ руководилъ практическими занятіями студентовъ по качественному и количественному анализу.

Въ послѣдніе годы Н. А. Меншуткинъ перешелъ въ политехническую институтъ, въ созданіи котораго онъ принималъ участіе.

Изъ числа научныхъ трудовъ Н. А. Меншуткина главнѣйшими считаются: «Аналитическая химія», выдержавшая 8 русскихъ изданій и 3 нѣмецкихъ (въ переводѣ), и «Лекціи органической химіи», также выдержавшія нѣсколько изданій. Пользуются извѣстностью также «Исследование вліянія изомеріи спиртовъ и кислотъ на образование сложныхъ эфировъ». За эту послѣднюю работу Н. А. Меншуткинъ былъ награжденъ въ 1878 году преміей имени Н. Н. Соколова (въ Русскомъ Физико-Химическомъ обществѣ).

Свои досуги покойный посвящалъ Физико-Химическому обществу (онъ былъ редакторомъ журнала этого общества), обществу вспоможенія студентамъ и университетскому музыкальному комитету, въ которомъ онъ былъ председателемъ. Кроме того Н. А. Меншуткинъ, въ качествѣ мѣстнаго землевладѣльца, состоялъ членомъ с.-петербургскаго губернскаго земскаго собранія и членомъ губернскаго училищнаго совѣта.

Такимъ образомъ покойный ученый совмѣщалъ чисто-научную дѣятельность съ дѣятельностью общественной.

Анатомія сердца. (Рис. на стр. 88).

Извѣстная картина французскаго художника, Э. Симона, открываетъ предъ зрителемъ тайны прозекторской комнаты. Предъ нами одно изъ отдѣленій анатомическаго театра. Старый профессоръ производитъ вскрытіе тѣла молодой дѣвушки и съ глубокой задумчивостью смотритъ на только-что вынутое имъ сердце. «Вотъ въ этомъ маленькомъ красномъ комочкѣ мяса и нервовъ,—думаетъ онъ:—скрыта вся трагедія этой дѣвушки. Я могу раздѣлить его на части, могу прослѣдить всѣ тончайшія развѣтвленія его нервовъ, всѣ тайны его сложнаго механизма... Но ни я и никакой другой, хотя бы самый знающій анатомъ, не сможемъ прослѣдить и узнать духовное, тайное строеніе и жизнь этого органа. Вѣшняя анатомія сердца намъ понятна, но тайная внутренняя анатомія его неизвѣстна... А между тѣмъ изъ-за этого краснаго маленькаго комочка нервовъ, изъ-за его страданій, бытъ-можетъ, и погибла эта дѣвушка».

Содержаніе.

ТЕКСТЪ: Черный туманъ. Изъ лѣтописи нашихъ дней. П. П. Гнѣдича. (Продолженіе).—Пѣвецъ возвышенно любви.—Подводный туннель между Франціею и Англіею.—Англичане въ Индіи. (Полятическое обозрѣвіе).—Техническіе способы голосованія.—Е. П. Рапгофъ.—Н. А. Меншуткинъ.—Анатомія сердца.—Объявленія.
РИСУНКИ: Молодица-баба—Первый снѣгъ.—Зимнія сумерки.—Анатомія сердца.—Торжественное засѣданіе въ Академіи Наукъ (по Отдѣлу извѣстности), посвященное памяти гр. Алексѣя Толстого.—Подводный туннель между Франціею и Англіею. Картины недалекаго будущаго (4 рисунка).—Техническія приспособленія для подсчета голосовъ при выборахъ (9 рисунковъ).—Е. П. Рапгофъ.—С. В. Александровскій.—Н. А. Меншуткинъ.

Нъ этому № прилагается: „Полнаго собранія сочиненій Н. М. Станюковича. кн. 13.



Thüringisches
Technikum Ilmenau
Машиностроение и электротехника.
Отделения для инженеров, техников,
R. № 25422 и мастеров. 10—4
Фабрика для практ. занятий.

Важно для мужчин!

Английский шевитъ.
Очень прочная, практичная зимняя материя для элегантного и солидного мужского костюма. Цветъ фона черный, затканый новомодными сѣрыми искрами. Высылаются фабрикой также отрывки въ 4¼ арш. для цѣлаго костюма за 6 руб. 10 коп. При выпискѣ 2-хъ или болѣе отрывковъ предлагается въ видѣ преміи требовать въ намъ подкладка совершенно бесплатно. Упаковка за счетъ фабрики. Пересылку уплачиваетъ заказчикъ. При требованіи наложеннымъ платежомъ. При получении не фабрикой денегъ вмѣстѣ съ заказомъ, товаръ высылается уже безъ всякихъ доплатъ со стороны заказчика. Требования просимъ адресовать: гор. Лодзь, въ фабрику камвольныхъ и шерстяныхъ тканей **Т-ва „Слава“**, № 25684

Пользуйтесь Случаемъ!!



Вслѣдствіе громаднаго запаса товаровъ и застоя въ торговлѣ, мы рѣшили съ 1-го Января с. г. назначить дешевую распродажу граммофоновъ.
Вместо 35 руб. только 12 руб. 75 коп. съ пересылкой.
Высылаемъ изящный и прочный граммофонъ новейшей конструкции, знаменитой марки „Опера“, съ прочнымъ механизмомъ, снабженнымъ концертной мембраной. Приобрѣтая вышесказанный граммофонъ, можете доставить себѣ, равно и вашимъ, большое удовольствіе. Заказы исполняются добросовѣстно и немедленно наложеннымъ платежомъ по получении 3 руб. № 25615 2—2
Безплатно прилагаемъ 10 пластинокъ и 400 концертныхъ иголокъ.
Требования просимъ адресовать:
ТОВАРИЩ. „КОМЕТА“,
Варшава, Грибная площадь, № 7—1.
Громадный выборъ пластинокъ по 85 коп. Граммофоны „Тонармъ“ большой модели новейшей конструкции съ входящимъ во все стороны рупоромъ 1-го сорта, рупорчество за прочность механизма на 10 лѣтъ. Цена вмѣсто 65 руб. только 30 руб. съ пересылкой. Бесплатно прил. 10 пласт. и 400 иголокъ, высыл. по получении 5 руб. задатка.
P.S. Граммофоны и фонографы, объявляемые другими фармами, наше Т-во высылаемъ на 10% дешевле. При заказѣ просимъ приложить 5 руб. задатка и вырѣзку изъ газеты. Наша фирма награждена 2-мя золотыми медалями.

Кто желаетъ зарабатывать 100 р. и болѣе въ мѣсяцъ?
подробности дѣла высылка за 7 коп. марку.
СПБ. Петергофское шоссе,
Здановичу. № 25696

Отрѣзъ черной **Трико I** въ 4¼ арш. для или черно-сѣ-рой матеріи проч. мужск. костюма выс. лат. плат. за 5 р. 25 к. суконная фабр. **З. Розенталя**, Лодзь, № 1.

ВЪ ДОЛЖИХЪ требовать
Парижскихъ резиновыхъ латѣй отъ
М. Беклеръ, Ревель. № 18519

ИДЕАЛЬНЫЙ БЮСТЪ

Развитіе и укрѣпленіе груди
PILULE ORIENTALES
(Восточныя пилюли).

Единственное средство для женщинъ быстро увеличивать размѣръ груди и приобрести округленный, твердый и хорошо развитый бюстъ. Гарантируется безопасность лѣченія, которое можетъ производиться тайно, незаметно для другихъ. Флаконъ съ объяснит. брошюрой 3 р. 50 к. съ пересылкой.
J. Katie, Ph-en, 5, Passage Verdeau, Paris.
Депю: въ С.-Петербургѣ, аптек. магаз. **Вилера, Пеньскій пр., 49;** въ Варшавѣ, апт. **Малыновскаго;** въ Одессѣ и Ростовѣ на Доу апт. **Лемме и Ко;** въ Москвѣ, апт. **Г. Брунсъ, Маросейка;** въ Кіевѣ—**Юрват.** № 25699

шоколад
какао
Свешар.
аромат
неповторимый
Фабр. склады: Герм. Талбергъ, Рига.

ЗАЧѢМЪ ПЕРЕПЛАЧИВАТЬ?
Каждый, нуждающийся въ карманныхъ часахъ, можетъ получить таковые самаго лучшаго качества и по самой дешевой цѣнѣ и такимъ образомъ сдѣлать себѣ **ЭКОНОМІЮ** въ 100% 0/0.
Цѣны эти мы называемъ въ виду накопленія товара и заплата носѣ праздничной торговли.
Часы карманные черные ворон. стали мужскіе или дамскіе, открытые „Ремонтуръ“, заводятся развѣ въ 36 час., 1 сорта 2 р. 50 к.
Такіе же глухіе 3 „ 25 „
Часы мужскіе новаго золота открытые 2 „ 75 „
Такіе же глухіе 3 „ 75 „
Часы мужскіе американскаго золота 1 сорта 5 „ 50 „
Такіе же анкерные „Дана“ 1 сорта 2 „ 75 „
Часы черные открытые „Роскопфъ“ 2 „ 75 „
Часы черные съ вѣчнымъ календаремъ 7 „ 50 „
Часы черные съ будильникомъ 7 „ 50 „
Часы черные съ заводомъ развѣ на 8 дней, закрытые 7 „ 50 „
Такіе же глухіе 9 „ — „
Часы черные „Роскопфъ-Автоматъ“ 3 „ 75 „
Часы серебряные 84 пр., глухіе, заводъ ключомъ, 18 л. 7 „ — „
Такіе же, въ 23 камняхъ 7 „ 50 „
Часы сер. глух., заводъ ключ., 80 гр. или ¼ фунта вѣса, 22 л. 10 „ 50 „
Такіе же, съ заводомъ безъ ключа 11 „ 50 „
Часы серебрян. дамскіе, глухіе „Ремонтуръ“ 6 „ — „
Такіе же мужскіе глухіе, въ цѣну: 8, 9, 10 и 11 до 15 „ — „
Часы серебр. открыт. ремонтуръ, съ заводомъ развѣ на 8 дней 9 „ — „
Такіе же глухіе 11 „ 50 „
Часы золотые глухіе „Ремонтуръ“ въ цѣну: 40, 55, 70 до 100 „ — „
Такіе же дамскіе въ 20, 24, 30 до 70 „ — „
Цѣнъ американскаго золота или никелеваго—35 к., брелокъ серебр.—25 к., коммась металлическій—20 к., кожаное портмоне со штемпелемъ—75 к., карманный ножикъ—35 к., золотое 56 пр. кольцо—75 к., пара золотыхъ 56 пр. серегъ съ камнями—80 к.
№ 25711 стереоскопъ съ 20 видами—75 к. 3—1
Каждые часы до отправки тщательно проверяются и снабжаются рупорчествомъ за вѣрность хода на 4 года. Заказы исполняются немедленно налож. платежъ. Задатка не требуется. Заказы менѣе 3 р. не высылаются. Просимъ относиться съ полнымъ довѣріемъ, такъ какъ высылаемъ исключительно добросовѣстные товары. Громадное преимущество нашей продажи состоитъ въ томъ, что не понравившіеся предметы мы принимаемъ немедленно обратно. Пересылка за счетъ заказчика.
Требования просимъ адресовать: **Экспортному Дому**
І. ВУЗЕЕРУ, Варшава, Грибная пл., № 6—20.
За выдающееся качество товара фарма награждена золотой медалью.

СТРИЧЬ НУЖНО

своихъ дѣтей самому и не подвергать ихъ опасности зараженія разн. болѣзнями въ неопытныхъ парикмахерскихъ. При покупкѣ даже самой дорогой машинки, таковая окупается въ очень короткий срокъ. Брейтесъ самъ! Безопасной бритвой каждый можетъ бриться, даже на полномъ ходу поезда, не рискуя обрѣзаться. Машинки для стрижки въ 3 номера—за 2 р., 2 р. 50 к., 3 р., 3 р. 75 к., 4 р. 25 к. и 5 р. 50 к.; для бороды—въ 2 р., 2 р. 50 к., 3 р., 3 р. 25 к., 3 р. 50 к., 4 р., 4 р. 25 к. и 4 р. 75 к. **Безопасныя бритвы**—за 1 р. 25 к. и 2 р. **Фигаро**—за 2 р. 25 к., 3 р., 4 р. 50 к., съ полными приборами до 25 руб. Обычн. бритвы отъ 60 к. до 15 р. за штуку. Ремни и камни для прачки в тоте-нія бритвы отъ 50 к. до 4 р. Кисти, брит. приборъ в т. и. Высылаю наложеннымъ платежомъ при первомъ требованіи. Пересылка за счетъ заказчика. Неподходящія купленные у меня вещи охотно мѣняю! Приемъ всѣхъ точильныхъ работъ и починовъ, также хирургическихъ инструментовъ.
Добросовѣстное, аккуратное выполнение. № 25719
Оптово-розничный складъ ЛЕОНАРДИ, СПбургъ, Пассажи, 53. Суш. съ 1867 г.

Въ каждомъ хозяйствѣ и домѣ слѣдуетъ имѣть флаконъ въ сто граммъ
„ЛИЗОФОРМА“
продающагося по 40 к. за флаконъ въ аптекахъ и аптекарскихъ магазинахъ, дабы всякую рану, какъ у взрослыхъ, такъ и дѣтей, можно было тотчасъ же обмыть растворомъ въ 1% до 3%. Лучшее средство при уходѣ за заразными больными для мытья рукъ. **Лизоформъ**, въ сравненіи съ другими обеззараживающими средствами, № 25254 почти не ядовитъ и не имѣетъ неприятнаго запаха. 10—6
Оптовая продажа у **Л. Минлосъ, С.-Петербургъ,**
В. О., 9 линія, д. № 44.

ОБЪЯВЛЯЮ ТОЛЬКО

за 4 руб. 85 коп.

Для подавленія конкуренціи, несмотря на повышеніе пошлины и вздорожаніе рабочихъ рукъ, мы въ состояніи, вслѣдствіе огромнаго запаса товаровъ, предложить почтеннѣйшей публикѣ 8 нижеприведенныхъ предметовъ только за 4 руб. 85 коп.: 1) Черные, ворон. стали мужскіе карманные часы „Анкеръ“ зав. безъ ключа, съ двумя предохранительн. стеклами, или же дамскіе „цилиндръ“. 2) Мужск. или дамскія цѣнъ американскаго золота. 3) Парикм. коммась того же золота. 4) Золот. 56 пр. кольцо, мужск. или дамское. 5) Карманный перочинный ножикъ съ 2-мя лезвиями. 6) Кожаное портмоне изъ заграничной кожи съ 7-ю отдѣлен., особымъ для золота и механич. замкомъ для штемпеля. 7) Каучуковый штемпель для имени, отчества и фамиліи заказчика и 8) флаконъ краски для штемпеля. Всѣ вышеозначенные предметы высылаемъ только за 4 р. 85 к. Такіе же мужскіе или дамскіе глухіе „цилиндръ“ на 1 рубль дороже, т. е. 5 руб. 85 коп. Къ каждому часамъ прилагается негатово рупорчество за вѣрность хода на восемь лѣтъ, пересылка гарнитура часовъ 50 коп., а въ Восточную Сибирь и Азиатскую Россію 90 коп. Требования исполняются наложен. платежъ и безъ задатка. Адресовать просимъ: **Экспортному дому Т-ва „ЛОКЛЬ“**, Варшава, Порожная, № 14—Ш. № 25715 4—1

ШОКОЛАДЪ

ЭЙНЕМЪ

НАИВЫГОДНѢЙШЕЕ
ПРИМѢНЕНІЕ ДАРОВОЙ СИЛЫ



ДЛЯ МЕЛЬНИЦЪ ВЪ ВОДНАЧЕН
ВѢТРЯНЫЕ ДВИГАТЕЛИ
ИМЖЕНЕРА
ДАВЫДОВА
МОСКВА,
ЗАВОДЪ ИМПЕРАТОРСКАГО
ТЕХНИЧЕСКАГО УЧИЛИЩА.
КАТАЛОГИ БЕСПЛАТНО
ШЪЛСЪ ДВИГАТЕЛЕЙ ПРИЕЗЖАХ
ГРАНТИРУЕТСЯ.

АТТЕСТАТЪ Университета, золот. медали за почерки учениковъ. Въ 15 уроковъ научаю заочно красиво и скоро писать. За 4 семки марка высылаю пробное письмо, образцы притворъ и условія. Одесса, Профес. Каллиграфъ Адольфъ КОССОДО, Дербасовск. д. № 19.

Высшая ткацкая школа въ Циттау (Саксонія). Начало занятий въ первыхъ числахъ апрѣля 1907 г. (нов. ст.). Свѣдѣнія и программы высылаются бесплатно дирекціей школы. Директоръ: Dr. Ing. Schatz. — Диплом. инженеръ. Корресп. на нѣмецк. яз.

ЛѢПНЫЯ БУМАЖНЫЯ
Архитектурныя украшенія
всѣхъ стилей; для отдѣлки домовъ, дачъ, церкви, торговыхъ помѣщеній, парадныхъ лестницъ и т. н., какъ-то: розетки, углы, карнизы, фризы, тапи, багеты, кѣтые потолки; панели, рамки и всевозможныя украшенія для стѣлъ. Дешовы, красивы и практичны; легки для перевозки и при постановкѣ. Рекомендуютъ фабрика издѣлій изъ бумаги А. Р. Ильина, С.-Петербургъ, Борювалъ, 5. Иллюстрир. прейс-кур. высылаются по получ. 60 к. марк.

LOTION DEQUEANT
ВОЛОСЫ
БОРОДА
БРОВИ
РЪСНИЦЫ

Умываніе Людвигъ Декеантъ. Средство для рошенія волосъ, прекращаетъ выпаденіе, предупреждаетъ сѣдину, озвращаетъ первоначальный цвѣтъ, безъ употребленія краски, во всякомъ возрастѣ и во всѣхъ случаяхъ. *Свѣдѣнія бесплатно.* Высылаются безвозмездно извлеченіе изъ Отчета, принятаго Академіей Медицины въ Парижѣ. Шпеленго и апно: L. DEQUEANT, Ріеу. 33, rue Ségur, Paris. Остерегайтесь многочисленныхъ подражаній и подѣлокъ. *Продается новостью лучшихъ магазиновъ.*

Денежный Автоматъ
Путь къ богатству!



Новообрѣтенная патентованная за № 19401 карманная сберегательная каска-кованка служитъ для накопленія 10 к. монетъ, она открывается только по нажатию кнопки въ 5 р. и всегда указываетъ количество сбереженныхъ денегъ, предупреждаетъ всѣхъ къ правильнымъ и постояннымъ сбереженіямъ. Полезный подарокъ для молодежи, превосходно выдѣлована и по цѣнѣ доступна каждому, шт. 70 к., 3 шт. 1 руб. 80 коп. Пересылка отъ 1 до 6 шт. 35 к. Адр.: Кульварскому, Варшава, Кармелитская д. № 5.—2

Сенсационныя новости!
АРИСТОКРАТИЧЕСКІЯ
ИДЕАЛЬНО-БѢЛЫЯ РУКИ
кто желаетъ имѣть вѣчно красныя и нормальныя стѣны, пусть употребляетъ настоящее, безвредное **БРАЗИЛЬСКОЕ МЫЛО ДА-КОСТА** въ видѣ белоснѣжнаго душистаго крема. **Savon Brésilien da Costa.**
Rio-de-Janeiro. — Paris. — Londres.
Мгновенно дѣлаютъ руки чистыми, мягкими и бархатистыми. Употребляется многими врачами. Неподдѣлимый король сабоновъ марокъ "Звѣзда", какъ на рисункѣ, въ заласки бархатно съ водичкою единственнаго представителя для всей Россіи. *Продается только въ Торговыхъ магазинахъ.*
Москва 75 к. — Съ перес. въ Европ. Россію 1 кор. 10 к., 3 кор. 2 р. 85 к. — 6 кор. 5 р. 10 к. — Русскія имперія окладитъ. *Высылайте изъ главнаго склада*
Центральная Парфюмерія ВОРЕЛЬ,
С.-Петербургъ, Владимирская 3.

КУРСЫ КАЛЛИГРАФІИ
и изящной конторской скорописи профессора каллиграфіи С. Вольченка, стоянныя рачкѣ 10 рублей, предназначены въ 1907 г. для всеобщаго пользованія по 85 коп. за полный курсъ каллиграфіи и скорописи (4 книги). Адресовать: Подтава, въ редакцію журнала „Коммерческое Самообразование“ и общедоступныхъ заочныхъ курсовъ бухгалтеріи и Стенографіи С. Г. Вольченку. (Лепки награждены золотыми медалями и почетными крестами). № 25709

Карль Ивановичъ Вагнеръ,
Садовое Заведеніе въ Ригѣ,
сими имѣть честь довести до свѣдѣній любителей, что
ИЛЛЮСТРИРОВАННЫЕ КАТАЛОГИ и пр. на 1907 г.
выданы и высылаются по требованію бесплатно. № 25659 4—2

„ПАРОВЫЯ ВАННЫ“
для домашняго употребленія.
Легки, практичны, складываются, дешевы и хороши.
Илл. прейс-курантъ бесплатно.
UNION-INDUSTRIE GES.
№ 25512 Berlin, 34. (3)
Friedrichstrasse, 207. № 25587 Арцыбашевъ. 2—2

МАГАЗИНЪ
ЖИРАДОВСКИХЪ МАНУФАКТУРЪ
МОСКВА, Калла и Дамраха, софінка.
ПОЛОТНО всѣхъ сортовъ. СТОЛОВОЕ и ЧАЙНОЕ БѢЛЫЕ ЧУЛКИ, НОСКИ, ФУФАЙКИ, ВЯЗАНЫ. КАЛЬСОНЫ, БУМАЖНЫЕ ТОВАРЫ. БѢЛЫЕ МУЖСКОЕ, ДАМСКОЕ, ДѢТСКОЕ ПРИДАНОЕ ГОТОВОЕ и на заказѣ. ШИТЬЕ и КРУЖЕВА для БѢЛЫХЪ. МЕБЕЛЬНЫЯ МАТЕРІИ, КОВРЫ, ГАРДИНЫ, ОДѢЛА.
Просимъ требовать иллюстрированный Прейс-Курантъ, который высылается бесплатно.

САНАТОГЕНЪ БАУЭРЪ
является однимъ изъ наилучшихъ питательныхъ средствъ нашего времени,
пишетъ д-ръ мед. Демидовъ, Тифлисъ о Санатогенѣ Бауэръ, о которомъ дали блестящіе отзывы болѣе чѣмъ 4500 врачей всѣхъ культурныхъ странъ.
Объ укрѣпляющемъ нервы питательномъ средствѣ „Санатогенъ Бауэръ“ и его превосходномъ дѣйствіи при различнаго рода заболѣваніяхъ имѣется обширная литература. Брошюры высылаются бесплатно
Главное Представительство Санатогена
С.-Петербургъ, Вольш. Конюшенная, 29.

ВНИМАНІЮ БОЛЬНЫХЪ!!!
Въ виду появившихся въ продажѣ грубыхъ подѣлокъ просимъ обратитъ вниманіе на **НАЗВАНІЕ**
СПЕРМИНЪ ПЕЛЯ
СПРОФ. ДОКТОРА ПЕЛЯ
SPERMINUM-ROENL
и требовать таковой въ подлинной упаковкѣ Органотерапевтическаго Института профессора доктора Пеля и С-вей.
Всѣ указанія въ литературѣ наблюдены выдающихся ученыхъ и врачей ладъ благотворнымъ дѣйствіемъ Спермина
при нервастеніи, старческомъ маразмѣ, неврастеническомъ половомъ безсиліи, при переутомленіяхъ и тяжелыхъ заболѣваніяхъ, какъ малокровіи, рахитѣ, подагрѣ, хроническомъ ревматизмѣ, сифилисѣ, чахоткѣ, брющинномъ тифѣ, разстройствѣ сердечной дѣятельности (миокардитѣ, омертвѣніи сердца), истеріи, спичной сухоткѣ, параличахъ и проч. и проч. относится ИСКЛЮЧИТЕЛЬНО къ СПЕРМИНУ проф. доктора ПЕЛЯ. СПЕРМИНЪ ПЕЛЯ имѣется во всѣхъ аптекахъ и большихъ аптекарск. магаз. Цѣна флак. 3 р. При требованіи литературы, высылающейся безвозмездно, просимъ указать болѣзнь, для высылки соответствующихъ наблюденій врачей.
Органотерапевтический Институтъ, Химическая лабораторія и аптека
Профессора Доктора ПЕЛЯ и С-вей
въ С.-Петербургѣ, Вас. Остр. 7 лин., собств. д. 18.
Навысшія награды (Grands Prix) на всѣхъ всемирныхъ выставкахъ и наилучшіе отзывы медицинскихъ авторитетовъ. № 25619 3—2

УДОБНО ВЫГОДНО ВКУСНО
ДОМАШНІЯ СЛАДКІЯ БЛЮДА
МОРОЖЕНОЕ, КРЕМЪ, ЖЕЛЕ, ДЕССЕРТЪ БОЯРСКІЙ
приготавливаются быстро и безъ труда
изъ НАТУРАЛЬНЫХЪ СОКОВЪ СЪЩЕННЫХЪ
только кондитерской фабрики
Д. БРАЙНИНА въ МОСКВѢ.
Продается вездѣ.

EAU DE QUININE
ED. PINAUD 10 PLACE VENDÔME PARIS
LOTION SANS RIVALE POUR LA TÊTE
EXTRAIT VEGETAL
POUR LES SOINS DE LA CHEVELURE
ED. PINAUD 10 PLACE VENDÔME PARIS

Въ 2 мѣсяца можно изучитъ
ЯЗЫКИ
ФРАНЦУЗСКІЙ И НѢМЕЦКІЙ
по новой методѣ, описаніе которой выс. за 7-юю. марку. Единств. вѣрный способъ научиться безъ помощи учителя переводитъ, писать сочиненія и часто говорить на иностран. яз. Адр.: Москва, почтовый ящикъ № 110, В. Гурьянову. № 25716

ОРГАНИЗУЮЩЕЕСЯ
КРУПНОЕ ПРОМЫШЛЕННОЕ
ПРЕДПРИЯТІЕ
приглашаетъ повсемѣстно въ провинціи на высокое вознагражденіе солидныхъ посредниковъ-представителей. № 25624
С.-Петербургъ, Почтамтъ, Абонементный ящикъ № 293.

ЧТО ТАКОЕ
ШЕВІОТЪ КОЛУМБЪ?
Новость въ области матеріи на мужские костюмы. При такой дешевой цѣнѣ какъ 5 руб. 25 коп. за полный отрывъ 1/4 арш. для полн. мужск. костюма, матерія ни въ чемъ не отличается отъ такой же въ 5 руб. за арш. и обладаетъ всеми качествами оной, а именно: высшая прочность, практичность и элегантность. Цвѣтъ: черный, т-свий, коричневый и оливковый. Высыла. нал. плат. безъ задатка. При вынѣсѣ 3-хъ или болѣе отрывовъ, предлагается въ каждомъ отрывѣ нужное количество посылки. Безъ риска, полное ручательство: если не понравится, принимается обратно. Требования прошу адресовать въ фабрику № 25697 шерст. вадланъ 3—1



3. Розенталя г. Лодзь.
BAUME BENGUÉ
BAUME BENGUÉ
СОВЕРШЕННОЕ ИЗЦѢЛЕНІЕ
ПОДАГРЫ
РЕВМАТИЗМА
НЕВРАЛЬГИИ
Д-ръ БЕНГЭ,
Владимѣуц Антеки,
47, Rue Blanche, въ Парижѣ.
Цѣна : 1 руб. 20 коп.
Депо: С.-Петербургъ: Рус. Общ. Торг. Антек. Тов.; Москва: Общ. В. К. Феррейръ; Одесса и Ростовъ на Дону: № 24862 Лемме и Ко. (21)

ЖИВА

1907 г.

№ 7.

Выданъ 17 февраля 1907 г.

ИЛЛЮСТРИРОВАННЫЙ
ЖУРНАЛЪ
ЛИТЕРАТУРЫ

ПОСЛѢДНИИ И-СОВРЕМЕННОЙ ЖИЗНИ.



XXXXVIII г.

изданія.

Цена этого № 15 к., съ перес. 20 к.

ОБЪЯВЛЕНИЯ

для напечатанія въ «Живъ» принимаются по слѣдующей цѣнѣ за строку непареллель въ одинъ столбецъ (съ 14 строками страницей): передъ текстомъ по 1 р. 50 к. и послѣ текста по 1 р. Къ этому № прилагается «Лит. собр. соч. гр. А. К. Толстого» кн. 2.



ШВЕЙНЫЯ МАШИНЫ
ШВЕЙНЫЯ МАШИНЫ
ШВЕЙНЫЯ МАШИНЫ

КОМПАНИИ ЗИНГЕРЪ

Необходима для домашнего употребленія. Образцовъ въ конструкторн и исполненн. Продаются только въ магазинахъ Компаннн Зингеръ.



Отпускъ машинъ съ платежемъ **отъ 1 рубля въ недѣлю.**

Бесплатное обученіе шитью и моднымъ художественнымъ вышивкамъ

Остерегайтесь поддѣлок!

Машины съ высокимъ рукавомъ **25 руб.**

1000 собств. магазиновъ!

Магазинная выѣзка
Ростк. утв. Отд. пром. и торг. Мин. Ф.

Правленіе: **С.-ПЕТЕРБУРГЪ**, Невскій пр. № 28, собств. домъ.

Фабричное илеймо
которымъ снабжены машины.

Требуйте

КОНЬЯКЪ ШУСТОВА

Вездѣ.

Продается дачный домъ на берегу моря съ полной старинной обстановкой кр. дер., также коровы. Узнать подробно: Бакаевъ, Адлеръ, Яблочкова. № 25726

За 1 р. 65 к. (мож. марк.) вышло больш. натуральн. мот. французск. англійск. или нѣмецк. яз. Ничего не знающ. въ 3 мѣсц. научатся (безъ учителя) оч. легко разговору, грамат. ком. корресп. Подуч. тысячи благодарн. Проф. ла. П. Скарбовъ. Одесса, Полицейск. 27.

Принадлѣж. машинъ

Ленты
— всѣхъ машинъ
(24-15) 30 к. 3м.-4м.

МИЛЕОГРАФЫ
ШАПИРОГРАФЫ

КАТАЛОГЪ БЕСПЛАТНО

И. К. БОРОВЪ МОСКВА
— Кузнецкій мостъ

Принимаю повсюду заказы на

Швед. деревянные шторы
Г. Р. В. Циклякукъ, Гельсенгафорсъ.

100 ОТКРЫТЫХЪ ПИСЕМЪ 2 р.
съ перес. загр. раб., иллюстр., всѣхъ разн., можно марками и налож. плат. Выгодно торговцамъ. Ф. Игуче, Москва, Хохловскій пер. д. № 9. 10-4

Новое дешевое изданіе
Сочиненій М. И. ГЛИНКИ

изд. ред. М. Балакирева и С. Ляпунова. Оперы «Жизнь за царя» и «Русланъ и Людмила»: для пѣнія по 3 р.; д. фортеп. въ 2 руки (съ текстомъ) по 1 р. 50 к.; д. фортеп. въ 4 руки по 4 р. Романсы въ 1 томъ (61) 3 р. Фортеп. пьесы въ 1 томъ 75 к.

Требуйте каталоги подробно. бесплатно.

Москва, у П. ЮРГЕНСОНА
№ 25707 Неглинный пр., 14. 4-2

BARBER „SAGRADA BARBER“ BARBER

СЛАБИТЕЛЬНЫЯ И УКРѢПЛЯЮЩІЯ ЖЕЛУДОКЪ ЛЕПЕШКИ.

Химически испытыванныя, лепешки эти прописываются врачами передъ курсомъ леченія въ Карлсбадѣ, Мариенбадѣ и т. д., равно какъ во время самаго леченія и послѣ него.

Нѣжное, мягкое и регулирующее слабительное, употребляемое самими выдающимися врачами—профессорами и практиками и прописываемое ими при расстройствѣхъ пищеварительныхъ органовъ и желудка.

Получить можно во всѣхъ лучшихъ аптекахъ. Ц. № 2505 13—9

АТТЕСТАТЪ Университета, золот. медали за потерю учениковъ. Въ 15 уроковъ научаю заочно красиво и скоро писать. За 4 семки. марка высылаетъ пробное письмо, образцы шрифтовъ и условія. Одесса, Профес. Каллиграфія Адольфа КОССОДО, Дерибаевская, д. № 19.

ОТКРЫТА ПОДПИСКА на 1907 годъ на 2-хъ-недѣльный литературно-художеств. журналъ

КРАСНЫЯ ЗОРИ

1-е изд. 3 р. съ перес.
2-е изд. 1 р. 50 к. съ пересылкой.

годъ изданія IV-й.
для дѣтей младшаго возраста.

МУЗЫКАЛЬНЫЙ МАГАЗИНЪ А. Ф. ГЕРГАРДА

Львовъ, Московская ул. № 20.

РОЯЛИ И ПИАНИНО И. БЕККЕРА, Ю. БЛОТНЕРА и др. ФИСЪ-ГАРМОНИИ. Всевозможные струнные, духовые и ударные музыкальные инструменты. Полный складъ духовно-музыкальныхъ сочиненій. Большой выборъ нотъ для всѣхъ инстру- № 25775 метловъ и для пѣнія. 10-1

MODERNE Мыло
Ф. ПУЛЬСЪ.
АКЦ. ОБЩ. ВЪ ВАРШАВѢ

Получить можно во всѣхъ лучшихъ парфюмеріяхъ

РУССКОЕ ДѢЛО

вступаетъ въ седьмой годъ изданія. Оно стоитъ внѣ партій и неустанно работаетъ надъ вопросами народной и государственной организаціи Россіи.

Старый строй отяжелъ и повсюду провалился. Новый посылъ 17 окт. создалъ явно неопредѣленное и визгаль смуту, ненависть въсьхъ къ всѣмъ, безплод. полит. борьбу, ложь и развратъ и ведетъ Россію къ разложенію. Необх. могучая, строго историческая и въ духѣ народа воля организаціи Государства. Основ. на славян. солидарности, широкой земской свободѣ и самоуправленіи. Наша программа постепен. выработки, и выдѣляетъ: освобожденіе церкви, освоб. земли, освоб. Царя, устр. широк. самоуправленія по приходамъ, уздамъ и крупнымъ областямъ. Лучшія силы войскъ должны высылаться въ составъ центральныхъ учреждений, соверш. упраздненія бюрократіи. Прямареніе съ поляками. обузданіе еврейства, финансовое и экономич. возрожденіе. Установленіе націон. денежн. системы, способной широко развитъ народ. кредитъ, поднять землед. и промысл., поставитъ высоко боевыя силы Россіи, возсоздать могучій флотъ. Вотъ вкратцѣ наша программа, къ разраб. и распростран. коей призываемъ живыя силы родины. Среди всеобщей, смуты и анархіи, встрѣчая озлоблен. ненависть и гнусн. клеветы, группа людей вокругъ вашего органа тихо дѣлаетъ свое культурное дѣло, въ котор. азветъ всѣмъ, кто сознаетъ ужасъ положенія, боится о Родинѣ и храниитъ духовную независим.

Подписка открыта: Годъ 8 руб. 1/2 г. 4 руб. 1/4 г. 2 руб. съ дост. и пер. Сед. духовн. вѣстникъ, учающій и учающійся и военнослуж. годъ 6 руб. 1/2 г. 3 руб. За границу 10 руб. Контора редакція въ Москвѣ, Петровка, 2-ой Знаменскій пер., д. Браздантовой. № 25771

Ред.-издатель **Сергій Шарановъ.**

КАЖДОМУ НЕОБХОДИМО ПРИОБРѢТИ ВЫИЩЕУЮ на русск. яз. книгу англійскаго профессора Б. Л. Массе полезнымъ указаній относительн. красоты и здоровья. 127 главъ. Цѣна 1 р. 10 к. съ пересылкой. Требуйте проспекты, приложивъ 7 коп. марку. Москва, Голяго, 16. № 25730

Почтамтъ, ящ. 389. № 25778

РУССКАЯ ЭКСПОРТНАЯ И СПРАВОЧНАЯ КОНТОРА

доставляетъ, какъ торг. фирм., такъ и частн. лиц.

непосредственно изъ перв. рукъ и по фабр. цѣн. и услов.

всеобщ. тов. заграничн. производства: машины, автомобили, мануфакт., мѣховыя вещи, предметы моды, бѣлье, балы, роботы, золот. и серебр. вещи, фарфоръ, картины, книги, хирург. и зубоорат. инструм., патентов. и косм. средства, резановыя вещи, стальн. мебель. Принимаются заказы на внутрен. устройство и омеблнровку, какъ частн. квартир., такъ и обществ. и торг. помѣщеній. Составл. для этой дѣли выдающ. специалистъ художеств. эскизы и эцѣты. Доставл. коровы, голубены, являч. мебели. матер. въ новѣйш. стилѣ, всякіе предметы роскоши и домашняго обихода.

Контора имѣетъ возможность давать точнѣйшія справки рѣшн. обо всемъ, что касается заграничн. жизни и производства. На всякій запросъ получается толков. и точный отвѣтъ. Обыкновен. справка 56 коп. русск. почтов. или герб. марк. Заказы за справку не платятся (получ. за предв. справку выдѣляется со счета).

Адресъ: Export-Bureau J. Feinstein, Berlin, N. W. 52, Thomasiusstrasse, 14.

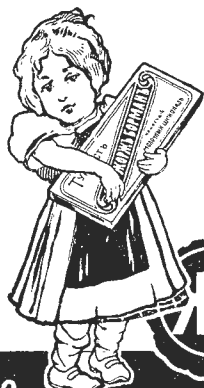

ШОКОЛАДЪ

КОНФЕКТЫ
БИСКВИТЫ
КАКАО



ТВО ЖОРЖЪ БОРМАНЪ



КАРЛЬ ИВАНОВИЧЪ ВАГНЕРЪ,

Садовое Заведение въ Ригѣ,
съямъ имѣть честь довести до свѣдѣнія любителей, что
ИЛЮСТРИРОВАННЫЕ КАТАЛОГИ и пр. на 1907 г.
изданы и высылаются по требованію бесплатно. № 25659 4-3



ФРАНЦУЗСКОЕ
ПОПУЛЯРН. СРЕДСТВО
ОТЪ
ОБЫЧН. ЗАПОРА
Доза: 2 пилюлы вечеромъ,
ложась спать.
Не проводить болѣе въ
желудѣ, на тошноты.

П. № 25659 (СБ)

СИГАРЫ и ВИНО ФЕЙКЪ и Ко.

С.-Петербургъ, Невскій просп., № 20, уголъ Полицейскаго моста.
№ 25716 Прейсъ-курранты по востребованію. 5-1

ВСЕ

для любительскихъ работъ (рисунки для
выпилья, токари, раб., выжп. по дереву,
материалы, машины, аппараты, станки и пр.)
лучшаго качества высылаются иллюстр. ка-
талоги за 25 коп. (почт. марк.).
May & Widmayer. München. 7.

ПОЛИТЕХНИЧЕСКІЙ ИНСТИТУТЪ

(для машинно- и электротехниковъ)
FRANKENHAUSEN a. KYFFH.
Приним. окончив. 4 класса гимназій,
реальныхъ училищъ для полученія обра-
зованія въ объемѣ таковыхъ.
Программа бесплатно.



Бесплатно высылаются прейсъ-курранты са-
мографическихъ гармоній. Каждый моментально
№ 25763 играетъ безъ науки. 2-1
В. РАВИНОВИЧЪ, Варшава, 424.

НОВОСТЬ



ГАРМОНОФОНЪ

Новѣйшій общедоступный музык. инстру-
ментъ, съ 20 пріятными голосами, весъ ме-
таллическій, никелированъ. Каждый въ состо-
яніи на ономъ скоро выучиться играть раз-
ныя пьесы, почему интересъ для всѣхъ.
Цѣна Гармонофона съ 20 голосами 1 р. 35 к.,
съ 28 голосами 1 р. 85 к., съ 40 голосами 2 р.
35 к. За пересылку въ Европ. Россію 30 к.,
въ Азіат. Россію 45 к. Требоп. адресовать:
А. Кульварскому, Варшава, Кармелитскій.
№ 5.-2. № 25728

БАЛЬЗАМЪ ЭЙКАЛИПТИ. Balsam Eucalypti.

При употребленіи Бальзама Эйкалипти, волосы растутъ съ неизвѣрной быстротой,
и есть незаменимое, вѣрное средство для останавливанія выпаденія волосъ, чрез-
вычайно укрѣпляетъ корни, моментально уничтожаетъ перхоть и пріятно освежаетъ
головную кожу.

Цѣна за флаконъ 1 р. 50 к., съ пересылкою 2 руб.
Завѣдующіе Лабораторію докторъ В. К. Панченко и А. К. Энгландъ.
Для предупрежденія поддѣлокъ прошу обратить особенное вниманіе на подпись
А. Энгландъ красными чернилами и марку С.-Петербургской Косметической Ла-
бораторіи, которая вышита на всѣхъ препаратахъ. Получать можно во всѣхъ
лучшихъ аптекахъ, аптекарскихъ, косметическихъ и парфюмерныхъ складахъ Рос-
сійской Имперіи. Главныя агентства и склады фирмы для Европы: Эмиль Беръ,
Гамбургъ; для Южной и Сѣверной Америки: Л. Мишнеръ, Нью-Йоркъ. Главный
складъ для всей Россіи А. ЭНГЛАНДЪ, С.-Петербургъ, Новодеревенская наб., 15.

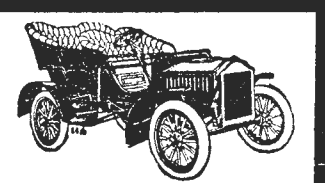

Грузовые, пассажирскіе, любительскіе
автомобили, лучшихъ французскихъ,
итальянскихъ фабрикъ.
ГЕОРГІЙ ЖЕМЛИЧКА и Ко, МОСКВА,
В. Дмитровка, пр. театра Соколовникъ.
Прейсъ-курранты бесплатно.

Курсы газетной техники

для лицъ об. пола. Лично и заочно подгот.
сотрудникъ. Видъ свѣд. Рекон. редакц. Подроб.
за 7 к. марку. Преніе курсисты работъ въ
газет. на жалов. Одесса, Дерибасовская, д.
№. № 21, Чивонихау, Курсы г. г.

МЫЛО ГОЛЛЕНДЕРЪ ВАЗЕЛИНОВОЕ ТУАЛЕТНОЕ

ЛУЧШЕЕ ДЛЯ ЛИЦА. Кусокъ 30 коп.
Желающимъ получить настоящее вазелиновое мыло необходимо спрашивать только мыло Голлендеръ вазелиновое туалетное.
Продажа во всѣхъ городахъ Имперіи — въ аптекарскихъ магазинахъ и аптекахъ. Торговый домъ „Парфюмерная лабора-
торія Г. ГОЛЛЕНДЕРЪ“: С.-Петербургъ, Разъѣзжая ул., № 13. 6-3

ПЕРУИН-ПЕТО

**ВѢРНОЕ СРЕДСТВО
ДЛЯ
УНИЧТОЖЕНІЯ ПЕРХОТИ
И
РОЩЕНІЯ ВОЛОСЪ.**

ЛАНОЛИН

ОБЫЙ КРЕМЪ
ОВОЕ МЫЛО
ОВАЯ ПУДРА

**ПРЕВОСХОДНЫ ДЛЯ СОХРАНЕНІЯ
НПЖНОСТИ КОЖИ! Г.А.БРИГЕРЪ, РИГА.**

Рекомендуется извѣстными профес-
сорами и врачами
= при =
**болѣзняхъ легкиихъ,
хронич. катаррахъ бронховъ,
коклюшъ, скрофулезъ, инфлуэнцъ.**

Сиролинъ

Кому слѣдуетъ принимать „Сиролинъ“?

1. Каждый, кто страдаетъ кашлемъ. Лучше пред-
упредить болѣзнь,
чѣмъ лѣчить ея.
2. Страдающіе хрониче-
скими катаррами брон-
ховъ, которые възвѣ-
щаются Сиролинкомъ.
3. Страдающіе одышкой,
которые находятъ въ
Сиролинѣ облегченіе
страданій.
4. Скрофулезныя дѣти съ
оухолыи железъ, катаррами
глазъ и носа
и т. д., у которыхъ Сиро-
линъ дѣйствуетъ благо-
творно на общ. питаніе.

Получать можно
вездѣ.

F. Hoffmann-La Roche & Co.
Химическая фабрика
въ **Базель (Швейцарія).**



XXXVIII г.

№ 7

г. XXXVIII

1907

Выходит еженедельно (52 № в годъ), съ приложеніемъ 40 книгъ „Сборника“, содерж. соч. **К. М. СТАНЮКОВИЧА** и **г. А. Н. ТОЛСТОГО**, 12 книгъ Литературныхъ и популярно-научныхъ приложеній, 12 №№ „Парижскихъ модъ“ и 12 листовъ чертежей и выкроекъ.

Выданъ 17-го февраля 1907 г.

Подписная цѣна съ достав. и перес. на 1/2 года 4 р., на 1/4 года 2 р.

Цѣна этого №—15 к., съ перес. 20 к.

Къ этому № прилагается: „Полнаго собранія сочин. **г. А. К. Толстого**“ кн. 2.

Открыта подписка на „НИВУ“ 1907 г.

съ приложеніемъ:

ПОЛНАГО СОБРАНІЯ СОЧИНЕНІЙ

г. Алексѣя Толстого

въ 10-ти
книгахъ

съ критико-біографическимъ очеркомъ **С. А. Венгерова**
и остальныхъ 30 книгъ
полнаго собранія сочин.

К. М. СТАНЮКОВИЧА

съ критико-біографич. очеркомъ **П. В. Быкова.**

12 выпусковъ „Литературныхъ и популярно-научныхъ Приложеній“.

12 №.№. „Парижскихъ модъ“ и пр.

Для гг. новыхъ подписчиковъ, желающихъ получить при „Нивѣ“ 1907 г. со всеми вышеозначенными приложеніями еще первыя 10 книгъ соч. **К. М. Станюковича**, приложенныя къ „Нивѣ“ въ 1906 г.,—подписная цѣна съ перес. во всѣ мѣста Россіи 10 р. за годъ, или по 1/4 г.: за первую 1/4 г. 4 р. и за остальныя по 2 р.



Угличъ. Дворецъ царевича Дмитрія и церковь на Крови. Картина **Е. Н. Стахѣва** (Конкурсная выставка 1906 г. въ Акад. Худ.). авт. «Нивы».

Черный туманъ.

Изъ лѣтописи нашихъ дней.

П. П. Гнѣдича.

(Продолженіе).

А толпа ихъ все несетъ и несетъ. Вотъ Гороховая улица, узкая, тѣсная, но въ послѣдніе годы покрытая торцовою мостовою. Эта мостовая дала тонъ „порядочно-сти“ улицѣ, все равно, какъ тонкое голландское бѣлье даетъ тонъ порядочности потасканному франту. Здѣсь мирныя буржуазныя вывѣски огнеупорнаго толя, лаковыхъ красокъ и аптекарскихъ товаровъ впервые увидѣли красныя знамена и слышали нестройное пѣніе марсельезы...

„Вина братьевъ Елисеѣвыхъ... Шиттъ... Фохтсъ...“ — читалъ Тарлаевъ и думалъ: — „экъ ихъ развелось, погребковъ-то!..“

— Помню я, перваго марта, — осипшимъ голосомъ говоритъ профессоръ: — былъ морозный денекъ, 10 градусовъ мороза, такъ хорошо щипало и щеки и носъ... А на слѣдующій день — оттепель. Солнце вышло и все полилось, и вмѣсто снѣга труха какая-то... И вездѣ флаги, вотъ какъ сегодня...

„Отчего же эта толпа, въ которой мы идемъ, — думалъ Тарлаевъ: — не ликуеть? Что въ ней есть недосказаннаго, темнаго, неяснаго?..“

„А хорошенькая эта Юля“, — думалъ онъ черезъ минуту. И ему стыдно, что онъ думаетъ о женщинѣ въ такой день. Въ такой день нельзя думать о женщинахъ. Это скверно, это показываетъ низкіе инстинкты. „Важна идея, а не женщина. Вотъ сестра его — та не женщина, это нервный клубокъ, электрической скать... Она должна погибнуть, и погибнетъ... И все-таки Юля хорошенькая. И всё хотять, чтобъ я взялъ ее въ жены. А она любить этого лысаго... Нѣтъ, это она дразнить... Въ такой великій день — и такія мысли... Вѣдь это подло... Господи! Профессоръ все еще говорить...“

— И исторія подвела свои итоги, — резюмируетъ онъ. — И мы можемъ, опираясь на опытъ, сказать...

Толпа ихъ влилась въ перекрестную улицу, надо было повернуть направо или налево. Какъ будто хотѣли повернуть направо... Но тутъ что-то произошло неожиданное...

Справа напирала волна молодежи, какъ-то странно озираясь. Здѣсь лица были блѣдыя, даже у иныхъ челюсти дрожали. Профессоръ, вытянувъ шею, смотрѣлъ вдаль и ничего не видѣлъ. Мимо его пробѣжала дѣвушка въ круглой шляпкѣ и толкнула его. Онъ съ удивленіемъ на нее посмотрѣлъ. Но она продолжала проталкиваться, все повторяя:

— Ахъ, зачѣмъ это, зачѣмъ!

Вокругъ нихъ образовался водоворотъ. Ихъ притиснули сперва къ стѣнѣ, потомъ они должны были попытаться въ сторону. Узкая полоса бѣгущихъ людей врѣзалась въ самую середину улицы. Она задѣвала своими краями за стоящихъ съ края и уносила ихъ, какъ ручей послѣ дождя смываетъ и уноситъ камни и щепки. Тарлаева сильно толкнуло: онъ почти повалился на профессора. Но потомъ справился и крѣпко уцѣпился за него. Ихъ сжали съ двухъ сторонъ и быстро понесли куда-то вдаль.

Сперва они быстро шли. Сзади на нихъ кто-то наступалъ, носками на пятки. Ихъ больно подталкивали въ спину. Тарлаевъ оглянулся и увидѣлъ высокаго худого черноволосаго человѣка въ очкахъ, который держалъ два кулака передъ своею грудью, какъ буферы у вагона. Когда его кто-то подталкивалъ сзади, онъ толкалъ Тарлаева. Губы его что-то бормотали; онъ оглядывался по сторонамъ, и видно было, какъ нервно дрожала его щека и сводилась судорогой. И все больше, все сильнѣе развивалась энергія движенія. Какой-то невидимый двигатель толкалъ эту массу, и масса все быстрѣе и быстрѣе, будто летя по наклонной плоскости, стала переходить въ бѣгъ...

Лавина бѣжала. Блѣдность на лицахъ чередовалась съ возбужденіемъ и съ одышкой. Толпа неслась, не зная куда и зачѣмъ, все захватывая, все смывая по пути. Визгъ маленькой дѣвочки, запутавшейся между ногъ бѣгущихъ, заставилъ Кавдорова на секунду пріостановиться, съ силой толкнуть какого-то парня и взбросить ребенка къ себѣ на плечо. Дѣвочка уцѣпилась одной рукой за его шляпу, другой за шею, и повисла на немъ. Онъ чувствовалъ подъ рукой ея дырявый шерстяной чулокъ, видѣлъ грязную съ болячкой щеку и, отдуваясь, все бѣжалъ и бѣжалъ.

Улица вдругъ сузилась. Онъ рѣзкимъ движеніемъ пробился въ сторону, въ сосѣднюю большую широкую улицу, за нимъ еще кинулось нѣсколько человѣкъ. Потокъ раздѣлился на два рукава: одинъ помчался прямо, другой полился новымъ русломъ. Магазины были заперты, ворота на заборѣ, подѣзды тоже. Нигдѣ нельзя было ни спрятаться ни вздохнуть.

— Стойте! Стойте! — задыхаясь, кричалъ профессоръ. — Стойте, куда мы бѣжимъ...

— Гонятся! — визгливо крикнула какая-то повязанная: косыночкой дѣвушка.

— „Ой, гонятся, гонятся!“ — повторилъ профессоръ. — И вдругъ ему вспомнилось, что это кричалъ Святополкъ Окаянный, когда его преслѣдовали тѣни Бориса и Глѣба. — „Ой, гонятся, гонятся!“ — повторилъ онъ, силясь повернуть голову назадъ и оглянуться.

Его шляпа куда-то слетѣла и была растоптана сотнями ногъ. Ноги его дрожали, онъ спотыкался, бѣжалъ изъ послѣднихъ силъ. Ему какъ будто слышался сзади неясный шумъ и топотъ. Можетъ-быть, то были конные солдаты, а, можетъ, это была галлюцинація. Изъ послѣднихъ силъ добѣжавъ до какого-то угла, онъ стряхнулъ съ себя ребенка, прислонился къ стѣнѣ и открылъ ротъ. Сердце билось неестественно, прыгая и трепеща. Дыханья не было, въ глазахъ застилало. Онъ покачнулся, схватился за водосточную трубу и еле удержался, чтобы не упасть...

XIX.

Жизнь шла повышеннымъ темпомъ. Всюду были открыты митинги и засѣданія. Всюду толпы, всюду красныя знамена; кругозоры вдругъ измѣнили свой масштабъ, и людямъ казалось, что каждый кружокъ, каждое собраніе и есть главный центръ всей силы страны. Таинственные автомобили показались на улицахъ и съ быстротой проносились по проспектамъ, искусно лавируя между испуганныхъ проѣзжихъ. Раздались громкія, свободныя рѣчи, и на ряду съ этимъ свѣтомъ свободы стали вдругъ тухнуть электрическіе фонари, и одна за другой улица за улицей, квартира за квартирой, стали погружаться во мракъ, въ зловѣщій тяжелый мракъ. Театры закрылись, надъ университетомъ зарѣялъ новый флагъ, еще невиданный на этомъ зданіи, и толпа привѣтствовала его поднятіе громкимъ крикомъ одобренія. Санитарныя каретки стали чаще и чаще сновать по улицамъ, и сквозь стекла мелькали головы, точно чалмами обвернутыя повязками и бандажами. Чаще и чаще стали появляться на улицахъ конные отряды, проѣзжая тихой рысцой изъ одного конца города въ другой. Обрывались телеграфныя проволоки, оборвалась почта, стали типографіи... То, о чемъ говорилъ Паль Палычъ нѣсколько дней назадъ, становилось совершившимся фактомъ.

Однажды Тарлаевъ поднялся къ себѣ, усталый, взволнованный. Богодѣльниковъ отперъ ему дверь.

— Тамъ какая-то дѣвочка васъ дожидаетъ, — не безъ ехидства сказалъ онъ: — сидитъ въ коридорѣ.

Въ темномъ углу, подъ чадившей керосиновой лампой, видѣлась темная фигура: виденъ былъ только красный беретъ, сдвинутый на затылокъ.

— Чтò вамъ?—спросилъ Тарлаевъ.

— Я Оеня,—отвѣтила дѣвочка, вставая.

— Ахъ, племянница Пальмова? — вспомнилъ онъ. — Ну-ка войдите.

Они вошли въ комнату; онъ посмотрѣлъ на нее. На видъ ей было больше тринадцати лѣтъ. Лицо, еще полудѣтское, было блѣдно. Глаза смотрѣли лихорадочно и недовѣрчиво. На ней была мерлушковая кофточка и коричневое короткое платье.

— Садитесь,—сказалъ онъ и, сбросивъ свое пальто на диванъ, сѣлъ противъ нея.

Она сѣла на стулъ, опираясь въ полъ носками стоптанныхъ ботинокъ на шнуровкѣ. Ея покраснѣвшія и загрубѣвшія отъ холода руки были длиннѣе рукавовъ и крѣпко сжимали другъ друга.

— Я по порученію твоего дяди,—началъ онъ.—Дядя твой очень беспокоится насчетъ тебя.

— Съ чего-жъ это онъ?—спросила Оеня.

— Ему неприятно было узнать, что ты бросила школу...

— А онъ бы прислалъ денегъ на прожитіе, а потомъ говорилъ, чтò ему пріятно, чтò неприятно,—рѣзко отвѣтила она.

— Онъ самъ высланъ,—ты знаешь.

— Мнѣ-то какое дѣло! Намъ съ голодадохнуть, что ли? Лѣтомъ я въ статисткахъ была, въ балетѣ танцевала. А когда сады закрылись, чтò же было дѣлать?..

— Да ты развѣ ничего не умѣешь?

— Шансонетки умѣю пѣть. Да, говорятъ, еще молода. Хотя мнѣ всѣ даютъ пятнадцать лѣтъ.

— А шить умѣешь?

— Много нашьешь! У меня два брата да сестра. Мать на стирку ходитъ и пьетъ. Этимъ не прокормишь. Отецъ спился, въ больницѣ лежалъ, теперь ослѣпъ.

— Чтò же бы я могъ тебѣ сдѣлать?

— Чтò же вы можете сдѣлать? Угостите мадерой.

Онъ нахмурился.

— Я, дѣточка, не пью ничего...

Она дѣланно улыбнулась.

— Скажите, святой какой. И папирось не курите?

— Курю.

— Дайте покурить. Два дня не куривши.

Онъ протянулъ ей портсигаръ.

— Бери, только напрасно и это...

— Вотъ тоже напрасно!—фыркнула она.

— А неужто ты пьешь?

— Пью. Я часто пьяна бываю.

— Мерзость какая!

— А не все ли одно? Ежели вы поучать меня хотите, такъ я и прочь пойду, интереса въ этомъ никакого.

Она встала.

Онъ взялъ ее за руку и посадилъ.

— Оеня,—началъ онъ:—давай думать, какъ тебя освободить отъ всей этой гнусности?

— Отъ какой гнусности? Все одно—помирать!

— Отчего у тебя царалина на щекѣ?

— Мальчишки вчера расцарапали. Накинулись на углу какіе-то: давай, Манька, двадцать копеекъ. Я говорю, какая я Манька, а онъ какъ развернется, да двинетъ по глазу. А другой сзади вцѣпился. Насилу отбилась...

— Фу, гадость какая!—не выдержалъ онъ.

— Извѣстно, гадость.

— Ну, такъ какъ же? Если-бъ я тебя помѣстилъ къ одной хорошей дѣвушкѣ.

— Она „такая“?

— Нѣтъ, не „такая“. Сестра моя. Ты бы жила съ ней, училась.

— А кто-жъ домъ кормить будетъ?

— А много надо тебѣ?

— Десять рублей въ недѣлю надо.

— А если я тебѣ дамъ десять рублей въ недѣлю?.

Она прищурилась.

— И учиться заставите?

— Надо учиться.

— Нѣтъ, не согласна. Я отвыкла. Я ужъ годъ какъ не училась. Скучно это.

— Да вѣдь то, чтò ты дѣлаешь — стыдно?

— Нѣтъ, я ужъ не хочу другого, я привыкла...

— Вонъ тебѣ щеку разсадили...

— Ну и пусть... Я актрисой буду. Я въ трико ходила по сценѣ. Мнѣ лицействъ въ любви потомъ изъяснялся. Настоящій. Мнѣ бы только до шестнадцати лѣтъ дотянуть. У меня и голосъ есть.

Она откашлялась и запѣла:

«Приходи, мой душенько,
Приходи, мой жизненокъ,
Приходи вечеркомъ,
Потолкуемъ ладкомъ...»

— Есть голосъ?

— Есть голосъ, только пѣсня скверная.

— А чѣмъ скверная?.. Слова приличныя... Самыя современные. Вы знаете, одна даже въ Зоологическомъ это пѣла.

Глаза ея разгорѣлись. Опухшія губы улыбались, бѣленькіе, маленькіе зубы мелькнули за ними.

— Нѣтъ ли у васъ антрипенѣра знакомаго,—продолжала она:—потому что безъ рекоминдаціи ни одинъ не беретъ. Я и гимнастики училась. Ей-Богу. Меня распаривали паромъ, а потомъ на всѣ стороны гнули... Я и черезъ голову кувыркаюсь. У васъ мѣста мало, а то бы я сейчасъ...

— Не надо, Оеня, я и такъ вѣрю. А только все это глупо.

— И совсѣмъ не глупо. Есть такія, которыя пять рублей за вечеръ получаютъ только за то, что на трапедіи квилебристику дѣлаютъ... Самая выгодная афѣра.

— Нѣтъ, у меня знакомыхъ антрепренеровъ нѣтъ. Да и вообще теперь развѣ время шансонетки пѣть?

— Скажете, нѣтъ? Много вы знаете!

— Скоро совсѣмъ все прикроютъ,—замѣтилъ онъ.—Вонъ ужъ конки не ходятъ, электричество вчера не горѣло, театровъ нѣтъ.

— Ничего не значить, а шансонетка завсегда шансонеткой и останется. Безъ нея не проживешь. Моя мать, какъ напьется, сейчасъ заставляетъ меня пѣть.

— И ты поешь?

— Иногда пою, иногда нѣтъ. Я вѣдь упрямая. Иногда такъ ее хвачу, что она... Я вѣдь сильная. Я ее такъ бы...

— А что-жъ она?

— Она знаетъ, что я деньги ношу; что-жъ она можетъ, ежели я прокармливаю, а она пьетъ?

Тарлаевъ положилъ передъ нею пять рублей.

— Вотъ, Оеня, деньги. Потомъ, послѣзавтра, я еще дамъ. Только ты... ты не ходи никуда изъ дома.

Она глянула на золотой, но скрыла жадность и не протянулась за нимъ сразу.

— За чтò же вы мнѣ даете?—спросила она, вдругъ понизивъ голосъ.

— Да вѣдь тебѣ нужно?

— Нужно. За квартиру осталось еще два рубля. Брату яблоковъ куплю. Поѣмъ чего на дорогѣ. Мнѣ кушать очень хочется... Не ѣла сегодня.

Онъ подошелъ къ шкапику и вынулъ ломоть холодной ветчины.

— Что-жъ ты давно не сказала? Хочешь?

Она хотѣла сказать „нѣтъ“, но запнулась и сказала:

— Дайте.

Онъ подаль ей сайку, ножъ и вилку. Она отрѣзала кусокъ, быстро положила его въ ротъ, но какъ будто сконфузилась и стала, не торопясь, жевать. Онъ молча смотрѣлъ, какъ крѣпкіе, молодые зубы схватывали кусокъ, и какъ жадность смѣнялась напускнымъ равнодушіемъ. Она искоса посмотрѣла на него и спросила:



Муки творчества. Картина Р. И. Колесникова (Конкурсная выставка 1906 г. въ Акад. Худ.), авт. «Нивы».



Найденый. Картина Б. Лейтона, авт. «Нивы».

— А лимонада у васъ нѣтъ?

Онъ засмѣялся.

— Лимонада нѣтъ. А вода есть, и чай есть холодный. Что-жь ты не ѣшь?

— Я сыта, — сказала она, отодвигая тарелку, но все глядя на оставшійся кусокъ.

Потомъ, послѣ небольшого колебанія, она вдругъ рѣшительно посмотрѣла на Василия Ивановича.

— Послушайте, вамъ не жалко? Можно мнѣ... взять съ собой его?

— Можно, — обрадовался Тарлаевъ. — Ты братишкѣ хочешь отнести?..

— Нѣтъ... брату я куплю... А тутъ меня ждеть у воротъ дѣвочка—подруга моя... Она годомъ старше... Она тоже ничего не ѣла. Можно ей?

— Можно, бери...

— Благодарю васъ.

Она встала, поискала глазами образъ и перекрестилась на окно.

— Я сегодня, значить, за квартиру отдамъ, — стала мечтать она. — Бубликовъ куплю, сосисокъ куплю горячихъ, молока куплю... Вѣркѣ тридцать копеекъ дамъ...

— Какой Вѣркѣ?

— А вотъ этой самой дѣвочкѣ...

— Должна ей?

— Нѣтъ, я никому не должна. А только она эти дни ниоткуда достать не можетъ. Фонари не горять, и по улицамъ ходить страшно. Надо-жь ей...

Тарлаеву вдругъ стало весело.

— Ну, вотъ тебѣ еще рубль, — сказалъ онъ. — Ты отдай ей и скажи, чтобъ она поѣла.

— Знаете, мы тогда выпьемъ по кружкѣ пива! — радостно воскликнула Оеия.

Онъ положилъ ей руки на плечи.

— Нѣтъ, Оеия, — сказалъ онъ: — ты мнѣ должна дать слово, что пива на эти деньги пить не будешь...

Она опустила глаза.

— Хорошо, — покорно сказала она. — Если вы не хотите... я не буду...

— Даешь слово?

Она сдвинула брови.

— Ужь ежели я сказала, у меня свято.

— Ладно. Такъ приходи въ это время послѣзавтра. Придешь?

— Какъ прикажете.

Онъ протянулъ ей руку. Она, не глядя на него, пожала ее и медленно пошла къ двери. У дверей она остановилась.

— Благодарю васъ, — тихо сказала она и шмыгнула въ коридоръ.

Онъ подошелъ къ окну. На противоположной сторонѣ улицы, на тумбочкѣ у воротъ, сидѣла въ синей круглой шляпкѣ, должно-быть, Вѣрка. Она прятала закоченныя кулаки въ карманы старенькой рыжей кофточки и поводила плечами. Увидя подругу, она вскочила. Тарлаевъ видѣлъ, какъ Оеия подбѣжала къ ней и быстро стала что-то говорить. Потомъ онъ увидѣлъ, какъ Вѣрка откусила кусокъ, принесенный Оеией, какъ Оеия оживленно что-то ей рассказывала, и какъ онѣ быстро пошли по тротуару, крѣпко взявшись за руки. — два несчастныхъ подростка, брошенныхъ въ самую кипѣнъ жизни огромной столицы.

XX.

Революціонная горячка охватила городъ. Митинги, собранія, сходки—все это безконечной, беспорядочной чередою шло одно на смѣну другому. Карикатурные журналы залились красной краской. Частные театры закрылись, а въ правительственныхъ театрахъ было пусто, потому что публика боялась выходить на улицу.

Сестру свою Тарлаевъ пристроилъ къ Кавдоровымъ, и она сразу пришлась къ дому, тѣмъ болѣе, что перечинила все бѣлье и настояла, чтобъ вымыли полъ въ кухнѣ.

Профессоръ, помятый толпою 18 октября, поправлялся. Богодѣльниковъ пропалъ изъ дома цѣлыми днями и возвращался только къ полуночи.

Онъ попрежнему былъ предупредителенъ съ своимъ жильцомъ и, хихикая, подтрунивалъ надъ нимъ. Утромъ, встрѣчая его, онъ говаривалъ:

— Ну вотъ и еще ночка прошла, а вы все на свободѣ. Чрезвычайно пріятно.

Разъ утромъ Тарлаеву сказали, что его спрашиваетъ какой-то молодой человекъ. Онъ просилъ его ввести въ комнату. Дверь отворилась, и вошелъ „сознательный товарищъ“ Пальмовъ.

— А, пріѣхали!—сказалъ Тарлаевъ.

— Свобода личности,—отвѣтилъ Пальмовъ.

— Ну и слава Богу, если вы въ нее вѣрите, — проговорилъ Василий Ивановичъ. — Такъ вы зачѣмъ пріѣхали-то?

— Хочу принять участіе.

— Въ чемъ?

— Во всемъ. Потянуло. Ежели я сознательный, то не могу въ глуши сидѣть да смотрѣть, какъ Оома Петровичъ краденымъ товаромъ торгуется. Вотъ и пришелъ-съ. Послужить хочу. Дѣло общее. Можетъ, человекъ нуженъ на что. Я готовъ-съ.

Тарлаевъ молча пожалъ ему руку. Голубые глаза смотрѣли ясно и чисто.

— Я видѣлъ вашу племянницу, Пальмовъ, — сказалъ Тарлаевъ.

Лицо его дрогнуло.

— И что-же-съ?

— Да плохо дѣло, кажется. Вы ужъ сами съ ней...

— Непремѣннымъ манеромъ. Какъ же можно оставить ее. Можетъ, что и выйдеть... Тутъ портниха у меня знакома... Ежели возьметъ ее... А совѣтъ она свернула-съ?

— Кажется, что совѣтъ плохо.

Пальмовъ судорожно сжалъ шапку.

— Вотъ бы повѣсилъ мерзавца, что сманилъ ее... Нѣтъ пуце грѣха... аще кто ежели соблазнить единого отъ малыхъ...

Онъ отправился разыскивать племянницу. Паль Пальчъ, по обыкновенію все слышавшій и шнырявшій, какъ налимъ, вокругъ, вдругъ сталъ маслянистымъ, какъ блинъ.

— Это о какихъ же „малыхъ сихъ“ вы говорили? — спросилъ онъ. — Не о той ли дѣвицѣ, что сидѣла тогда у васъ?

Онъ даже облизнулъ губы при воспоминаніи о ней.

— А что вамъ?

— Да такъ. Родственничекъ беспокоится. А я часто ее встрѣчаю тутъ на улицѣ. Гуляетъ дѣвушка. Разика два бесѣдовалъ я съ ней.

— Вотъ какъ?—удивился жилецъ.

— Ну такъ что же-съ? — наивнымъ голосомъ спросилъ Паль Пальчъ. — Почему вы знаете: можетъ, она очень мнѣ нравится... Слава Богу, не маленькая, ей ужъ четырнадцать лѣтъ... Въ такіе годы въ прежнее время замужъ выдавали, матерями были... Я не знаю, чего это родственнички на стѣну лѣзутъ за такихъ дѣвицъ. Неужто лучше, когда онѣ за пьянаго фабричнаго идутъ и тотъ ихъ, какъ сидорову козу, каждый день лупить?.. Я-съ на этотъ счетъ либераль. Гляжу свободно на такіе дѣла.

— Это не либерализмъ, а свинство, — замѣтилъ Тарлаевъ.

Паль Пальчъ фыркнулъ.

— Это ужъ не разговоръ, а грубость,—замѣтилъ онъ

— Извините меня, — спохватился Тарлаевъ: — но вы иногда меня выводите изъ себя.

— А никогда не надо выходить изъ себя, — нравоучительно сказалъ Паль Пальчъ. — Мало ли отъ чего можно было бы выходить изъ себя, а я вотъ не выхожу-съ. Вотъ забастовки сейчасъ ожидаются желѣзно

дорожня. Вѣдь это-съ тоже свинство. Вѣдь если вы скажете, что это изъ принципа дѣлается, вамъ новорожденный ребенокъ не повѣритъ... То-есть, можетъ, вы меня не такъ понимаете?.. Подъ принципомъ я подразумеваю принципъ положительный. А какой же онъ положительный, когда забастовка — раззоръ для народа?

— Это временные убытки,—возразилъ Тарлаевъ.

— Все равно-съ, но убытки. Убытокъ сегодня, убытокъ завтра — на миллионъ, на миллиардъ, на сто миллиардовъ. Подъ конецъ — печенка лопнетъ.

— Да вѣдь вы же добивались этой забастовки?

— Кто вамъ сказалъ?

— Вы же сами, въ этой комнатѣ.

— Я мечталъ-съ, мечты никому не воспрещены. А что онѣ мечты подлыя, то какое же въ этомъ можетъ быть сомнѣніе? Вотъ я объ этой четырнадцатилѣтней дѣвицѣ мечтаю, а вѣдь это тоже подло. А кто же мнѣ можетъ воспретить? Даже Матрена Карповна не можетъ. Вотъ-съ былъ такой писатель, Федоръ Михайловичъ Достоевскій, такъ онъ, когда у него припадокъ эпилепсиі пройдетъ, и онъ еще какъ въ туманѣ ходитъ, онъ придетъ, бывало, къ знакомымъ, особенно къ поклонникамъ своимъ, да и начнетъ на себя всякую мерзость наговаривать... И никто ему воспретить не могъ.

— Такъ это вы Достоевскому подражаете?

— Гдѣ же мнѣ-съ. То гигантъ-съ. А мы пигмеи ползущіе... Но думаю такъ: ежели Достоевскій мечталъ, отчего же и мнѣ не помечтать? Хорошая мысль: всю землю спалить... Или чтобы ни одной женщины не обезчещенной не осталось... Или чтобы въ церквахъ танцклассы устроить... Мечтать всякій можетъ-съ.

Тарлаевъ взялся за виски.

— Ахъ, если-бъ вы замолчали и вообще не ходили ко мнѣ,—сказалъ онъ.

Паль Палычъ искривился въ улыбку.

— Что такъ?

— Да такъ: вѣдь не звалъ я васъ: что вы ко мнѣ шатаетесь?

— Любовь. Люблю васъ.

— Оставьте ваше ломанье... Мнѣ такъ тяжело въ послѣднее время. Я чувствую, что почву теряю изъ-подъ ногъ.

— Такъ и должно-съ быть.

— Почему это?

— Потому что у васъ никогда и почвы-то этой подъ ногами не было. Откуда вамъ ее взять-съ? Если-бъ вы были шляхтичемъ, или грузинскимъ княземъ, или просто мордвиномъ — у васъ почва была бы, устой былъ бы. Вы связь имѣли бы съ землей. А вѣдь вы поповичъ.

— Я не стыжусь своего званія.

— И хорошо дѣлаете. Но именно оттого, что вы изъ поповскаго рода, вы никогда не можете имѣть связь съ землею. Что вамъ народъ? Что вы ему? Что ваши предки и за требы деньги съ него брали, такъ за это вы скорѣе врагомъ его стали, чѣмъ своимъ...

Тарлаевъ всталъ.

— Если вы не уйдете, я самъ уйду,—сказалъ онъ.— Да и вообще вы такъ мнѣ за эти нѣсколько дней надоѣли, что я не знаю, какъ отвязаться отъ васъ: должно-быть, скоро съѣду отъ васъ.

— Вотъ какъ!—процѣдилъ хозяинъ и какъ-то однимъ глазомъ посмотрѣлъ на записку, лежавшую на столѣ.— А мнѣ кажется, что вы не съѣдете отъ меня. Хорошо и здѣсь...

— Ну, увидимъ.

— Хорошій у васъ почеркъ, оригинальный,—продолжалъ невозмутимо онъ, взявъ въ руки записку.— Съ такими хвостиками. Такого почерка избѣгать надо: сразу узнаешь...

— Я не боюсь: узнавайте, что хотите; за все, что я пишу — я отвѣчаю.

Паль Палычъ глянулъ на ходившаго по комнатѣ молодого человѣка.

— Да-съ, — медленно растягивая слова, заговорилъ онъ.— Да-а-съ. А вотъ такимъ, какъ этотъ почеркъ, была писана записка, найденная на вытасченномъ изъ воды два мѣсяца назадъ кадаврѣ...

— На какомъ кадаврѣ?—спросилъ жилецъ.

— Обыкновенный кадаврикъ. „И въ распухнувшее тѣло раки черные впились“.

— Что такое?—дрогнувшимъ голосомъ повторилъ Тарлаевъ.

— Въ устьяхъ Невы-съ. Петля на шеѣ и гирька двухпудовая. Быть-можетъ, гирька эта вамъ извѣстна? Потому, если неизвѣстна, то почему же у него въ карманѣ вашимъ почеркомъ написанная записочка?

— Моимъ?—стараясь улыбнуться, сказалъ жилецъ.— Вы утверждаете, что моимъ?

— Выпейте, голубчикъ, водицы. Вотъ какъ у васъ личико перекошило. Да что это вы? Вѣдь я не прокуроръ, родной мой... Мнѣ и въ голову-то это только сію минуту пришло... Посмотрѣлъ на вашу руку и вспомнилъ про эту записочку.

Уже во второй разъ въ теченіе этого мѣсяца Тарлаеву говорили о вытасченномъ изъ воды трупѣ, какъ о фактѣ, къ которому онъ несомнѣнно причастенъ. Онъ припоминать, какъ могла записка его попасть къ лицу, котораго онъ совсѣмъ не зналъ и былъ только случайнымъ свидѣтелемъ его смерти. И если была записка, то почему же не было и еще чего-нибудь?

— Какъ вы, родненькій, осатанѣли, — продолжалъ Паль Палычъ. — Ей-Богу, можно подумать, что вы и гирьку-то эту въ рукахъ держали. Но, во всякомъ случаѣ, дѣльце было обдѣлано ловко. Ужъ какія только хитрости ни были пущены въ ходъ моимъ братцемъ двоюроднымъ — ничего не вышло. Братецъ мой слѣдователь. Пучеглазенькій такой, Леонидъ Федоровичъ Клецкау. Конечно, вы бы большое одолженіе ему сдѣлали, если-бъ могли освѣтить этотъ фактъ... Но не думайте, что я направлять его буду къ вамъ. Это ужъ будетъ не по-пріятельски. Да и зачѣмъ мнѣ жильца терять? Ну, причастны вы даже къ этому дѣлу,—мнѣ-то что? Лишь бы я былъ увѣренъ, что вы мнѣ петельку на шею не надѣнете... А просто, — повторяю, — почеркъ вашъ увидѣлъ. А ля геръ комъ а ля геръ, какъ говорятъ французы. Лишній былъ чело-вѣкъ — и избавились отъ него... А смущаться нечего. Охъ, молоды вы еще, ай какъ молоды. Вѣдь нельзя же себя выдавать, такъ, съ головой. Ну хорошо, что это я, а будь кто другой — скверное дѣло вышло бы.

Онъ всталъ и сдѣлалъ сострадательную мину.

— Полежали бы, голубчикъ, полежали бы, отдохнули. Что же, нельзя въ самомъ дѣлѣ все волноваться. Вѣдь это силъ не хватить. Горите вы на вертелѣ все время. А жизнь ваша для блага родины нужна... Вонъ какъ вы третьяго-дня въ засѣданіи редакціонномъ на Подъяческой говорили. Ай-ай какъ хорошо! Особенно, когда вы пустили объ аграріяхъ...

— Да развѣ вы тамъ были?—спросилъ Василій.

— Нѣтъ-съ, — гдѣ же быть. Я же не членъ редакціи и не литераторъ, а слышалъ-съ. У меня большой кругъ знакомства, и притомъ я очень любопытенъ, да и память у меня образцовая. Ну, пойду къ Матрешенькѣ, онъ мнѣ поразкажетъ, что за день слышала...

Онъ ушелъ, привѣтливо улыбаясь.

— Что такое, что такое! — повторялъ про себя Тарлаевъ, шагая изъ угла въ уголъ.— Меня начинаетъ пре-слѣдовать этотъ утопленникъ... Въ чемъ онъ былъ пиджакъ? Тогда его переодѣвали... Но относительно меня, разумѣется, ничего нѣтъ, потому что никто ко мнѣ не обращался. Но все-таки это очень скверно... Какъ это было? Надо припомнить послѣдовательно, шагъ за шагомъ. Вѣдь я же ни при чемъ во всемъ этомъ, — и паль-то я туда случайно, да и остался случайно.

Онъ легъ на кровать и старался систематически вызвать передъ собою всю картину этой непріятной исторіи.



День погасъ. Картина I. Фергюхерзона, авт. Нивы.

XXI.

А дѣло было такъ.

„Товарищъ“ Кругель былъ заподозрѣнъ въ томъ, что получаетъ откуда-то суммы, имѣеть какія-то совѣщанія съ какими-то таинственными лицами, — куда-то исчезаетъ и появляется вновь, — разъ даже ѣздилъ за границу.

Отдѣленіе кружка, къ которому принадлежалъ Тарлаевъ, особенно заинтересовалось его поведеніемъ, тѣмъ болѣе, что Антонина Бекасъ, бывшая артистка, еще не старая и красивая женщина, извѣстная въ театрѣ подѣ фамиліей Розентова-Невская, заявила, что у нея есть неопровержимыя данныя, что Кругель шпионъ, и что побѣдка его въ Муромецъ связана съ самой гнусной дѣятельностью перебѣжчика. Въ доказательство она представила цѣлый рядъ писемъ, полученныхъ ею изъ Муромца, въ которыхъ ея знакомые сообщали ей въ самомъ дѣлѣ довольно жестокія свѣдѣнія о его поведеніи.

— Ухо съ нимъ надо держать остро! — кричала она. — Онъ по ночамъ ходилъ къ жандармскому полковнику и сидѣлъ тамъ до четырехъ часовъ утра, а потомъ заказывалъ себѣ шикарное пальто и пару и покупалъ желтыя ботинки лыжами.

Но, кромѣ желтыхъ ботинокъ, оказались еще кое-какія данныя, и рѣшено было привлечь Кругеля къ отвѣту.

Онъ пріѣхалъ въ Петербургъ послѣ трехнедѣльной отлучки. Его встрѣтили двое на Варшавскомъ вокзалѣ и предложили поѣхать съ ними за Новую Деревню, гдѣ была дача, снятая на всю зиму. Изъ дачи этой лѣтние жильцы почему-то выѣхали въ началѣ августа; дача была большая, барская — не чета тѣмъ маленькимъ курятникамъ, что лѣплятся одинъ возлѣ другого по берегу Невы. Тамъ собирався кружокъ, а хозяйствомъ завѣдывала Бекасъ, на имя которой и была сдана дача.

(Продолженіе слѣдуетъ).

Очерки по исторіи конституцій.

IV.

Право на трудъ.

Дѣвушка-работница застрѣлилась, оставивъ записку: «тяжело жить». Бѣдный чиновникъ, обремененный семьей, найденъ повѣсившимся въ комнатѣ. «Причина самоубійства, — пишетъ репортеръ: — тяжелыя условія жизни». Отставной военный, старикъ, послѣ типичныхъ попытокъ найти себѣ работу, предложилъ своимъ тремъ взрослымъ дочерямъ кончить жизнь самоубійствомъ. Дѣвочки согласились. На утро всѣхъ нашли угорѣвшими.

Таковы газетныя свѣдѣнія, встрѣчаемыя въ дневникѣ происшествій большихъ городовъ.

Читая ихъ, всякій разъ испытываешь гнетущее чувство стыда и недоумѣнія. Неужели люди созданы для того, чтобы умирать съ голоду? Неужели государство, право, законы — созданія ихъ ума и совѣсти — не могутъ защитить ихъ отъ голодной смерти, отъ чего защищены даже звѣрь самой природой? Да и что такое государство, если оно не облегчаетъ жизни, а отягчаетъ ее? Человѣкъ не хуже и не слабѣ любого звѣря. Въ чемъ же его сила, если онъ въ государствѣ можетъ умереть съ голоду, а тотъ, кто сытъ, можетъ не помочь ему?

Величайшія бѣдствія среди людей происходили часто отъ ложно понятой идеи, отъ невѣрно направленного чувства долга, отъ незнанія или, какъ говорилось въ XVIII вѣкѣ, отъ забвенія правъ и обязанностей, словомъ, отъ всего того, что именуется заблужденіемъ и предрасудкомъ. То же самое произошло съ идеей государства. Большинство государствъ возникло на почвѣ завоеваній. Первобытные завоеватели находили уже въ странѣ извѣстный сложившійся строй, правда, весьма далекій отъ идеала общежитія. Но завоевателямъ не до этихъ идеаловъ. Они затопили только о своей власти, объ ея упроченіи, ея сохраненіи.

Представители государственной власти являлись, такъ сказать, естественными врагами народовъ, и въ этомъ было несчастье народное. Съ первыхъ же дней завоеванія начиналась борьба народовъ съ правителями. Такимъ образомъ законодательство шло двумя путями: съ одной стороны завоеватели сохраняли старый порядокъ и создавали все, что могло служить на пользу ихъ власти, съ другой — изъ борьбы народовъ съ произволомъ возникали общія правовыя положенія, сверкали искры общечеловѣческой истины. На этой почвѣ явились законы Солона, Великая Хартія Свободы и т. п.

Однако, чѣмъ бы ни кончалась борьба завоевателей съ народомъ, идея государства оставалась извращенной. Люди привыкли смотрѣть на государственную власть, какъ на грубую силу, которой поневолѣ надо подчиняться, а власть привыкла смотрѣть на подданныхъ, какъ на рабовъ. Подчиненіе такому государству было самымъ тяжелымъ видомъ рабства, такъ какъ хозяинъ, по древнему праву, обязанъ былъ кормить раба и заботиться о немъ, государство же было свободно отъ такого обязательства.

Прошли вѣка, быть-можетъ, десятки вѣковъ съ тѣхъ поръ, какъ складывались наши государства, между тѣмъ этотъ взглядъ государственной власти на подданныхъ дожилъ до нашего времени. Ни зрѣнище афинской свободы, ни великія англійская и французская революціи не вырвали его изъ тайниковъ человѣческой души. Нѣтъ ничего живуче заблужденія и предрасудка. Ихъ словно по наслѣдству передаютъ изъ поколѣнія въ поколѣнія.

Государство такимъ образомъ представляетъ собою власть и только власть, охраняющую данный строй общежитія. До содержанія же этого строя ему нѣтъ никакого дѣла. Быть-можетъ, этотъ строй — образецъ неустойчивости и безпорядка, — это не касается государства. Нѣмецкія теоріи 60-хъ годовъ XIX в. объ отдѣленіи общества отъ государства еще упрочили этотъ взглядъ. Государство — только жандармъ при общественномъ сундукѣ. Государство, по мѣткому образу Альфонса Додэ, регистраторъ парижскаго морга. Предъ нимъ за стеклянной перегородкой лежитъ рядъ утопленниковъ и утопленницъ. Ему что за дѣло до того, какое горе, голодъ

или нужда привели этихъ несчастныхъ къ темнымъ водамъ Сены? — Его снія папки въ порядкѣ, онъ спокойно заноситъ въ книги описаніе и, если извѣстно, имена своихъ труповъ...

Мы позволимъ себѣ продолжить сравненіе Додэ. Регистраторъ морга не только не имѣетъ времени и не желаетъ задумываться надъ жизнью людей, но такая забота о спасеніи человѣческихъ жизней идетъ прямо въ разрѣзъ съ его личными интересами. Если люди перестанутъ гибнуть отъ нищеты и голода, — число утопленниковъ значительно уменьшится, — регистраторъ останется безъ работы, и мѣсто его будетъ упразднено. Горе людямъ, когда государство имѣетъ *личные* интересы. Такимъ образомъ существованіе такого государственнаго регистратора, такой взглядъ государственнаго безразличія есть, повидимому, величайшее заблужденіе и правителей и управляемыхъ.

Оно ведетъ къ отрицанію самого государства, такъ какъ государство слагается не на горе, а на благо людямъ. Оно ведетъ къ тому, что членъ современнаго общества во фракѣ и цилиндрѣ на голову, въ вѣкѣ телефоновъ и автомобилей, начинаетъ жалѣть о жизни первобытнаго предка, который съ каменнымъ топоромъ охотился голый по лѣсамъ на пещернаго медвѣдя. И вотъ почему случаи самоубійствъ отъ отсутствія труда, отъ тяжелыхъ условій жизни такъ часты въ современномъ государствѣ.

Цѣль государства не можетъ исчерпываться однимъ равнодушнымъ наблюденіемъ надъ несчастіями людей.

Государство должно обеспечивать каждому тѣ условія жизни, безъ которыхъ немислима самая жизнь. Человѣкъ, по ученію Гоббса, Локка и др., вступая въ государство, отказывается отъ своего права на все и отъ своихъ средствъ защиты. Государство должно защищать человѣка и дать ему возможность жить въ средѣ ему подобныхъ. Если человѣкъ, выходя за ограду своего дома, рискуетъ быть убитымъ, — государство несомнѣнно не исполняетъ своей обязанности защиты. Если человѣкъ, изъявляя полную готовность трудиться, рискуетъ остаться безъ работы и можетъ умереть съ голоду, — государство опять-таки не исполняетъ своей обязанности защиты. Въ честнаго, законнаго труда для человѣка въ государствѣ нѣтъ средства къ существованію. Поэтому государство, принявшее на себя защиту жизни людей, обязано защищать ихъ трудъ. Погибнетъ ли человѣкъ отъ ножа убійцы или умретъ отъ безработицы, — явленіе остается тѣмъ же. Въ такъ-называемомъ «естественномъ» состояніи человѣкъ безусловно сильнѣе. Онъ борется самъ за свою жизнь, онъ не рассчитываетъ ни на чью помощь и пользуется тѣмъ, что дала ему природа. У насъ государство приняло на себя роль защитника, и отдѣльный человѣкъ не въ силахъ уже самъ бороться за свою жизнь. И онъ въ правѣ требовать защиты отъ государства.

Такимъ образомъ «право на трудъ» вытекаетъ изъ самаго понятія подданства. Я подчиняюсь государственной власти для общаго блага, для того, чтобы не я одинъ могъ жить на свѣгѣ, а вмѣстѣ съ милліонами другихъ людей. Но я живу своимъ трудомъ, и государство, взявшее меня подъ свою высокую руку, обязано обеспечить мнѣ мою жизнь, т. е. мой трудъ. И я несомнѣнно имѣю право требовать отъ государства труда, имѣю «право на трудъ».

Въ наукѣ существуетъ мнѣніе, что государство обязано заботиться о гражданахъ, но граждане не имѣютъ права требовать этой заботы, другими словами, на государствѣ лежитъ по отношенію къ гражданамъ не правовая, а нравственная обязанность.

Точка зрѣнія естественнаго права прямо противорѣчитъ этому.

По ней гражданинъ и государство — двѣ полноправныя личности, и ничто не мѣшаетъ заключенію между ними правовыхъ отношеній. Государство обязано защищать гражданъ, и граждане имѣютъ право требовать этой защиты. Нѣмецкіе ученые, какъ извѣстно, выступили противъ естественнаго права. Главные ихъ доводы сводятся къ тому, что никто не видалъ естественнаго состоянія людей и никто не присутствовалъ при заключеніи «общественныхъ договоровъ».

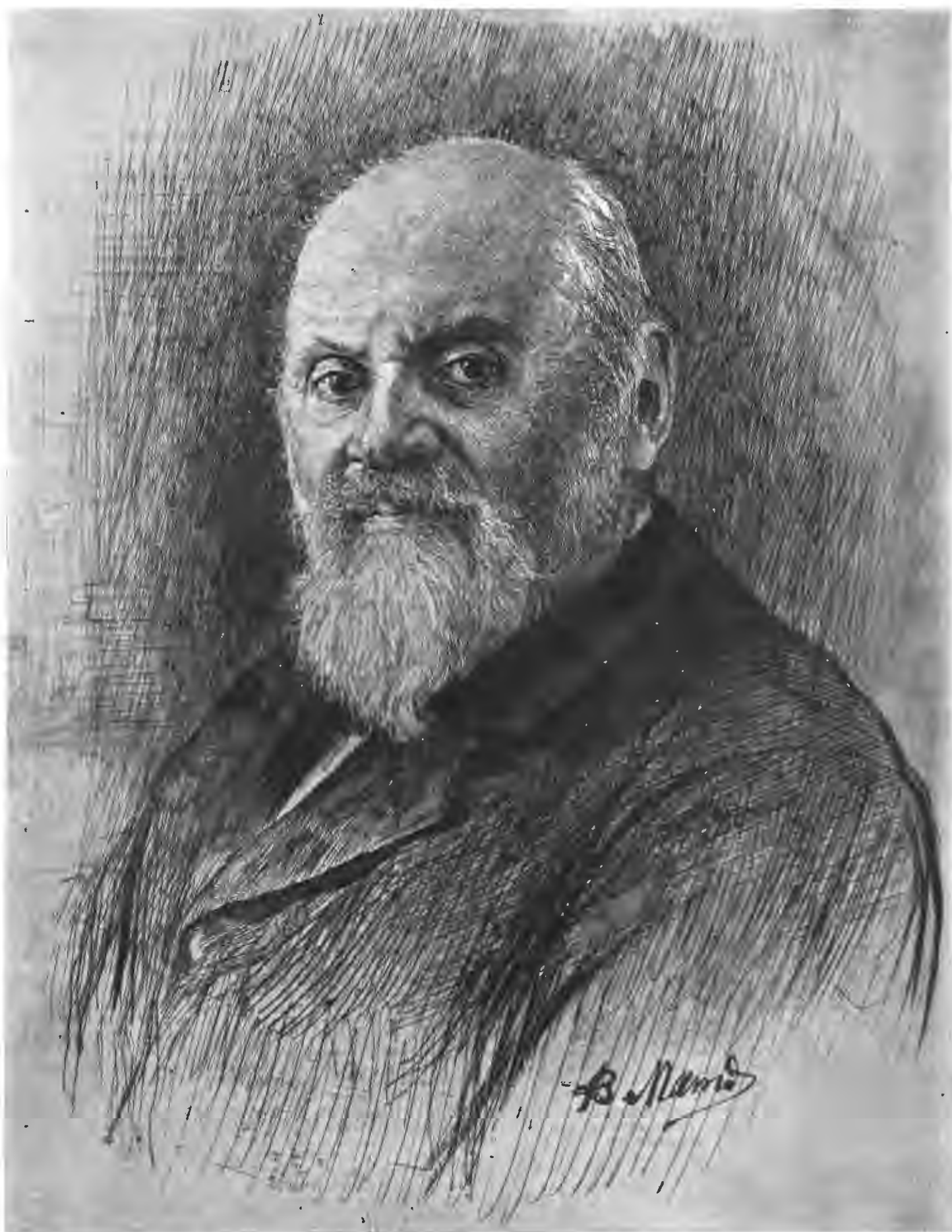

М. А. Балакиревъ. По поводу 70-ти-лѣтія дня рожденія. Офортъ проф. В. В. Матэ, авт. «Нивы».



У Лефортовскаго участка въ день выборовъ.

Первый изъ этихъ доводовъ не имѣетъ никакого значенія. Всякій, кто изучалъ антропологию, назоветъ цѣлый рядъ негрскихъ, негритосскихъ и краснокожихъ племенъ, которыя до сихъ поръ живутъ внѣ государственной организаціи. Что касается второго довода, то заключеніе «общественнаго договора» надо понимать не въ прямомъ смыслѣ. Такой

отношенію къ государству, и между ними одно изъ первыхъ мѣстъ занимаетъ «право на трудъ».

Какъ бы ни смотрѣли правители на своихъ подданныхъ, — даже самыя деспотическія государства безсознательно чувствовали свою обязанность заботиться о народѣ. Законы о предотвращеніи бѣдности, объ уравниеніи имуществъ разныхъ классовъ существовали въ самыхъ древнихъ государствахъ.

Въ Моисеевомъ законодательствѣ мы находимъ надѣленіе всѣхъ гражданъ равными участками земли и учрежденіе юбилейныхъ годовъ, когда собственность переходила въ первоначальное состояніе, т. е. каждыя 49 лѣтъ происходилъ новый



Въ Сушевскомъ участкѣ во время перерыва.

передѣлъ земли. Кроме того, прощались долги, рабовъ отпускали на волю и т. п.

Въ Спартанскомъ государствѣ, основанномъ на военной организаціи и равенствѣ воиновъ между собою, тоже существовалъ законъ о надѣленіи гражданъ равными участками земли. Но законъ



Избирательная коммиссія Арбатскаго участка.

договоръ могъ формально и не быть заключеннымъ, но онъ тѣмъ не менѣе лежитъ въ основѣ государственной организаціи.

Государство зиждется на молчаливомъ соглашеніи всѣхъ гражданъ повиноваться его власти.

Въ исторіи были, впрочемъ, случаи и формально составленнаго договора. Такова конституція, писанная на кораблѣ «Майскій цвѣтокъ» англійскими выходцами передъ вступленіемъ на почву Америки. Словомъ, нѣмецкая историческая школа нисколько не колеблеть силы естественнаго права. И здравый смыслъ и чувство справедливости подсказываютъ намъ, что существуютъ неизбѣжныя естественныя права людей по



У избирательной урны въ Лефортовскомъ участкѣ.

Къ выборамъ въ Государственную Думу. Выборы въ Москвѣ. Фотографія А. И. Савельева, авт. «Нивы».

этого не обезпечилъ равновѣсія собственности и не защитилъ Спарту отъ крайностей богатства и бѣдности, такъ какъ, по совершенно вѣрному объясненію Аристотеля, не было закона объ ограниченіи наследствъ. Вскорѣ громадныя помѣстья перешли въ руки женщинъ, и вмѣстѣ съ развитіемъ роскоши вопарила въ страшную бѣдность.

Изъ «Политики» Аристотеля и «Жизнеописаній» Плутарха мы знаемъ, что были еще другія государственныя системы, основанныя на равенствѣ землевладѣнія, ограниченіи роскоши и вслѣдствіи мѣрахъ, направленныхъ къ предупрежденію бѣдности.

Въ новыхъ государствахъ законы о бѣдныхъ появляются тогда, когда зло бѣдности начало уже развѣдать общество. Въ 1531 г. въ Англіи статутъ Генриха VIII повторяетъ старыя англійскія мѣры преслѣдованія бродягъ и нищихъ, способныхъ къ труду, но съ другой стороны даетъ шерифамъ и мировымъ судьямъ предписаніе—старательно разыскивать всѣхъ престарѣлыхъ и больныхъ бѣдныхъ, живущихъ милостынею, и выдавать имъ удостовѣреніе на право просить подаваніе въ опредѣленныхъ мѣстахъ.

Статутъ 1563 г. возлагаетъ уже прямо отвѣтственность за содержаніе бѣдныхъ на приходъ:—«приходъ обязанъ наблюдать, чтобы способные къ труду получали работу настолько достаточную, чтобы они могли жить своимъ трудомъ». Приходъ, не исполняющій этого, подвергается денежному штрафу.—«Мѣстныя власти,—читаемъ мы далѣе:—а также церковныя старосты должны ходить съ кружками каждое воскресенье и каждый праздникъ и собирать подаваніе отъ жителей.—Священники уговариваютъ приходжанъ быть щедрыми въ своихъ приношеніяхъ. Вмѣстѣ съ тѣмъ подавать милостыню нищимъ воспрещается подъ угрозой штрафа въ 10 разъ больше подаванія» *).

Въ 1551 г. назначены были особые сборщики подаваній. Они должны «учтиво побуждать и увѣщевать приходжанъ дѣлать взносы, смотря по ихъ средствамъ». Если ихъ увѣщанія не помогутъ, они обращаются къ мѣстному епископу, чтобы онъ оказалъ вліяніе на упрямцевъ.

Статутомъ 1563 г. сборщики, въ случаѣ неудачи епископа, обращаются къ мировымъ судьямъ, которые опять-таки «учтиво увѣщиваютъ упорно отказывающихся дѣлать взносы въ пользу бѣдныхъ», а при большомъ упорствѣ сами, по своему усмотрѣнію, опредѣляютъ сумму взноса.

Въ 1572 г. обязанность увѣщеванія упорныхъ всецѣло переходитъ на мирового судью, а вліяніе епископа устраняется.

Наконецъ извѣстнымъ актомъ Елизаветы 1601 г. «добровольныя подаванія» превращены въ «общеобязательный налогъ въ пользу бѣдныхъ».

Такимъ образомъ государство признало свою обязанность помогать бѣднымъ.

Актъ 1601 г. называется «Закономъ о помощи бѣднымъ». Въ немъ мы, между прочимъ, читаемъ: «Надсмотрщики за бѣдными (overseers of the poor) обязаны время отъ времени собирать для работы дѣтей, чьи родители не могутъ содержать ихъ, а также лицъ, семейныхъ или нѣтъ, не имѣющихъ средствъ для содержанія себя, лицъ, которые не привыкли къ обычной и ежедневной работѣ... а также (надсмотрщики) обязаны снабжать общину еженедѣльно или въ другіе сроки деньгами, которыми, по ихъ мнѣнію, она заработала, запасами льна, пеньки, шерсти, нитокъ, желѣза и другихъ необходимыхъ вещей для работы бѣдняковъ и суммой денегъ для помощи увѣчнымъ, неспособнымъ, старикамъ, слѣпымъ и тѣмъ, которые бѣдны и неспособны къ работѣ, а также для сбора и отправленія въ ученые дѣтей общины».

«Право на трудъ» съ точки зрѣнія государственной—одна изъ главныхъ мѣръ предупрежденія бѣдности.

Нѣкоторые писатели, особенно социалисты, стараются всячески отдѣлать «право на трудъ» отъ обязанности «помощи бѣднымъ» и находятъ смѣшеніе этихъ принциповъ уничижительнымъ и оскорбительнымъ для достоинства гражданина **).

Несомнѣнно, право на трудъ есть неотъемлемое право человѣка, это право принадлежитъ ему независимо отъ его бѣдности или богатства. Я могу обладать милліонами и тѣмъ не менѣе буду пользоваться правомъ на трудъ на ряду съ самымъ несчастнымъ бѣднякомъ. Но дѣло въ томъ, что не только милліонеру, а даже человѣку, живущему трудомъ, но имѣющему постоянное занятіе, не придется осуществлять свое право на трудъ. Такимъ образомъ, практически, на дѣлѣ вопросъ о «правѣ на трудъ» касается только бѣдныхъ и безработныхъ. Помощь отъ государства вообще не уничижительна, такъ какъ государство обязано помогать гражданамъ, тѣмъ болѣе въ формѣ доставленія труда.

Во французской деклараціи правъ человѣка и гражданина въ § 21 мы читаемъ: «Общественная помощь—священный долгъ. Общество обязано содержать несчастныхъ гражданъ, или доставляя работу, или обезпечивая средства къ существованію неспособныхъ къ труду».

Въ прусскихъ законахъ отъ 5-го февраля 1794 г. (Прусское земское право. Часть II, глава 19, §§ 1 и 2) мы находимъ слѣдующее общее положеніе: «Государство заботится о прокормленіи тѣхъ гражданъ, которые не имѣютъ возможности содержать себя сами или съ помощью другихъ лицъ, обязанныхъ къ тому по за-

кону. Тѣмъ же, кто не можетъ зарабатывать содержаніе себя и своимъ домашнимъ только за недостаткомъ средствъ и способствъ къ тому, предоставляется работа по ихъ силамъ».

Однако ни во французской конституціи 1793 г., ни въ прусскомъ сводѣ 1794 г., ни въ законѣ Елизаветы 1601 г. нѣтъ признаннаго принципа «права на трудъ». Всѣ эти законы говорятъ только о «попеченіи о бѣдныхъ». Такой формально-признанный принципъ «права на трудъ» можно найти въ вѣкъ Людовика XVI. Въ эдиктѣ отъ 12 марта 1776 г. Тюрго говоритъ: «Богъ далъ человѣку потребности, предоставивъ необходимыя средства къ работѣ, сдѣлавъ *право на трудъ* собственностью каждаго человѣка (a fait du droit de travailler la propriété de tout homme), и эта собственность самая главная, самая священная, самая обязательная изъ всѣхъ».

Нѣкоторые ученые видятъ въ заявленіи Тюрго только «право свободно работать» въ противовѣсъ цеховой организаціи труда. Эдиктъ 1776 г. дѣйствительно былъ направленъ на введеніе во Франціи свободы промышленности и ослабленіе цеховъ, но Тюрго былъ глубокой философіей, современникъ Руссо, воспитанный, какъ и онъ, на англійской школѣ естественнаго права, и Тюрго, что называется, своимъ эдиктомъ билъ далѣе цѣли. Его «право работать» есть именно «право на трудъ», право каждаго требовать отъ государства приложенія своему труду.

Въ 1848 г. во Франціи произошла революція. Король Людовикъ-Филиппъ сначала отрекся отъ престола, затѣмъ бѣжалъ изъ Парижа. Была провозглашена республика.

Такъ какъ революція 1848 г. произошла главнымъ образомъ на экономическомъ почвѣ, то вопросы о помощи бѣднымъ, о трудѣ, о безработныхъ и т. д. были выдвинуты на первый планъ.

25 февраля 1848 г. временнымъ правительствомъ французской республики была издана прокламація, провозглашавшая право на трудъ. Этому акту придавалось тогда величайшее значеніе. Въ «правѣ на трудъ» усматривали тогда средство къ разрѣшенію всего социальнаго вопроса, павацено отъ всѣхъ золь. Въ него такъ вѣрили, что Прудонъ, этотъ непримиримый врагъ частной собственности, воскликнулъ: «Дайте мнѣ право на трудъ, и я оставлю вамъ собственность!»

Прокламація временнаго правительства гласила:

«Прокламація, которую временное правительство обязуется доставить работу всѣмъ гражданамъ.

«Парижъ. 25 февраля, 1848 г.

«Французская Республика.

«Временное правительство Французской Республики обязуется обезпечить трудомъ существованіе рабочихъ.

«Оно признаетъ, что рабочіе должны соединиться между собою для пользованія прибылью (законной) (bénéfice) отъ ихъ труда.

«Временное правительство передаетъ рабочимъ принадлежащій имъ милліонъ изъ расхода на содержаніе главы конституціоннаго государства».

26 февраля 1848 г., т. е. на слѣдующій день послѣ прокламаціи, были учреждены во Франціи такъ-называемыя «національныя мастерскія», и декретомъ отъ 27 апрѣля 1848 г. это постановленіе было распространено на французскія колоніи (на дѣлѣ эти мастерскія были устроены только въ Парижѣ и подъ Парижемъ).

Учрежденіе національныхъ мастерскихъ, предложенное Эмилемъ Тома, также имѣетъ свою исторію.

Рѣчь о нихъ мы слышимъ еще въ наказахъ 1789 г. Они требовали, чтобы бѣдный и богатый одинаково принадлежали къ обществу, чтобы всякая частная благотворительность была запрещена и чтобы всѣмъ работоспособнымъ бѣднякамъ была обезпечена работа и были учреждены благотворительныя мастерскія, общественныя, провинціальныя, національныя, гдѣ бы всѣ здоровые или больные люди безъ различія возраста и пола могли найти себя, во всякое время, соотвѣтствующую ихъ положенію работу».

Въ маѣ 1789 г. парижская коммуна открыла на Монмартрѣ обширныя земляныя работы. Три мѣсяца спустя нѣкій Малуэ предложилъ Собранію организовать эти мастерскія и распространить ихъ въ департаментахъ. Черезъ годъ, 30 мая 1790 года, Національное Собраніе издало декретъ объ открытіи въ Парижѣ и департаментахъ мастерскихъ для мужчинъ, женщинъ и дѣтей, «такъ какъ,—говорилось въ декретѣ:—общество обязано дать своимъ членамъ средства къ существованію и работѣ». Въ 1791 г. комитеты благотворительности, государственнаго устройства, налоговъ и духовныхъ дѣлъ предлагали учредить фондъ «всеобщей помощи», чтобы нація, «которая признаетъ права бѣдняка», не употребила болѣе словъ «милостыня и благотворительность», а дала бы работу здоровымъ и приходила на помощь дѣтямъ, больнымъ и старикамъ...» Конвентъ 1793 г. объявилъ декретомъ, что «общество обязано позабиться о средствахъ существованія для бѣдныхъ гражданъ, доставляя имъ работу и обезпечивая неспособныхъ къ труду». Наконецъ въ 40-хъ годахъ XIX-го вѣка, въ правленіе Людовика-Филиппа, большинство экономистовъ настаивало на необходимости дать работу трудящемуся классу *).

Учрежденіе «національныхъ мастерскихъ» въ 1848 г. не оправдало возлагавшихся на нихъ ожиданій.

Опытъ съ національными мастерскими потерпѣлъ жестокую неудачу. Она была настолько сильна, что нѣкоторые защитники идей Консидерана увѣрили, будто учреждены были мастерскія только

* В. О. Державинскій. «Политическое право». 1903 г.—Самое ясное и краткое изложеніе вопросовъ призванія бѣдныхъ.

** А. Менгоръ. Завоеваніе рабочимъ его правъ. (Право на полный продуктъ труда въ историческомъ изложеніи). Перев. съ нѣмецкаго А. И. Люблинскаго.

* Daniel Stern. „Histoire de la révolution de 1848“.

для того, чтобы показать на дѣлѣ непригодность социалистическихъ организаций.

«Можно было видѣть,—пишетъ графиня д'Агу (Даніель Стерн):—какъ рабочіе длинными веренищами бродили по Елисейскимъ полямъ и бульварамъ, распѣвая веселыя пѣсни, насмѣхались и надъ собой и надъ своимъ начальствомъ, увеселяя публику шутками. У самыхъ честныхъ зарождалось чувство негодованія... «Вскорѣ мастерскія представляли собою скопище всякихъ артистовъ и ремесленниковъ, хотя и честныхъ, но деморализованныхъ, людей, даже не нуждавшихся, авантюристовъ, проходимцевъ, которые вымогали плату за бездѣлье и, дѣлаясь агентами разныхъ политическихъ партій, брали еще съ нихъ деньги. Единственного же средства, которое могло бы дисциплинировать и облагородить эту разношерстную массу, не было. Средство это—работа».

Въ этихъ словахъ графини д'Агу—разгадка неудачи мастерскихъ 1848 года.

Въ нихъ стекались не только рабочіе, дѣйствительно нуждавшіеся въ трудѣ, но всѣ пьяницы, всѣ подонки населенія, и 19 мая 1848 г. число ихъ достигло громадной цифры 87.942. Въ іюнѣ ихъ было уже 117 тысячъ. Правительство, впоследствии, въ своей борьбѣ съ народомъ воспользовалось этой арміей. Рабочіе національныхъ мастерскихъ заодно съ войсками убивали народъ. 21 іюня 1848 года правительство даже декретомъ присвоило себѣ право пользоваться парижскими рабочими при подавленіи аграрныхъ волненій въ департаментахъ. Все это повело къ страшному побоищу (25—26 іюня), которое окончилось закрытіемъ мастерскихъ.

Несмотря на всѣ эти грустные событія, признаніе государствомъ «права на трудъ» не измѣнилось. 29 августа 1848 г. въ новомъ проектѣ конституціи признавалось, правда, только право на вспомоществованіе, но собраніе внесло въ проектъ поправку слѣдующаго содержанія:

«Республика признаетъ за всѣми гражданами право на образованіе, на трудъ и на помощь» (à l'instruction, au travail et à l'assistance).

Въ позднѣйшихъ французскихъ конституціяхъ вопроса о правѣ на трудъ больше не встрѣчается.

Въ Германіи въ Национальномъ Собраніи 1849 г. (9 февраля) предложеніе о признаніи права на трудъ, внесенное Науверкомъ и Людвигомъ Симономъ, было отвергнуто 317 голосами противъ 114 на томъ основаніи, что попеченіе о бѣдныхъ составляетъ предметъ мѣстнаго общиннаго и спеціальнаго законодательства. Въ Швейцаріи въ новѣйшее время, 3 іюня 1894 г., былъ поставленъ на очередь вопросъ о признаніи «права на трудъ», но также былъ отвергнутъ 308 тысячами голосовъ противъ 76 тысячъ.

Однако право на трудъ было и несомнѣнно останется неотъемлемымъ правомъ человѣка.

Позднѣйшая исторія подтвердила его. Рабочія колоніи и продовольственныя станціи Германіи, основанныя впервые 17 августа 1882 г., дали блестящіе результаты. Инициатива въ устройствѣ этихъ колоній принадлежала пастору фонъ-Бодельшвингу, близъ Билефельда, въ прусской Вестфаліи. Пріимѣръ пастора былъ очень благодѣтеленъ. Въ 1883 г. было открыто въ разныхъ мѣстахъ Германіи еще 5 новыхъ колоній, въ 1900 г. ихъ насчитывалось уже 32. Въ настоящее время образовалась изъ всѣхъ рабочихъ колоній особый союзъ (Verband), во главѣ котораго находится «Центральное управленіе германскихъ рабочихъ колоній» (Central-Vorstand deutscher Arbeiterkolonien) въ Берлинѣ. Принимаются въ колоніи всѣ желающіе, кромѣ больныхъ заразительными болѣзнями. Съ 1882 до 1901 г. въ нихъ пребывало уже 120.000 человѣкъ.

Продовольственныя станціи—также сущее благодѣніе для безработныхъ. Въ 1900 г. въ Германіи было 1.957 продовольственныхъ станцій, и въ теченіе одного года въ нихъ ночевали 1.936.091 человѣкъ (В. Ф. Дерюжинскій. «Полицейское право», стр. 411—416).

Изъ этого краткаго очерка можно сдѣлать заключеніе, выраженное въ программѣ одной старинной французской газеты:

«Рабочій имѣетъ такое же право, какъ и солдатъ, на признательность государства. Сильному и здоровому гражданину государство обязано дать работу, старому и слабому — помощь и покровительство».

А. Г. Прессъ.

М. А. Балакиревъ.

(Портр. на стр. 106).

Въ концѣ истекшаго года (21 декабря) исполнилось семьдесятъ лѣтъ со дня рожденія композитора Михаила Александровича Балакирева, имѣвшаго большое вліяніе на направленіе извѣстной части нашихъ музыкальныхъ дѣятелей. Въ свое время М. А. возбуждалъ много толковъ про и contra объ этомъ направленіи; въ настоящее время толки эти почти прекратились, да и самъ М. А. какъ-то удалился отъ музыкальной жизни, по крайней мѣрѣ общественной; онъ ужъ съ 1895 г. не появляется ни въ качествѣ дирижера, ни тѣмъ менѣе въ качествѣ пианиста. Но до названнаго года М. А. то управлялъ концертами бесплатной музыкальной школы, то стоялъ во главѣ придворной пѣвческой школы, то изрѣдка выступалъ, какъ пианистъ. Отсюда не трудно заключить, что дѣятельность его была очень разнообразна, если къ этому еще прибавимъ его труды по композиціи. Послѣднихъ, правда, было немного: онъ очень подолгу обрабатывалъ свои произведенія; иныя изъ нихъ передѣлывались имъ по нѣскольку разъ.

М. А. Балакиревъ выступилъ на музыкальное поприще въ Петербургѣ съ 1855 г., когда онъ пріѣхалъ сюда изъ Нижняго-Новгорода девятнадцатилѣтнимъ юношей (родился 21 декабря 1836 г.) уже съ университетскимъ дипломомъ (почти невѣроятно) по математическому факультету. Четырехъ лѣтъ онъ сталъ заниматься музыкой подъ руководствомъ матери, замѣтившей въ ребенкѣ любовь къ звукамъ; занятія эти шли параллельно съ общеобразовательными, сначала въ Нижегородскомъ институтѣ, въ Казанскомъ университетѣ. На музыкальное его развитіе имѣлъ огромное вліяніе извѣстный музыкальный критикъ Улыбышевъ (авторъ біографій Моцарта и Бетховена), въ домѣ у котораго онъ провелъ большую часть своихъ юныхъ лѣтъ, знакомясь здѣсь съ произведеніями иностранныхъ классиковъ и Глинки, заключившимися въ богатой музыкальной бібліотекѣ Улыбышева, и при помощи его деревенскаго оркестра изучая инструментальную. По пріѣздѣ въ Петербургъ Улыбышевъ познакомилъ его съ Глинки и Даргомыжскимъ.

Знакомство съ ними, и особенно съ послѣднимъ, создало образованіе кружка молодыхъ композиторовъ, такихъ же автодидактовъ, какъ и они, во главѣ котораго и сталъ М. А.; этими композиторами

были: Мусоргскій, Бородинъ, Ц. Кюи и Римскій-Корсаковъ. Они вмѣстѣ разбирали сочиненія новѣйшихъ тогда авторовъ (Шумана, Шопена, Берліоза, Листа), сами сочиняли, совѣтуясь съ М. А. Балакиревымъ, и многія произведенія этихъ писателей были впервые исполнены подъ управленіемъ ихъ вождя въ концертахъ бесплатной музыкальной школы, организованной М. А. вмѣстѣ съ Ломакинымъ какъ бы въ противовѣсъ концертамъ Русскаго Музыкальнаго Общества и Консерваторіи, созданныхъ стараніями А. Г. Рубинштейна по образцу западно-европейскихъ, съ опредѣленной системой и программой преподаванія. Борьба этихъ двухъ партій занимала значительный періодъ времени; въ настоящее время страсти улеглись, она уже имѣетъ только историческое значеніе; бесплатная школа почти не существуетъ, а Консерваторія тоже значительно отступила отъ первоначальной идеи. Во всякомъ случаѣ М. А. игралъ тогда большую роль въ этой борьбѣ.

Очень возможно, что именно это обстоятельство и повліяло на его творчество, но давнее особенно обильныхъ плодовъ. Изъ оркестровыхъ его произведеній назовемъ: увертюры—на испанскія темы, къ «Королю Лиру», на чешскія темы, на русскія народныя темы, «Русь» или «1000 лѣтъ» (впоследствии передѣланная), симфоническую поэму «Тамара» и симфонию C-dur; не много написано имъ также для роаяля: нѣсколько мазурокъ, нѣсколько переложеній чужихъ произведеній (Глинки, Бетховена, Берліоза) и восточная фантазія «Исламей»; что же касается вокальной музыки, то у него существуетъ нѣсколько романсовъ, пользовавшихся въ свое время популярностью. Во время управленія имъ придворной пѣвческой капеллы (1883—1895) имъ написано также нѣсколько сочиненій для церковнаго хора. Въ 1866 г. М. А. издалъ еще сборникъ народныхъ пѣсенъ, имъ гармонизованныхъ. Къ сказанному слѣдуетъ прибавить, что М. А. въ сезонъ 1867—68 гг. дирижировалъ симфоническими концертами Русскаго Музыкальнаго общества, равно какъ и раньше операми Глинки въ Прагѣ, и что благодаря его инициативѣ поставленъ былъ памятникъ Шопену на его родинѣ, въ «Желязовой Волѣ».

В. Баскинъ.

Дворецъ царевича Дмитрія и церковь „на крови“, въ Угличѣ. (Рис. на стр. 97).

15 мая 1591 года въ Угличѣ погибъ отъ руки злодѣя послѣдній изъ сыновей Іоанна Грознаго, отрокъ Дмитрій.

На мѣстѣ убійства царевича, «на крови» его, угличане вскорѣ послѣ того построили деревянную часовню. Въ 1630 году царь Михайлъ Ѳеодоровичъ на мѣстѣ часовни соорудилъ церковь (деревянную же). А въ 1692 году была построена каменная, существующая и понынѣ, «царевская» церковь.

Эта церковь—одна изъ самыхъ выдающихся достопримѣчательностей всего мѣстнаго Приволжья, вообще богатаго древними храмами. Церковь «на крови» сохраняется доннынѣ въ своемъ прежнемъ оригинальномъ видѣ. Въ ней находится много старинныхъ священныхъ предметовъ, старинные образа и интересная стѣнная живопись.

Къ царевской церкви приписана еще и другая угличская достопримѣчательность—дворецъ царевича Дмитрія.

Это—древнѣйшее зданіе во всемъ Угличѣ. Какъ утверждаетъ мѣстная лѣтопись, онъ построенъ еще въ 1480—1483 годахъ угличскимъ княземъ Андреемъ Большимъ. Въ настоящее время дворецъ уже не имѣетъ той внѣшности, какъ во времена царевича Дмитрія. Зданіе неоднократно реставрировали и окружили пристройками. Послѣдняя реставрація состоялась въ 1892 году; въ 300-лѣтнюю годовщину убійства царевича.

Въ настоящее время во дворцѣ помѣщается мѣстный археологическій и историческій музей, въ которомъ имѣется много любопытныхъ предметовъ старины.

Картина Е. Н. Стахѣва живо воспроизводитъ предъ нами оба старинныхъ угличскихъ зданія, хорошо знакомыхъ всякому, кто бывалъ въ этомъ маленькомъ, но живописномъ и чистенькомъ приволжскомъ городкѣ.



На Семеновскомъ плацу у Бѣговой бесѣдки—мѣста выборовъ отъ Московскаго участка.

У городской думы. Избиратели отъ Спасскаго участка, направляющіеся въ собраніе для подачи бюллетеней.



Подсчетъ поданныхъ бюллетеней въ избирательной комиссіи отъ Спасскаго участка.



Подписаніе акта о состоявшихся выборахъ путемъ подачи бюллетеней въ Спасскомъ участкѣ. При подписаніи акта присутствуютъ всѣ члены комиссіи, находившіеся при избирательныхъ урнахъ.



Предсѣдатель избирательной комиссіи отъ Спасскаго участка, бывшій министръ торговли, членъ Государственнаго Совѣта В. И. Тимирязевъ запечатываетъ урну съ избирательными бюллетенями.

Выборы въ Государственную Думу отъ г. Петербурга. По фот. К. Булла, арт. «Нивы»

Библиотека "Руниверс"



Сидят (слева): 1) Н. Павловъ, Невскій лѣсн. зав. 2) И. И. Миргородскій, Ижорск. адмир. зав. 3) И. И. Фигель, Невск. судостр. зав. 4) С. М. Бальбатовъ, Кроншт. порт. маст. 5) И. Н. Гомзяковъ, Путил. зав. 6) П. В. Конищевъ, Обух. зав. 7) И. А. Петровъ, Охт. порох. зав. 8) Г. Е. Любимовъ, Невскій судостр. зав. 9) Н. Г. Сутягинъ, Путил. зав. 10) П. А. Тюшинъ, мануфактурн. заводъ Паля.
Выборы выборщиковъ отъ рабочихъ петербургскаго фабричнаго района, 25 января с. г. въ залѣ городской думы. Группа уполномоченныхъ отъ рабочихъ. По фот. К. Булла, авт. «Нивы».



Выборы выборщиковъ отъ мелкихъ землевладѣльцевъ Петербургскаго уѣзда въ уѣздной земской управѣ, 25 января с. г.
По фот. К. Булла, авт. «Нивы».

Географія первой Государственной Думы.

(Съ картой на стр. 112).

Когда эти страницы будутъ въ рукахъ нашихъ читателей, въ большинствѣ губерній и городовъ выяснится уже, кто будетъ представителями страны во *второй* Государственной Думѣ. Но, чтобы вполне понять историческій ходъ этого важнаго въ жизни Россіи событія, надо это событіе разсматривать не само по себѣ, а *сравнительно съ выборами въ первую Думу.*

Чтобы облегчить нашимъ читателямъ эту нелегкую задачу, мы даемъ карту «географическаго» распредѣленія членовъ первой Государственной Думы по партіямъ,—а въ слѣдующемъ номерѣ, когда окончательно выяснится составъ второй Думы, мы дадимъ такую же карту и для нея. На этихъ картахъ можно ясно и сразу видѣть, какихъ партій депутаты посланы тою или другою губерніей.

Нужно замѣтить, что партійность каждаго отдѣльнаго депутата гораздо труднѣе опредѣлить для первой Думы, чѣмъ для второй,



Карта географического распределения членов первой Государственной Думы по партиям.

так как первые выборы происходили тогда, когда еще только намечались физиономии политических партий.

Во всяком случае, судя по составу первой Думы, больше или меньше консервативными были центр России, отчасти север и некоторые крайние юго-западные губернии; ярко-национально, но все же довольно консервативно, являлась Польша, но зато не только оппозиционно, а скорее революционно были настроены большая часть Кавказа и почти все Поволжье, приславшее в Думу основателей и лидеров наиболее оппозиционной из парламентских групп, а именно *трудовой*.

Больше определенных сведений имеются насчет *выборщиков*. Среди них процентное отношение представителей оппозиционных

партий осталось почти тем же, что было и при первых выборах—между 50% и 55%, несмотря на то, что теперь партии социалистические не бойкотировали выборов, как в прошлом году, и принимали деятельное и открытое участие в выборной кампании; вследствие этого в этот раз появилось 18% «левых» выборщиков и осталось только 15% выборщиков, принадлежащих к-д. партии, тогда как в прошлом году кадетов было там 33%. С другой стороны, относительное количество ярых «правых» возросло с 22% до 28%; число же октябристов и просто умеренных осталось почти без изменения—около 13%. Безпартийных же стало, приблизительно, вдвое меньше: с 12% их число пало до 6%.

Содержание.

ТЕКСТЪ: Черный туманъ. Изъ лѣтописи нашихъ дней. П. П. Гнѣдича. (Продолженіе). — Очерки по исторіи конституцій. IV. Право на трудъ. А. Пресса. — М. А. Балакиревъ. — Дворецъ царевича Дмитрія и церковь „на крови“ въ Угличѣ.—Географія первой Государственной Думы.—Объявленія.
 Р И С У Н К И: Угличъ. Дворецъ царевича Дмитрія и церковь „на крови“.—Муки творчества.—Найденышъ.—День погасъ.—М. А. Балакиревъ. По поводу 70-лѣтія дня рожденія.—Къ выборамъ въ Государственную Думу. Выборы въ Москвѣ (4 рисунка).—Выборы въ С.-Петербургѣ (5 рисунковъ).—Выборы выборщиковъ отъ рабочихъ петербургскаго фабричнаго района 25 янв. с. г. въ залѣ городской думы.—Выборы выборщиковъ отъ мелкихъ землевладельцевъ Петербургскаго уѣзда въ уѣздной земской управѣ 25 янв. с. г.—Карта географическаго распреденія членовъ первой Государственной Думы по партиямъ.
 Къ этому № прилагается: „Полнаго собранія сочиненій гр. А. М. Толстого“ т. II.

Редакторъ-издат. Л. Ф. Марксъ.

Редакторъ В. Я. Свѣтловъ.



Инженерное училище въ Мангеймъ (Германія).
Субсидируемое городомъ высшее специальное техническое училище по машиностроительству, электротехникѣ и горному производству.
Программа высылается бесплатно. № 25767 10—1



Остерегайтесь поддѣлокъ!
„УСАТИНЪ А. ГЕБГАРДА“
дастъ всякимъ усамъ удивительно изящную форму и сохранитъ глянецъ и мягкость. Даже самыя маленькіе усы дѣлаются большими и густыми. „Усатинъ“ вещество не клеющее и не жирное. Флаж. 1 руб. Перес. до 2 флаж. 50 коп., въ Азіатск. Россію 90 в. Складъ техно-химическихъ специальностей А. ГЕБГАРДА. С.-Петербургъ, Невскій пр., № 88 (во дворѣ).

ТОВАРИЩЕСТВО ПАРФЮМЕРНОЙ ФАБРИКИ
ПРОВИЗОРЪ **А. М. ОСТРОУМОВА**
КРЕМЪ МЕТАМОРФОЗА
ОТЪ ВЕСНУШЕКЪ.
МЫЛО ОТЪ ПЕРХОТИ И ВЫПАДЕНІЯ ВОЛОСЪ ЗА № 3374.
ОДЕКОЛОНЪ и ДУХИ АЛЬПІЙСКІЙ ГІАЦИНТЬ.
GRAND-PRIX высшая награда Брюссель 1905 г.



ТОВАРИЩЕСТВО **ЭЙНЕМЪ**, МОСКВА.

Употребляется уже 15 лѣтъ въ Россіи
ЛЕССИВЪ ФЕНИКСЪ
для стирки бѣлья и мытья домашней утвари безъ мыла и другихъ примѣсей.
Бѣлье получается необыкновенной бѣлизны и совершенно безъ всякаго запаха,
сохраняетъ ткань замѣчательнымъ образомъ.
Имѣется въ продажѣ во всѣхъ Аптекарскихъ, Колоніальныхъ и Свѣчныхъ магазинахъ.
Оптомъ у **Л. Минлосъ** С.-Петербургъ
№ 25265 Вас. Остр., 9 линія, № 44. 10—8

КОТОРЫЙ ЧАСЪ?
На этотъ вопросъ отвѣтить точно только столовые часы „ЗАРЯ“. Эти вновь усовершенствованные часы, ради большаго распространенія въ Россіи, величайшій фабрика въ мірѣ (производство до 3-хъ милліоновъ часовъ въ годъ) постановила продавать по необычайной до сихъ поръ цѣнѣ:
Только за 1 руб. 95 коп.
Часы „ЗАРЯ“ отличаются замѣчательно вѣрнымъ ходомъ и могутъ служить украшеніемъ любой квартиры. Къ каждому часамъ прилаг. печатное РУЧАТЕЛЬСТВО за вѣрность хода на 4 года.
Требованія исполняются наложеннымъ платежомъ (задатка не требуется). Пересылка въ Россію 45 коп., въ Азіатскую Россію и Сибирь приписывается разная стоимость вѣсовыхъ. Адресовать: единственному представителю на всю Россію
І. ВУЗНЕРУ, Варшава, Порожная, № 14 б. 4—2

Безплатно высылается большой богатый иллюстрированный прейсъ-курантъ часовъ, галантерейныхъ товаровъ, игрушекъ, музыкальныхъ инструментовъ, бѣлья, обуви и многихъ другихъ товаровъ. Экспортный Домъ „Товарищество 3. Жукъ и К^о“, Варшава—1. 2—1

Небывалый случай!

Въ виду громады запаса, мы рѣшили продавать заводной самоиграющей музыкальной ящикъ „ПОЛИФОНЪ“ съ туалетнымъ зеркаломъ и съ очень хорошей и пріятной для слуха музыкою, играющей громко и долго красави и веселымъ пѣсней (вальсы, марши, польки, оперы, народн. пѣсни и т. д.) вмѣстѣ 15 р. только 3 р. 25 к., 2 шт. — 6 р. Пересылка 40 к. (II и III ноябрь перес. 80 к.). Приобрѣтая вышесказанный музыкальный ящикъ, доставите себѣ, семейству и гостямъ большое удовольствіе. Заказы выполняются аккуратно, добросовѣстно и немедленно наложен. платежомъ безъ задатка. Адресовать: Французскій складъ музыкальныхъ инструментовъ: **Т-во „Адвансъ“**, Варшава, 2, Гроби. Премія: Прилагаемъ бесплатно для распространенія нашей фирмы изящное кольцо „Маркизъ“, кругомъ окаймлено наст. фр. брил. „Бенгаль“ и по серединѣ сапфиръ, бриюза, изумрудъ, по выбору заказчика

Гра-фическая таблица умноженія, дѣленія, квадрат. и кв. корней, для 1, 2 и 3-значныхъ цѣл. и дробныхъ чиселъ **И. П. Якоба**, цѣна съ пер. 25 к. (почт. марк.). вышла изъ печати и продается во всѣхъ кн. маг. и у автора-издателя—г. Рига, Маріинская, 59, кв. 9. Вполнѣ замѣняетъ счетную линейку.

къ ПРАЗДНИКУ ПАСХИ
Въ Поварен. книгѣ „На помощь небогатымъ хозяйкамъ“ имѣется специальный пасхальный отдѣлъ: бабъ, куличей, тортовъ, мазуровъ, сырныхъ пасокъ, глазурей и всякихъ убогихъ пасхальныхъ блюдъ. Цѣна съ пересылк. налож. платеж. 1 руб. 25 коп., можно марками. Кіевъ, Подоль, Шаманской.



ТРЕБУЙТЕ!!! ИЛЛЮСТРИРОВАННЫЙ КАТАЛОГЪ ГОРОДСКИХЪ ДОРОЖНЫХЪ ЭКИПАЖЕЙ ФАБРИКИ **Н-въ Федотова** ВЪ КАЗАНИ

„Наилучшій подарокъ для самого себя“
Вы доставите много удовольствій себѣ, семейству и гостямъ, если приобретете шиферное туалетное зеркало съ часами и музыкой заграничной выдѣлки, играющ. красивые вальсы, польки (для танц.), марши или народныя пѣсни громко доловучнымъ и пріятнымъ тономъ. Кромѣ того часы пробѣрны и показываютъ очень вѣрно время.
Цѣна только 6 руб. 25 коп. и большаго размера—8 руб. 40 коп. Письменное ручательство за вѣрность хода на 5 лѣтъ. Заказы высылаются немедленно налож. платеж.
Требов. адресовать: Глазн. Складу Часовъ Товарищество „Универсалъ“, Варшава, — 2.

ОТНЫНЬ КАЖДАЯ ЖЕНЩИНА
ПО СВОЕЙ КОЖѢ ДОЛЖНА ИМѢТЬ ПУХУЮ КОЖУ. ПУХАЯ КОЖА МОЖЕТЪ БЫТЬ ПОЛУЧЕНА ТОЛЬКО ПРИ ПОМОЩИ СЪБІЯЮЩЕГО СРЕДСТВА. ПУХАЯ КОЖА МОЖЕТЪ БЫТЬ ПОЛУЧЕНА ТОЛЬКО ПРИ ПОМОЩИ СЪБІЯЮЩЕГО СРЕДСТВА. ПУХАЯ КОЖА МОЖЕТЪ БЫТЬ ПОЛУЧЕНА ТОЛЬКО ПРИ ПОМОЩИ СЪБІЯЮЩЕГО СРЕДСТВА.

Полезная Новость!



Патентъ № 63343.
Важно для брѣющихихъ! Приобрѣтайте по весьма дешевой цѣнѣ новозобрѣтенную, высококачественную безопасную бритву, которой каждый можетъ брить самого себя смѣло и очень легко безъ всякой для себя опасности и гарантировать себя отъ столь частыхъ зараженій въ парикмахерскихъ, сокративъ при этомъ значительно свои расходы. Высылается немедленно по полученіи заказа только за 2 р. 75 коп. Примѣчаніе. Даромъ прилагается къ каждому заказу 3 предмета: 1) загранич. футляръ „предохранитель“ бритвы отъ порчи; 2) выточка для брит.; 3) нивел. чашечка. Адресовать: Ш. Кульварскому, № 25123 Варшава, Холодная, 17.—б. 2—1

Мірокъ

САМЫЙ ДЕШЕВЫЙ
ЖУРНАЛЬ
ДЛЯ СОЗНАТЕЛЬНОГО ДѢТСКАГО ЧТЕНІЯ
Учен. Ком. Мин. Нар. Пр. Доп. по предв. подп. въ библ. нач. шк.
БЕЗПЛАТНЫЯ ПРИЛОЖЕНІЯ въ 1907 г.:
ВЪ ПОМОЩЬ РОДИТЕЛЯМЪ И ВОСПИ-
ТАТЕЛЯМЪ. 2—1
„ЖИВИТЕ ДРУЖНО“. Иллюстриров. сборникъ разсказовъ и стиховъ о братскихъ отношеніяхъ между людьми.— **ПОВЪДЪЮЩИЕ СИЛУЭТЫ** для вырѣзыванія, составленія и отраженія.
Коллора редакция: Москва, Знаменка, М. Знаменскій пер., д. № 5.
Дешевый подарокъ для читающихъ дѣтей—подарочные комплекты „МРНА“ за 1905 и 1906 гг. со всѣми бесплатными прилож.— по 1 р. съ пересылкою; наложеннымъ платеж.— по 1 р. 20 к.
Ред. Вл. А. Поповъ. Изд. М. М. Кожевниковъ. 1 ГОДЪ ПЕРЕС. СЪ Р.

ЧТОБЫ ПОХУДѢТЬ
безъ вреда для здоровья, принимайте **„PIULES APOLLO“** (Пилулы Аполло), въ составъ кот. входятъ морскія травы. Употребленіе пилулы обезпечиваетъ людямъ обоего пола прогрессивное исчезновеніе излишней полноты и тучности. Лечение легкое, не требующее никакихъ измѣненій въ образѣ жизни. Флаконъ съ инструкціями—3 р. 50 и съ пересылкою. Дешо въ С.-Петербургѣ: Апт. скл. Бюлеръ, Невскій, 49. Москва: Апт. Г. Бринъевъ, Маросинская. Варшава: Апт. Малиновскаго, Новый Свѣтъ, 35. Одесса и Ростовъ в Д.: Лемме № 25469 и К^о, Кіевъ, Юратъ. (5)

РУЖЬЯ отъ 8 р. 75к. **РЕВОЛЬВЕРЫ** отъ 5 р. 50к. до 330 руб. до 45 руб. **ЛУЧШИХЪ ФАБРИКЪ**
ГРОМАДНЫЙ и изящный **ВЫБОРЪ**. веп **Новости**. **УМЪРЕННЫЯ ЦѢНЫ**. **ТРЕБУЙТЕ БЕЗПЛАТНЫЯ РОСК. ПРЕССЪ КУРАНТЫ.**
Т/д. Я. ЗИМНАВОВА и С. НИКИФОРОВЪ. **МОСКВА ТВЕРСКАЯ Д. СТРОИТЕЛЬСКАЯ РОССІЯ**

Привама стихотворения для сборника. Камен.-Под. Почтова, издателью А. Н. К.

УДОБНО ВЫГОДНО ВКУСНО
ДОМАШНЯЯ СЛАДКИЯ БЛЮДА
 МОРОЖЕНОЕ, КРЕМЪ, ЖЕЛЕ,
 ДЕССЕРТЪ БОЯРСКІЙ
 приготавливаются быстро и безъ труда
 изъ НАТУРАЛЬНЫХЪ СОКОВЪ СГУЩЕННЫХЪ
 только кондитерской фабрики
Д. БРАЙНИНА въ **МОСКВѢ**
 Продается вездѣ.

ПАРИЖЬ Художеств., фотограф. и литерат. произведенія.
Р. Жениертъ, Парижъ, ул. Фобурга С-ть Марты, № 89.
 (Франція). Каталогъ 40 коп. почт. марк.

ПРИВИЛЕГИ
 на изобрѣтенія и утвержденіе торговыхъ знаковъ, этикетокъ и фабричныхъ клеймъ ходатайствуютъ инженеры
Аглицкій, № 25781
 С.-Петербургъ, Кузнечный пер., 13.
ФИНАНСИРОВАНИЕ ПРИВИЛЕГИЙ.
 Адресъ для телегр.: Аглицъ-Петербургъ.

ЧИСТОЕ ЛИЦО
 получается скоро послѣ употребленія новаго средства
Угринъ
 отъ **ПРЫЩЕЙ и УГРЕЙ**
 Продается вездѣ по 1 р. 90 к. за банку. Перес. налогъ плат. изъ ултов. склада **Рич. Пето**. СПб. Караван. ул. 15 к. 8.

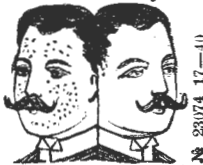

Александровскій Отдѣлъ Попечительства ГОСУДАРНИИ ИМПЕРАТРИЦЫ МАРИИ ОЕОДОРОВНЫ О ГЛУХОНѢМЫХЪ, въ отвѣтъ на многочисленныя запросы, извѣщаетъ, что оставшіеся билеты на устраиваемую, съ разрѣшенія Правительства, лотерею въ пользу Александровской школы глухонѣмыхъ, высылаются во всѣ мѣста Россіи, по полученіи ихъ стоимости.

ЦѢНА БИЛЕТА ОДИНЪ РУБЛЬ.
 Деньги высылаютъ: г. АЛЕКСАНДРОВСКЪ, Екаторинославск. губ. Отдѣлу глухонѣмыхъ. **Выигрышей 1500.**
СЛАВНЫЕ: ДВА ДВОРОВЫХЪ МѢСТА
 въ г. Александровскѣ, на площади Шевченко, каждое по 2400 р.
 Золотые мужские, закрытыя часы, стоимостью 150
 Золотые дамскіе, закрытыя часы, стоимостью 120
 Серебряный чайный сервизъ, стоимостью 120
 Закусочный серебряный приборъ, стоимостью 100
 Бюджетный серебряный приборъ, стоимостью 75
 10 разныхъ золотыхъ и серебряныхъ вещей, стоимостью каждая по 10
 Остальные выигрыши — книги библіотечнаго содержанія и другія полезныя вещи, стоимостью каждая отъ 4 до 10 рублей.

Продажа билетовъ будетъ прекращена 6 апрѣля этого года.
 Розыгрышъ будетъ произведенъ 5 и 6 мая специальной комиссіей, въ которую войдутъ представители всѣхъ слосевъ общества, въ томъ числѣ и отъ рабочихъ мѣстныхъ фабрикъ и мастерскихъ, по ихъ выбору.
 Выигрыши непосредственно будутъ высланы почтою за счетъ выигравшаго.
 Тиражный листъ съ указаніемъ имени, отчества, фамиліи выигравшаго, его адресъ и названіе выигрыши, будетъ разосланъ всѣмъ лицамъ и учреждениямъ, причисленнымъ участіе въ продажѣ билетовъ.
 Каждый, купившій билетъ, имѣетъ шансы на выигрыши и при счастлѣ ему можетъ достаться весьма цѣнная вещь. Какъ это уже имѣло мѣсто, когда жателѣ селенія Натальевка, той же волости Александровскаго уѣзда, Афанасій Алексѣевичъ ТИМОФЕЕНКОВЪ, взявъ одинъ билетъ за тридцать копеекъ, во время розыгрыша лотереи-аллеги въ пользу той же школы 1-го октября 1905 года, выигралъ дворное мѣсто, цѣнностью болѣе 1000 рублей.
 Въ тиражъ войдутъ только проданные билеты.
 Желающіе могутъ во всякое время осматривать главныя выигрыши въ г. Александровскѣ, въ домѣ Попечителя школы.

ГАРМОНИИ ВЪНСКІЯ
 ЛУЧШАГО КАЧЕСТВА, ПО ДЕШЕВЫМЪ ЦѢНАМЪ
 ВЪ БОЛЬШОМЪ ВЫБОРѢ.

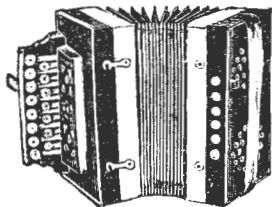

ДВУХЪРЯДНЫЯ о 21 клан. двухголосныя:
 № 4553—10 бас. выш. 6¼ вер.—12 р.
 № 4555—8 " корн. орѣх. дер. выш. 7¼ вер.—15 р.
 № 4559—12 " корн. орѣх. дер. выш. 7¼ вер.—20 р.
 № 4561—10 " корн. полн. дер. со стальными гол.—25 р.
 № 4563—10 " корн. подъ черн. дер. со стальными гол.—30 р.
 № 4565—10 " корн. полн. дер. со шнуростатіей и окон. со стальн. гол.—35 р.
 ТРЕХЪРЯДНЫЯ въ 28, 35, 40, 50, 60 р. и дорожъ
 Школы-самоучители 75 коп. и 1 руб. Прессъ-курантъ № 11 бесплатно.
Юлій Генрихъ ЦИММЕРМАНЪ.
 С.-Петербургъ, Морская, 34. Москва, Кузнецкій м. Рига, Сарайная, 15.

В Е З П Л А Т Н О

высылаются описаніе и наставленіе къ радикальному излеченію экземы, лишаевъ, сыпей, пятенъ и красноты на кожѣ, угрей, прыщей, золотухи и т. п. Москва, Садовая-Кудринская, д. 145. Н. П. Иберсонъ.

GERMANDRÉE ПУДРА. КРЕМЪ, Пудра на Листахъ
 Секретъ красоты, превосходнаго запаха, незаменима на лицѣ, плотно прилегаютъ къ кожѣ, безвредны и вполне гигиеничны.
 Всеобщая Выставка въ Парижѣ 1900 : ЗОЛОТАЯ МЕДАЛЬ
MIGNOT-BOUCHER, Парфюмеръ, 19, Rue Vivienne, въ ПАРИЖѢ

ЗА 21 Р. 60 БУТ.
 ВЫСЫЛАЕТЪ С. А. КРЫМЪ.
 Москва, у Боровицк. мор. Крымск. вина соб. имѣній по выбору: красн. и бѣлое сладк. или сухое. Цѣны франко Москва, налогъ плат. кромѣ Сибіри.
 Ост. сорта 25% скидка съ прейсъ-кур. (не № 25682 меньше 60 б.). 2—2
 Кларета по 1 р., портвейнъ 1 р. 20 к.
ВШМАН. ПОТРЕБ. 0-въ.

Плодовая деревья сѣмена
А. И. ПАСТАКА
 въ Симферополѣ
 (заводъ табачнаго экстракта).
 При покупкѣ цвѣт. и огород. сѣмянъ отъ 3 р.—премия: кусты розъ.
 Для Крестыанъ удешевлен. плод. деревъ въ кровахъ соотв 9 руб. № 25743
 Имѣются благодарности отъ крестьянъ. Каталогъ съ раскраш. рисункомъ груш. «Фердинандъ» бесплатно.

НОВОСТЬ ДЛЯ КУРЯЩИХЪ!!
 Всего за 3 р. 60 коп.
 можетъ каждый имѣть модный, прочный и изящный курительный приборъ, состоящій: 1) изъ портсигара изъ чистаго серебра, новѣйшаго фасона съ прекрасной гравировкой въ стилѣ «secession», 2) такой же сигачиници и 3) янтарнаго въ серебряной оправѣ мундштука. Треб. исполненію немедленно и налогъ. платежомъ. Пересылка на мой счетъ. Въ Аз. Россію на 30 коп. дорожко. Адресовать: А. Завину, Варшава, ул. Ша- № 25663 левка, № 45а. 2—2

КРАТКАЯ ЖИЗНЬ!
 НЕ ТЕРЯЙТЕ ВРЕМЕНИ! САМОСЧЕТЧИКЪ Г. ГЕБГАРДА.
 Со скоростью молнии показываеъ 40,000 готовыхъ результатовъ всѣхъ четырехъ дѣйствій, умножая до 1,000,000,000. Для вычисл. въ вѣд. куб. и пр. Цѣна 1 р., пересылка 20 коп. СПб., Г. ГЕБГАРДЪ, Симеоновская ул., 5. № 25740

CRÈME SIMON
 (Кремъ Симонъ).
 Crème Simon произведеніе прелестнаго запаха, никогда не портится и служитъ для смягченія кожи. Употребляется въ вѣсто крема.
ПУДРА SIMON (La Poudre Simon) и **МЫЛО Кремъ Симонъ** (Le Savon à la Crème Simon) имѣютъ тотъ же запахъ и дополняютъ его дѣйствіемъ.
J. SIMON
 59, Faubourg St-Martin, Paris.
 Въ розницу продажа у парикмахеровъ, парфюмеровъ и аптекарей.

ПРОТИВЪ ГОНОРРЕИ
 болѣзней мочевого пузыря и почекъ
АНТИНЕОНЪ ЛОХЕРА,
 РАСТИТЕЛЬНЫЙ ЭКСТРАКТЪ для внутренняго употребленія.
 — ПРОДАЖА —
 въ аптекахъ и аптекарскихъ магаз. Склады: у Т-ва Феррейръ, Москва; Штель и Шмидтъ, С.-Петербургъ.

Необходимо для всякаго!
Т-во „ВЫГОДА“
ЛОДЗЬ
 высылаютъ почтою наложеннымъ платежомъ безъ задатка въ розницу по оптимальнымъ цѣнамъ разныя мануфактурныя товары, готовое мужское, дамское и дѣтское платье, бѣлье, обувь, всевозможныя вещи домашнаго обихода и пр. Цѣны на всѣ товары вышъ конкуренціи. За высланные товары—масса благодарностей.
 Требуется бесплатно иллюстрированный прейсъ-курантъ. Адресовать: Т-ву „Выгода“ Лодзь. № 25741

За 1 р. съ виз. карт. выс. 9 медальон. фот. Треб. агенты: СПб., Самсон. пр., 25. Шрейберъ.

ГИТАРА.
 Условія заочнаго обученія игрѣ бесплатно. 1-я лекція 35 коп. Г. Тюмень, Тоб. губ. № 25542 А. М. Афромуеву. 4—4

ПОСЛѢДНЕЕ СЛОВО
 удобства и практичности
ФЕРОФОНЫ
 (домашніе телефоны).

Незамѣнимы для квартиръ, складовъ, фабрикъ, больницъ, гостиницъ и т. д.
ФЕРОФОНЪ можетъ быть придѣланъ всякъмъ, къ каждой кнопкѣ электрическаго звонка безъ всякихъ расходовъ на устройство и проводку. **ФЕРОФОНЪ** дѣйствуетъ на любое разстояніе.
 Цѣна **ФЕРОФОНА** (2 разговорныя станціи)—6руб. съ упаковкой и пересылкой въ провинцію—7 руб.
 При заказѣ просимъ выслать посылку стоимости его.
 Складъ оптики и механики

А. Бурхардъ,
 С.-Петербургъ, Невскій, № 6.
 Требуется подробное описаніе. Торговцамъ скидка.

УДОБРЕНІЯ ЗЕМЛИ фосфоритная мука—13 коп. лудъ. Съ доставкой на жел. дор. **ГИПСЪ** для клеверныхъ полей. Заказы адресовать: г. Ростовъ, Смол. губ., заводъ фосфоритной муки, М. Васильеву.



ЗА 95к. высылаются (можно марк.) альбомъ, содержа 150 худож. раскр. узоровъ крестикомъ и гладко, 24 алявиста обмыки и моногр. (кр. и гл.), 3 алявиста моногр., 10 узоровъ гладко на прозрач. бумагѣ для прорисовки въ изищномъ перенетѣ съ руководъ для выбора нитокъ и шель. Адресъ: г. Ровно, Волынк. губ., М. Д. КОМЕЛО, собств. домъ, № 78. Налож. платежъ на 10 к. дор.

ЛУЧШЕЕ СРЕДСТВО, ВЫЗЫВАНШЕ МАССОВОЕ ИСТРЕБЛЕНІЕ КРЫСЪ и МЫШЕЙ
 бѣитъ, краснато и мышинаго тифа (безвред. для людей и дом. живот., безъ привив.) пред. химико-бактер. лабораторія А. и Б. Гуревича, Киевъ, Б. Васильевская, 10. Наим. выс. доза (съ узн. и перес.)—2 р. 10 к.

♦ Для любителей, художниковъ и пр. ♦ Интер. фотографія красивыхъ женщинъ. Академ. снимки съ натуры—исключительно органичны знаменит. моделей—коллекціи образцовъ кабинетнаго формата или для стереоскоповъ высылаются въ заказъ. Письма въкъсъ съ богат. иллюстрац. альбомомъ, содержа 1000 миниатюръ, по полученіи 5-ти рублей, которые могутъ быть высланы деньгами или почтов. марками въ зак. письмѣ. Адресъ: Г. Т. ЗИЛЬБЕРБЕРГЪ, ВѢНА (Австрія), II. Фердинандстрассе, № 20. I. L. Silberberg, Wien, II. Ferdinandstrasse, № 20.

Сенсаціонная Новость!!!
 цѣна 25 рублей.

Привама заказы на вновь изобрѣтенный въ Америкѣ аппаратъ для тго слышанія. Онъ состоитъ изъ очень удобнаго карманнаго телефона съ микрофономъ. До сихъ поръ не существовало такого прибора, который бы настолько усиливалъ звукъ и помогалъ бы слышать на ухо, какъ этотъ, въ чемъ можетъ каждый убѣдиться воочию въ

ОПТИЧЕСКОМЪ МАГАЗИНѢ
О. РИХТЕРА
 СПб., Адмиралтейскій просп., № 4.

ЖИЗНЬ

ИЛЛЮСТРИРОВАННЫЙ
ЖУРНАЛ
ЛИТЕРАТУРЫ
ПОАНТИКИ И-СОВРЕМЕННОЙ ЖИЗНИ.

1907 г. № 8. Выданъ 24 февраля 1907 г.

XXXXVIII г.
изданія.

Цѣна этого № 15 к., съ перес. 20 к.

ОБЪЯВЛЕНІЯ для напечатанія въ «Жизнь» принимаются по слѣдующей цѣнѣ за строку непарейль въ одинъ столбецъ (въ 1/4 пярены страницѣ): передъ текстомъ по 1 р. 50 к. и послѣ текста по 1 р. [Къ этому № прилагается «Полн. собр. соч. К. М. Станюковича» кн. 14.]

СТРАХОВАНІЕ ЖИЗНИ

ПРИ ПОСРЕДСТВѢ
Государственныхъ Сберегательныхъ Кассъ.

Страхование капиталовъ отъ 25 руб. до 5000 руб. на случай смерти и смѣшанное.

Страхование пенсій отъ 6 руб. до 600 руб. въ годъ на старость.

Страхование приданого и стипендій для малолѣтнихъ.

Совокупныя страхованія служащихъ или рабочихъ какаго-либо учрежденія на льготныхъ условіяхъ.

Страхованія на случай смерти и смѣшанное заключаются **безъ медицинскаго освидѣтельствованія**, при чемъ въ случаѣ смерти застрахованнаго въ теченіе первыхъ трехъ лѣтъ страхованія выдаются внесенныя деньги обратно (за вычетомъ 5% на расходы по веденію дѣла), въ случаѣ смерти на четвертомъ году выдается половина застрахованнаго капитала, на пятомъ году — три четверти того же капитала. Въ случаѣ смерти застрахованнаго по истеченіи 5 лѣтъ и болѣе — застрахованный капиталъ выдается полностью. По страхованіямъ на сумму свыше 3000 руб. указанные сроки удлинняются на 2 года.

Общедоступные тарифы.

Подробныя свѣдѣнія можно получить въ государственныхъ сберегательныхъ кассахъ, при конторахъ и отдѣленіяхъ Государственнаго Банка, Таможенныхъ, Казначействъ и въ столичныхъ кассахъ. № 25805 2-1

ПРОДОЛЖАЕТСЯ ПОДПИСКА НА
ПОЛНОЕ СОБРАНІЕ СОЧИНЕНІЙ
г-р. Л. Н. ТОЛСТОГО

4 тома больш. формата

2 рубля, съ перес. 2 р. 50 к.

вышедшихъ за границей (перепеч. съ лондонск. изд. Чертова БЕЗЪ ИЗМѢН.). Единствен. САМОСТЯТЕЛЬНОЕ (не журнальн.) солидное, ПРЕКРАСНО-ИСПОЛНЕН. ИЗДАНІЕ, БОЛЬШ. ФОРМ., лучш. бум. Вышли I и II т. т., содержащ. капитална. произведен.: Соедин., переводъ и вслѣдован. 4 Еванг.; кратк. изложен. Еванг.; Такъ что же намъ дѣлать?; исповѣд. и др. Ц. по подпискѣ на 4 т. — 2 р., съ перес. — 2 р. 50 к. Разсрочка: при подпискѣ — 1 р. 50 к. и при получ. 3 и 4 т. (апрѣль-май) — 1 р. Прод. и подп. вездѣ. Главн. скл. у издат. Е. В. ГЕРЦИКА, Спб., В. О., Средній, 35. По выходѣ изд. к. БУД. ПОВЫШЕНА.

МУЗЫКАЛЬНЫЙ МАГАЗИНЪ
А. Ф. ГЕРГАРДА
Харьковъ, Московская ул., № 20.

РОЯЛИ и ПИАНИНО Я. БЕККЕРА, Ю. БЛЮТНЕРА и др. ФИСЬ-ГАРМОНИИ. Всевозможные струнные, духовые и ударные музыкальные инструменты. Полный складъ духовно-музыкальныхъ сочиненій. Большой выборъ нотъ для всехъ инстру- № 25775 ментовъ и для пѣвца. 10-2

МЕТОДЪ ЭРНСТА
ВѢРНѢЙШІЙ ДЛЯ ЛЕЧЕНІЯ ЗАКЛАНІЯ З РУБ.
БЕЗПЛАТНО ВЫСЫЛАЕТСЯ ПРОСПЕКТЪ ЛЬЧЕБНИЦЫ К. Ю. ЭРНСТЪ
МОСКВА, Чистые пруды № 25775 Москва, д. Тупицына, 40

Новое дешевое изданіе
Сочиненій М. И. ГЛИНКИ

подъ ред. М. Балакирева и С. Ляпунова. Оперы «Жизнь за царя» и «Русланъ и Людмила»: для пѣвца по 3 р.; д. фортеп. въ 2 руки (съ текстомъ) по 1 р. 50 к.; д. фортеп. въ 4 руки по 4 р. Романсы въ 1 томѣ (61) 3 р. Фортеп. пьесы въ 1 томѣ 75 к.

Требуйте каталоги подробно. бесплатно:
Москва, у П. ЮРГЕНСОНА
№ 25707 Неглинный пр., 14. 4-3

ИСПРАВЛ. ПОЧЕРКЪ быстро безъ помощи учителя и дорог. заочн. лекц., посп. приб. «САМОУЧКА-КАЛЛИГРАФЪ». Цѣна 2 р. с перес. в лѣт. (Сибирь 2) и 40 к. дорожко.

ОТКРЫТКИ от 2 к. Пересылка 6 к. за 25 шт. + 7 к. за заказ. Виды, дѣвцы, головки, комичн. и друг. по 2 к., лучшей работы 2 1/2 к., загран. от 3 до 5 к.

О. И. ИВАШКЕВИЧ. Молочное хозяйство и ма- АЛЬБОМЫ от 50 к. слодѣле. Практическое руководство со 195 рисунк. 2-е изд. 1907 года 14 лѣт. Цѣна 1 р. 50 к. с пер. 1 р. 75 к.

ЧИВЕТТАНДО. Стихотворенія I, Эхо жизни. II, Дать любви. III, Привлеченія сердца. 1-е роскошн. изд. 1904 г. Цѣна 1 р., с пер. 1 р. 20 к.

100 ОТКРЫТЫХЪ ПИСЕМЪ 2 р.
съ перес. загр. раб. иллюстр., въ 2 раз., можно марфами и налож. плат. Выгодно торговать. Ф. Натге, Москва, Хохловскій пер., д. № 9. 10-5

MODERNE МЫЛО
«Ф. ПУЛЬСЪ»
АКЦ. ОБЩ. въ ВАРШАВѢ
Получить можно во всѣхъ лучшихъ ПАРФЮМЕРІЯХЪ.

ТОРГОВЫЙ ДОМЪ
А. М. ФОКИНЪ,
С.-Петербургъ Троицкая ул., 18.

Обширнѣйшій въ Россіи складъ автомобилей, велосипедовъ, мотоциклетовъ и принадлежностей.

Первоклассные АВТОМОБИЛИ
ИТАЛЬЯНСК. «F. I. A. T.»
ФРАНЦУЗСК. «Дарракъ».
АМЕРИКАНСК. «Кадиллакъ».

Послѣднія усовершенств. ПОЛНАЯ ГАРАНТІЯ.
Требуйте каталоги.

Всемірно извѣстные ВЕЛОСИПЕДЫ
«Number» BEESTON.
«Eclair» I — 1907.
«Eclair» II — 1907.
МАССА НОВОСТЕЙ.
Полная 2-х-лѣтняя гарант.
Цѣны отъ 95 руб.
Продажа за наличныя.

Мотоцикл. «НЕКАРСУЛЬМЕРЪ».
Одно- и 2-х-цилиндр.

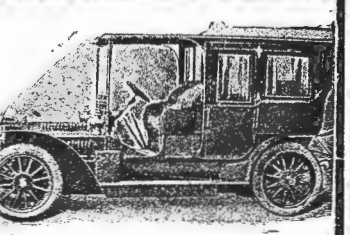

Безплатно выслаются прейсъ-курранты са- лопограничныхъ гармоній. Каждый моментально № 25763 играетъ безъ науки. 2-2
Б. РАВНИНИЧЪ, Варшава, 424.

худож. въ красн. разн. со- держ. загран. раб. съ перес. 2 р.
ОТКРЫТЫХЪ ПИСЕМЪ выс. нах. пл. М. А. Келеберда, Москва, По- кровка, д. Курякова. Треб. пр. курант.

За 5 руб. болѣе 150 разныхъ
НОТЪ

и къ нимъ роскошн. англ. коллен. мапка съ 30 л. тисн. даетъ журн. «Музыка для всѣхъ» бмш. Нувеллистъ». При подпискѣ выдается мапка и всѣ вышедш. съ лив. с. г. тетради. Журналъ сост. изъ болѣе 60 нотъ для фортепiano въ 2 и 4 руки, оперн. салон. мелодич., новой и красивой, но не чередуетъ трудной музыки, 20 романсовъ русск. и иностран. авторовъ, 16 разн. нов. танцевъ, вальсовъ и пр. 20 цыганск. романсовъ реп. Вальцевой и др. 30 очень легк. оперн. мотив. пьесъ, танц. для дѣтей. Журн. даетъ все, что красиво, ново и на что является усилеи. спросъ въ прод. Цѣна за полн. годъ 5 р., съ перес. 6 р. Глав- ная контора «Музыка для всѣхъ»:
С.-Петербургъ, Невскій, 45.
Полн. томъ за 1906 г. съ роскошн. перепл. 5 р., съ пер. 6 р. Цѣна за два года 9 р., № 25792 съ перес. 11 руб. 6-1



ШОКОЛАДЪ, КОНФЕКТЫ, БИСКВИТЫ, КАКАО.
ТВОЖОРЖЪ БОРМАНЪ



Поставщик Двора Его Величества

ПАВЕЛЬ БУРЕ

С.-Петербург, Невский пр., д. № 23.
 Москва, 1) по В. Лубянской, № 8, против Кузнецкого моста.
 2) Кузнецкий мост, уг. Пеганинаго, д. Шорина.

В. № 25061
10-10

♦ **БОЛЬШОЙ ВЫБОРЪ ЧАСОВЪ** собственной фабрики
 съ полнымъ ручательствомъ за прочность механизма и вѣрность хода.
 Новый иллюстрир. прейсъ-курантъ высыл. по требованію бесплатно.

Высшая ткацкая школа въ Циттау (Саксонія). Начало занятій въ первыхъ числахъ апрѣля 1907 г. (нов. ст). Свѣдѣнія и программы высылаются бесплатно дирекціи школы. Директоръ: Dr. ing. Schatz. — Диплом. инженеръ. Корресп. на нѣмецк. яз.

За 1 р. 65к. (мож. марк.) вышло больше, натуральн. мет. французск., англійск. или нѣмецк. яз. Ничего не знающ. въ 3 мѣсц. научатся (безъ учителя) оч. легко разговору, граммат. ком. корресп. Получатъ тысяча благодарн. Проф. из Н. Скарбье. Одесса, Полицейск., 27.

CORRIDA
 MODERNE DUCHI
 ED. PINAUD 16 PLACE VENDOME PARIS

ПОРТРЕТЪ (50 x 60 см.) въ натуральн. величину за 5 руб., въ напарту — 6 р. (со всякой картинкой). Открытій (carte postale) кабинеты, 12 шт. — 2 р., 24 шт. — 3 р. Способъ раскрашивания маслом, краск. Фотограф. портретовъ и карточек, и секретъ закрѣпленія соуса на бромист. бумагъ высылаются за 5 р. Фотографія „ГЕЛЮСЪ“, въ Саратовѣ.

Домашній хлѣбъ.
 Ржаной, ситный, бѣлый, булги, врендели, штрицели, бабы и пр. изготвляется просто, легко и дешево при помощи знаменитаго американск. **МЪСЦЕЛЬНИКА.** Иллюстриров. наставленіе съ реценз. № 25796 тамъ **БЕЗПЛАТНО.** 3-1
КОНСТ. МАЛЬМЪ.
 СПБ., Морская, 34.

САМОКРАСЯЩІЯ ГРЕБЕНКИ „ФОРЪ“
 красятъ волосы въ любой несмываемый цвѣтъ, послѣ чего ихъ можно гофрировать, завивать и пр. Гребень совершенно безвреденъ. Перес. влож. плат. шт. 2 рубля 50 коп.
БАЗАРЪ ШАРКЪ, Спб., Невск., 20, кв. 8.

ЕЩЕ!!!
ПИСЬМО ВРАЧА
 Присланный Вами 2 банки „Ланна“ я привѣдъ на очень застарѣлой экземпъ и результатъ оказался не только неожиданнымъ, но блестящій, каково ни одно лѣкарство въ течение долгаго времени не производило; прямо Ланнъ сдѣлалъ чудо. Прошу выслать овозможатъ 3 банки „Ланна“ и 2 куска мыла Ланн-Ростен влож. платеж. по адресу: Прасков—я, Ставр. губ., уѣзд. Врачу Л. П. Грлгор—у. № 25816
 „ЛАННЪ“ есть замѣчательно средство, вселяющее **ОЧЕНЬ ВЫСТРО И УСПѢШНО**

ЧИСТОЕ ЛИЦО
 получается скоро послѣ употребленія чюваго средства
Узрик
 отъ **ПРЫЩЕЙ и УГРЕЙ**
 Продается вездѣ по 1 р. 90 к. за банку. Перес. влож. плат. изъ оптов. склада Рич. Пето. СПБ. Караван. ул. 16 кв. 8.

ЭКЗЕМУ,
 ЛИННА, СЫПЬ, ЯЗВЫ, ПРЫЩИ, БОРОДАВ., ОЖОГИ и т. д. ЗУДЪ и БОЛЬ проходятъ почти моментально. Цѣна 1 р. 50 к. С. РОСТЕНЪ, Казанская улица, № 261. С.-Петербург. Имѣются въ аптекар. магазинахъ и аптекахъ: — Поступило въ продажу чудное мыло Ланн-Ростен отъ недостатковъ кожи. Кусокъ 75 коп., 1/2 доз. 4 р. Пересылка влож. платежомъ по почтовому тарифу.

БЕРЕЗОВЫЙ КРЕМЪ.
 Приготовленъ въ Лабораторіи А. ЭНГЛУНДЪ.
 Средство противъ веснушекъ, желтизны, пятенъ, красноты и проч.
 Цѣна за фаясовую банку 1 руб., съ перес. 1 р. 50 к.
 Завѣдующіе Лабораторіею: Докторъ В. К. Панченко и А. К. Энглундъ.
 Для предупрежденія подѣлокъ прошу обратитъ особенное вниманіе на подписи А. ЭНГЛУНДЪ красными чернилами и марку С.-Петербургской Косметической Лабораторіи, которая вѣдётся на всѣхъ препаратахъ. Получать можно во всѣхъ лучшихъ аптекахъ, аптекарскихъ, косметическихъ и парфюмерныхъ складахъ Россійской Имперіи. Главныя агентства и склады фирмы для Европы: Эмиль Бертъ, Гамбургъ; для Южной и Сѣверной Америки: Л. Мишнеръ, Нью-Йоркъ. Главныя склады для всей Россіи А. ЭНГЛУНДЪ. С.-Петербургъ, Новодеревенская наб., 15.

Отъ пожара и воровъ. **Тѣло Суцевскаго Завода**
 неогараемыхъ шкафовъ и кухонныхъ плитъ.
 Москва, Петровка 5.
 Въ большаиъ Суцансканиъ пожарѣ наши шкафы дѣятельно оправдали свое назначеніе: все хранившіеся въ нихъ документы и деньги остались невредимы.
 Прейскурантъ высылаются бесплатно.

„ДИАНА“ питомникъ и торговля **ПОРОДИСТЫМИ СОБАКАМИ**
 Wideburg & Co.
Eisenberg S.-A. (Германія).
 Продажа **ВСѢХЪ ВИДОВЪ** чистокровныхъ породистыхъ собакъ отъ миниатюрной комнатной и до громадной сторожевой, а также всѣхъ породъ **ОХОТНИЧЬИХЪ СОБАКЪ.**
 Пересылка по всѣмъ мѣстности съ ручательствомъ за доставку въ здоровомъ состояніи во всякое время года. Выгодныя условія. Роскошный иллюстрир. альбомъ съ обозн. цвѣт. и описаніемъ породъ на французск. и нѣмецк. язык. 1 руб. Каталогъ съ рисунками за 50 коп. почтов. марками. № 25819



Усы и борода!
Перуин-Пето способствуетъ рощенію волосъ, усамъ и бородѣ съ удивительнымъ успѣхомъ. Гдѣ существуютъ мелкіе, едва замѣтные волосы, развивается скоро пышная растительная волосъ, что доказано многими одобрительными и похвальными отзывами. **Перуин-Пето** одобренъ **ЗОЛОТОЙ МЕДАЛЬЮ** на всемирныхъ выставкахъ въ Парижѣ и Брюсселѣ. Перуин наилучшее и вѣрнѣйшее средство изъ всѣхъ существующихъ для сей цѣли средствъ.
 Флаконъ съ золот. медалью. Вездѣ 1 р. 75 к. флаконъ.

ПРОБНЫЙ ФЛАКОНЧИКЪ
 съ англійскими духами высокаго достоинства
ДЖЕМСА ФЛОВЕРА
 = 10 КОП. =
 Большой флаконъ англійскихъ духовъ точно такой же доброты стоить въ продажѣ отъ 2-хъ до 3-хъ рублей.
 Пробные флакончики Джемса Фловера имѣютъ то преимущество, что небольшое количество содержащихся въ нихъ духовъ быстро расходуется, и такимъ образомъ потребитель можетъ постоянно замѣнять одинъ сортъ духовъ другимъ.
 Пробные духи высылаются не менѣе 10 флаконовъ за 1 р. 40 к. почтой съ наложеннымъ платежомъ, 20 флак. 2 р. 60 к., 30 флак. 3 р. 60 к. Коллекція въ 35 флаконовъ — 4 р.
 Одно самѣ и 10 пробн. флак. 2 р. съ перес.
Это прелесть, всякій скажетъ!
 Коллекція въ 30 флакончиковъ новѣйшихъ запаховъ сезона въ изящной шелковой плюшевой коробкѣ, очень пріятный и желанный подарокъ для именинницъ, для невестъ и вообще для подарковъ. Цѣна съ пересыл. во всѣ города Росс. имп.
 4 р. 20 к., то же въ 20 флак. 3 р. 20 к.
 Парфюм. маг. Г. ПЮПА, С.-Петербургъ, Пассаажъ, № 39.
 Въ Азіат. Россію безъ задатка не высылаются.

48 ПИЛЮЛЬ АРА
95 КОП. ПРОДАЮТСЯ ВЕЗДѢ
 Представитель для всей Россіи: **Рич. Пето.** С.-Петербургъ, Караванная, д. № 16, кв. 8.

АРА А
 95 КОП.
 СЛАБИТЕЛЬНЫЯ ПИЛЮЛИ ПРОНОСНЫЯ КРОВОЧИСТИТЕЛЬНЫЯ



XXXVIII г.

№ 8

Выданъ 24-го февраля 1907 г.

ПОЛИТИКИ И СОВРЕМЕННОЙ ЖИЗНИ.

Выходитъ еженедѣльно (52 № въ годъ), съ приложеніемъ 40 книгъ „Сборника“, содерж. соч. К. М. СТАНЮКОВИЧА и гр. А. К. ТОЛСТОГО, 12 книгъ Литературныхъ и популярно-научныхъ приложений, 12 №№ „Парижскихъ модъ“ и 12 листовъ чертежей и выкроекъ.

Подписная цѣна съ достав. и перес. на 1/2 года 4 р., на 1/4 года 2 р.

г. XXXVIII

1907

Цѣна этого №—15 к., съ перес. 20 к.

Къ этому № прилагается: „Полнаго собранія сочиненій К. М. Станюковича“ кн. 14.

ОТКРЫТА ПОДПИСКА НА „НИВУ“ 1907 г. Съ приложеніемъ **40 КНИГЪ** „СБОРНИКА НИВЫ“, содержащихъ: полное собраніе сочиненій въ 10 книгахъ и остальные 30 книгъ полн. собр. сочиненій **гр. АЛЕКСѢЯ ТОЛСТОГО** и **К. М. СТАНЮКОВИЧА.**

Подписная цѣна на годъ: 1) Безъ дост. въ СПБ. 6 р. 50 к.; 2) Съ дост. въ СПБ. 7 р. 50 к. 3) Съ перес. во всѣ мѣста Россіи 8 р. 4) Съ перес. за границу 12 р. 5) Безъ дост. въ Москвѣ у Печковской 7 р. 25 к., въ Одессѣ въ кн. маг. „Образованіе“ 7 р. 50 к.

Для гг. новыхъ подписчиковъ, желающихъ получить при „Нивѣ“ 1907 г. со всѣми вышеозначенными приложеніями еще первыя 10 книгъ К. М. Станюковича, приложенныя при „Нивѣ“ въ 1906 г.,—подписная цѣна съ перес. во всѣ мѣста Россіи 10 р. за годъ, или по 1/4 г.: за первую 1/4 г. 4 р. и за остальные по 2 р.



Въ перегонку. Картина С. С. Ворошилова (1-я Весенняя выставка 1906 г. въ С.-Петербурѣ), авт. «Нивы».

Черный туманъ.

Изъ лѣтописи нашихъ дней.

П. П. Гнѣдича.

(Продолженіе).

Кругель былъ нетрезвъ, — отъ него пахло всякими спиртными снадобьями. Одинъ изъ спутниковъ ему замѣтилъ:

— Это подло, Кругель, пить. У насъ вѣдь было условіе—воздерживаться совершенно отъ водокъ и вина.

— Ну васъ къ чорту съ воздержаніемъ, — сказалъ онъ.—Я вообще не желаю никому подчиняться и дѣйствую по собственнымъ мозгамъ.

Но поѣхалъ онъ не сопротивляясь, только насмѣшливо глядя на спутниковъ. Онъ былъ совершенно спокоенъ и циниченъ, какъ всегда.

Въ день его пріѣзда на дачѣ Бекасъ, которую назвали „Нотръ Репо“, обѣдалъ Тарлаевъ. Онъ видѣлъ, что Антонина была особенно нервна и не выпускала изо рта папиросы.

— Чтѣ васъ дергаетъ?—спросилъ Тарлаевъ.

— Дергаетъ и все тутъ,—отрѣзала она.

Обѣдало кромѣ Василья еще человекъ семь. Всѣ были возбуждены и молчаливы. Снятковъ—жиденькій мужчина съ рыжей бородкой—спросилъ у Тарлаева:

— Какъ по-вашему, чтѣ надо дѣлать съ шпіонами?

— Изолировать ихъ отъ насъ.

— Какимъ путемъ?

— Какимъ бы то ни было.

— Скажите яснѣе. До убійства вплоть?

Тарлаевъ на минуту запнулся.

— Даже до убійства... можетъ-быть...

Маленькій, тонкій, мускулистый Несвяцкій, съ негританскимъ типомъ лица, бывший медикъ, долго жившій на Востокѣ, посмотрѣлъ черезъ очки на присутствующихъ и потомъ сказалъ:

— Есть у японцевъ нѣсколько приемовъ самозащиты, чисто гимнастическаго характера.

— Чтѣ ты хочешь сказать?—спросилъ Снятковъ, всегда представлявшій изъ себя доминирующее начало въ кружкѣ.

— А то, что всякимъ выстрѣламъ и удушеніямъ я предпочитаю, въ случаѣ нужды, гимнастическіе удары. Смерть мгновенная, безъ страданій.

— Чтѣ же это за удары?

— Даже не кулакомъ, а кистью руки, наотмашъ.

— Сказки!

— Хочешь, попробую на тебѣ? Черезъ три секунды конецъ.

Снятковъ посмотрѣлъ въ узенькіе глаза доктора и отказался отъ пробы.

— А вы возьмете на себя этотъ трудъ?—проговорила Бекасъ.

— Палача?—цинично спросилъ онъ.

— Ну, да.

— Нѣтъ. Но если кто возьмется, я научу.

— А многихъ ты этимъ способомъ отправилъ?—спросилъ Снятковъ, поводя плечами.

— Нѣтъ, какъ нибудъ хочу на тебѣ первомъ попробовать,—пошутилъ Несвяцкій.

Едва они доѣли духовую говядину съ макаронами и морковью, какъ у калитки сада остановилась карета.

— Они!—всполохнулась Антонина.

Это были они. Кругель шелъ впереди, въ свѣтло-сиреновомъ широкомъ пальто и широкополой сиреновой шляпѣ. Его шея была повязана бланжевымъ галстукѣмъ, улыбался онъ дѣланно, корча лицо почти въ гримасу.

Онъ кивнулъ всѣмъ головой, но руки не подаль и шляпы не снялъ.

— Чтѣ это за комедія?—спросилъ онъ.

— Ты не волнуйся,—сказалъ важно Снятковъ.—Все дѣло въ подозрѣніяхъ. Ты можешь оправдаться.

Кругель сѣлъ тутъ же на балконѣ со стеклянными раздвижными рамами, въ кресло, стоявшее въ углу, и пьяно посмотрѣлъ на всѣхъ.

— Почему вы думаете, что я волнуюсь!—переплетающимся языкомъ заговорилъ онъ.—Чорта съ два! Чего мнѣ волноваться. Чтѣ вы меня—привлекаете къ ответственности? Да сдѣлайте ваше такое одолженіе... Вонъ со мной чемоданъ. Не желаете ли его перерыть?

— И перероемъ, если найдемъ надобность, — задорно сказала Антонина.

Снятковъ строго посмотрѣлъ на нее.

— Я бы попросилъ васъ не вмѣшиваться, — проговорилъ онъ и снова обратился къ Кругелю.

— Намъ надо получить отъ васъ кой-какія свѣдѣнія,—сказалъ онъ.

— Я спать хочу. Надѣюсь, дѣло не къ спѣху... Во-первыхъ, пошлите въ лавку и купите мнѣ бутылку мадеры.

Онъ выложилъ на столъ пять рублей.

— Хорошую мадеру, рубля въ три. А затѣмъ я лягу спать,—когда проспуюсь, готовъ разговаривать съ вами.

— Мы нянчиться съ вами не имѣемъ времени,—сказалъ докторъ.—Вы и безъ того пьяны, и за мадерой посылать мы не будемъ.

— Ха-ха!—засмѣялся Кругель.—Вы боитесь, что я во хмелю буюнъ? Бываетъ...

— На сонъ мы готовы дать вамъ полтора часа,—продолжалъ Несвяцкій.

— Благодарю за аптекарскую дозу. Десяносто минутъ успокоенія для усталой души. Ахъ, несчастные вы черти!

— Это выраженіе неумѣстно!—замѣтила Антонина.

— Зачѣмъ здѣсь это нарумяненное тряпье?—спросилъ Кругель.

Она вспыхнула.

— Я здѣсь хозяйка,—сказала она.

— Ну, я къ вамъ по собственному желанію не пришелъ бы, — сказалъ онъ, морщась: — и потому вы для меня не хозяйка. А дадутъ ли мнѣ спать, повторяю?

— Сведите его наверхъ и положите на диванъ въ ночлежную,—предложилъ Снятковъ.

— Лучше бы дать ему нашатырю. Очухается мигѣмъ.

— Пошелъ ты съ своимъ нашатыремъ...—огрызнулся Кругель и всталъ съ кресель.—Ну, ведите, гдѣ вашъ кожаный диванъ?

Докторъ взялъ его подъ локоть, и они пошли наверхъ. Прежде чѣмъ опуститься на диванъ, Кругель обнялъ своего спутника и поцѣловалъ его слюнявыми губами въ щеку.

— Чтѣ за мерзость!—сказалъ тотъ, обтираясь.

— Да здравствуетъ демократія!—вдругъ рявкнулъ Кругель и сѣлъ безпомощно на диванъ.

— А вы сапоги мнѣ не снимете?—спросилъ онъ.

— Нѣтъ, не сниму.

— Услужить безпомощному товарищу?

Онъ повалился на подушку и вытянулся. Докторъ стоялъ надъ нимъ и съ нескрываемымъ презрѣніемъ и гадливостью смотрѣлъ на его лицо.

Но вдругъ въ этомъ лицѣ начала совершаться странная метаморфоза. Безпомощно поднятыя брови опустились. Блуждавшіе глаза стали острые и сосредоточены. Изъ слюнявой улыбки ротъ сложился въ сжатое саркастическое выраженіе. Онъ смотрѣлъ снизу на доктора, какъ будто хотѣлъ сказать:

— А вѣдь и идіоты вы всѣ!

Несвяцкому стало неловко.

— Чтò вы?—спросилъ онъ.

— Ни-че-го,—медленно проговорилъ онъ, не спуская съ него глазъ.—Подите къ вашимъ достойнымъ сотоварищамъ и скажите...

Онъ остановился, испытующе посмотрѣвъ на него еще разъ—и сразу опять сдѣлалъ раскислое лицо.

— Скажите... что я спать легъ,—пьянымъ голосомъ сказалъ онъ.

Несвяцкій пришелъ внизъ нѣсколько смущенный.

— Господа,—сказалъ онъ:—мнѣ кажется, онъ совершенно трезвъ.

XXII.

Когда черезъ два часа вошли въ его комнату, онъ сидѣлъ и что-то записывалъ въ свою книжку. Потомъ посмотрѣлъ на часы и сказалъ:

— Вы неаккуратны: обѣщали дать мнѣ полтора часа.

— Васъ ждуть!—сказалъ Несвяцкій.

— Это хорошо, что ждуть,—засмѣялся Кругель.—Когда не ждуть, значить, человѣкъ не нуженъ.

— А это чтò?—удивился докторъ, показывая на бутылку.

— Мадера.

— Откуда она у васъ?

— Чтò за вопросъ? Посылалъ за ней.

— Да вѣдь вы не выходили изъ комнаты и даже окна не отворяли?

Онъ опять засмѣялся.

— Значить, устроили цѣлую облаву, сторожить?

Несвяцкій не отвѣтилъ на это.

— И вы ее выпили?

— Очевидно.

— И не пьяны?

— Теперь я трезвъ совершенно.

— Да вѣдь вы и давеча были трезвы?

— А вы какъ думаете?

— Думаю,—да.

— Ну, исполать вамъ. Если вамъ нечего больше дѣлать, какъ думать объ этомъ, тѣмъ лучше. Такъ вы судилище хотите надо мной устроить?

— Если это будетъ нужно.

— А если... не удастся?

— Убѣжать вамъ нельзя.

— Не то. А если вдругъ вашъ „Репò“ окажется окруженнымъ?

— Кѣмъ?

— Тѣми, кто слѣдилъ съ вокзала, куда меня везутъ?

— А кто они?

— Да тѣ же, чтò доставили мнѣ мадеру.

— Оставьте ваши глупости,—взбѣсился докторъ.—Пойдемте внизъ. Я совсѣмъ забылъ, что съ вами здѣсь саквояжъ, и вы могли бутылку взять оттуда.

— Очевидно.

— Чтò же вы мнѣ рассказываете чепуху. Да и бутылка была, должно-быть, пустая, потому что нѣтъ пробки...

— Очевидно...

— Идемте.

Онъ послушно всталъ, спрятавъ записную книжку въ карманъ и застегнувшись.

— Я бы знаете чтò сдѣлалъ на вашемъ мѣстѣ?—спросилъ Несвяцкій.

— А именно?

— Застрѣлился бы.

— Не имѣю никакого желанія.

— Хуже, когда пристрѣляютъ другіе.

— Пусть попробуютъ.

Они спустились внизъ. Внизу прибавилось еще двѣ фигуры: одна кудластая, въ очкахъ, другая сухая, съ рѣзкимъ иностраннымъ говоромъ. Они внимательно посмотрѣли на Кругеля. Онъ на нихъ тоже посмотрѣлъ въ упоръ.

— Сядьте,—сказали ему.

Онъ сѣлъ.

— Скажи, Кругель, — заговорилъ послѣ паузы Снятковъ:—передавалъ ли ты жандармскому полковнику Зубареву подробности о нашей партіи, которыя никоимъ образомъ не должны были бы быть извѣстны полиціи?

Кругель не отвѣтилъ ни слова.

— У насъ есть факты налицо,—продолжалъ Снятковъ.

— И неоспоримые,—вставила Антонина.

— Но намъ нужно твое подтвержденіе,—продолжалъ Снятковъ.—Ну? Какъ же понимать твое молчаніе? Какъ полное согласіе съ обвиненіемъ?

— Нѣтъ,—вымолвилъ наконецъ подсудимый.

— А какъ же?

— Какъ презрѣніе мое къ тѣмъ, кто задаетъ такіе вопросы.

— Это слова!

— Все, чтò говорятъ люди,—слова.

— Но у насъ есть доказательство.

— Ложь,—ихъ нѣтъ.

Кругель говорилъ такъ увѣренно, что даже председатель запнулся.

— Однако вотъ письма...

— Я писемъ напишу сколько угодно.

— Слушайте, Кругель, — начала опять Антонина.— Чего вы ломаетесь передъ нами? Вы шпионъ и предатель, это фактъ. Будь на мѣстѣ насъ другіе люди, васъ давно бы пристрѣлили или повѣсили.

— Но вѣдь вы не другіе?—попробовалъ пошутить Кругель, но шутка не удалась.

— Вы должны, Кругель, сказать намъ правду, потому что и мы должны знать,—продолжала она:—вышвырнуть ли васъ за бортъ, или съ вами можно имѣть дѣло?

— Я, строго говоря,—началъ Кругель, медленно растягивая слова:—хотѣлъ съ вами порвать всякую связь, потому что вся ваша дѣятельность мнѣ не по душѣ.

— Ага!—сказалъ кто-то.

— Да, не по душѣ,—подтвердилъ подсудимый.

— Въ чемъ же ты съ нами расходишься?—спросилъ Снятковъ.

— Вы—мелки, вы—сѣры, вы—будничны. Вы мечтаете о какихъ-то идеальныхъ Сіонахъ, которыхъ никогда не получите; въ васъ нѣтъ истиннаго сильнаго размаха.

— Еще время не пришло,—важно сказалъ предсѣдатель.

— Никогда оно не придетъ. Вы—идеалисты, а я—реалистъ до мозга костей. Мнѣ никакого нѣтъ дѣла до далекаго будущаго, я хочу настоящаго. Я не хочу власти, если эта власть не даетъ силы и блеска. Я не хочу сидѣть скрытый въ дырѣ и руководить какими-то невѣдомыми нитями.

— Чего-жъ ты хочешь?

— Я хочу... Я хочу, напимѣрь... Ну, взять сто милліоновъ изъ правительственнаго банка... Составить такой проектъ, при которомъ безусловно можно было бы вызвать на полчаса панику,—а въ полчаса можно все сдѣлать...

— А куда же потомъ вы дѣнете эти сто милліоновъ?—насмѣшливо спросилъ докторъ.

— Найду примѣненіе. Сто милліоновъ—это уже ударъ государственному благосостоянію. А вы всѣ, какъ щедринскіе Балалайкины, мечтаете о килькахъ, о какой-то белибердѣ, или думаете, что народное представительство стòитъ мѣдный грошъ!

— Значить, ты просто экспроприаторъ?—спросилъ Снятковъ.

— Называй, какъ хочешь, но я живой человѣкъ. При этомъ я космополитъ. Я совсѣмъ не желаю специально ограбить нашъ государственный банкъ. Мнѣ бы хотѣлось съ такимъ же и даже съ большимъ успѣхомъ разорить и парижскій и лондонскій банки. Я съ удовольствіемъ взорвалъ бы всѣхъ Ротшильдовъ... Вы всѣ тянетесь къ власти, васъ радуетъ эта мишура. Скажите пожалуйста, какой интересъ: быть увѣреннымъ, что вы властвуете

надъ нѣсколькими десятками милліоновъ идіотовъ, которые еще глупѣе васъ...

— Это подло такъ говорить!—воскликнулъ рыжій по-

сѣдатель.—Ты знаешь наши взгляды и убѣжденія. А теперь ты хочешь быть просто грабителемъ съ большой дороги. Это намъ не по пути.



Увлеченіе. Картина А. Воллона, гравюра Бода.

мощникъ присяжнаго повѣреннаго. — Васъ можно заставить замолчать.

Кругель засмѣялся.

— Хороша свобода, которую вы проповѣдуете. Чтò же это за свобода, если я не могу назвать васъ своими именами?

— Зачѣмъ же ты шель къ намъ?—началь опять пред-

— Ну и идите съ Богомъ по своей тропѣ, а я на большую дорогу пойду. Я нисколько не отрицаю: да, я вожу дружбу съ полиціей...

Въ обществѣ пробѣжалъ глухой говоръ.

— Мнѣ это надо. Я, быть-можетъ, даже на службу поступлю.

— И жалованье будешь получать?

— И жалованье буду получать...
 — И, въ случаѣ нужды, выдашь насъ головою?
 Онъ пожать плечами.

Кругель вынулъ револьверъ.
 — Подите вы, докторъ, къ дьяволу, вашему старому
 коллегѣ,—сказать онъ:—иначе я размозжу вамъ голову.



Разочарованіе. Картина М. Шмеделя. гравюра Кнезинга.

— Не знаю. Но ни за что не отвѣчу въ будущемъ.
 Докторъ шагнулъ къ нему.
 — Ну-ка, покажите ваше искусство! — крикнулъ
 Снятковъ.

Но докторъ вдругъ сдѣлалъ какое-то змѣнное движеніе
 всѣмъ тѣломъ и схватилъ за руку Кругеля. Раздался
 выстрѣлъ, что-то зазвенѣло, посыпались осколки, и всѣ
 увидѣли, какъ Кругель, упавъ на колѣни, крутится въ

мускулистыхъ рукахъ Несвяцкаго. Несвяцкій вывернулъ ему кисть и загнулъ ее за спину, такъ что трещали суставы. Револьверъ, должно-быть, самъ при паденіи разрядился, пуля попала въ зеркало, и оно растреснулось звѣздой, точно гигантскій паукъ настѣлъ на него.

— Пустите,—скрипнувъ зубами, проговорилъ Кругель:—пустите!..

Несвяцкій оставилъ его. Онъ остался сидѣть на полу, растирая кулакъ.

— Это свинство—разбивать зеркало,—воскликнула Антонина.—И потомъ что это такое, на выстрѣлы могутъ прибѣгать сосѣди!

— Да я и не думалъ стрѣлять,—оправдывался Кругель:—если бы онъ не ломалъ мнѣ руку, никакого выстрѣла не было бы.

Онъ всталъ, все придерживая кисть.

— Вы, господа, можете смотрѣть на меня, какъ вамъ заблагоразсудится,—сказалъ онъ:—мнѣ рѣшительно все равно. Что же касается этого стекла, то я, конечно, возьму убытки здѣшней пристанодержательницы.

— Какъ вы сказали?—визгливо спросила Антонина.

— Пристанодержательницы, — раздѣльно проговорилъ онъ и нетвердой походкой пошелъ къ двери.

— Вернись!—крикнулъ ему вслѣдъ Снятковъ.

Онъ, не отвѣчая, сталъ подниматься по лѣстницѣ.

XXIII.

Но тутъ произошло нѣчто совершенно неожиданное. Послышался грохотъ паденія, какъ будто что-то скатилось съ лѣстницы. Антонина бросилась первая и вскрикнула:

— Онъ разбился.

Кругеля подняли и перенесли на диванъ. Но не видно было, чтобы онъ получилъ гдѣ-нибудь ушибъ. Несвяцкій снялъ съ него пиджакъ и жилетъ и началъ выслушивать ему грудь.

— Ну?

Онъ перевернулъ Кругеля, еще его послушалъ съ другого бока, и вдругъ сказалъ:

— Аневризмъ.

Какъ будто что зашелестѣло въ комнатѣ. Были ли это подавленные восклицанія присутствующихъ, или это душа Кругеля, вырвавшись изъ тѣла, рванулась кверху и, какъ воздушный пузырь со дна подымается на поверхность, умчалась куда-то ввысь.

Пауза была долгая. Присутствующимъ сообщилась та нервность, которая всегда охватываетъ людей, даже привычныхъ, въ присутствіи трупа. Какъ будто донесся откуда-то издалека ударъ колокола и о чемъ-то напомнилъ. Сразу всѣ счеты были сведены, подписанъ итогъ, и итогъ стертъ за ненадобностью.

Когда первое оцѣпенѣніе прошло, всѣ увидѣли, что на диванѣ лежитъ длинный, тяжелый человѣкъ въ желтыхъ кожаныхъ ботинкахъ и полосатыхъ брюкахъ. И Тарлаеву вдругъ вспомнились послѣднія его слова:

— Вы, господа, можете смотрѣть на меня, какъ вамъ заблагоразсудится,—мнѣ рѣшительно все равно.

Глаза его были закрыты, рѣсеницы неподвижны, и лицо говорило:

„Мнѣ рѣшительно все равно!“

— Что-жъ съ нимъ дѣлать?—спросила Антонина дрожащимъ голосомъ.

— Въ больницу отвезти,—сказалъ кто-то.

— Просто ты дашь свидѣтельство,—сказалъ Снятковъ Несвяцкому.

— Свидѣтельства я не дамъ,—сказалъ Несвяцкій.—Во всякомъ случаѣ, его вскрыютъ...

— Что вскрыютъ его, это ничего,—задумчиво проговорилъ Снятковъ:—а заберутъ его вещи и платье... Снимутъ допросъ съ пристанодержательницы...

Антонина чуть не заплакала.

— Господа, позвольте, что же я одна буду отвѣчать?.. Этого нельзя... Я не могу допустить... Его вещи надо

сжечь... И чемоданъ и все... Мы затопимъ каминъ... Мы скажемъ, что онъ пріѣхалъ къ намъ налегкѣ...

Двое изъ присутствующихъ стали прощаться. Не то чтобы не хотѣли они впутаться въ неприятную исторію, а просто у нихъ было назначено дѣловое свиданіе.

Къ двоимъ примкнуло еще двое. Въ залѣ осталось только пятеро да пристанодержательница. Сгустились сумерки. У затопленного камина, при свѣтѣ небольшой лампы подъ синимъ колпакомъ, медленно разбирали одну за другой вещи покойнаго. Но онъ, должно-быть, былъ человѣкъ осторожный, потому что, кромѣ грязнаго бѣлья и двухъ книжекъ сочиненій Данилевскаго, у него ничего не оказалось.

Вопросъ, что дѣлать съ умершимъ, обсуждался на всѣ лады. Съ одной стороны, въ виду естественной смерти, самое простое было заявить объ этомъ полиціи. Но тогда надо указать на то, какъ онъ сюда прибылъ, и выдать его вещи. Неизвѣстно, что еще находится въ его бумажникѣ и карманахъ. Быть-можетъ, тамъ нашлись бы такія записки и вещи, которыя сразу бросили бы подозрѣніе на весь кружокъ. И рѣшено было осмотрѣть карманы, начиная съ бумажника, въ которомъ оказались всего 111 рублей старыми бумажками, при чемъ десятирублевая, повидимому, была фальшивой. Паспортъ и нѣсколько писемъ отложили въ сторону. Паспортъ хотѣли сжечь, но потомъ сообразили, что онъ кому-нибудь пригодится.

— Однако мы, какъ-никакъ, грабимъ мертваго,—усмѣхнулся докторъ.—Кажется, за это полагается Сибирь.

— Мы никого не грабимъ,—возразилъ Снятковъ:—мы только оберегаемъ себя отъ насилія.

Послѣ полуночи въ каминѣ перегорѣли всѣ вещи Кругеля. Но самъ онъ попрежнему лежалъ недвижимъ и спокойный на томъ же диванѣ и какъ будто принималъ участіе во всемъ происходившемъ, чутко прислушиваясь. Антонинѣ однажды даже показалось, что онъ повернулъ голову. Очень можетъ быть, что голова отвалилась въ сторону.

Очевидно было, что надо избавиться отъ трупа. Зарыть его въ саду представлялось рискованнымъ. Разрѣзать и уложить въ чемоданъ было противно и напоминало мѣщанскія убійства. Сжечь въ каминѣ—невозможно и не менѣе противно. Наконецъ Снятковъ вынесъ такую резолюцію:

— Въ четыре еле-еле начинается свѣтать. Мы возьмемъ нашу лодку, подведемъ отъ общей пристани къ берегу, рискнемъ туда его снести, а затѣмъ, если будетъ туманъ,—а теперь каждый день туманъ передъ разсвѣтомъ,—найдемъ мѣсто, гдѣ его спустить въ воду. Рискъ только донести его, а тамъ ужъ пустяки.

— Да, теперь туманы по утрамъ сильные,—подтвердилъ докторъ.

Рѣшено было, что Снятковъ достанетъ старый пиджакъ, и въ него одѣнуть трупъ, потому что за подкладкой жакета Кругеля что-то хрустѣло.

Когда подкладку вспороли,—вывалилось нѣсколько чертежей никому неизвѣстной мѣстности.

— Вотъ не угодно ли? Что сіе обозначаетъ? Это все надо въ огонь...

Ночь тянулась мучительно-долго. Остававшіеся сознавали, что уйти нельзя, а надо довести дѣло до конца. Тарлаевъ съ тупой внутренней болью сидѣлъ въ глубокихъ креслахъ и кусалъ губы. Въ сущности, онъ зналъ, что никакого преступленія онъ не совершаетъ, но онъ не привыкъ къ смерти и трупамъ. Онъ удивлялся, какъ докторъ, подобравъ подъ себя ноги, спитъ въ креслахъ и даже похрапываетъ, открывъ ротъ. Онъ пробовалъ дремать, но сквозь дремоту все время онъ слышалъ раздѣренный голосъ Сняткова и видѣлъ рѣзкій остроконечный профиль и черные съ красными вѣками глаза Антонины.

Должно-быть, послѣ трехъ часовъ онъ какъ будто по-

терялъ сознание. Когда онъ открылъ глаза, — увидѣлъ доктора въ шляпѣ, стоящаго у балконной двери.

— Ждите, я скоро вернусь,—говорилъ докторъ.

Всѣ молчали. Сквозь балконныя стекла еле-еле чувствовалась синеватость приближающагося разсвѣта. Было холодно, и термометръ стоялъ на нулѣ. Каминъ уже погасъ, и Антонина что-то говорила о необходимости зарыть груды пепла въ землю, тѣмъ болѣе, что металлическія пуговицы не перегорѣли.

Скоро стукнула калитка, и докторъ вернулся.

— Ну,—сказалъ онъ:—идемте. Все вымерло, ни дворниковъ, ни городскихъ, ни собакъ.

Ихъ было пятеро. Антонина осталась дома, съ ней даже никто не простился. Впереди шелъ докторъ. Трупъ несло трое. Онъ былъ во что-то завернутъ въ родѣ старой шторы, а сверху обложенъ газетами и обвязанъ веревками. Получалось впечатлѣніе большого ковра.

— Ты сильный?—спросилъ Тарлаева Снятковъ.

— А что? — отвѣтилъ тотъ. Ему не хотѣлось нести трупъ.

— Донеси это.

Онъ съ удовольствіемъ поднялъ двухпудовую гирию. Она ему показалась даже не тяжелой. Они спустились по тремъ ступенькамъ въ садъ, вышли на дорогу и завернули направо. Впереди шелъ докторъ. Далѣе несли тѣло. Процессію заключалъ Тарлаевъ.

Гиря становилась все тяжелѣе. Черезъ каждые десять шаговъ онъ перекладывалъ ее изъ одной руки въ другую. Пробовалъ нести и двумя руками. Онъ жалѣлъ, что не взялъ кулъка или мѣшка: мѣшокъ можно было взвалить на плечи и легко донести.

Туманъ былъ, но жидкій. Утренній холодокъ охватывалъ идущихъ и еще болѣе усиливалъ ихъ нервность. У Тарлаева отъ тяжести появилась какая-то болевая точка между лопатками. Но онъ все шелъ, стараясь не отставать.

Они вышли на Невку. Лодка была уже отведена отъ пристани и стояла у берега, вытасенная носомъ въ траву. Вода была гладкая и спокойная, точно озерная. Двѣ скамейки было вынута, и свертокъ осторожно положили на дно.

— Давай гирию,—шепнулъ Снятковъ.

Тарлаевъ съ облегченіемъ опустилъ ее въ лодку, но она вырвалась у него и съ глухимъ стукомъ повалилась на дно. Звукъ отъ удара пронесся какъ-то странно и таинственно въ воздухъ—пронесся и замеръ.

— Тише, ты!—зашипѣлъ докторъ.

Скамьи были вставлены на прежнее мѣсто. Начали садиться въ лодку, когда Тарлаевъ замѣтилъ:

— Смотрите, идетъ кто-то, и прямо на насъ.

— Городовой,—шепнулъ Снятковъ.—Постойте, больше какъ на сажень не отбѣзжайте...

Городовой шелъ неторопливой, но увѣренной поступью къ берегу, всматриваясь въ группу копошившихся людей.

— Па-асушите, городской,—вдругъ заговорилъ пьянымъ голосомъ Несвяцкій.—Нѣтъ ли тутъ гдѣ извозчиковъ?..

— Извозчиковъ нѣтъ,—отвѣтилъ городской.

— Па-асушите,—значитъ, намъ надо плыть до города на лодкѣ?

— И очень просто,—подтвердилъ городской.

— Но это ужасно... Противъ течения?

— Да ужъ противъ, это точно...

— Хотя бы по теченію... И вы навѣрно знаете, что нѣтъ экипажа?.. Мы бы съ удовольствіемъ дали двадцать пять рублей...

— Да мосты теперь разведены, не проѣдешь.

— Чортъ знаетъ... Ну, до свиданья, городской, будьте здоровы, не поминайте лихомъ...

— Счастливой дороги!

— Ну-съ, за весла, товарищи! Чортъ возьми...

Весла окунулись въ воду. Шлюпка завернула вверхъ по теченію и тихо поплыла вдоль берега.

Туманъ сгущался, но не настолько, чтобъ можно было незамѣтно опустить въ воду громадный свертокъ. Когда выѣхали на середину рѣки, Несвяцкій освободилъ тѣло отъ бумаги и отъ веревки. Потомъ онъ, сложивъ веревку втрое, обмоталъ ее вокругъ шеи Кругеля, а къ концамъ привязалъ гирию.

Въ туманѣ плыли купы зелени, вершины дачъ, церквей и заводовъ. Два грузовыхъ парохода пробѣжали мимо шлюпки, не обративъ на нее вниманія. Уже началась просыпаться жизнь, огни погасали, и сѣрыми призраками стояли барки и лайбы.

— Что же, мы все дальше въ городъ ѣдемъ?—спросилъ Тарлаевъ.—Не лучше ли намъ было на взморь?

— Тамъ запутаемся въ туманѣ, да и мелко тамъ. А здѣсь мы на глубинѣ спустимъ...

Вопросъ объ этомъ спускѣ оказался сложнѣе, чѣмъ казалось. Надо было всѣмъ перемѣщаться на носъ и корму и опять разбирать скамьи. Приходилось на серединѣ рѣки вдвоемъ поднять семипудовую тяжесть, раскачать и бросить... Надо было выбрать болѣе укромное мѣсто.

— Подъ мостомъ бы гдѣ-нибудь,—предложилъ кто-то.

Но Снятковъ былъ противъ этого. Онъ говорилъ, что необходимо выплыть на Большую Неву и совершить эту операцію по самой серединѣ, гдѣ наибольшая глубина и быстрина.

А свѣтало все больше. Золотой шпигъ крѣпости блеснулъ справа, какъ тонкое лезвие гигантскаго меча. Вышли въ Неву, теченіе подхватило лодку, и они понеслись птицей внизъ по теченію.

Громадный силуэтъ новаго моста вырисовался передъ ними. Они нырнули подъ чудовищную арку и мгновенно вылетѣли опять на просторъ.

Сзади нихъ стало золотиться и розовѣть, а впереди клубились синіе, густые туманы. Казалось, тамъ былъ конецъ міра, и они плыли въ какую-то бездну.

Свистки пароходовъ стали чаще и чаще, а небо разгоралось все больше и больше. Нѣсколько яликовъ прошло наперерѣзъ имъ. Большой грузовой пароходъ поднималъ сильную волну, такъ что по дну покатила гиря и прижалась къ покойнику, какъ будто прося у него защиты.

— Здѣсь нельзя,—хмуро отвѣтилъ докторъ.

— Все одно, поѣдемъ на взморье.

Вотъ и еще одинъ мостъ, деревянный. Здѣсь Нева уже, но туманъ какъ будто гуще. Исаакіевскій соборъ еле виденъ, еле проступаетъ. Мимо пробѣжалъ бѣлый полицейскій пароходикъ, пискнувъ какъ мышь крохотнымъ свисткомъ.

Дальше, дальше... Вотъ чугунная арка послѣдняго моста. Вотъ морскія суда. Вотъ огромное чудовище, оно выше пятиэтажныхъ домовъ, хотя еще мачты на немъ не поставлены: это броненосецъ. Туманъ за клубился густыми пушистыми облаками, и вдругъ сбоку налетѣлъ на нихъ и обнялъ со всѣхъ сторонъ, съ виду розовый, пушистый, а въ сущности сырой, холодный.

Дрожащими руками они разобрали скамейки. Покрывало было сдернуто. Блѣдное лицо Кругеля казалось синимъ. Верхняя губа поднялась, и подъ ней бѣлѣли два зуба, точно онъ оскаливался на своихъ могильщиковъ.

— Слѣди, чтобъ не наткнулись на что,—крикнулъ сидѣвшему на носу Тарлаеву Снятковъ.

Тарлаевъ впился глазами въ молочную мглу. Онъ слышалъ сзади пыхтѣнье и крихтѣнье.

— Ну, еще, еще!—говорилъ чей-то сдавленный голосъ.

Шлюпку сильно накренило на бокъ, и опять что-то застучало о дно лодки, и опять и трупъ и гиря повалились назадъ.

Свистки парохода донеслись совсѣмъ близко.

— Кидай!—отчаянно прошипѣлъ докторъ и съ страшнымъ усиленіемъ перекинулъ черезъ бортъ ноги Кругеля.



Въкъ мадригала. Картина Л. Переса, авт. «Нивы».

Но Снятковъ не успѣлъ, и голова съ гирей опять повисла внутри лодки.

— Всѣ на этотъ бортъ,—крикнулъ Несвяцкій:—а то перевернемся.

Въ эту минуту Снятковъ перебросилъ гирю: та повлекла за собою руку и голову. Онъ схватилъ голову за затылокъ, и она булькнула въ воду...

Шлюпка опять колыхнулась, уже на другой бокъ, и почти черпнула.

— Задній ходъ!—кричалъ надъ ними чей-то голосъ, и сѣрый силуэтъ пароходнаго носа, расшибая пѣну, показался въ двухъ саженьяхъ отъ нихъ.—Что вы путаетесь, черти полосатые! Отвѣчай потомъ за васъ!

Это кричалъ здоровый толстощекий бородастый парень, перегибаясь съ борта.

Но ходъ успѣли застопорить, и кое-какъ они отскочили въ сторону...

(Продолженіе слѣдуетъ).

Мертвый солдатъ.

(Изъ Юг. Г. Зейдла).

Солдатъ молодой въ чужеземной
Долинѣ убитый лежитъ;
Безвѣстенъ убитаго подвигъ,
И самъ онъ безвѣстенъ—забытъ.

Не видя его, генералы
Гарцуютъ блестящей гурьбой
И другъ передъ другомъ кичатся
Кто новымъ крестомъ, кто звѣздой.

А тамъ, у роднаго порога,
Смотря на багровый закатъ,
Отецъ безотчетно тоскуетъ
И шепчетъ: «Вернется наврядъ!»

Съ нимъ рядомъ, рѣкой разливаясь,
Твердитъ неутѣшная мать:
«Часы на двѣнадцатомъ стали—
То намъ о себѣ дать онъ знать!»

Невѣста видѣниемъ блѣднымъ
Изъ тьмы выступаетъ на свѣтъ
И молвитъ: «Хотя-бъ онъ и умеръ,
Но въ сердцѣ ему смерти нѣтъ!»

Три сердца въ единое сердце
Слились—и три пары очей
Слезу за слезою послали
Въ чертоги небесныхъ лучей.

И приняло небо тѣ слезы,
Собрало ихъ вмѣстѣ—и вотъ
По вѣтру къ далекому краю
Жемчужная тучка плыветъ.

И падаютъ слезы изъ тучки
На мертваго чистой росой,
Чтобъ онъ неоплаканнымъ прахомъ
Не сплунулъ въ долину чужой.

В. С. Лихачовъ.

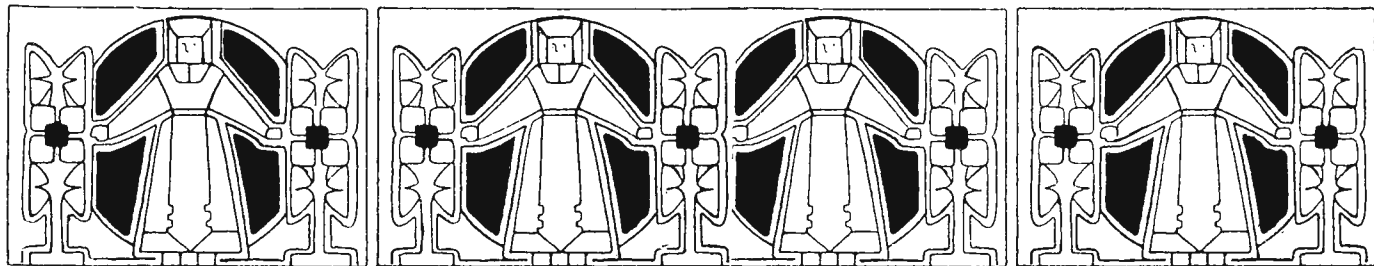

Храмъ.

Флорентинская легенда. А. В. Стернь.

Онъ стоялъ на гранитной скалѣ, высоко поднимаясь надъ городомъ, такой же сѣрый, какъ скала, и такой же величавый. Никто не помнилъ и не зналъ, кѣмъ былъ построенъ этотъ чудный храмъ, будто сама природа во славу Великому Духу Творцу воздвигла и вознесла его стройные своды.

Кто выточилъ ряды этихъ чудныхъ колоннъ? Кто выткалъ мраморное кружево фризовъ и капителей? — Никто не зналъ, все то-чудо въ глубокой древности.

Кто сочетать эту дивную гармонию мраморовъ на алтаряхъ? Кто сдѣлалъ рисункомъ плитъ въ полу? Кто оживилъ стѣны храма лицами святыхъ? — Никто не зналъ. Называли имена великихъ мастеровъ, но не одно поколѣние славныхъ художниковъ пережило храмъ, и каждый вѣкъ приносилъ ему лепту чудныхъ творений.

И люди изъ вѣка въ вѣкъ шли поклоняться его старинѣ, его святынямъ.

Вмѣстѣ съ кадильнымъ дымомъ подъ стройные своды храма изъ года въ годъ, изъ вѣка въ вѣкъ неслись молитвы.

Удрученные, недужные, усталые, измученные жизнью падали во прахъ на мраморныя плиты и возносились душою къ Тому, Кто одинъ могъ ихъ утѣшить, и поднимались облегченными.

Богатые и бѣдные, въ нарядномъ платьѣ и въ рубищѣ, мужи и жены, старцы и отроки, люди труда и люди мысли несли сюда свои муки и возносили моленія.

И своды храма и стѣны его впитали въ себя молитву скорби людской, вѣковѣчную молитву скорби. Она поселилась въ храмѣ, каждый камень его, какъ натянутая струна арфы, затанцъ въ себѣ скорбные звуки.

И въ тѣ часы, когда въ стрѣльчатые окна врывался лучъ солнца, молитва скорби спускалась со свода, она дрожала, переливалась въ лучахъ, звучала чуднымъ аккордомъ и поднималась вверхъ, и слезы, какъ роса небесная, выступали и искрились на капителяхъ и фризахъ колоннъ.

И тому, кто не былъ глухъ, тому вмѣстѣ съ тихими стонами гора людского слышались чудные, неземные звуки.

И пошла про храмъ тотъ слава. И позавидовалъ славѣ той Духъ Тьмы. Онъ сказалъ: «Приду, завладѣю и пронитаю стѣны его грѣхомъ».

По вечерамъ, когда солнце садилось, прекрасный, ширококрылый, окутанный сѣро-золотистымъ облакомъ Духъ Тьмы сталъ спускаться къ храму.

Но напрасно трепеталъ онъ крыльями у стрѣльчатыхъ оконъ, у литыхъ чугуновыхъ дверей, — проникнуть во храмъ онъ не могъ: святая молитва скорби людской сторожила входы.

И безсиленный, затанцъ злобу, Духъ Тьмы принималъ стройными членами къ вышнимъ стѣнамъ храма, охватывая ихъ крыльями своими и замиралъ во мракѣ.

А люди внизу говорили другъ другу: «Смотрите, давно уже солнце сѣло, а вонъ загорѣлись окна храма».

Но то горѣли не окна храма, а очи Духа Тьмы.

Они горѣли ненавистью и желаніемъ власти, и духъ говорилъ настойчиво: — «Я завладѣю имъ».

Онъ не покидалъ стѣны храма, ожидая проникнуть въ него.

И такъ шли года.

И вотъ пришло время умереть могущественному кардиналу, великому грѣшнику. Онъ завѣщалъ похоронить себя у главнаго алтара храма.

Много монаховъ и свѣтскихъ людей лежало подъ мраморными

плитами святого храма, много грѣшныхъ тѣлъ, разставшихся съ грѣшными душами, но душа кардинала была грѣшнѣе всѣхъ. Подъ видомъ смиренія, онъ утопалъ въ гордыни; цѣлую жизнь онъ глалъ и заставлялъ глатъ другихъ. Душа его не знала состраданія, онъ заставлялъ проливать слезы, но никогда не плакалъ самъ.

И вотъ онъ умеръ. Ложь продолжалась и послѣ его смерти, — тѣлу его поклонялись какъ святыню, его облекли въ священныя одежды, положили въ драгоцѣнный гробъ — и, окруженный необычайной пышностью, съ священнымъ пѣнопѣніемъ гробъ былъ внесень во храмъ.

И безпрятственно духъ тьмы вошелъ за гробомъ грѣшника. Властно распростерлись темныя крылья и затрещали надъ толпой. Храмъ наполнился сумракомъ. Грѣхъ проникъ во всѣ углы его и переходы. Померкло солнце! Тьма охватила дивные своды, прокралась въ колоннады, вползла въ приделы къ алтарямъ, потускнѣлъ огонь свѣтильниковъ, и каждый ощутилъ мрачную силу въ душѣ своей.

Грѣхъ сумрачный, но прекрасный, виталъ надъ людьми, завладѣвалъ ими. Клиръ пѣлъ хвалебные гимны Богу великому, клиръ просилъ успокоенія души усониему, а грѣховныя мысли росли въ душѣ толпы, отъ одного передавались другому. Тихая молитва скорби замерла, притаилась въ стѣнахъ, заволоклась туманомъ вмѣстѣ съ лицами святыхъ; Духъ Тьмы гордо и властно царилъ во храмѣ.

Опустили въ могилу грѣшное тѣло, завалили тяжелой плитой. Затихло пѣнопѣніе клира, кардиналы и священнослужители въ пышныхъ одеждахъ покинули храмъ; толпа хлынула за ними. Немногие остались...

И вдругъ лучъ солнца выглянулъ изъ-за тучъ, прокрался въ окна, тихонько тронулъ фризы, освѣтилъ лики святыхъ, затрещалъ, занескрился въ пылинкахъ. Точно невидимые персты коснулись струнъ арфы и пробудили отъ сна вѣковѣчную молитву скорби. Она проснулась, оторвалась отъ стѣнъ, задрожала въ лучахъ, спустилась, пронеслась чуднымъ аккордомъ, охватила души молящихся и свободно поднялась по сводамъ...

Безсиленно опустили крылья Духа Тьмы, дрогнули грѣховно-прекрасные члены, онъ приникъ къ стѣнѣ, но стѣны оттолкнули его. Онъ сдѣлалъ усиліе, взмахнулъ отяжелѣвшими крыльями и взлетѣлъ подъ высокіе своды.

Но своды звучали тихой молитвой. Она обила весь храмъ, трепетала въ окнахъ, дрожала и переливалась въ лучахъ свѣта; тихимъ стономъ проносилась отъ алтаря къ алтарю, спускалась къ людямъ и поднималась въ высь... И фризы колоннъ блистали слезами...

И не вынесъ Духъ Тьмы той молитвы, онъ упалъ на плиты побѣжденный и выползъ изъ храма.

Громко-побѣдно прозвучалъ гимнъ славы подъ сводами, и люди въ экстазѣ вторили ему.

Прошли вѣка. Какъ въ древнія времена, стоитъ чудный храмъ, величавый и строгій, на высокой скалѣ, и люди притекаютъ къ его алтарямъ съ той же душевной мукой, съ тѣми же стонами и слезами. Но они уже не слышатъ больше святую молитву скорби, она притаилась въ стѣнахъ, ушла въ высокіе своды, уснула тихимъ сномъ... Но въ часъ заката лучъ солнца точно будитъ ее, на мигъ одинъ она просыпается, легкимъ дуновеніемъ проносится по храму и беззвучно восходитъ къ небесамъ... а слезы блестятъ на фризахъ и капителяхъ...





Уголокъ въ Таврическомъ саду.



Детали круглой залы въ Государственной Думѣ.



Видъ на Таврической дворецъ съ юго-востока.



Видъ на Таврической дворецъ со стороны сада.

Государственная Дума. По фот. Н. Ольшанскаго, авт. «Нивы».



Главный входъ.



Образъ св. Николая Чудотворца въ кулуаръ.



Видъ на мѣста министровъ, председателя и оратора.



Общій видъ Таврическаго дворца.

Государственная Дума. По фот. Н. Ольшанскаго, авт. «Нивы».

Французские социалисты о русских финансах.

Политические партии, как люди, имеют свое дѣтство, свою юность и свою старость. Въ то время какъ одинъ изъ нихъ обнаруживаютъ старческую утрату жизнѣдѣтельности, своего рода духовное опоштеніе, выражающееся въ безжизненной неподвижности программъ, одряхлѣніе мысли, теряющей восприимчивость къ новымъ фактамъ жизни, другія, напротивъ, бурлятъ и кипятъ отъ юношескаго избытка силъ, но страдаютъ отъ недостатка политической зрѣлости, отъ дѣтскаго догматизма своихъ основныхъ вѣрованій и по-дѣтски же расширяютъ лбы о внѣшнія препятствія, которые нѣтъ умѣнья обойти и одолѣть. Къ числу наименѣе политически-зрѣлыхъ принадлежатъ социалистическія партии всѣхъ европейскихъ парламентовъ. Какъ дѣти, онѣ чувствуютъ, что имъ принадлежитъ будущее, но какъ дѣти же они не умѣютъ овладѣть настоящимъ. Неудачи мало научаютъ ихъ, ошибки не наставляютъ на истинный путь. Разгромъ, понесенный недавно при созывѣ новаго рейхстага германскими социалистами, вошедшими въ противоборство съ національными интересами германскаго народа, вѣроятно, заставитъ о многомъ призадуматься и Бебеля и Зингера, но онѣ нисколько не предостерегетъ отъ буквальнаго повторенія той же роковой ошибки французскихъ социалистовъ во главѣ съ Жоресомъ. По вопросу о русскихъ займахъ его партия становится не на точку зрѣнія реальныхъ интересовъ Франціи, но преслѣдуетъ эфемерную политику торжества международной революціи. Въ современной глубоко-буржуазной республикѣ, построеной всецѣло на интересахъ господствующихъ классовъ, предаваться такимъ интернаціональнымъ мечтамъ значитъ умышленно губить свое дѣло. Парижская толпа, впечатлительная, поверхностная, живущая сенсациями, можетъ увлекаться шумихой красивыхъ словъ, но французскій народъ давно уже утратилъ свой прежній рыцарскій обликъ неистоваго Роланда, внутренне обуржуазился и больше сталъ похожимъ на толстаго оруженосца Санчо Панса, чѣмъ на художатова рыцаря Донъ-Кихота.

Франція—страна мелкаго землевладѣнія и мелкаго же капитала. Она вовсе не склонна предаваться возвышеннымъ мечтамъ и при первыхъ намекахъ на социальную революцію всей массой своей готова ополчиться на защиту собственности, фанатическая любовь къ которой замѣнила ей религію. Жестокое до звѣрства подавленіе коммуны въ 1872 г. было кровавою мезью мелкіихъ собственниковъ за дерзкое оскорбленіе ихъ божества. Свѣтскія дамы безъ всякой жалости выкалывали изящными зонтиками глаза плѣннымъ коммунарамъ, развирѣлѣвшіе солдаты изъ крестьянъ безъ состраданія разстрѣливали плѣныя толпы рабочихъ, посягнувшихъ на принципъ собственности, которымъ живетъ страна. Тьеръ и генералъ Галифе, подавившіи коммуну, были истинными національными героями той эпохи. Съ тѣхъ поръ буржуазное опоштеніе Франціи сдѣлало еще больше успѣхи. Забыты послѣднія увлеченія воинской славы, остыла жажда патріотическаго реванша, и кажется, что передовая мечтательница человечества, затмившая какое-нибудь столѣтіе назадъ своимъ пламеннымъ энтузіазмомъ весь міръ, ничего не хочетъ отъ судьбы, кромѣ безмятежнаго спокойствія мелкаго рантье, исправной стрижки купоновъ и болѣе или менѣе прочнаго курса бумагъ. Не только крестьяннинъ, но даже и французскій пролетарій—только неудавшійся буржуа. По своему моральному сложенію рабочей ничѣмъ не отличается отъ капиталиста и носитъ въ сердцѣ все тѣ же стремленія сбить капиталецъ и жить рентой. Замѣчательно, что почти всѣ попытки кооперативныхъ организацій различныхъ производствъ въ концѣ концовъ приводили къ тому, что участвующіе въ нихъ рабочіе превращались въ простыхъ найщиковъ предпріятія, переставали работать и начинали пользоваться трудомъ наемныхъ. Во Франціи есть богатая социалистическая литература, талантливые социалистическіе ораторы, но нѣтъ социалистовъ. По духу своему она чрезвычайно далека отъ социализма и совершенно чужда его психологіи. Благодаря этому внутреннему диссонансу французскій парламентскій социализмъ носитъ какую-то особую, двойственную личину. Талантливые парламентскіе дѣятели, опираясь на социалистическія теоріи, какъ на удобную базу для оппозиціонныхъ наступленій на правительство, достигнувъ власти, тотчасъ же начинаютъ откровенно служить правящей и господствующей буржуазіи. Образецъ такихъ превращеній дали почти всѣ французскіе социалисты, державшіе въ своихъ рукахъ министерскіе портфели, начиная отъ Миллерана и кончая Вивіани, Пишономъ, Брианомъ и даже самымъ главою нынѣшняго кабинета, главою социалистическаго радикализма Клемансо. Они, какъ умные и талантливые люди, могутъ говорить какія угодно слова, произносить самыя зажигательныя рѣчи, но, разѣ ставши у кормила правленія, энергично расправляются со всякими революціонными попытками и добросовѣстно творятъ волю поставившей ихъ на высокіе посты буржуазіи.

Именно такой водевилъ съ переодѣваніями разыгрался въ французской палатѣ депутатовъ по вопросу о допущеніи на французскій рынокъ русскихъ бумагъ.

Жоресъ и Руане не жалѣли красокъ для изображенія порядковъ внутренней жизни Россіи, предлагали министру финансовъ и французскимъ банкирамъ «прислушаться къ сдавленнымъ воплямъ Россіи, которую хотятъ погубить капиталисты», но ихъ призывы остались гласомъ вопіющаго въ пустынь. Министръ финансовъ Кальо пообѣщала охранять интересы французскихъ капиталистовъ въ смыслѣ надзора за дѣятельностью банковъ, размѣщающихъ не-

рѣдко, за хорошія коммиссіонныя, дутыя бумаги, но тутъ же напомнилъ Жоресу о необходимости «сдержанности по отношенію къ великому народу, который всегда честно выполнялъ свои обязательства и часто оказывалъ Франціи драгоцѣнное содѣйствіе». Кальо—не сторонникъ удержанія капиталовъ внутри страны: французскіе капиталы въ иностранныхъ государствахъ способствуютъ росту политическаго вліянія Франціи (аллодисменты). Депутатъ Энаръ считаетъ интернелляцію Жореса опасной, такъ какъ она затрагиваетъ внѣшнюю политику Франціи и ея кредитъ. Французскій капиталъ устремляется за границу, такъ какъ ему представляется возможность получить тамъ большій процентъ.

Министръ иностранныхъ дѣлъ Пишонъ пошелъ еще дальше Кальо и Энара. Онъ заявилъ, что «съ точки зрѣнія русскаго государственнаго кредита и общаго положенія промышленности и торговли въ Россіи ничто не можетъ оправдать нападки социалистовъ; я счастливъ, когда вижу, что русское правительство къ обычнымъ для кредиторовъ гарантіямъ присоединяетъ еще всѣмъ извѣстныя конституціонныя гарантіи. Правительства республики и Россійской имперіи оказываютъ другъ другу взаимную постоянную поддержку во внѣшней политикѣ. Французское правительство преспоисно рѣшимости продолжать свою работу и сохранять союзъ съ Россіею». Заявленіе Пишона произвело громадную сенсацию. Когда министръ сходилъ съ трибуны, на всѣхъ скамьяхъ, какъ правой, такъ и лѣвой, раздались шумные и нѣсколько разъ возобновлявшіеся аллодисменты.

Послѣ его рѣчи палата постановила принятый правительствомъ простой переходъ къ очереднымъ дѣламъ, представляющей собою полное пораженіе социалистовъ. Желая торжества всемірной революціи, они въ сущности добились только болѣе старательной охраны интересовъ французскихъ капиталистовъ. Пытаясь навязать банкирамъ гуманитарно-политическую точку зрѣнія въ финансовыхъ операціяхъ, Жоресъ, очевидно, шелъ противъ всѣхъ заповѣдей социализма, который никогда не считалъ банковскихъ заправилъ апостолами всемірной справедливости. Социалистическая агитація противъ русскихъ займовъ, удорожая послѣдніе, наноситъ огромный ущербъ трудящемуся народу, долженствующему уплачивать большіе проценты, и приноситъ еще болѣешую прибыль капиталистамъ, повышающимъ дисконтъ. Несомнѣнно, что такая политика находится въ полномъ противорѣчій съ интересами и руководящими принципами пролетаріата, выразителями котораго считаютъ себя парламентскіе социалисты. Поскольку Франція, какъ государство, нуждается въ союзѣ съ Россіей, уже однажды отстоявшей ее отъ новаго нашествія Германіи, постольку антирусскія агитація Жореса идетъ въ разрѣзъ съ основными требованіями національнаго самосохраненія французовъ и въ случаѣ своего успѣха подготовила бы неизбѣжный провалъ социалистической партии въ странѣ. Такая слѣпая тактика французскихъ социалистовъ обнаруживаетъ ихъ полную политическую незрѣлость и заставляеть говорить даже о политическомъ младенствѣ партии.

Политическое обозрѣніе.

Съ грустнымъ вздохомъ, но въ то же время и съ радостнымъ чувствомъ облегченія узнало русское общество о досрочномъ выводѣ нашихъ войскъ изъ Манчжуріи. Этимъ шагомъ Россія какъ бы окончательно и безповоротно ликвидировала свою агрессивную политику на Дальнемъ Востокѣ. Выходомъ русскихъ войскъ изъ Манчжуріи какъ бы завершается самый тяжелый періодъ нашей исторіи, полный грѣха, позора, ужаса и крови, и проводится рѣзкая черта между прошлымъ и будущимъ, Россія встрѣчаетъ это событіе съ вздохомъ облегченія, съ радостнымъ сознаніемъ, что мы уже нигде больше не заляжемъ, отказываемся отъ всякой рискованной игры, въ которой понесли такіа ничѣмъ невозвратимыя потери, и ограничиваемъ свою политику болѣе скромною, но и болѣе посильною для нашихъ правящихъ сферъ задачей охраны и защиты своихъ собственныхъ границъ.

Совершенно напрасно нѣкоторые газеты сокрушаются, что въ самой Манчжуріи мы покидаемъ настоящее «золотое дно» съ неисчерпаемыми минеральными богатствами. Несравненно выгоднѣе, чѣмъ гоняться за чужими богатствами, приняться за разработку того «золотого дна», которое пропадаетъ у насъ дома и на Кавказѣ, и на Уралѣ, и въ необъятной Сибири съ ея Алтайскимъ хребтомъ, и на Камчаткѣ, которая попрежнему остается почти только формальнымъ владѣніемъ Россіи, привлекая своими богатствами жадные взоры американцевъ и тѣхъ же японцевъ. Первый долгъ дипломатин — сохранить для потомковъ хотя бы только то, что мы унаслѣдовали отъ предковъ.

Промышленная предприимчивость американцевъ, закаленная воинственность японцевъ и національное пробужденіе китайцевъ дѣлаютъ сохраненіе нынѣшнихъ восточныхъ границъ Россіи далеко нелегкою дипломатическою задачею, зато ограниченіе нашихъ стремленій только одними оборонительными цѣлями сразу значительно упрощаетъ положеніе. Возвращеніе войскъ изъ Манчжуріи въ значительной степени распутываетъ гордѣе узелъ, завязанный послѣдними договорами съ Китаемъ. Отвѣтная нота китайскаго правительства свидѣтельствуетъ о полномъ удовлетвореніи китайцевъ любезною предупредительностью Россіи. Возстановленіе дружескихъ сношеній съ миролюбивымъ сосѣдомъ представляетъ собою уже огромный шагъ впередъ. Оно сразу настолько же улучшаетъ шансы Россіи, насколько ухудшаетъ шансы Японіи. Унаслѣдовавъ отъ насъ Портъ-Артуръ и господствующее

положение въ Манчжуріи, японцы унаследуютъ вмѣстѣ съ тѣмъ и глубоко неприязненное чувство со стороны китайскаго населенія. Эгонистическія завоевательныя стремленія Японіи находятся въ непримиримомъ противорѣчій съ ея всеазиатскою миссіею. Если Китай съ грѣхомъ пополамъ мирится еще съ японскимъ захватомъ Кореи, какъ вассальнаго государства, то ихъ безцеремонное хозяйничаніе въ одной изъ главныхъ внутреннихъ провинцій Китая неминуемо возродитъ старую, почти трехтысячелѣтнюю вражду между двумя желтыми державами. Вспомнимъ, что японо-китайская ненависть стара какъ міръ, она воспитана безконечнымъ рядомъ кровавыхъ войнъ. Намекъ на нее есть даже въ китайскомъ гербѣ, который изображаетъ дракона, проглатывающаго солнце, а восходящее солнце—это символическое изображеніе Японіи. Какъ только дряхлый великанъ Востока соберется съ силами, онъ тотчасъ же попроситъ незваныхъ гостей о выходѣ. Въ этомъ смыслѣ чрезвычайно многозначительно назначеніе на постъ вице-короля Манчжуріи самаго выдающагося государственнаго человѣка современнаго Китая, организатора его военныхъ силъ, сумѣвшаго обучить на европейскій образецъ стотысячную армію, знаменитаго генерала Юань-Шикая. Чѣмъ дольше останутся японцы въ Манчжуріи, тѣмъ неизбежнѣе ихъ столкновение съ Китаемъ, тѣмъ прочнѣе и безопаснѣе будутъ границы Россіи, въ силу того, что могущія угрожать ей арміи какъ бы взаимно нейтрализуютъ одна другую. Рациональная политика, основывающаяся на дружбѣ съ Китаемъ, должна обезпечить намъ миръ въ теченіе ближайшихъ годовъ, которыми необходимо воспользоваться для культурнаго укрѣпленія за собою нашихъ необъятныхъ азиатскихъ владѣній путемъ усиленной крестьянской колонизаціи Сибири и Амура, постройки желѣзныхъ дорогъ съ двухколейною магистралію и усиленнаго развитія мѣстной сельско-хозяйственной, обрабатывающей и металлургической промышленности.

Вѣкъ мадригала. (Рис. на стр. 120).

Художникъ А. Пересъ переноситъ насъ въ эпоху шитыхъ золотомъ камзоловъ, высокихъ чулокъ и пышныхъ робоновъ, въ тотъ пресловутый «вѣкъ мадригала», про который современники говорили:—«Кто не жилъ въ этомъ вѣкѣ, тотъ не знаетъ сладости жизни».

«Вѣкъ мадригала» — это вѣкъ Людовика XVI, вѣкъ изысканной вѣжливости, подъ которою скрывались глубочайшее невѣжество и невѣроятная грубость и распушенность нравовъ. «Сладость жизни» понималась почти исключительно, какъ грубое и чувственное ухаживанье за женщинами, исполненное вѣшной приторной галантности и умѣнья щеголять изысканными комплиментами и стихотворными экспромптами.

Картина А. Переса схватываетъ эту вѣшнюю красоту тогдашняго вѣка, и ей нельзя отказать въ безусловномъ изяществѣ...

И. Е. Ададуrowъ. (Порт. на стр. 126).

1-го января с. г. скончался одинъ изъ извѣстнѣйшихъ русскихъ дѣятелей въ области желѣзнодорожнаго строительства, инженеръ Иванъ Евграфовичъ Ададуrowъ.

Широкой публикѣ онъ былъ мало извѣстенъ, но въ желѣзнодорожномъ мѣрѣ имя И. Е. Ададуrowа пользовалось заслуженной популярностью. Покойный является основателемъ одного чрезвычайно важнаго въ желѣзнодорожныхъ сферахъ учрежденія—«техническихъ русскихъ желѣзнодорожныхъ сѣздовъ».

При громадной территоріи русскаго государства и разбросанности нашихъ дорогъ давно уже чувствовалась необходимость въ такомъ учрежденіи, которое объединило бы желѣзнодорожныхъ дѣятелей и устанавливало у нихъ общій взглядъ на технику желѣзнодорожнаго дѣла. Такимъ учрежденіемъ и явились упомянутые сѣзды. И. Е. Ададуrowъ понялъ и уловилъ требованія жизни и отвѣтилъ на нихъ энергичнымъ починомъ.

Покойный родился въ 1841 году. Службу онъ началъ на Рязанско-Козловской ж. д. При возникновеніи общества Рязанско-Уральской дороги, И. Е. Ададуrowъ былъ избранъ предсѣдателемъ правленія этой дороги и занималъ эту должность до самой кончины.

Какъ человѣкъ, онъ отличался большою сердечностью, гуманностью и отзывчивостью къ нуждамъ мелкихъ служащихъ. По инициативѣ И. Е. Ададуrowа были устроены для служащихъ техническія школы, приготовительное училище, бібліотека, пенсионныя кассы и бесплатное страхованіе имущества для наиболѣе бѣдныхъ изъ нихъ...

К. К. Арсеньевъ. (Портр. на стр. 126).

24-го января с. г. исполнилось 70 лѣтъ со дня рожденія масягата русскаго писателя и общественнаго дѣятеля, Константина Константиновича Арсеньева.

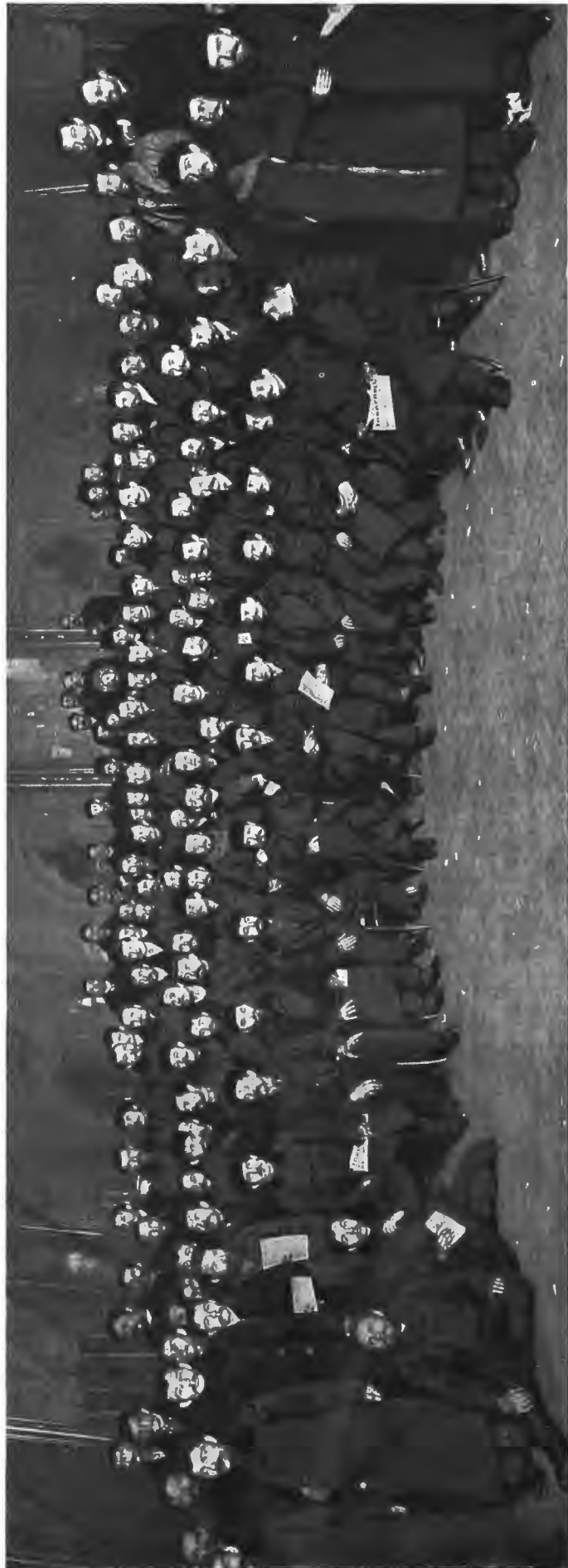

Выборные съѣздъ. Съездъ: И. К. Торграшовъ, Е. А. Кривъ, Р. П. Майель, И. И. Галкинъ, Ф. В. Васильевъ, С. И. Мирсовъ, Г. А. Алексинскій, П. А. Орловъ, Г. И. Виноградцевъ, П. Е. Ефимовъ, И. А. Дуринъ, В. А. Зининъ, И. М. Крехалева. **Выборы выборщиковъ отъ рабочихъ гор. С.-Петербурга 1-го февраля с. г. Группа уполномоченныхъ со своими выборщиками.** По фот. К. Булга, авт. «Нивы».

К. К. Арсеньевъ—сынъ извѣстнаго историка и географа К. И. Арсеньева. Родился онъ 24 января 1837 г. и образованіе получилъ въ училищѣ Правовѣдѣнія. Въ 1855 году, по окончаніи курса, онъ



К. К. Арсеньевъ, почетный академик по разряду изящной словесности. (По поводу 50-лѣтія литературной дѣятельности). По фот. Д. Здобнова, авт. «Нивы».

началась для него новая карьера—адвокатская. Какъ разъ около этого времени возникла судебная реформа, и К. К. Арсеньевъ вступилъ въ число петербургскихъ присяжныхъ повѣренныхъ и вскорѣ занялъ въ этомъ сословіи такое видное мѣсто, какъ юристъ и ораторъ, что сословіе избрало его сначала членомъ, а затѣмъ и председателемъ совѣта присяжныхъ повѣренныхъ округа петербургской судебной палаты.

Въ этомъ званіи К. К. Арсеньевъ состоялъ почти все время своей адвокатской дѣятельности.

Въ 1874 году онъ оставилъ адвокатуру и перешелъ въ кадры судебной магистратуры, занявъ должность товарища оберъ-прокурора гражданского кассационнаго департамента сената. Кромѣ того онъ состоялъ и въ другихъ должностяхъ. Въ началѣ же 1880 года К. К. Арсеньевъ вторично вышелъ въ отставку и уже исключительно посвятилъ себя литературному труду.

Съ этого времени мы видимъ его постояннымъ сотрудникомъ «Вѣстника Европы», въ которомъ онъ однако сотрудничалъ и ранѣе, съ самаго основанія этого журнала (въ 1866 году). К. К. Арсеньевъ помѣстилъ въ немъ рядъ статей по вопросамъ общественно-политическимъ и литературнымъ и впервые выступилъ въ роли литературнаго критика.

поступилъ на службу въ министерство юстиціи, а нѣсколько позднѣе началъ свою литературную дѣятельность историческими статьями, которыя были напечатаны въ «Русскомъ Вѣстникѣ».

По это былъ лишь первый, незначительный дебютъ К. К. Арсеньева, какъ писателя. Всецѣло же онъ посвятилъ себя литературѣ лишь въ 1862 году, когда сдѣлался постояннымъ сотрудникомъ «Отечественныхъ Записокъ» и «СПб. Вѣдомостей». Литературная дѣятельность тогда такъ увлекла К. К., что онъ ради нея оставилъ казенную службу.

Въ 1866 году

Въ восьмидесятихъ годахъ юбиляръ отдалъ дань и общественной дѣятельности по городскому и земскому самоуправленію: онъ былъ много разъ избираемъ въ губернскіе гласные, въ почетные мировые судьи и въ другія должности этого рода.

Перу К. К. Арсеньева принадлежитъ цѣлый рядъ крупныхъ работъ. Какъ юристъ, онъ выпустилъ въ свѣтъ три превосходныхъ монографій: «Преданіе суду», «Судебное слѣдствіе» и «Замѣтки о русской адвокатурѣ».

Какъ художественный критикъ, онъ написалъ цѣлый рядъ критическихъ этюдовъ о Щедринѣ, Глѣбѣ Успенскомъ, А. Майковѣ и о многихъ молодыхъ беллетристахъ, поэтахъ и публицистахъ. Большая часть этихъ интересныхъ этюдовъ вошла въ отдѣльно изданную имъ книгу: «Критическіе этюды по русской литературѣ».

Съ какой бы стороны мы ни подошли къ труду и творческой личности К. К. Арсеньева, подъ какимъ угломъ зрѣнія ни разсматривали бы его дѣятельность, наше вниманіе прежде всего остановитъ глубокая обстоятельность, продуманность и содержательность его работъ.

Въ качествѣ адвоката К. К. Арсеньевъ произносилъ блестящія по формѣ и богатая содержаніемъ рѣчи. Какъ писатель, публицистъ и критикъ онъ давалъ и даетъ статьи, изящныя по стилю и слогу и поражающія ясностью логичностью построения и глубокой, обстоятельной доказательностью.

Въ настоящее время К. К., несмотря на свои годы, по-прежнему усердно занимается журналистикой, работая въ «Вѣстникѣ Европы», «Телеграфѣ» и другихъ изданіяхъ.



И. Е. Ададуровъ, извѣстный инженеръ. (1840 г.—1907 г.). Офортъ проф. В. В. Матѣ.

М. И. Фигнеръ. (Портр. на стр. 127).

Двадцатилѣтній юбилей, хотя и негласный, М. И. Фигнеръ справляла въ Маринскомъ театрѣ въ «Гугенотахъ» (9 февраля), въ той самой оперѣ, въ которой она двадцать лѣтъ тому назадъ дебютировала съ такимъ рѣшительнымъ успѣхомъ. Спектакль этотъ былъ торжествомъ для М. И. Фигнеръ, которую публика горячо привѣтствовала, вызвала безъ конца, поднесши ей массу цвѣтовъ и драгоценныхъ подарковъ. Двадцать лѣтъ—обыкновенно предлѣ-



Комиссія по сѣзду избирателей С.-Петербургскаго уѣзда. По фот. К. Булла, авт. «Нивы».



Вновь назначенный с.-петербургскій градоначальник генераль-майоръ Д. В. Драчевскій.
По фот. П. Жукова, авт. «Нивы».

Россію, въ Лондонѣ, какъ и въ Южной Америкѣ, куда она была приглашена на гастроли и гдѣ она, между прочимъ, создала партіи въ операхъ «Тоска» и «Адриенна Лекуверрь» (въ Буэносъ-Айресѣ).

Заслуги М. И. Фигнеръ для насъ еще цѣннѣе потому, что, посвятивъ себя русской оперѣ, она не только переучила иностранный репертуаръ на русский языкъ, но приготовила и участвовала почти во всѣхъ русскихъ операхъ текущаго репертуара: «Онѣгинъ», «Шиковой дамѣ», «Юлантъ», «Дубровскомъ», «Опричникъ» и др. Въ нынѣшнемъ еще сезонѣ она появилась въ Гориславѣ («Русланъ») и въ Поппелѣ («Неронъ»). Лучшими партіями М. И. Фигнеръ въ иностранномъ репертуарѣ слѣдуетъ считать Маргариту въ «Мефистофель» Бойто, Джоконду, Карменъ, Недду («Паяцы»), Сантуццу («Сельская честь»), Валентину («Гугеноты») и особенно Тоску, въ которой она едва ли имѣетъ соперницъ.

В. Баскинъ.

Географія второй Государственной Думы.

(Съ картой на стр. 128).

Если поставить рядомъ эту карту и карту, помѣщенную въ прошломъ номерѣ и относящуюся къ первой Государственной Думѣ и внимательно сравнить ихъ, то мы увидимъ, что кромѣ губерній Царства Польскаго, гдѣ выбраны попрежнему почти повсемѣстно «народовцы», очень мало осталось губерній, гдѣ бы

распределение депутатовъ совершенно не измѣнилось*). Въ чемъ же сказались эти измѣненія? Главное отличие въ гораздо болѣе яркой и разнообразной окраскѣ политическихъ взглядовъ. Почти совершенно исчезли безпартійные съ 67 (14%) до 6 (1%), но зато появились очень многочисленные крайние правые, которыхъ въ явномъ видѣ почти не было въ первой Думѣ и которые открыто признаютъ себя монархистами, членами союза русского народа и т. д. Съ другой стороны—оппозиція изъ кадетской обратилась въ яркую лѣвую, среди которой лѣвый рядъ открыто называетъ себя социаль-революционерами, социаль-демократами, народными социалистами, трудовиками и т. п. Въ рядѣ губерній мѣста, потерянные кадетами и безпартійными, распредѣлились между правыми и лѣвыми флангами: напр., въ Псковской вмѣсто двухъ безпартійныхъ заняли октябристы и «лѣвые», въ Казанской—октябристы и лѣвые замѣстили двухъ кадетовъ, въ Киевской—вмѣсто 9 кадетовъ и двухъ членовъ польскаго кола появилось 8 крайнихъ лѣвыхъ, 2 монархиста и 1 октябристы, и т. д.

Но на ряду съ такими губерніями, гдѣ произошли лишь частичныя измѣненія въ составѣ депутатовъ, есть рядъ губерній, въ которыхъ произошло полное измѣненіе этого состава. Объясненіе этому слѣдуетъ искать въ томъ, что по дѣйствующему положенію о выборахъ въ Государственную Думу эти выборы происходятъ по системѣ «мажоритарной», при которой партія, имѣющая хотя незначительное большинство въ избирательномъ собраніи, можетъ провести *всѣхъ* депутатовъ отъ данной губерніи изъ своихъ рядовъ. Если бы выборы были «пропорциональные», т. е. число депутатовъ отъ данной губерніи распредѣлялось бы между различными партіями соотвѣтственно числу голосовъ, которыми они располагаютъ въ избирательномъ собраніи, то представители каждой губерніи являлись бы гораздо болѣе точнымъ изображеніемъ общественнаго мнѣнія ея населенія. При системѣ пропорциональныхъ выборовъ не было бы такихъ странностей, какъ обмѣнъ ролей между Пермскою и Оренбургскою губерніями: въ первую Думу Пермская послала умѣренныхъ правыхъ, Оренбургская—числящихся безпартійными, но близкихъ къ лѣвымъ, а теперь Пермская губ.—крайняя лѣвая, а Оренбургская—крайняя правая.



М. И. Фигнеръ, солистка Его Величества, артистка Императорскихъ театровъ (по поводу 20-лѣтія артистической дѣятельности).

По фот. К. Фишера, авт. «Нивы».

Если бросить общій взглядъ на карту второй Думы—сравнительно съ картою первой,—то придемъ къ выводу, что сильно и отчетливо поправлѣны окранныя южныя губерніи, нѣсколько полѣвѣли нѣкоторыя центральныя губерніи и многія сѣверныя, полѣвѣла область Войска Донскаго, полѣвѣлъ еще болѣе прежнее Кавказъ, осталось революціоннымъ Поволжье. Но во многихъ мѣстахъ среди крайнихъ лѣвыхъ оказались враждебными и безусловные правые. Необходимо замѣтить, что на этотъ разъ мы отмѣчали однимъ и тѣмъ же знакомъ какъ трудовиковъ и социалистовъ, такъ и тѣхъ, кого газетныя телеграммы характеризовали просто, какъ «лѣвыхъ».

Процентное отношеніе оппозиціонныхъ партій осталось неизмѣннымъ (около 2/3), но въ первой Думѣ эта оппозиція состояла на шесть десятыхъ изъ кадетовъ и на четыре десятыхъ—изъ трудовиковъ и социалистовъ.

Оппозиція же второй Думы состоитъ почти поровну изъ кадетовъ, изъ тру-



Первый въ Сибири Бактеріологическій институтъ и Пастеровская для предохранительныхъ прививокъ станція имени И. и З. Чуриныхъ въ Томскѣ. Институтъ построенъ на университетской землѣ и обошелся въ 103.466 р., пожертвованныхъ В. Т. Зиминнымъ, по волѣ котораго учрежденію этому присвоено имя Чуриныхъ.

*) Въ Вятской губ., гдѣ въ моментъ составления карты выборы еще не были закончены, мы оставили прежнее распределение; по послѣднимъ свѣдѣніямъ выбраны всѣ лѣвые.

довиковъ съ социалистами и изъ безпартійныхъ лѣвыхъ. Такииъ образомъ число трудовиковъ и социалистовъ осталось почти неизмѣннымъ, несмотря на то, что прошлый разъ лѣвыя партіи во многихъ случаяхъ бойкотировали выборы, а теперь приняли въ нихъ самое дѣятельное участіе; мѣсто же кадетовъ

и разностороннею выразительницею различныхъ теченій въ населеніи Россіи, оставаясь отчетливо оппозиціонною.

Въ какой мѣрѣ нѣкоторое видимое «поправленіе» обусловливается дѣйствительнымъ отходомъ общественнаго мнѣнія въ сторону отъ революціонныхъ утопій, сказать, конечно, трудно. Нельзя не отмѣ-

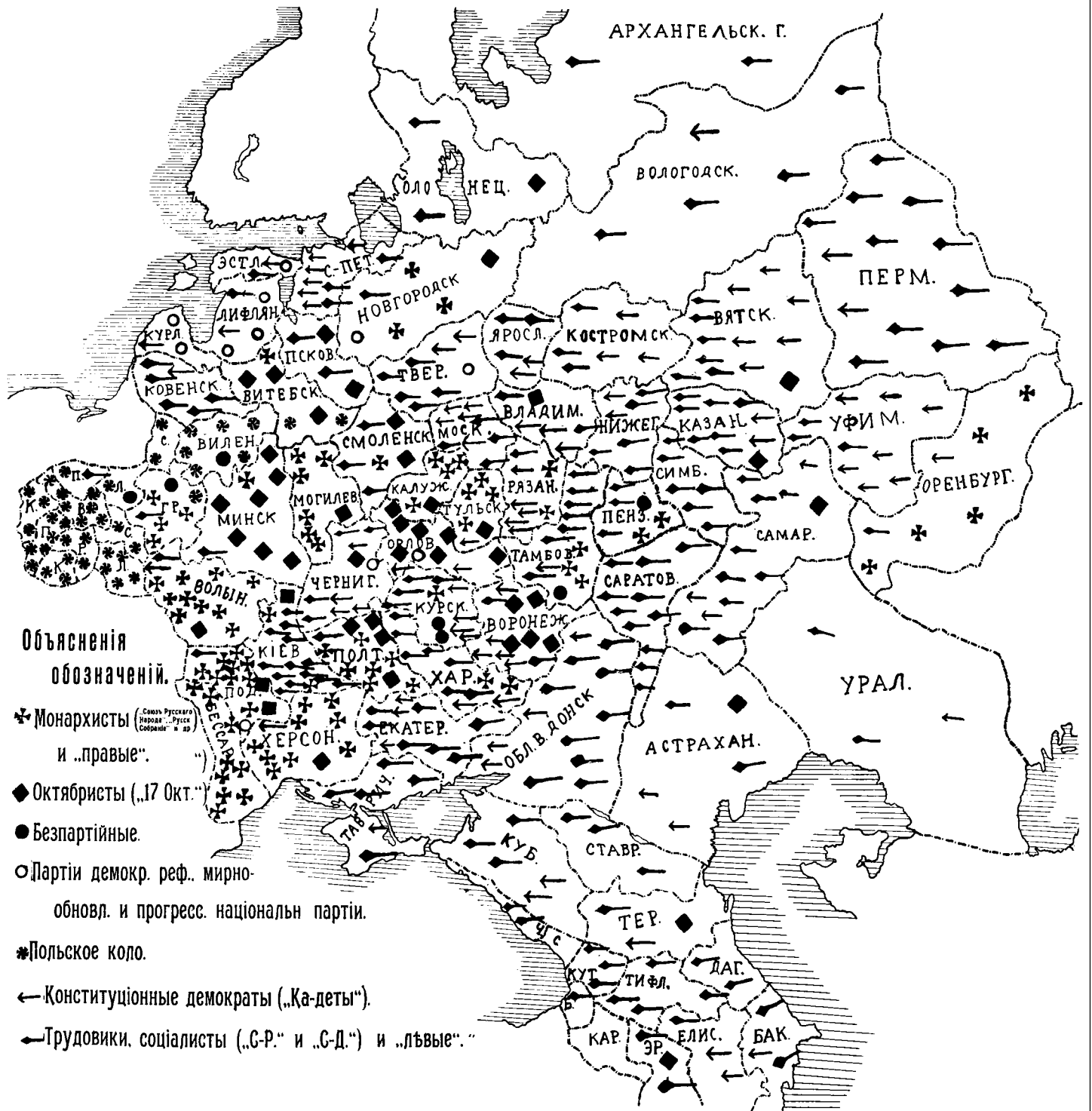

Карта географическаго распредѣленія членовъ второй Государственной Думы по партіямъ.

заступили лица «лѣвые к.-д.». Что же касается праваго фланга, то въ немъ въ первой Думѣ были на 2/3 безпартійные и на 1/3 «умѣренные»; во второй же Думѣ правый флангъ нѣсколько возросъ и притомъ выразился въ гораздо болѣе яркой и рѣзкой формѣ; онъ состоитъ теперь изъ двухъ третей монархистовъ и безпартійныхъ правыхъ и изъ одной трети октябристовъ.

Такимъ образомъ вторая Дума оказалась гораздо болѣе яркою

туть однако, что въ цѣломъ рядѣ мѣстностей, гдѣ лѣвыя партіи подвергались со стороны администраціи стѣсненіямъ агитаціонной дѣятельности, избиратели останавливали свой выборъ именно на кандидатахъ этихъ партій. По отношенію къ партійности депутатовъ, населеніе на этотъ разъ пожелало гораздо рѣзче высказать свои симпатіи въ ту или въ другую сторону, ослабивъ вдвое центръ (оставшіеся оппозиціоннымъ) и значительно усиливъ оба фланга.

Содержаніе. Т Е К С Т Ъ: Черный туманъ. Изъ лѣтнихъ нашихъ дней. П. П. Гиѣдича. (Продолженіе).—Мертвый солдатъ. Стихотвореніе В. С. Лихачова.—Храмъ.—Французскіе социалисты о русскихъ финансахъ.—Политическое обозрѣніе.—Въѣвъ мадригала.—А. Е. Ададуровъ.—К. К. Арсеневъ.—М. И. Фигнеръ.—Географія второй Государственной Думы.—Объявленія.

Р И С У Н К И: Въ перегонку.—Увлеченіе.—Разочарованіе.—Въѣвъ мадригала.—Государственная Дума (8 рисунковъ).—Выборы выборщиковъ отъ рабочихъ гор. С.-Петербурга 1-го февраля с. г. Группа уполномоченныхъ со своими выборщиками.—К. К. Арсеневъ.—И. Е. Ададуровъ.—Комиссія по сѣзду избирателей С.-Петербургскаго уѣзда.—Д. В. Драчевскій.—М. И. Фигнеръ.—Первый въ Сибири Бактеріологическій институтъ и Пастеровская для предохранительныхъ прививокъ станція имени И. и З. Чуриныхъ въ Томскѣ.—Карта географическаго распредѣленія членовъ второй Государственной Думы по партіямъ.

На этому № прилагается: „Полнаго собранія сочиненій Н. М. Станюковича“ нн. 14.



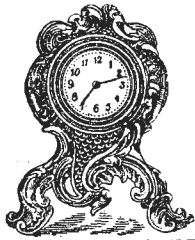

"БЕЗПЛАТНО 30 ДНЕЙ!"
 Если в течение этого срока часы окажутся недоброкачественными, фирма возратить деньги. Требуется и убедитесь! всего только за 2 руб. 20 коп. высылаем: предельно кабинетные бронзовые-столовые часы „Идеаль“ с золоченым украшением и с самосвѣтил. в темнотѣ циферблатомъ. Часы эти кромѣ того отличаются своимъ вѣрнѣйшимъ ходомъ и служатъ изящ. украшениемъ любой комнаты. Цена всего 2 руб. 20 коп.; 2 штуки 3 руб. 90 коп. Часы высылаемъ вѣрнѣе до минуты съ ручательствомъ на 6 лѣтъ налож. платежомъ и безъ задатка; пересылка 40 коп. (въ Сибирь 75 коп.). Адресъ: Торг. фирм. И. Штрumpfельдъ и Ко. Варшава, Св. Креста, 46/25. **БЕЗПЛАТНО:** прилаг. къ каждому часамъ изящ. кольцо съ поддѣлк. брильянтомъ „бенгаль“. 2—2

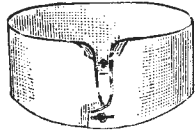

!!! Ни стирки ни глаженія!!!
Шведское композиціонное бѣлье
 Видъ лучшаго полотнянаго бѣлья.
 Чрезвычайно прочно, а потому экономнѣе всякаго другого бѣлья. Представитель для всей Россіи: Г. Г. Шульцъ, С.-Петербургъ, Боровая, 26.
 Иллюстрированные проспекты высылаются бесплатно. 3—3

Чрезвычайно прочно, а потому экономнѣе всякаго другого бѣлья. Представитель для всей Россіи: Г. Г. Шульцъ, С.-Петербургъ, Боровая, 26. Иллюстрированные проспекты высылаются бесплатно. 3—3

Ламские часы тоже 3 р. 75 к. и 4 р. 25 к.

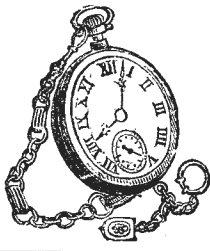

Только за 3 р. 75 к. и 4 р. 25 к.
 Кто желаетъ имѣть действительно прочные, вѣрные часы и не дорого, тотъ пусть вышлетъ исключит. изъ моего склада часы черные, вор. стали, мужские, открытые, анкеръ (а не цилиндръ), съ вѣрнымъ и значнымъ ходомъ, заводъ головной, съ двумя пыле-предохранит. стеклами, всемірно-извѣстной фабрики „Росконъ“ въ Швейцаріи; къ нимъ изящ. цѣпочка съ брелокомъ. Все эти вещи высылаются, вмѣстѣ 6 р. 25 к. и 7 р., всего только за 3 р. 75 к. и 4 р. 25 к. Часы высыл. вѣрнѣе до минуты, съ ручательств. на 6 лѣтъ, по получ. заказа налож. платеж. безъ задатка. Адресовать: Торгов. фирмѣ С. И. ГЕЙЛЕРЪ, ВАРШАВА, Твердая, 32/0.

ПОЖАРЪ не страшенъ, ни въ городахъ ни въ селахъ, если вездѣ будетъ находиться Народный Пожаротушитель „ЭВРИКА“. Преимущество „Эврики“, которыхъ нѣтъ ни у одного другого тушителя:

- 1) Всегда готова къ дѣйствию, безъ всякихъ механизмовъ и предварительныхъ манипуляцій;
- 2) Тушитъ все, даже: масла, нефть, керосинъ, спиртъ и бензинъ;
- 3) Выбрасываетъ при употребленіи огнегасящей пѣны около 8 разъ болѣе емкости сосуда;
- 4) Дѣйствуетъ, если нужно, съ перерывомъ автоматически, безъ всякаго механизма;
- 5) Самый дешевый пожаротушитель и снаряжается также самыми дешевыми составами.

Только „ЭВРИКА“ введена во всеѣхъ Спб. пожарныхъ командахъ. „ЭВРИКОЮ“ за время своего короткаго существованія уже потушено много возникшихъ пожаровъ, въ чемъ имѣются многочисленныя свидѣтельства.

ПРЕЙСЪ-КУРАНТЬ ЗАРЯДАМЪ:

№№	Емкость.	Вѣсъ.	Цѣна.
1	1/2 вед.	1 ф.	1 р. 50 к.
2	1/3 "	2 "	3 " 50 "
4	1/4 "	4 "	5 " "
5	1 "	9 "	10 " "

Для удобства пересылки специальный порошокъ для снаряженія „ЭВРИКИ“ упакованъ въ жестяныя, называемой „патроны“. Каждый патронъ (вѣсомъ около 3 ф.) стоитъ 75 к. и содержитъ въ себѣ зарядъ для: № 1—9 шт., № 2—4 шт., № 4—3 шт., № 5—1 шт.

За упаковку берется собств. стоимость. Платежъ: 1/3 при заказѣ, остатокъ наложеннымъ платежомъ.

Т-во „ЛОРАНЪ“ Спб., Екатеринин. кан., № 27.
 ОПИСАНІЯ ВЫСЫЛАЮТСЯ БЕЗПЛАТНО. ТРЕБУЮТСЯ СОЛИДНЫЕ АГЕНТЫ.

ВНИМАНІЮ БОЛЬНЫХЪ!!!

Въ виду появившихся въ продажѣ грубыхъ поддѣловъ просить обращать вниманіе на **НАЗВАНІЕ**

СПЕРМИНЪ ПЕЛЯ
СПРОФ. ДОКТОРА ПЕЛЯ
SPERMINUM-ROEHL

и требовать таковой въ подлинной упаковкѣ Органотерапевтическаго Института профессора доктора Пеля и С-вей.
 Все указанное въ литературѣ наблюденія выдающихся ученыхъ и врачей надъ благотворнымъ дѣйствіемъ Спермина при неврастеніи, старческомъ маразмѣ, неврастеническомъ половомъ безсиліи, при переутомленіяхъ и тяжелыхъ заболѣваніяхъ, какъ малокровіи, рахитѣ, подагрѣ, хроническомъ ревматизмѣ, сифилисѣ, чихоткѣ, брюшномъ тифѣ, разстройствѣ сердечной дѣятельности (миокардитѣ, окисленіи сердца), истеріи, спинальной сухоткѣ, параличахъ и проч. и проч. является **ИСКЛЮЧИТЕЛЬНО** въ **СПЕРМИНУ** проф. доктора ПЕЛЯ. **СПЕРМИНЪ ПЕЛЯ** имѣется во всеѣхъ аптекахъ и большихъ аптекарск. магаз. Цена флак. 3 р. При требованіи литературы, высылающейся безвозмездно, просить указать болѣзнь, для высылки соответствующихъ наблюденій врачей.
 Органотерапевтический Институтъ, Химическая лабораторія и аптека **Профессора Доктора ПЕЛЯ и С-вей** въ С.-Петербургѣ, Вас. Остр., 7 лин., собств. д., 18.
 Наивысшія награды (Grands Prix) на всеѣхъ всемірныхъ выставкахъ и наилучшіе отзывы медицинск. авторитетовъ. № 25619 3—3

ДАРОМЪ
 высылаются богато-иллюстрированный пр. курантъ часовъ, необход. предметъ и поистей. Т-во „Рекордъ“, Варшава, 1.
 Безплатно высылаются прейс-куранты лвейныхъ машинъ. Цѣна второе дешевле.
Б. РАБИНОВИЧЪ, Варшава, 424.
УДОБРЕНІЯ ЗЕМЛИ фосфоритная мука—13 коп. пудъ. Съ доставкой на жел. дор. **ГИПСЪ** для клеверныхъ полей. Заказы адресовать: г. Рославль, Смол. губ., заводъ фосфоритной муки, М. Васильеву.

ПАРИЖЪ Художеств., фотограф. и литерат. произведенія.
Р. Жейнертъ, Парижъ, ул. Фобуръ С-тъ Мартэнъ, № 39.
 (Франція). Каталогъ 40 коп. почт. марк.

Дѣла и предпріятія выгод. сусидар. и финансар. Подр. предт. съ точн. адр.: Спб., Почтамт. пред. 500 р. А. Л. 197814.
НОВОСТЫ КУКЛА!
 смѣется, плачетъ, спитъ и говоритъ. Цѣна съ пересылкой: 2 р. 85 к., 3 р. 15 к., 3 р. 75 к., 4 р. 30 к. и самая большая—5 р. Въ Азіат. Россію съ прибавленіемъ части въсвоихъ. Налож. плат. на 10 к. болѣе. Адресъ: Товариществу „Рекордъ“, Варшава, 1. 2—1
АТТЕСТАТЪ Университета, золот. медали за почерки учениковъ. Въ 15 уроковъ научно заочно красиво и скоро писать. За 4 семки. марки высылаю пробное письмо, образцы правотъ и условія. Одесса, Профес. Калндрагін Адольфъ **НОССОДО**, Дерабасовская, д. № 19.

НѢТЬ БОЛЬШЕ ПЫЛИ!
 Пылесасывающій аппаратъ **„РАПИДЪ“**
 Необходимъ для всякаго рода торгов. пом. домашняго обихода, лечебницъ, ресторановъ, гостиницъ, жел. дорогъ, библиотекъ, магазиновъ и т. и. 6—3
 Техн. Кон. Ниж. **БРАУНЕРЪ** и **ЭЛЬБЕНЪ**, Спб., В. О., 3. л., 26.

КРАСКИ **НЕСМЫВ. ЦЕМЕНТН. и ОГНЕУПОРН.** Высыхаютъ въ 2 часа, безъ запаха, замѣн. маслян., пригодн. на штукатурку, дерево, цементъ, кирпичъ, толь и пр., и обходятся отъ 30—70% дешевле маслян. Произвояетъ по V разряду по всеѣмъ Росс. ж. д. Подробн. свѣд. съ образц. высыл. безпл. и можно видѣть въ конт. отъ 8—6 час. С.-Петербургъ, Забалканск. пр., д. 43-2 кв. 15. **Е. МАРТИНСОНЪ**, преемн. Т. БРЕНСОНА.

Leichner's Fettwunder
ЖИРНАЯ ПУДРА ЛЕЙХНЕРА. Цѣна: коробка 1 рубль. Пудра для дня и вечера, незамѣтная на кожѣ. Косметическое средство для улучшенія красоты кожи. Театральная гримировка. Жирныя румяна и бѣлла. В. № 25281 Карандаши для бровей. 12—7
 Имѣются во всеѣхъ косметическихъ и автокарныхъ магазинахъ Россіи. **Л. ЛЕЙХНЕРЪ** въ Берлинѣ, поставщикъ бельгийскихъ императорскихъ театровъ. Главный складъ для всей Россіи: Спб. ТЕХНО-Химическая Лабораторія, С.-Петербургъ, Лиговская, 123.

КОПЕЙКА РУБЛЬ БЕРЕЖЕТЪ!!
КОПИЛКА СУММИРУЕТЪ ПЯТЬ МОНЕТЪ
 Рекомендую новозобрѣтенную патентованную за № 13302 сберегательную кассу-копилку „Чудо“, суммирующую одновременно 5 монетъ въ 5, 10, 15, 20 и 25 коп. и составляющую по своей изящности предельное украшеніе писемъ, стола, кабинета и т. д.—Касса открывается только по накопленіи 10, 20, 30 и т. д., т. е. полныхъ десятковъ рублей; прекрасно никелирована. Автоматич. механизмъ показываетъ всегда количество собранныхъ денегъ.—Обязательствъ этой кассой необходимо каждому внимающему все великое значеніе правильныхъ и постоянныхъ сбереженій.—Цѣна съ пересылкою въ Европ. Россію 5 р. 50 коп., въ Зап. Сибирь и Ср. Азію 5 р. 90 к., въ Вост. Сибирь 6 р. 90 к.—Высылаются немедленно и наложен. платежомъ (кромѣ Вост. Сиб. и Ср. Азіи, откуда требуется задатокъ). Адресовать: А. Занину, № 25704 Варшава, ул. Палевицъ, № 43а. 2—2
 P.S. Безъ риска! Если касса почему-либо не понравится, то принимаю ее обратно и возвращаю деньги.

КАКАО
ВЪ НАШЪ НЕРВНЫЙ ВѢКЪ
 САМОЕ БЛАГОРАЗУМНОЕ ПИТЬ ЧИСТЫЙ ГОЛЛАНДСКІЙ **КАКАО ВАНЪ-ГУТЕНЪ**, ИБО ЧАЙ И КОФЕ ВОЗБУЖДАЮТЪ НЕРВЫ, А КАКАО ВАНЪ-ГУТЕНА УКРѢПЛЯЕТЪ ИХЪ, ПИТАЕТЪ РАЗСЛАБЛЕННЫЙ ОРГАНИЗМЪ И ВОЗВРАЩАЕТЪ НАМЪ СИЛЫ И ЖИЗНЕРАДОСНОСТЬ.
100 чашекъ изъ 1 фунта.
 ПРОДАЕТСЯ ВЕЗДѢ * ИЗВѢГАТЬ ПОДДѢЛОКЪ.
 Фабриканты С. I. Van Houten & Zoon, Weesp (Голландія).
ВАНЪ-ГУТЕНА

УДОБНО ВЫГОДНО ВКУСНО
ДОМАШНЯЯ СЛАДКИЯ БЛЮДА
 МОРОЖЕНОЕ, КРЕМЪ, ЖЕЛЕ,
 ДЕССЕРТЪ БОЯРСКІЙ
 приготавливаются быстро и безъ труда
 изъ натуральныхъ соковъ съущенныхъ
 только кондитерской фабрики
Д. БРАЙНИНА МОСКВЪ.
 Продается вездѣ.

ВОЧКИ
 желѣзныя, оцинкованныя, луженныя, ли перовозки и хранения спирта, горючихъ маселъ, кислотъ и пр., изготовляетъ заводъ А. К. Деннгауеръ и № 10.

Москва, Мясницкая, д. Вятскаго подворья. Прейс-курранты бесплатно. 6—1

!! ЧУДО XX ВѢКА !!

Разрушен. Первое по этой отрасли въ Россіи Худож. Спб. Артист. Ателье извѣщаетъ полагать всю Россію о вновь изобрѣт. аппаратѣ, электрич. силами котораго при помощи фотограф. технич. отдѣла Ателье производ. увелич. со всевозм. фот. карт. и выдѣлен. изъ группъ несравнен. лучше и легче прежняго. Общество Распростран. Роскоши въ Россіи, находящееся при нашемъ Ателье въ качестве сотруду, окончательно вытѣснило отдѣлку портр. италиян. карандаш.; въ настоящее время порт. отдѣл. лучшими спец. Спбурга предести. родомъ живописи, тушью (кистью) и прозрак. акварел. краск. Отдѣльные портр. заключ. въ красив. тиснен. Вѣнекое паспарту и роскоши. багето-деревяна. раму въ стилѣ рококо, великолѣпная модель 1907 г. фонъ багета предест. имитациа, худож. исполн. рельефн. орнаменты, фальцетъ золочен. ажурный. Благодаря вновь изобрѣтен. легкимъ производ. по техн. и громади. сбыту нашихъ работъ въ столицахъ и провинци. и несмотря на дорогой способъ отдѣлки, изящнаго паспарту и роскош. раму, цѣна на портр. понижены даже въ сравн. съ прежн. исполненіемъ, дабы дать возможность всемъ и каждому ознакомиться съ новымъ изобрѣт. производ. нашихъ портр. За портр. 10x12 вер. худож. исполн. тушью (кистью) съ Вѣнск. паспар. и роскош. рамою—2 р. 75 коп. прозар. аквар. краск.—4 р. Для аквар. необх. опис. дв. глаз., вол., плат. и пр. Главн. преимущество нашихъ портр.—точнѣйшее сходство съ оригина.; абсолютная проч. сохраненія; они никогда не выцвѣтаютъ и не портятся отъ сырости. Заказъ принимается въ Спб. плат. въ 15 дн., а также и фот. карточ. отсыл. съ заказ. без. поврежденія. За фот. карт. добросовѣст. дѣлаетъ. въ Ателье имѣются десятки тысячъ благодар. писемъ и лист. отзывовъ. Просимъ относ. къ нашей фирмѣ съ полнѣйшимъ довѣріемъ. Во мног. город. имѣют. представ. № 25787

БЕЗПЛАТНО Заказан. одноврем. 4 портр. выемк. исполнен. съ карточки фото-эмаль Миниатюра; для брошки, брелока, медалиона, зан. п. т. п., которая при отдѣл. заказѣ стоитъ 2 руб. Весьма интерес. оригина. и незамѣн. для подарк. Худож. Ателье А. М. Х. Дроздова, Спб., Невскій пр., 67. Вырѣжьте для памяти.

ТѢСТО НАФЕ
 ДЕЛАНГРЕНЬЕ
 Противъ Капли, Простуды и Бронхита.

НАИВЫГОДНѢЙШЕЕ
 ПРИМѢНЕНІЕ ДАРОВОЙ СИЛЫ
 МЕЛЬНИЦЪ ВОДОКАЧЕН
 ВЪТРИЯНЫЕ ДВИГАТЕЛИ
 ИНЖЕНЕРА
ДАВЫДОВА.
 МОСКВА,
 ЗАВОДЪ ИМПЕРАТОРСКАГО
 ТЕХНИЧЕСКАГО УЧИЛИЩА.
 КАТАЛОГИ БЕЗПЛАТНО
 ШЛЬДСІЕ ДВИГАТЕЛИ ПРИБОРЫ
 ГАРАНТИРУЕТСЯ

ТОВАРИЩЕСТВО ПАРФЮМЕРНОЙ ФАБРИКИ
ПРОВИЗОРА А. М. ОСТРОУМОВА
КРЕМЪ **МЫЛО ОТЪ** **ОДЕКОЛОНЪ и ДУХИ**
МЕТАМОРФОЗА **ПЕРХОТИ** **АЛЬПИЙСКІЙ**
ОТЪ ВЕСНУШЕКЪ. **И ВЫПАДЕНІЯ ВОЛОСЪ** **ГИАЦИНТЬ.**
 за № 3374.
 GRAND-PRIX высшая награда Брюссель 1905 г.

!! НОВОСТЬ !!
 Предлагаемъ по необычайно дешевой цѣнѣ, только за 2 р. (съ перес.) карман. складн. аппаратъ „RAPID“ съ ахроматич. стеклами, содержащ. въ себѣ 7 нижеслѣд. полезныхъ предметовъ первой необходимости: 1) Изыск. театральн. бинокль. 2) Полная зрительная труба. 3) Увеличитель. гуалетное зеркало. 4) Большой оригинальн. кожан. б. Увеличитель. двойное стекло для чтенія. 6) Американ. стереоскоп. 7) Серия 25 интересн. видовъ въ немъ. Вышеознач. аппаратъ—это изобрѣтеніе послѣдн. технич. и рекомендуемъ всемъ, какъ полезная и практичная вещь, бывшая до сихъ поръ недоступной по своей дороговизнѣ. Высылаемъ налож. плат. и безъ задатка: Въ Азіатск. Россію присылать. 40 коп. вѣсов. сбора. Адрес: Т-во „ЗАРЯ“, Варшава, 25. Картина имѣются въ 42-хъ сер. по 25 шт. каждая. Цѣна серия 40 к.: 3 сер. 1 р., 6 сер. 1 р. 75 к. № 25638 2—2

Швейныя машины „ПФАФФА“.
 Признанныя, по ихъ новѣйшимъ усовершенствованіямъ, лучшими для семейнаго обихода и ремесленнаго производства.
Остерегаться поддѣлокъ.
Г. М. Пфаффъ, фабрика швейныхъ машинъ въ Кайзерслаутернѣ (Kaiserslautern) Германия. Основана въ 1862 г. 1400 рабочихъ.
 Склады: въ С.-Петербургѣ, у Э. Книппмана и №, Гороховая, 17; и во многихъ другихъ большихъ городахъ.

КАКАО



ТВО ЭЙНЕМЪ МОСКВА.

!! НОВОСТЬ !!
 Предлагаемъ по небыв. дешевой цѣнѣ только за 2 р. 50 к. (съ перес.) америк. дѣтскую швейную машину „Экспрессъ“, машина эта, кромѣ громадной пользы, доставляетъ дѣтмъ, благодаря своей практичности, истинное удовольствіе и приспособлена къ ихъ трудолюбію; ремонтир. весьма какъ полезная вещь, бывшая до сихъ поръ недоступна по своей дороговизнѣ. Высылаемъ налож. плат. и безъ задатка. Въ Сибирь причесит. 40 к. № 25691. Адресъ: Т-во „ВПЕРЕДЪ“, Варшава, 25. 2—2

Я. БЕККЕРЪ
 ПОСТАВЩИКЪ ЕГО ВЕЛИЧЕСТВА.
 Только первыя награды: послѣдняя въ Миланѣ 1906 г. Grand Prix. С.-Петербургѣ, Каванская площадь, 18. Иллюстр. каталогъ бесплатно. Для жаждущихъ истины поступило въ продажу изданіе для СЕМОУЧЕНИЯ Семейнаго „БОГОСЛОВСКІЙ факультетъ“ Университета. Собраніе популярныхъ лекцій. Всѣ лекціи составлены извѣстными учеными, занимавшими себя преподаваніемъ богословскихъ наукъ въ среднихъ и высшихъ учебныхъ заведеніяхъ. „Богословскій факультетъ“ состоитъ изъ слѣдующихъ предметовъ: 1) Основное Богословіе, 2) Догматическое Богословіе, 3) Сравнительное Богословіе, 4) Нравственное Богословіе, 5) Ученіе о Богослуженіи, 6) Всеобщая Исторія Христіанской Церкви, 7) Исторія Русской Церкви, и 8) Церковное Право. 4 выпуска (болѣе 1000 страницъ убористой печати). Цѣна 6 р., съ пересылк. 6 р. 50 к. Въ Сибирь и за границу на 50 к. дороже. Допущена разсрочка: при подлинк.—3 р., при полученіи 2, 3 и 4 вып. наложеннымъ платежомъ 1 р. 50 к., 1 р. и 1 р. Образцы лекцій съ отзывами печати о „Семейномъ Университетѣ“ высылаются чрезъ издателя Ф. С. Комарскаго. Спб., Пушкинская, 10. Книжн. магаз. обычная уступка. № 25817

ПИШУЩІЯ МАШИНЫ „ADLER“



Чрезвычайно удобны и просты въ работѣ.
 Разнороднѣйшее примѣненіе.
 МНОГОКРАТНО ПРЕМИРОВАНЫ
GRAND PRIX. Междунар. выставка въ Миланѣ 1906 г.
Требуйте каталогъ № 46.
 Нужны дѣятельные представители, гдѣ ихъ еще нѣтъ!
Adler Fahrradwerke vorm. Heinr. Kleyer,
 Основано въ 1880 г. **Frankfurt a. M.** Около 3000 Рабочихъ.
 ПРОИЗВОДСТВО: Пишущія машины, автомобили, мотоциклетки и велосипеды.

При этомъ № прилагается для гг. иногородныхъ подписчиковъ, кромѣ московскихъ, объявленіе „Перунычъ“ Базара Марокъ въ Спб.

ЖИЗНЬ

1907 г.

№ 9.

Выданъ 3 марта 1907 г.

ИЛЛЮСТРИРОВАННЫЙ
ЖУРНАЛЪ
ЛИТЕРАТУРЫ

ПОЛИТИКИ И СОВРЕМЕННОЙ ЖИЗНИ.

XXXXVIII г.

изданія.

Цѣна этого № 20 к., съ перес. 25 к.

ОБЪЯВЛЕНИЯ для напечатанія въ «Жизнь» принимаются по слѣдующей цѣнѣ за строку непарелль въ одинъ столбець (въ 1/4 ширины страницы): передъ текстомъ по 1 р. 50 к. и послѣ текста по 1 р. **Къ этому № прилагаются «Лит. Прил.» и «Париж. Моды» за мартъ.**



ШВЕЙНЫЯ МАШИНЫ
ШВЕЙНЫЯ МАШИНЫ
ШВЕЙНЫЯ МАШИНЫ

КОМПАНИИ ЗИНГЕРЪ

Необходимы для домашнего употребленія. Образцовъ въ конструкторія и исполненія. Продаются только въ магазинахъ Компаніи Зингеръ.



Отпускъ машинъ съ платежемъ **отъ 1 рубля въ недѣлю.**

Безплатное обученіе шитью и моднымъ художественнымъ вышивкамъ.

Машины съ высокимъ рукоятомъ **отъ 25 руб.** 1000 собств. магазиновъ!

Остерегайтесь поддѣлокъ!

Магазинная вывѣсна
Рисун. уст. Отд. пром. и торг. Мин. Ф.

Правленіе: **С.-ПЕТЕРБУРГЪ**, Невскій пр. № 28, собств. домъ.

Фабричное илеймо
которымъ снабжены машины.

За 2 руб. высылаю кам. чернильн. приборъ съ 2 чернил., 2 подсы. и 1 пенальтиной. Прейскурантъ издѣлій Уральскихъ камней и Памятниковъ мрам. за двѣ 7 коп. марки. Адресъ: Ст. Мраморская, Пермск. ж. д., въ Мрам. зав. Ю. И. Буланову.

100 ОТКРЫТЫХЪ ПИСЕМЪ съ перес. загр. раб., иллюстр., всѣхъ разн., можно марками и налож. плат. Выгодно торговцамъ. Ф. Натче, Москва, Хохловскій пер., д. № 9. 10—5

Первый и единственный въ Россіи мѣст. **ИНСТИТУТЪ** проф. С. Файнштейна, Одесса, Дериб., 28, высыл. просп. курс. укрѣпл. ПАМЯТИ И ЛЗЫКОВ—за одну и пр. в. СТЕНОГРАФИИ—за двѣ 7 к. м.

ЛѢЧЕБНИЦА И. И. ГИМИЛЕРЪ
Москва, Н. Басманная, 28.
ДЛЯ СТРАДАЮЩИХЪ
ЗАЙКАНИЕМЪ.
При лѣчебницѣ ПАНСИОНЪ.
ПЛАТА ПО ИЗЛѢЧЕНІИ.
Условия лѣченія высылаются бесплатно.

2 руб. за **СТО** художественныхъ открытых писемъ, раскрашен., загранич. раб., всѣхъ разн., съ перес. выс. нал. платеж. „Над-во Гелюсъ“ 100 шт. Варшава, Бѣльска, 16. Треб. пр.-кур.

МУЗЫКАЛЬНЫЙ МАГАЗИНЪ
А. Ф. ГЕРГАРДА
Харьковъ, Московская ул., № 20.
РОЯЛИ И ПИАНО И. БЕККЕРА, Ю. БЛЮТНЕРА и др. ФИСЬ-ГАРМОНИИ. Всевозможные струнные, духовые и ударные музыкальные инструменты. Полный складъ духовно-музыкальныхъ сочиненій. Большой выборъ нотъ для всѣхъ инструментовъ и для пѣнія. 10—3

Новое дешевое изданіе
Сочиненій М. И. Глинки
подъ ред. М. Балакирева и С. Ляпунова. Оперы „Жизнь за царя“ и „Русланъ и Людмила“: для пѣнія по 3 р.; д. фортеп. въ 2 руки (съ текстомъ) по 1 р. 50 к.; д. фортеп. въ 4 руки по 4 р. Романсы въ 1 томѣ (61) 3 р. Фортеп. пьесы въ 1 томѣ 75 к. Требуется каталогъ подробно. бесплатно.
Москва, у П. ЮРГЕНСОНА
№ 25707 Ноглинскій пр., 14. 4—4

BARBER „SAGRADA BARBER“ BARBER
СЛАБИТЕЛЬНЫЯ И УКРѢПЛЯЮЩАЯ ЖЕЛУДОКЪ ЛЕПЕШКИ.
Химически изслѣдованныя, лепешки эти прописываются врачами передъ курсомъ лѣченія въ Карлсбадѣ, Мариенбадѣ и т. д., равно какъ во время самого лѣченія и послѣ него.
Нѣжное, мягкое и регулирующее слабительное, употребляемое самыми выдающимися врачами—профессорами и практиками и прописываемое ими при расстройствѣхъ пищеварительныхъ органовъ и желудка.
Получить можно во всѣхъ лучшихъ аптекахъ. Ц. № 25005 13—10

Фабрика и магазинъ.
Брвл., золот. и серебр. изд.
Ф. А. ДОРІЕ.
Москва, Кузнецкій, 4.
Покупка по высш. цѣнкѣ Жемчуга, брилл. и драгоц. намн. 12—1

Утверж. Мед. Деп. лѣчебн. зав. отъ
ЗАЙКАНИЯ
Вновь обработ. единств. радикальн. мет. А. К. Рейхе. Петербургъ, Итальянская (бл. Пассажа), 15. Услов. выс. безплат. Пансионъ.

Изъ Лабораторіи Л. Лялевъ въ г. Орлеанѣ (Франція).
ЮДИРИНЪ ДОКТОРА ДЕШАНЪ
(Jodirine du Dr Deschamp)
Всѣми признанное средство противъ
ОЖИРѢНІЯ
рекомендуемое врачами съ блестящими результатами.
ЮДИРИНЪ Д-ра Дешанъ **устраняетъ тучность** въ очень короткое время. **Совершенно безвреденъ** для организма.
Цѣна коробки, содержащей 60 лепешекъ въ облаткахъ, 4 руб. 25 коп.
Продается во всѣхъ аптекахъ и аптекар. № 25837 магаз. 2—1
Генеральное представительство на Россію Торговый Домъ ЛЮНСЕНБУРГЪ и Ю, ВАРШАВА, Журавья, 40.

Пишущія машины
Съ выдѣломъ шрифта
МОДЕЛЬ 1907 года
МАКСА УСОВЕРШЕНСТВОВАНІИ!!
Ленты для пишущихъ машинъ
Цѣны понижены—КАТАЛОГЪ
БЕСПЛАТНО
МОСКВА
ИЗДАТЕЛЬСТВО
ПАСАЖА ДИКАЯ ПЛОЩАДЬ

Отрѣзъ черной **Трико I** въ 4 1/4 арш. для или черно-сѣ. полн. элеган. проч. мужск. костюма выс. нал. плат. за 5 р. 25 к. суконная фабр. З. Розенталь, Лоозь, № 1.
ВѢРНОЕ, РАДИКАЛЬНОЕ, БЫСТРОДѢЙСТВУЮЩЕЕ
средство для массоваго истребленія
КРЫСЪ И МЫШЕЙ
безъ отравы, безъ прививокъ, безъ хлопотъ.
Наставленіе высылаетъ бесплатно
КОНСТАНТИНЪ МАЛЬМЪ,
№ 25839 СПБ., Морская, 34. 2—1

СТРАХОВАНІЕ ЖИЗНИ
ПРИ ПОСРЕДСТВѢ
Государственныхъ Сберегательныхъ Кассъ.
Страхование капиталовъ отъ 25 руб. до 5000 руб. на случай смерти и смѣшанное.
Страхование пенсій отъ 6 руб. до 600 руб. въ годъ на старость.
Страхование приданого и стипендій для малолѣтнихъ.
Совокупнаго страхования служащихъ или рабочихъ какаго-либо учрежденія на льготныхъ условіяхъ.
Страхования на случай смерти и смѣшанное заключаются **безъ медицинскаго освидѣтельствованія**, при чемъ въ случаѣ смерти застрахованнаго въ теченіе первыхъ трехъ лѣтъ страхованія выдаются внесенныя деньги обратно (за вычетомъ 5% на расходы по веденію дѣла), въ случаѣ смерти на четвертомъ году выдается половина застрахованнаго капитала, на пятый годъ—три четверти того же капитала. Въ случаѣ смерти застрахованнаго по истеченіи 5 лѣтъ и болѣе—застрахованный капиталъ выдается полностью. По страхованіямъ на сумму свыше 3000 руб. указанные сроки удлинняются на 2 года.
Общедоступные тарифы.
Подробныя свѣдѣнія можно получать въ государственныхъ сберегательныхъ кассахъ, при конторахъ и отдѣленіяхъ Государственнаго Банка, Таможняхъ, Казначействахъ и въ столичныхъ кассахъ. № 25805 2—2

„ВОСПОМИНАНІЯ О САРОВѢ“
Новая брошюра Анаголія Попова. Цѣна 15 коп., съ перес. 20 коп., въ хорошемъ перешл. 50 коп. Выписывающіе отъ автора, г. Вологда, 1 часть, Зосимовская ул., соб. домъ, за пересылку не платятъ. (Можно марками).

MODERNE Мыло
Ф. ПУЛЬСЬ.
АКЦ. ОБЩ. въ ВАРШАВѢ
Получить можно во всѣхъ лучшихъ парфюмеріяхъ

ШОКОЛАДЪ-КАКАО-БИСКВИТЫ

ТВОИ ЖОРЖЪ БОРМАНЬ

№ 25946 5-1

АЛЕКСАНДРИТЪ
(камень большой твердости)
Рѣдчайшій въ мірѣ драгоценный камень!

Александритъ единственный драгоценный камень, не поддающийся поддѣлкѣ, фальсификаціи.

Александритъ имѣетъ темно- или свѣтло-зеленый цвѣтъ, а при искусственномъ, не солнечномъ, освѣщеніи имѣяетъ свой цвѣтъ на темно-красный или свѣтло-розовый цвѣтъ.

АЛЕКСАНДРИТЪ
граненый, оправленный въ золото, 580/100, кольцо, высылаетъ за 5 руб. съ налож. плат. фирма Драгоценные камни А. Н. Насонова въ Екатеринбургъ.

Премія: Топазъ-Пробникъ, для пробы натуральности камней, и Иллюстр. Таблица Счастливыхъ камней.

САМОКРАСЯЩІЯ ГРЕБЕНКИ „ФОРЪ“

Красятъ волосы въ любой несмываемый цвѣтъ, послѣ чего ихъ можно гофрировать, завитать и пр. Гребень совершенно безвреденъ. Перес. налож. плат. шт. 2 рубля 50 коп.

БАЗАРЪ МАРОКЪ, Спб., Невск., 20, кв. 8.

Торговый Домъ „Гигія“
удостоенъ двухъ золотыхъ медалей. Спб., Моховая, 45, тел. 251-71.

Спеціальная Мастерская корсетовъ Д-ра Гашъ Сарротъ.

Прейсъ-курантъ и инструкціи для снятія мѣрки высылаются бесплатно. Заказы выполняются быстро. Торговый Домъ принимаетъ также заказы на дамское дѣтское № 25669 и постельное бѣлье 2-1

ЕЩЕ И ЕЩЕ!!!
Письмо ВРАЧА

Посланная Вами пробная баночка „Ланна“ оказала мнѣ, страдающему профессиональной экземой, хорошее дѣйствіе, а равно и другимъ, кому я совѣтовалъ испробовать В. „Ланну“. Ниж. Тагиль. Врачъ П. И. Вѣлоргій.

„ЛАННА“ есть замѣчательное средство, исцѣляющее **ОЧЕНЬ БЫСТРО И УСПѢШНО**

ЭКЗЕМУ,
ЛИШАИ, СЫПЬ, ЯЗВЫ, ПРЫЩИ, БОРОДАВ., ОЖОГИ и т. д. ЗУДЪ и БОЛЬ проходятъ почти моментально. Цѣна 1 р. 50 к. С. РОСТЕНЪ, Казанская улица, № 26/1. С.-Петербургъ. Имѣется въ аптекар. магазинахъ и аптекахъ: — достигнуло въ продажу чудное **мыло Ланна-Ростенъ** отъ недостатковъ кожи. Бусокъ 75 коп., 1/2 доз. 4 р. Высылаю налож. платежомъ. Пересылка по почт. тарифу.

АТТЕСТАТЪ Университета, золот. медали за почерки учениковъ. Въ 16 уроковъ научаю заочно красиво и скоро писать. За 4 семки. марка высылаю пробное письмо, образцы шрифтовъ и условія. Одесса, Профес. Каллиграфія Адольфа КОССОДО, Дерибасовская, д. № 19.

PARFUM VIVITZ LT. PIVER PARIS

ЛУЧШЕЕ СРЕДСТВО, ВЫЗЫВАЮЩЕЕ МАССОВОЕ ИСТРЕБЛЕНІЕ КРЫСЪ и МЫШЕЙ

бѣл. крысиная и мышиная тифа (безвред. для людей и дом. живот., безъ привив.) пред. химико-бактер. лабораторія А. и В. Гуревича, Киевъ, Б. Васильковская, 10. Найм. выс. доза (съ улаж. и перес.) — 3 р. 10 к.

ОТКРЫТЫЯ ПИСЬМА

20 шт. наилучш. открытокъ высыл. фланко каждому по получ. 55 к. почт. марк. Между ними наход. художеств. ландшафты, парижскія красавицы и т. п. По каждой приславаемой мнѣ фотографіи готовит. открыт. письма скоро и дешево. Слѣжитъ безпл. Корреспонд. на русск., нѣмецк., англійск. и французск. языкахъ. Откр. письма съ выдами изданія Герриха ВРУЭРА, Берлинъ W 30, Гогенштауфенштрассе 45.

Новоизобрѣтенная патентованная МАШИНКА ДЛЯ ШТОПАНІИ

съ которой даже ребенокъ выполняетъ безъ всякой подготовки в. быстро и красиво починку чулковъ, скатертей, платковъ и т. д., при чемъ заштопанные предметы важутся сверху. новыми. Работа не напрягаетъ зрѣнія и составляетъ приятное развлеченіе. Цѣна съ иллюстриров. руководствомъ и съ пересылой только 2 р. 50 к. Высыл. почтою и наложен. платежомъ. **В. Фернебокъ**, Варшава, № 25832 Н. Граничная, 6. 3-1

ЧИСТОЕ ЛИЦО
получается скоро послѣ употребленія новаго средства

Угринъ
отъ ПРЫЩЕЙ и УГРЕЙ

Продается вездѣ по 1 р. 90 к. за банку. Перес. налож. плат. изъ оптов. склада Рич. Пето. Спб. Караван. ул. 15 кв. 8.

ПСОВАЯ и РУЖ. ОХОТА

ежедневный иллюстр. охотничій журналъ издается при участіи лучшихъ знатоковъ охоты. дѣла.

Цѣна на годъ со всеми приложеніями и преміями **5 руб.**

Пробный № и условия подписки бесплатно по требованію: Москва, Почтовый ящикъ 281, редація.

ОПТИЧЕСКАЯ НОВОСТЬ
Стереографъ.

Пластическая фотографія. Чудная Панорама замѣчательныхъ видовъ и Пикантныхъ сюжетовъ. Складной металлическій аппаратъ со 100 картинами только 2 р. 25 к. Требования адресовать: А. Кульварскому, Варшава, Кармелитская, 5-2. Списокъ картинъ и преісъ-курантъ даромъ.

Инженерное училище въ Мангеймъ (Германія).
Субсидируемое городомъ высшее спеціальное техническое училище по **машиностроительству, электротехникѣ и горному производству.**
Программа высылается бесплатно. № 25767 10-2

ПОЛИТЕХНИЧЕСКІЙ ИНСТИТУТЪ ФРИДБЕРГЪ въ Гессенѣ.

По всемъ отраслямъ техники и со спеціальными курсами по устройству автомобилей, паровыхъ турбинъ и бетонно-железныхъ работъ.

Пріемъ въ Апрель и Октябрь. Требуется свидѣтельство за 6 классовъ гимназій, реальнаго училища или другого средне-учебнаго заведенія. Программа высылается секретариатомъ. № 25595 4-3

GRAND-PRIX 1905. высшая награда на Международной Гигіенической Выставкѣ въ Парижѣ 1905 года.

ПР. КИНУНЕНА ЭЛЕОПАТЪ
наилучшее средство для волосъ въ мірѣ; въ Россіи въ употребленіи 30 лѣтъ!!!
Цѣна флакона 1 р. 50 к., 2 флакона высылаются почтою за 4 рубля.

При каждомъ флаконѣ популярная брошюра д-ра медицины Ю. Э. Фридендера **„Волосы“**
уходъ за ними, болѣзнь ихъ и лѣченіе съ помощью Элеопата пров. Кинунена. Брошюра высылается желающимъ **БЕЗПЛАТНО** изъ главнаго склада Элеопата пров. Кинунена: С.-Петербургъ, Разъѣзжая, 18.
№ 25540 Продается во всехъ аптекахъ и аптекарскихъ магазинахъ Имперіи. 14-4

БЕРЕЗОВЫЙ КРЕМЪ.
Приготовленъ въ Лабораторіи А. ЭНГЛУНДЪ.
Средство противъ веснушекъ, желтизны, пятенъ, красноты и проч.

Цѣна за флаконъ 1 руб., съ перес. 1 р. 50 к.

Завѣдующіе Лабораторіею: Докторъ В. К. Панченко и А. К. Энглундъ.

Для предупрежденія поддѣлокъ прошу обратитъ особенное вниманіе на подписи А. ЭНГЛУНДЪ красными чернилами и марку С.-Петербургской Косметической Лабораторіи, которыя имѣются на всехъ препаратахъ. Получать можно во всехъ лучшихъ аптекахъ, аптекарскихъ, косметическихъ и парфюмерныхъ складахъ Россійской Имперіи. Главныя агентства и склады фирмы для Европы: Эмиль Боръ, Гамбургъ; для Южной и Сѣверной Америки: Л. Мишнеръ, Нью-Йоркъ. Главныя склады для всей Россіи А. ЭНГЛУНДЪ, С.-Петербургъ, Новодеревенская наб., 15.



ВЫПАДЕНІЕ ВОЛОСЪ
и перхоть, какъ и всякую вообще болѣзнь, не слѣдуетъ никогда запускать, а по возможности раньше приступить къ ихъ лѣченію **НОВЫМЪ СРЕДСТВОМЪ ПЕРУИНОМЪ** и ПЕРХОТИ СРЕДСТВОМЪ ПЕРУИНОМЪ.

Продается вездѣ по 1 р. 75 к. фл. Базаръ Марокъ, Спб., Невскій, 20, кв. 8.

ТРЕБУЙТЕ
бесплатно извѣстно-иллюстрированный каталогъ всевозможныхъ модныхъ новостей. Адр.: г. Лодзь, складъ „Лодзинскій Экспортъ“.

ВСЯКІЙ, КТО ХОЧЕТЪ
быть элегантно и дешево одѣтымъ, пусть требуетъ преісъ-курантъ отъ „АРТЕЛИ ПОРТНЫХЪ“ въ Лодзи.

ПТИЦА И ЯЙЦА
отъ породъ куръ, утокъ, гусей, индѣекъ, всѣхъ сущ. породъ. Собраны всѣхъ породъ, свиньи, козы, кролики, индюкаторы, ворюшки, голубы, голубы, переносные птички, проволочная сѣтка, дѣларства, железныя книги. Поим. богато иллюстр. каталогъ (48 стр.) съ описаніемъ всѣхъ пор. и правилами вывода и разведенія высыл. зак. банд. по получ. 32 коп. марками. № 25849

Разсадивъ Э. В. Вагговута, п. о. Кегель, Эста. губ.



XXXVIII г.

ПОЛИТИКИ И СОВРЕМЕННОЙ ЖИЗНИ.

г. XXXVIII

№ 9

Выходить еженедельно (52 № в год), съ приложениемъ 40 книгъ „Сборника“, содерж. соч. К. М. СТАНЮКОВИЧА и гр. А. К. ТОЛСТОГО, 12 книгъ Литературныхъ и популярно-научныхъ приложений, 12 №№ „Парижскихъ модъ“ и 12 листовъ чертежей и выкроекъ.

1907

Выданъ 3-го марта 1907 г.

Подписная цѣна съ достав. и перес. на 1/2 года 4 р., на 1/4 года 2 р.

Цѣна этого №—20 к., съ перес. 25 к.

Къ этому № прилагаются: 1) „Ежемесяч. литерат. и популярно-научныя приложения“ за мартъ 1907 г., 2) „ПАРИЖСКІЯ МОДЫ за МАРТЪ 1907 г. съ 35 рис. и отдѣльн. листъ съ 35 черт. выкр. въ натур. велич. и 8 рис. для выжиганія.

ОТКРЫТА ПОДПИСКА НА „НИВУ“ 1907 г. Съ приложениемъ 40 книгъ „СБОРНИКА НИВЫ“, содержащихъ:

полное собраніе сочиненій въ 10 книгахъ

и остальные 30 книгъ полн. собр. сочиненій

гр. АЛЕКСѢЯ ТОЛСТОГО

К. М. СТАНЮКОВИЧА.

Безъ достав-
ки въ Петер-
бургъ

6 р. 50 н.

Безъ доставк. въ
МОСКВѢ въ конторѣ
Н. Н. ПЕЧКОВСКОЙ,
Петровский звин . . .

7 р. 25 н.

Безъ доставк. въ
ОДЕССѢ въ кн. маг.
„ОБРАЗОВАНИЕ“,
Римельевская, 12.

7 р. 50 н.

Съ достав-
кою въ Пе-
тербургъ . . .

7 р. 50 н.

Съ пересылкою
во все мѣстности
Россіи. . . .

8 р.

За
гра-
ницу. 12 р.

Для гг. новыхъ подписчиковъ, желающихъ получить при „Нивѣ“ 1907 г. со всеми вышеозначенными приложениями еще первыя 10 книгъ соч. К. М. Станюковича, приложенныя къ „Нивѣ“ въ 1906 г.,—подписная цѣна съ перес. во мѣста Россіи 10 р. за годъ, или по 1/4 г., за первую 1/4 г. 4 р. и за остальные по 2 р.



Священные ворота въ Даниловскомъ старовѣрческомъ монастырѣ.
Картина Н. Субботина (Конкурсная выст. 1906 г. въ Акад. Худ.), авт. «Нивы».

Черный туманъ.

Изъ лѣтописи нашихъ дней.

П. П. Гнѣдича.

(Продолженіе).

XXIV.

Вотъ и все.

Отдѣлаться отъ этого кошмара, тѣмъ не менѣе, было невозможно. Кругель съ оскаленными зубами навязчивымъ призракомъ стоялъ передъ нимъ постоянно, особенно въ послѣдніе дни. Когда онъ возвращался домой, по неосвѣщеннымъ улицамъ, мимо конныхъ патрулей, ему казалось, что Кругель сидитъ въ видѣ дворника, завернутый въ овчинную шубу. Въ каждомъ прохожемъ онъ видѣлъ что-то напоминавшее Кругеля. Каждую ночь ему казалось, что Кругель лежитъ у него на диванѣ, а разъ даже, — и онъ это явственно почувствовалъ, — что онъ лежитъ на кровати рядомъ съ нимъ. Кошмаръ былъ настолько силенъ, что онъ долго лежалъ съ открытыми глазами и видѣлъ голову, тяжело ушедшую въ его подушку, и длинный черный сюртукъ, широкими складками лежавшій на его впадомъ животѣ.

— Что я, съ ума схожу, что ли? — повторилъ онъ, трогая себѣ виски и загылокъ. — Съ чего я волнуюсь? Гдѣ же моя сила воли?

По вечерамъ, часамъ уже къ десяти, если собраніе кончалось, онъ приходилъ къ сестрѣ. Но, вѣрнѣе, онъ приходилъ къ Кавдоровымъ, потому что Даша всегда сидѣла съ сестрами. Его встрѣчали радостными восклицаніями, и вокругъ лампы съ краснымъ абажуромъ свѣтились молодыя, здоровыя лица дѣвушекъ.

— Отчего ты не женишься на ней? — спросила разъ брата Даша.

— Время ли теперь о себѣ думать? — отвѣчалъ онъ.

— Отчего-жъ не думать? Я вотъ о Колѣ все время думаю.

Ея изысканія насчетъ Коли не привели ни къ какому результату. Она никакъ не могла добиться, куда его выслали. Ни на какое „дѣло“, на что надѣялся Василій, она не годилась, потому что только и думала о своемъ женихѣ. Въ послѣднее время какъ будто она и напала на слѣдъ, но все же ничего опредѣленнаго узнать не могла.

Слова сестры заставили его еще разъ оглянуться на себя и проверить свои чувства къ Юлѣ.

— Да нѣтъ! — отгонялъ онъ отъ себя эти мысли: — нельзя, нельзя думать даже... Пусть еще пройдетъ нѣсколько времени.

Юля какъ будто недоброжелательно поглядывала на него, а иногда, напротивъ, была весела съ нимъ, сидѣла рядомъ, ласково смотрѣла въ глаза. Въ такія минуты онъ боялся и себя и ея. Онъ схватывалъ шапку и уходилъ.

Съ Паль Палычемъ шло все по-старому. Тотъ хихикалъ, намекалъ, часто заходилъ къ жильцу и все его успокаивалъ:

— Ужъ насчетъ меня вы будьте увѣрены.

Разъ зашелъ къ нему Пальмовъ. Онъ осунулся и поблѣднѣлъ. Паль Палычъ, сидѣвшій у жильца, спросилъ:

— Что съ вами, мой сознательный?

— Да трудно-съ, — отвѣтилъ Маркъ.

— Повѣдайте, разберемся сообща. Опять племянница?

— Племянница что! Племянница притихла, ушла отъ матери, у жены моей живегъ... Нѣтъ, я насчетъ самого себя. Вотъ живу здѣсь вторую недѣлю и чувствую неладность какую-то.

— Нервы?

— Что нервы, — нервы у всѣхъ!

Онъ замолчалъ. Видимо, ему было тяжело говорить, и онъ не рѣшался повѣдать что-то затаенное.

— У васъ глазки-то ввалились, — замѣтилъ Паль Палычъ.

— Сплю мало.

— Да отчего?

— Странное дѣло-съ, — сказалъ Пальмовъ, все болѣе теряясь и нервно перебирая длинными бѣлыми пальцами. — Со мной творится что-то непонятное. Хотя я и сознательный, а только тутъ что-то совершенно невозможное и даже невообразимое...

— Да что такое? — допытывался Тарлаевъ.

— А вотъ-съ, я-съ... такъ сказать... раздвоился.

— Феноменъ! — хихикая сказалъ Паль Палычъ.

Тарлаевъ просилъ „товарища“ продолжать.

„Товарищъ“ продолжалъ.

— Извольте видѣть. Когда я дома одинъ-съ, то и человекъ это одинъ. А когда я выхожу и когда я прихожу въ собраніе, въ митингъ, то я дѣлаюсь другимъ.

— Въ чемъ выражается разница? — спросилъ Тарлаевъ.

— А въ томъ, что я иначе мыслю. И настолько, знаете, все это странно, что не будь я человекъ вѣрующій, такъ сказалъ бы, что это отъ лукаваго.

— Изложите, почтеннѣйшій, послѣдовательно, — мягко предложилъ Паль Палычъ: — тогда, быть-можетъ, мы логически расчленимъ ваши ощущенія на части и свяжемъ ихъ научнымъ синтезомъ.

— А вотъ-съ. Положимъ, я пришелъ домой и... какъ бы сказать... ну-съ, пришелъ съ нѣкоторымъ осадкомъ. То-есть какъ бы несолидарнымъ съ высказанными положеніями. И вотъ рѣшено, что на послѣзавтра, въ семь съ половиной, соберутся вновь...

Онъ перевелъ дыханіе.

— Вы не волнуйтесь, — сказалъ Паль Палычъ, дотрогиваясь пальцемъ до его груди: — а говорите спокойно.

— И вотъ я рѣшаю, — заговорилъ онъ снова: — рѣшаю не идти. Такъ-таки непреложно и сознательно. Сознательно, ибо я не солидаренъ.

— Такъ, такъ!

— И вотъ-съ наступаетъ этотъ самый день, послѣзавтра. И я стараюсь ни о чемъ не думать, и дѣлаю свое дѣло, и знаю, что вечеромъ я буду дома. И вотъ наступаетъ семь часовъ, и вдругъ я начинаю какъ бы ничего не понимать. То-есть я все досконально понимаю, но дѣлаю не то, что предполагалъ, а надѣваю, знаете, фуражку и иду, и ровно въ половинѣ восьмого прихожу, — и самъ этому удивляюсь.

— Бываетъ, — сказалъ Паль Палычъ.

— И это не все-съ, а есть еще нѣчто иное-съ и гораздо болѣе странное. Положимъ, я хочу сказать *нѣтъ*, — но ежели вокругъ меня всѣ говорятъ *да*, то и я говорю *да*, когда думаю *нѣтъ*. А когда иду домой, то изумляюсь, почему я сказалъ не то, что желалъ. А сказалъ я потому, что языкъ мой не повиновался моимъ чувствованіямъ. И прихожу я домой и твердо увѣренъ въ себѣ, и, такъ сказать, чувствую, что я хозяинъ самъ себя... И опять это до того времени, пока я не услышу внутри себя голоса: „ровно семь часовъ, бери шапку и иди“.

Пальмовъ развелъ руками.

— И что это такое, я понять не могу. Сначала я не сознавалъ, а теперь я и сознаю все это отлично; и такъ мнѣ ясно представляется, что я уже не я, а, такъ сказать, лунатикъ. И когда иду, такъ я точно ватой обложенъ, такое ощущеніе.

— Гипнозъ! — сказалъ Тарлаевъ.

— Отсутствіе задерживающихъ центровъ, — потирая руки, прибавилъ Паль Палычъ. — Оттого у насъ и вся белиберда идетъ, что ни у кого эти задерживающіе центры не развиты до слѣдуемой степени.

— Это какіе же центры-съ? — спросилъ сознательный.

— Это, ангел мой, то, что в просторѣчи называется „силой воли“. Если крикнуть властно, или внушать вамъ что-нибудь, сейчасъ весь вашъ организмъ съживается и становится тряпкой, подчиненной другому. Отпора въ васъ нѣтъ,—вы силѣ силу не противоставляете.

— Это какъ же-съ?—оторопѣвъ, спросилъ Пальмовъ.

— А такъ же-съ. Вамъ властно сказали: „иди!“ а вы такъ же властно скажите себѣ: „не пойду“. Обаянію-то этому самому не поддавайтесь. А тѣмъ паче толпѣ не отдавайтесь. Толпа — звѣрь, толпа — неразумна. Силенъ только одинъ человекъ своей волей. Толпа кричитъ: „вправо“,—идите влѣво; толпа кричитъ: „долгой!“—а вы лѣзьте наверхъ. Тутъ можетъ что-нибудь одно изъ двухъ выйти: либо разорвутъ васъ на части, либо за вами полѣзутъ.

— А какъ же этого достичь?

Паль Пальчъ хитро прищурился.

— Работой-съ, работой надъ собой. Чтобъ отъ крика не вздрагивать, отъ сдвинутыхъ бровей не пугаться, отъ револьвера не шараться, а свой наводить. Вы слышали, какъ съ безоружнымъ охотникомъ левъ встрѣтился, и долго они смотрѣли другъ на друга, пока левъ не понялъ, что въ глазахъ человека свѣтится сила и власть; и онъ тихо сталъ отступать и ушелъ. Пока звѣрь видитъ глаза своего укротителя, онъ на него не бросится. Въ глазахъ всѣ чары. И чары есть въ голосѣ, въ рѣчи. Рѣчью можно сердца зажечь, можно городъ поднять, можно страну взбаламутить. Но для того, чтобъ вы отчетъ отдавали себѣ, одному только себѣ, — нервную систему воспитайте: не вѣрьте звукамъ, не вѣрьте улыбкама, не вѣрьте крику, не вѣрьте мысляма... Будьте закованы въ броню, пусть все чужое отскакиваетъ отъ васъ... А потомъ, дома, у себя осторожно во всемъ разберитесь...

Онъ положилъ руки на плечи „сознательнаго“.

— Вотъ тогда-то вы и почувствуете въ себѣ силы не быть бараномъ. А теперь вы, какъ стадо, за передовымъ козломъ идете, рѣшивъ, что умнѣе его на свѣтѣ нѣтъ. Бросьте вы это, не вѣрьте ничему, не вѣрьте ни правымъ ни лѣвымъ, а смотрите, слушайте и дѣлайте выводъ, куда васъ позоветъ разумъ.

— Хорошо вы изволите говорить,—только какъ же это самое примѣнить?—спросилъ Маркъ.

— Да какъ примѣнить? Какъ все примѣняютъ. Усиліе сдѣлать надъ собой—вотъ и все. Силѣ нѣтъ—развивать ихъ надо.

Тарлаевъ слушалъ Паль Пальча и „сознательнаго“—и проверялъ себя. Какъ будто и онъ подпалъ тому же влиянію, той же болѣзни. Та же раздвоенность чувствовалась и у него. Онъ не былъ прямолинеенъ въ вопросахъ первостепенной важности и все куда-то уклонялся въ сторону. Все ему казалось, что онъ не то дѣлаетъ, что слѣдуетъ думать болѣе о цѣли и идти прямо, не заглядываясь въ стороны. Его силы, взвинченные въ толпѣ, тоже падали, едва онъ приходилъ домой. Чтò казалось хорошо во время рѣчей, то казалось глупымъ дома. Неужели и онъ подверженъ тому же гипнозу, чтò и сознательный? Неужели и у него не работаютъ задерживающіе центры?

Паль Пальчъ сталъ рисоваться ему въ новомъ свѣтѣ. Это былъ не только старый шутъ,—въ немъ была какая-то искра, которая порою ярко вспыхивала. Когда онъ говорилъ съ Маркомъ, лицо его было воодушевлено—и горѣло оживленіемъ не напускнымъ. И послѣ того, какъ Пальмовъ ушелъ, Тарлаевъ сказалъ ему:

— Станный вы человекъ.

— Я странный?—изумился Паль Пальчъ:—да полноте! Я не болѣе какъ старая балалайка. А хотите, я вамъ покажу дѣйствительно страннаго человека? Здѣсь же, черезъ два дома.

— Кто такой? Какъ фамилія?

— Это праздное любопытство. Не все ли равно: Перкасовъ, Мергасовъ, Протасовъ или Ватерпасовъ?

— Все равно.

— Пойдемте. Васъ съ нимъ можно познакомить.

И они пошли.

XXV.

Пройдя нѣсколько шаговъ по улицѣ, они вошли въ ворота стариннаго двухэтажнаго дома, выкрашеннаго бѣлой краской лѣтъ пятнадцать назадъ и ставшаго отъ грязныхъ дождевыхъ потѣковъ полосатымъ. По узенькому скользкому тротуару они прошли вдоль еще болѣе грязнаго флигеля, гдѣ на стеклахъ оконъ были наклеены вырѣзанные изъ бумаги силуэты сапоговъ, чтò должно было обозначать, что тутъ обитаетъ сапожникъ. По темной лѣстницѣ пробрались они во второй этажъ, гдѣ у обитой клеенкой двери сидѣла рыжая кошка и жевала объѣдки рыбы.

На звонокъ отперъ маленькій человекъ съ ермошкой на головѣ, неопредѣленныхъ лѣтъ, бритый и въ огромныхъ очкахъ, плотно усѣвшихся на длиннѣйшемъ носу. Блестѣвшемъ, точно онъ былъ отполированъ искуснымъ столяромъ. При видѣ Паль Пальча онъ сдѣлалъ гримасу, которая, впрочемъ, изображала тихую радость, и, открывъ огромный ротъ, сказалъ:

— А, сосѣдъ, милости прошу!

Въ крохотной передней они сняли пальто и вошли въ комнату, вмѣщавшую необычайное количество всевозможныхъ запаховъ. Она была переполнена открытыми шкафами, гдѣ стояло множество банокъ, книгъ, графиновъ, колбочекъ, ретортъ. Въ банкахъ сидѣли ящерицы, змѣи и даже плавало что-то похожее на недоношеннаго ребенка. На столахъ стояли два начатыхъ аквариума, съ хитрыми скалами изъ известковаго туфа. Хозяинъ сбросилъ нѣсколько папокъ съ двухъ креселъ и предложилъ гостямъ садиться.

— Позвольте сперва познакомить,—сказалъ Паль Пальчъ.—Это мой жилецъ, Тарлаевъ, а это изобрѣтатель, ученый химикъ Хижняковичъ.

Старичокъ какъ будто сдѣлалъ книксенъ и сѣлъ, потирая однимъ пальцемъ носъ.

— Вотъ видите этого человека?—продолжалъ Паль Пальчъ, показывая на хозяина.—Онъ иногда по недѣлямъ не выходитъ изъ дому.

— Не выхожу,—подтвердилъ старикъ.

— И, замѣтите, прислуги не держитъ.

— Не держу,—кивнулъ головой старикъ.

— Ему дворничиха покупаетъ въ лавкѣ, чтò надо, и онъ самъ себѣ варганитъ на спирту и бульоны, и уху, и каши, и все, чтò хотите.

— И все, чтò хотите,—откликнулось эхо.

— И все время онъ либо работаетъ на магазины: термометры дѣлаетъ и чинитъ, зрительныя трубы собираетъ, чучела набиваетъ, терраріи устриваетъ.

— Устраиваю,—сказало эхо.

— И всю жизнь одинъ, потому что съ тѣхъ поръ, какъ жена отъ него ушла, онъ всѣхъ женщинъ возненавидѣлъ и не желаетъ съ ними на улицѣ встрѣчаться...

— Не желаю встрѣчаться...

— А вы знаете, отчего они разошлись? Расскажите-ка ему.

— А, видите, изъ-за того,—началъ старикъ ворчливымъ голосомъ:—что я не люблю мяса, а люблю рыбу и овощи. А жена у меня любила мясо и консервы. И вотъ мы съ ней девять лѣтъ не могли сойтись. Я люблю осетрину, а она хочетъ поросенка: я хочу солянки, а она желаетъ сосиски съ капустой; меня тянетъ на стерлядку, а она желаетъ индѣйку. Средствъ не было готовить на два стола, поэтому каждый изъ насъ обѣдалъ черезъ день. Такъ девять лѣтъ мы жили, наконецъ надоѣло. Въ нее влюбился какой-то механикъ, приписанный къ городу Митавѣ. А дочка у насъ умерла. Ну, такъ и разошлись.

— Но на время только,—подхватилъ Паль Пальчъ.

— Не скажите: на два съ половиной года. А потомъ приписанный къ Митавѣ ее бросилъ. Она пришла ко

Открытие алтарей старообрядцевъ. Картина Н. и Струникова (Конгрессная выставка 1906 г. въ Акад. Художествъ), вкл. «Нивы».





Исцеление. Картина Р. Эйхштедта, авт. «Нивы».

мнѣ, говорить: готова ѣсть съ тобой хоть треску, только возьми меня обратно. Ну, я взялъ. Мѣсяць прожила—и опять ее на буженину потянуло. Смотрю: ряпушки маринованной нѣтъ за столомъ, кочанной капуста нѣтъ, рѣпы нѣтъ, грибовъ нѣтъ... А она плачетъ,—попрекаетъ, что къ сектѣ она мясопротивниковъ принадлежать не можетъ... Въ концѣ концовъ чуть не подрались. А я этого терпѣть не могу. Ну, она моложе меня лѣтъ на двадцать. Я говорю: „Матушка, ты еще молода, можешь сама хлѣбъ добывать. Поди ты отъ меня къ чертямъ“. Ну, и ушла. И вотъ я одинъ, и очень мнѣ хорошо... Вижу я только одну дворничиху, такъ она не женщина, потому что ходитъ въ валенкахъ и лущитъ водку не хуже супруга.

— Да-съ,—сказалъ Паль Палычъ:—такъ вотъ и живеть этотъ субъектъ, и даже форточки у себя не открываетъ. А между прочимъ—изобрѣтатель.

Старичокъ весь съезжился и опасно посмотрѣлъ по сторонамъ.

— Ахъ, языкъ, ну ужъ языкъ у васъ!—залепеталъ онъ.—Развѣ можно...

— Можно, господинъ Тарлаевъ свой... Видите ли, Тарлаевъ, уважаемый сосѣдъ нашъ человѣкъ нѣсколько помѣшанный... У него тутъ...

Паль Палычъ постучалъ себя въ лобъ.

— У него тутъ не всё дома. Помѣшанъ онъ на открытій такого вещества, передъ которымъ бы пироксилины и нитроглицерины оказались младенцами.

— И какой же результатъ?—поинтересовался Тарлаевъ.

— Результатикъ есть,—завизжалъ старикъ.—Началъ я попросту: смѣсю нитронафталина, тринитрофенола и динитробензола...

— Экія словечки-то подлыя,—замѣтилъ Паль Палычъ.

— А потомъ,—продолжалъ онъ:—и начали открываться горизонты. Да вѣдь какіе! Точно я на Хеопсову пирамиду влѣзь.

— У него тутъ потайная лабораторія есть,—сказалъ Паль Палычъ.

— Я пробы нынче лѣтомъ въ каменоломняхъ, въ финскомъ городѣ Вильманхарью, дѣлалъ,—продолжалъ химикъ.—У меня отъ вершковаго патрона скалы въ десять сажень высоты лопались, какъ пузыри. Полагаю такъ, что если съ ведерко приготовить моего снадобья,—версть на пять все несеть кругомъ, а въ землѣ кратеръ образуется.

— А какой же это составъ?

— Что такое?—переспросилъ старикъ.

— Спрашиваю, какъ же вы этотъ составъ готовите?

Старикъ поднялъ руку и сложилъ пальцы въ эмблематическую фигуру, въ просторѣчій называемую фигурой.

— Это видали?—спросилъ онъ.

Тарлаевъ засмѣялся.

— Хотя почтенный сосѣдъ мой и говоритъ, что я человѣкъ тронувшійся,—продолжалъ Хижняковичъ:—но я ему еще пять очковъ впередъ дамъ. Не такой же я олухъ, чтобы всякому свою показывать работу?

— Да я похищать вашихъ открытій не хочу,—сказалъ Тарлаевъ:—я только поинтересовался: какое примѣненіе вы хотите дать своему изобрѣтенію?

— Какое хотите! Главное—къ промышленности, къ техническимъ производствамъ. Въ будущемъ всѣ двигатели будутъ основаны на взрывчатой системѣ. Чтобы вы видѣли силу моего изобрѣтенія, я вамъ сейчасъ покажу...

Онъ хотѣлъ подняться со стула, но его Паль Палычъ схватилъ за руки.

— Нѣтъ, родной мой, всѣ эксперименты продѣлайте, когда мы уйдемъ отсюда. Я рѣшительно не желаю преждевременно окончить цвѣтущую жизнь. Довольно того, что я живу отъ васъ въ тридцати сажняхъ и рискую ежеминутно быть взятымъ на небо заживо.

— Я самъ рискую,—скромно замѣтилъ Хижняковичъ.

— Драгоценный мой, какое же мнѣ до васъ дѣло?

Да разорвите вы себя на сто кусковъ, мнѣ-то что! Я говорю только о собственной безопасности.

— Да я хотѣлъ въ миниатюрѣ...

— Знаю я ваши миниатюры. Потомъ будешь двѣ недѣли въ бандажахъ лежать. Очень весело!

— Я разъ въ больницѣ полгода вылежалъ,—радостно подтвердилъ изобрѣтатель.—Ахъ, какъ тогда меня опалило! Боже мой, какъ опалило! Вотъ съ тѣхъ поръ не слышу на лѣвое ухо и глазомъ лѣвымъ плохо вижу.

— Вотъ и поймите,—заговорилъ Паль Палычъ:—благодѣяніе такой человѣкъ міру дѣлаетъ своими изобрѣтеніями, или зло приноситъ?

— Погодите, погодите, вотъ дайте мнѣ покончить съ моими нитроглицеринами, я радѣемъ займусь!—закричалъ хозяинъ.—И вы увидите, что я сдѣлаю, чего добьюсь. Я вѣдь съ нимъ буду обращаться, какъ съ сознательной силой.

— Это что же такое?—спросилъ Тарлаевъ.—Я не понимаю.

— А то, что, если подойти къ нему съ спектральными анализами, кромѣ мелочишекъ да пустяковинъ ни до чего не доберешься. А если посмотрѣть на него, какъ на силу психическую, временно заключенную въ мертвой, видимому, средѣ,—тутъ многого добиться можно...

— Это ужъ алхимія,—сказалъ Василій Ивановичъ.

— Алхимики принципиально были ближе къ истинѣ, чѣмъ наши ученые!—строго сказалъ Хижняковичъ.—Они были невѣжды въ наукѣ, но они были философы, и полетъ ихъ генія былъ великъ. Если бы при знаніяхъ и изобрѣтательныхъ способностяхъ Эдисона онъ былъ философомъ,—онъ бы въ тысячи разъ больше сдѣлалъ открытій.

— Такъ вотъ вы вмѣсто Эдисона эту психику самую обнаружьте,—предложилъ Паль Палычъ.

— Что я!—сказалъ старикъ, сбрасывая очки и такъ ударяя по столу рукой, что недоносокъ въ спирту затанцовалъ.—Я жалкій, ничтожный кротъ, я чернорабочій,—я чуточку, въ щелочку вижу, что скрыто занавѣсью науки. Но я знаю, что такое радій.

— А что же?—скажите!

— Не скажу вамъ. Но я подчиню этотъ невѣсомый ядъ волѣ человѣка,—я заставлю его работать на себя, и онъ преклонится передъ моей волей... Эта страшная, злая, губящая сила будетъ покорно сидѣть у меня во флаконѣ и поможетъ мнѣ жить, и будетъ творить добрыя дѣла! Ха-ха! Да, такъ и будетъ...

— Чувствуете, гдѣ сила-то воли сидитъ?—закричалъ Паль Палычъ.—Вѣдь онъ чуть ли не чорта хочетъ въ дугу согнуть...

— Нѣтъ, это не чортъ!—сказалъ строго Хижняковичъ.—Это то невидимое, ужасное, что разлито какъ элементъ противоположный жизни. Это бѣлые шарики крови, это коховекіе бациллы,—но бациллы высшаго порядка... Я ужъ кое-что прибавилъ... У меня отъ радія ужъ плясалъ кое-кто...

Глаза старика расширились, носъ вытянулся еще больше, и онъ казался олицетвореніемъ какого-то гнома, вылѣзшаго изъ ямы для варки снадобій броденскимъ вѣдмамъ. Тарлаеву стало душно. Онъ чувствовалъ головокруженіе.

— Мнѣ воздуху здѣсь мало,—сказалъ онъ, вставая.

— Да, здѣсь долго быть нельзя,—надо привыкнуть къ моей атмосферѣ,—а то дѣло можетъ кончиться обморокомъ,—замѣтилъ хозяинъ.

— Благодарю васъ,—сказалъ Паль Палычъ:—у меня тоже какіе-то чертики передъ глазами вертятся.

— Хотите соли понюхать?

— Ну васъ съ солями. Мнѣ кажется, вся моя тошнота происходитъ отъ вашего младенца, что вы настаиваете десятый годъ въ спирту.

— О, нѣтъ, онъ совсѣмъ не пахучъ,—заступилъ старикъ за недоноска.—Вы посмотрите...

— Нѣтъ, въ другой разъ. Я удивляюсь, какъ вы можете здѣсь обѣдать?

— Я мяса не люблю, — сказалъ хозяинъ на прощаніе и пожалъ гостямъ руки своею сухой и горячей рукой — точно онъ былъ въ послѣднемъ періодѣ агоніи.

XXVI.

— Видѣли? Чувствуете? Вотъ оно, безсознательное творчество, — говорилъ Паль Палычъ, шагая по двору. — Силы въ этомъ плюгавомъ человѣкѣ громадны. Онъ не заботится о міровой славѣ, онъ творитъ все время. За его изобрѣтенія онъ давно бы могъ получить всевозможныя привилегіи, — но онъ варитъ на бензинкѣ форельки — и ему никакихъ эдисоновскихъ миллионѣвъ не надо. Онъ такъ же далекъ отъ революціи, какъ мы съ вами отъ Австраліи, — но если для пробы ему предложить взорвать полъ земного шара, онъ съ удовольствіемъ это сдѣлаетъ. Такъ что если вамъ нуженъ заказикъ, — обратитесь къ нему.

— Да что вы, ловите меня все время, что ли? — спросилъ Тарлаевъ. — Хотите накрыть съ поличнымъ?

— Ай-ай, какъ вы обо мнѣ скверно думаете!.. Не хорошо! Я къ вамъ всей душой, а вы-то все — фыркъ, фыркъ! — засмѣялся Паль Палычъ.

Дома Тарлаева ждалъ совершенно ему неизвѣстный человѣкъ. Онъ сидѣлъ на лѣстницѣ, такъ какъ Матренишка наотрѣвъ отказалась его впустить. Онъ молча вошелъ въ комнату Тарлаева. Тарлаевъ откровенно попросилъ Паль Палыча не подслушивать и заперъ дверь на замокъ.

Паль Палычъ раза два прошелся по коридору, — но въ комнатахъ говорили шопотомъ. Тогда онъ пошелъ въ соседнюю комнату, влѣзъ на столъ, открылъ фальшивый душничокъ и приложилъ къ нему ухо. Долго стоялъ онъ такъ, пока у него не зашумѣли ноги. Но результатъ этого стоянія былъ все же печальный, — онъ ничего не услышалъ.

Черезъ часъ и незнакомецъ и Тарлаевъ вышли вмѣстѣ. Паль Палычъ самъ запираетъ за ними дверь и шепнулъ своему жильцу:

— Осторожны, ухъ какъ осторожны!

Тарлаевъ пошелъ прямо къ Кавдоровымъ. Профессора онъ не засталъ, — онъ накануне уѣхалъ въ Москву.

— Я тоже уѣзжаю, — сказалъ онъ Юлѣ.

— Тоже въ Москву?

— Нѣтъ, дальше... Но не особенно далеко.

Какая-то тѣнь пробѣжала по ея лицу.

— Возьмите меня съ собой, — сказала она, помолчавъ.

— Не возьму, — отвѣтилъ онъ.

— Почему?

— Я долженъ быть одинъ.

Она положила свою руку на его руку.

— Возьмите! — повторила она настойчиво.

— Нѣтъ, — твердо отвѣтилъ онъ.

Она быстро встала.

— Хорошо же, — сказала она: — если такъ, то хорошо...

Онъ пошелъ въ комнату сестры. Они долго тихо о чемъ-то разговаривали. Потомъ голосъ Даши сталъ повышаться. Братъ уговаривалъ ее не волноваться, быть потише, — но уговоры его не помогали. Наконецъ дверь съ шумомъ распахнулась, и она, возбужденная, съ горящими глазами, вся точно выросшая, вошла въ гостиную.

— Никогда! — говорила она: — никогда и ни за что!

— Но вѣдь тебѣ поручаютъ... — началъ онъ.

— Какое мнѣ дѣло! Не желаю никакихъ порученій.

— Но отказаться нельзя.

— А въ чемъ дѣло? — спросила Надя.

— А въ томъ, что мнѣ почему-то предлагаютъ...

— Тс... ни слова! — остановилъ ее братъ. — Если не хочешь — объ чемъ говорить: но помни, что ты обманула наши ожиданія.

— И хорошо сдѣлала, — сказала Надя.

— Поручите мнѣ, — сказала Юля.

— Что? — спросилъ онъ.

— А вотъ то, что поручаютъ ей.

— Да вы знаете, о чемъ идетъ дѣло?

— О чемъ бы ни шло

Онъ долго смотрѣлъ ей въ глаза и опять задумчиво проговорилъ:

— Нѣтъ!

Уходя, онъ еще разъ сказалъ сестрѣ:

— Впереди два дня. Если рѣшишься — сообщишь, ты знаешь куда, и получишь всѣ инструкціи.

Паль Палычу принесъ посыльный такую записку:

„Почтеннѣйшій хозяинъ! Обстоятельства заставляютъ меня уѣхать на нѣкоторое время. Прошу васъ оставить комнату за мной. Въ столѣ, въ коробкѣ изъ-подъ папиросъ, лежитъ сорокъ рублей: это плата впередъ. Вамъ будетъ скучно безъ меня, — найдите другой объектъ для вашихъ изощреній, — а я издали шлю вамъ привѣтъ, хотя все еще не знаю, стоить ли посылать вамъ привѣтъ. Тарлаевъ“.

— Гм... даже чемодана не взялъ, — проговорилъ Паль Палычъ и немедленно пошелъ въ его комнату.

Столъ былъ не запертъ, деньги лежали въ коробкѣ. Тутъ же лежала коробка съ перьями и веревочка; больше ни въ одномъ ящикѣ ничего не было. Комодъ и два чемодана были заперты.

— Гм... Осторожно! — повторилъ Паль Палычъ давешнюю фразу и, позвавъ дворника, сказалъ, чтобы онъ отмѣтилъ выѣздъ жильца.

А жилецъ катилъ въ это время въ полутемномъ вагонѣ. Рядомъ съ нимъ мирнымъ сномъ спалъ Пальмовъ, котораго онъ взялъ съ собой. Мысли Тарлаева томчались далеко впередъ, то перелетали обратно въ Петербургъ. Юля стояла передъ нимъ неотступно. Мучительное чувство тоски охватывало его. Онъ чувствовалъ, что любить ее всѣмъ своимъ существомъ, помысломъ, всей жизнью. Но черный призракъ долга, ужаснаго взятаго имъ долга раздѣлялъ ихъ. Онъ метался въ безсонницѣ на диванѣ, то прислушивался къ шуму колесъ, то смотрѣлъ на огонь фонаря. „Жизнь идетъ, — думалъ онъ: — не ждетъ, а идетъ, — и мы идемъ впередъ, впередъ вслѣдъ за нею... Мы лишаемъ себя всего... А зачѣмъ?..“

Въ послѣднее время безсонныя ночи все чаще и чаще выдавались для него, но никогда еще онъ не чувствовалъ себя такъ разбитымъ. Нервы все больше расшатывались, мысли теряли ясность. Было ли это переутомленіе, или что другое, — онъ не зналъ.

Къ вечеру другого дня онъ былъ въ районѣ той мѣстности, куда его послали.

XXVII.

Черезъ недѣлю онъ могъ вернуться въ Петербургъ. Пальмовъ пробѣжалъ въ Москву, къ брату-машинисту, а Тарлаеву пришла въ голову внезапная мысль — остановиться на одной изъ станцій и доѣхать до мѣстопробыванія „великаго старца“, какъ разъ жившаго тутъ. Сперва эта мысль показалась ему сумасбродной, недостижимой. Потомъ онъ рѣшился рискнуть. Смутная надежда, что передъ нимъ могутъ открыться новыя истины, новыя кругозоры, придавала ему смѣлости. Онъ навелъ справки, нанялъ лошадей и поѣхалъ.

Сердце его колотилось какимъ-то невѣдомымъ еще чувствомъ страннаго волненія, когда передъ нимъ, среди оголенныхъ деревьевъ, мелькнуло тяжелое каменное строеніе дома, куда стекались тысячи паломниковъ... Не вѣря въ то, что ему удастся увидѣть больного старика, онъ вступилъ на подѣздъ, сказалъ о себѣ — и сталъ ждать...

Но лакей вернулся и попросилъ его:

— Пожалуйте за мной.

И свершилось то, о чемъ онъ когда-то, еще въ юности, такъ долго и сладко мечталъ. Несбыточное стало дѣйствительностью...



Монах иконописецъ.

Рисунокъ съ картины А. Янова (находящейся въ Третьяковской галереѣ въ Москвѣ), авт. «Нпвы».

Передъ нимъ сидитъ онъ — этотъ легендарный „великій старецъ“ — сухенькій, маленький, съ пушистой серебряной бородой и крутымъ вдавленнымъ затылкомъ, что всегда означаетъ и упрямство и силу воли. Изъ-подъ нависшихъ страшныхъ бровей смотрятъ острые — не то добрые, не то суровые, не то насмѣшливые, не то ласкающіе глаза. Страшные брови только попусту пугаютъ при первомъ взглядѣ, — ихъ назначеніе только отбѣнять эти глаза, что сидятъ такъ глубоко въ орбитахъ. Двѣ складки легли между ними, а сверху нихъ еще двѣ поперечныхъ, словно кровля придавила глубокіе устои. Голосъ старческий, слабый, но съ каждымъ отвѣтомъ, съ каждымъ возраженіемъ онъ крѣпнеть все больше и больше.

Задыхаясь и заикаясь, стараясь говорить искренно и просто, Тарлаевъ торопится, и, какъ ему кажется, голосъ его звучитъ фальшью. Иногда глаза „старца“ строго-испытующе глядятъ ему прямо въ душу, — и онъ еще больше спотыкается и не знаетъ — продолжать ли, — но вдругъ въ тѣхъ же глазахъ начинаетъ искриться какое-то мягкое сіяніе, — и онъ опять ободряется, и говоритъ, говорить... Онъ приготовился сказать одно, а говоритъ другое. Онъ путается въ рѣчахъ, какъ путался послѣдніе два года въ мысляхъ. Онъ вдругъ вспоминаетъ про ту гирию, что принесъ для утопленника, — и съ неожиданнымъ порывомъ рассказываетъ про него.

Потомъ онъ говоритъ о метаніяхъ духа. Всѣ свои силы, все, что у него было святого, хорошаго, заветнаго, — все онъ отдаетъ дѣлу. Онъ хочетъ блага, одного блага — не только своему народу, но всему человечеству... И онъ чув-

ствуеть, что колеблется что-то у него подь ногами,— и нѣтъ почвы.

— Если бы тѣ силы, что вы тратите на достиженіе того, чего нельзя достигнуть,—вдругъ раздался надъ нимъ спокойно-увѣренный голосъ: — если-бъ десятую, сотую часть этихъ силъ отдали бы вы на борьбу съ собою, — все было бы достигнуто и скорѣе и успѣшнѣе... А вѣдь ваша борьба—шагъ назадъ...

Голосъ дрогнулъ, брови слегка шевельнулись.

— Сдѣлокъ съ совѣстью быть не можетъ, а политическое насиліе—сдѣлка съ совѣстью. Живыя силы страны—на что тратятся? На борьбу съ другой, такой же грубой силой,—и тратятся безцѣльно...

— Почему же безцѣльно!—воскликнулъ Тарлаевъ.

— Потому что ихъ больше, — потому что у нихъ система, какъ въ новомъ скорострѣльномъ ружьѣ: одинъ патронъ выскочилъ,—а на мѣстѣ его сталъ ужъ другой, такой же. Сегодня вы убьете городского, завтра министра,—и на мѣсто ихъ черезъ два часа будетъ стоять другой городской и другой министр—совершенно такіе же, какъ прежніе, а можетъ-быть, и хуже,—даже навѣрно хуже. На насиліе отвѣтятъ насиліемъ. А гдѣ насиліе—тамъ нѣтъ свободы... Да и самое-то понятіе ваше о свободѣ—ложное...

— Я формулирую понятіе о свободѣ,—все болѣе волнуясь, сказалъ Тарлаевъ:—я такъ формулирую...

— Ну, какъ?—ласково сказалъ старикъ.

— Свобода—это право поступать и дѣйствовать каждому, какъ онъ хочетъ, не мѣшая свободѣ другихъ.

Его собесѣдникъ утвердительно качнулъ головой.

— Ну, да, старая формула...

Онъ, слегка усмѣхаясь, взялъ гребень, лежавшій на столѣ, и не торопясь сталъ расчесывать сѣдья, жидкія пряди волосъ.

— Старая, забытая формула, повторилъ онъ. Вотъ именно то, что всѣ вы называете свободой, это и есть нарушеніе свободы...

Тарлаевъ вздрогнулъ...

— Да,—продолжалъ старикъ.— Чтò можно дѣлать человеку, чего нельзя дѣлать, что нарушаетъ свободу другихъ, что не нарушаетъ—каждый понимаетъ по-своему

и каждый думаетъ: вотъ именно это и есть несотъемлемое право человека. И въ концѣ концовъ окажется, что свобода — разрѣшеніе поступать такъ, чтобы не было нарушено то, что запрещено закономъ. Теперь читайте это равенство съ обратной стороны: свобода — это есть запрещеніе поступать такъ, чтобы нарушать право другихъ людей... И вы придете тогда къ выводу, что ваша свобода—есть нарушеніе свободы другихъ людей... Такъ что же это за свобода? А вы именно къ ней-то и идете.

— А вы какъ же опредѣляете слово „свобода“?—спросилъ Тарлаевъ.

— Я говорю: свобода — отсутствіе стѣсненія. Человекъ тогда только свободенъ, когда ему никто не станетъ грозить наказаніемъ за его поступокъ. А тамъ, гдѣ есть наказанія за поступки,—тамъ нѣтъ свободы. Человекъ тогда только будетъ истинно свободенъ, когда убѣдится, что подчиняться нравственнымъ правиламъ надо не изъ боязни насилія, а по убѣжденію.

— Но вѣдь такой свободы на землѣ не можетъ быть!—съ горечью воскликнулъ Тарлаевъ.

Старикъ полупечально посмотрѣлъ на него.

— Нѣтъ,—согласился онъ.— Но если идеаль недостижимъ, то подойти къ нему на извѣстное разстояніе все же возможно. Развѣ не идемъ мы по этому пути изъ глубины вѣковъ? Чтò такое исторія человечества? Это постепенная замѣна насилія разумомъ...

— „Постепенная замѣна насилія разумомъ“,—повторилъ про себя Тарлаевъ, чувствуя, какъ опредѣленіе это даетъ вдругъ яркій свѣтъ на многое. — Да, это хорошо: насиліе замѣщается разумомъ...

— Чѣмъ менѣе насилія въ обществѣ, тѣмъ это общество ближе къ свободѣ... Власть я не отрицаю. Власть нужна, но власть—только воздѣйствія разума. Добровольное подчиненіе закону разума, поступаніе съ ближнимъ такъ, какъ каждый желалъ бы, чтобы съ нимъ поступали, это свойство человеческой разумной природы. Вѣдь все ученье Христа лежитъ на этомъ,—путь указанъ двѣ тысячи лѣтъ назадъ, я новаго ничего не говорю, я только напоминаю...

(Продолженіе слѣдуетъ).

ЛѢСЪ.

Разсказъ Л. Д. Зиновьевой-Аннибалъ.

Въ лѣсу я нарочно заблудилась. Держась къ солнцу лѣвымъ плечомъ, я шла самою гущею, краемъ болотъ и черезъ луговины прогалинь до тѣхъ поръ, пока не стало больше слышно призывныхъ ауканій, и шорохъ падающихъ вѣткокъ, переклики птицъ и въ высотѣ пѣніе вершинъ деревьевъ стали единственно слышными. Шляпа на затылкѣ болтается на резиночкѣ. Большая тяжелая корзина уже полна, и по животу хлопаетъ широкимъ карманомъ подвязанный вередникъ, отдуваясь, тоже тяжелый грибами. Башмаки и чулки за плечомъ, а мысли за много земель въ землѣ невозможной, кочевой, свободной. Я—царевна кочевого народа. Грибы — моя добыча. Всѣ опасности я побѣждаю, всѣ утомленія переношу—для добычи.

Вотъ среди лѣса поляна. Тамъ отдохну, сложивъ тяжелую ношу. Тѣсными рядами обступили ее осины и березы. Трава растетъ на ней мягкая, пышная, цвѣтстая, стоитъ въ ней звонъ и гудѣніе дикихъ пчелъ и пахнетъ сладкимъ медомъ, праной мятой и березовымъ листомъ. Но къ благовоіямъ лѣниваго дуга примѣшался еще одинъ запахъ. Онъ безпоконитъ мой носъ, и отдыхъ отступаетъ. Нужно еще поискать, еще добыть. Вотъ же они между стволами у корней старой осины.—а летѣтъ нетронутое, невиданное богатство. Это такіе большіе, какъ китайскія бусѣлки, — лиловато-красные. Эту уже стары и червивы. Не стальной ногой. Пускай сами гниютъ въ свободномъ лѣсу. Вотъ другіе, моложе, еще едва надъ землей, крѣпленіе купольчики на сѣрыхъ ядреныхъ стволікахъ, а вотъ совсѣмъ нерожденные: выкапываю ихъ жадными пальцами изъ-подъ мягкой сочной прѣли осеннихъ листьевъ, люблюсь восторженными глазами на головки еще совсѣмъ желтовато-розовенькія и тѣло совсѣмъ крѣпенькое, безъ губки. Эти-то и пахнутъ, этихъ-то я и учуяла изъ-подъ осенней прѣли! У меня острое обоняніе. Но куда ихъ взять? Срываю шляпу. Въ нѣсколько мгновеній шляпа горой полна молодыми подосновиками. А тамъ уже на травѣ краемъ березы завидѣла свѣтло-каштановые подберезовики, золотистые, русые луговники на нѣжныхъ, стройныхъ, бѣлыхъ ножкахъ. Надо и ихъ. Нельзя оставить. Куда? Снимаю юбку и увязываю набранную кучку въ нее. Какъ понесу? А вотъ подальше

вдоль березъ гладкое мѣстечко и — Боже, сколько сырѣежекъ! Я ихъ презираю, конечно, но эти такіе чистенькія, ярко-желтыя, блѣдно-розовыя, лиловыя и пурпуровыя; къ блестящей кожнѣ пристали желтенькіе рѣзные листочки березы; въ своихъ истерихахъ онѣ хранятъ еще свѣжія капли росы! Куда? о, Боже, куда? Чулки... да отчего же? У царевны ноги чистыя. Ничего что загорѣли и въ землѣ. Земля чистая.

Да и не носить царевна почти чулокъ. Она купалась въ пруду и едва успѣла обуться и вскочить въ экипажъ. Засыпываю бережно новый избытокъ въ одинъ изъ чулокъ. Второй, уже наученная щедростью лѣсной, берегу на другой случай. Объ отдыхѣ уже не думаю. Не время, да и загорѣлась душа. Вотъ и другой случай: тамъ, посреди поляны, солнце предзакатное затопило три высокія сосны, а подъ соснами, конечно, рыжики. Бѣгу туда. Милая, ласковая трава какъ бархатъ мягка усталымъ, наколотымъ немилостивымъ валежникомъ ногамъ. И рыжики! Какъ кровь ихъ сокъ, и чисто рыжее хрусткое тѣло. Полонъ чулокъ и полно исполненіе моихъ желаній. Спокойна душа лѣснымъ богатствомъ, избыткомъ большого, дикаго, вольнаго лѣса, безкрайнаго... Падаю въ теплую, смолистую хвою. Валяюсь въ ней, трусь спиною и обнаженной головой, потомъ зарываю лицо и дышу, и радуюсь. Доползаю дикимъ звѣрькомъ до краешка травы. Теперь царевна—звѣрекъ. Дикій лѣсной звѣрекъ. Лисичка? Кротикъ? Барсукъ? Просто звѣрь, особый такой, въ какой обрашается кочевая царевна, чтобы ускользнуть отъ людей. Потому что люди скучны и не понимаютъ кочевниковъ. Малина! Дикая малина! Дикая лѣсная малина! Звѣрь, ползи дальше, подползи къ кустикамъ лѣсной пахучей малины. Эти звѣрьки питаются лѣсною малиной. Они становятся такъ на заднія лапы, какъ я теперь, и передними срываютъ ягоды, набивая имъ ротъ.

— Ау! Ау! Ау!

Вскакиваю, и бьется въ переполохѣ сердце. Гдѣ же солнце? Солнце гдѣ? Ахъ, Боже, уже его нѣтъ. Уже вечернее пыльное зарево взмелось надъ зеленымъ лѣсомъ. Но гдѣ же? Слѣва? Справа? Если стать такъ, то слѣва, а если такъ, то справа. Какъ же и



Священник Григорій Спиридонович Петровъ въ рабочемъ кабинетѣ.



На Варшавскомъ вокзалѣ въ С.-Петербургѣ. Проводы о. Гр. Спир. Петрова въ Черемнецкій монастырь (близъ Луги), куда приговоромъ Св. Синода онъ сосланъ на клиросное послушаніе. По фот. К. Будда, авт. «Нивы».



1. Монастырская гостиница, въ которой былъ помѣщенъ на жительство о. Григорій Петровъ. 2. О. Григорій Петровъ у своей кельи. 3. Трапезная въ монастырѣ. 4. Монастырская братія съ игуменомъ о. Амвросіемъ во главѣ и (рядомъ съ нимъ слѣва) о. Григорій Петровъ.

Священникъ Гр. Спир. Петровъ въ Черемнецкомъ монастырѣ (близъ Луги), куда онъ сосланъ на клиросное послушаніе.





Свидѣтели: Запольскій, бывший жандармъ на ст. Терюки, Зоринъ и Лавровъ. Пом. прис. пов. Г. Ф. Веберъ, руководитель разслѣдованія объ убійствѣ Герценштейна.

Дѣло объ убійствѣ члена Государственной Думы М. Я. Герценштейна.

шла къ полянкѣ? Не упомяну? Откуда вышла на полянку? Въ хвостъ завертѣлась такъ, что всѣ стороны одной стали. Не упомяну? Вѣрно, давно уже до поляны повернула, бѣгая за добычей, такъ что держала къ солнцу правымъ, а не лѣвымъ плечомъ. Такъ и вышло, что вотъ они здѣсь близко и кричатъ еще и еще:

— Ау! Ау! Ау! Вѣра-а-а!.. Ау-у-у!

Не отвѣчаю. Не люблю отвѣчать людямъ въ лѣсу. По вечеру, конечно. И бреду неохотно на зовы. Дымитъ костеръ на большой

Спрашиваю какъ-то глупо удивившись. Значитъ, царевна кочевая грабила грибы, набирая добычу своему стану? А звѣрскъ странный малину? Тоже? Это весело. Отчего всѣ не грабятъ? Тогда все стало бы всѣхъ и... Если бы всѣ рѣшились и заграбили бы...

Уже мы въ большихъ долгушахъ—на дрожкахъ съ продольными, поперечными сидѣньями, передними и задними крылами. Я на переднемъ крылѣ поближе къ четвергѣ. Выбираемъ

сѣнокосной полянкѣ, что у Чортова болота. Гонить дымомъ мухъ отъ лошадей. Плетусь къ телѣгѣ, привезшей вмѣстѣ съ ужиномъ и пять пустыхъ бѣльевыхъ корзинъ. Бѣльевыя корзины стоятъ теперь рядкомъ и всѣ полныя. Едва умѣщаю свой богатый вкладъ.

Вокругъ второго костра семья ужинаетъ. Притащено изъ стоговъ сѣно, и братья съ губернаторомъ лежатъ въ немъ, вытянувшись на животахъ. Также и старшій, что-то говорить мамѣ нѣсколько скрипучимъ голосомъ. Сестра лежитъ на спинѣ и ищетъ первыхъ звѣздъ. Возлѣ мать, гувернантка, Нада—жена брата старшаго, съ Колюшкой груднымъ и его няней. Огонь костра уже играетъ свѣтомъ и тѣнями. Меня бранять: зачѣмъ разулась—змѣи! Но я люблю змѣй. Онѣ меня не тронутъ.

Я вижу, мама чѣмъ-то огорчена. Братъ старшій досказываетъ прерванную рѣчь.

— Если снять повинность за грибы и ягоды, народъ еще больше потеряетъ сознание собственности. Тогда почему же лѣсъ не рубить помѣщичій? Почему же наконецъ и хлѣбъ нашъ не грабить, когда съѣдятъ свой?

— Мама, грибы и ягоды—собственность?



Дѣло объ убійствѣ члена Государственной Думы М. Я. Герценштейна. Засѣданіе суда въ Кавеннахъ, въ Финляндіи. Выборгскій гохгерихтъ Селлинь. Представитель интересовъ вдовы М. Я. Герценштейна, сенаторъ Лангештретдъ. Рядомъ сидятъ вдоль стѣны (у двери) присяжные засѣдатели. Отдѣльно, на стулѣ сидитъ подсудимый Александровъ, закованный въ кандалы.

къ, опустивъ въ сумеркахъ черезъ болотныя рытвины лѣсной дороги. У избы крайней остановились. Пить захотѣлось молодежи квасу кислаго, деревенскаго. Почему-то онъ на воздухъ вкуснѣе мызнаго бутылочнаго, сладкаго, густаго и шишучаго. Старикъ вынесъ жбанъ. Я вошла за мамой въ избу. Коптила лампочка-коптюшка безъ стекла. На скамьѣ лежала баба и стонала. А рядомъ грязное трипье въ калыбели, и тошная кислота ударила мнѣ въ носъ. Но глаза мои удержали меня въ наклонѣ, несмотря на запахъ. Прыгали тѣни копотныя по желтой кожѣ ребенка-старичка, ребенка-скелета, по длиннымъ рукамъ и кисти—пауки съ крошечными тѣлами на длинныхъ тонкихъ лапахъ тихо, бредно движутся надъ головой-черепомъ, лояя и перебирая тѣми пальцами-лапками извилистыя тѣни коптюшки. Мама разспрашиваетъ. Женщина больна: падорвалась. что-то въ животѣ хрустнуло, а дити изъ воспитательнаго.

— На груди?
 — Матушка, что ты? Мужъ два года ужъ безъ вѣсти пропалъ.
 — Коровой?
 — Матушка барыня! Не долгася. Пришлось продать мяснику, хлѣба до урожая вѣдь не хватаетъ. А теперь и не знаю, какъ дальше крестьянство. Старика еще на хлѣбѣ кормить, да ты, ба-

рыня милая, дохтуру не сказывай про этого-то. Узнаешь—отниметь. А мнѣ три рубля съ воспитательнаго платять. Своихъ четверо!

И баба стонетъ.
 — Да онъ не жилецъ у тебя.
 — Вѣрно, барыня милая. Заморышь. Да уже онъ и попался мнѣ хворымъ. Ей Богу. Сколько маяты съ нимъ приняла. Теперь вотъ отлежаться не дасть. Берегу, какъ и своихъ не берегла.
 — Мамочка, мамочка, этотъ такой же маленький, какъ нашъ Колюшка! Мама, мамочка, у Нади слишкомъ много молока въ груди. Вчера, какъ она покормила, такъ машинкой остатокъ выпѣдила. Полстакана.
 — Ну, ну. Домой пора. Зовутъ. Колѣ поздно. Надя беспокоится.
 — Мама, скажи ей. Возьмемъ этого домой. Надя будетъ кормить обихъ.
 — Глупости. У него можетъ быть болѣзнь. Не знаемъ родителей. Развѣ можно...
 И мама, краснѣя, неловкою рукой вынимаетъ кошелекъ, торопливими пальцами звенить серебромъ.
 — На, на... покупай ему молоко. И... я пришлю тебѣ масла такого натирать животъ...

Гдѣ центр тяжести Государственной Думы?

Если подпереть рычагъ, и центр тяжести его окажется влѣво отъ точки опоры, —рычагъ наклоняется внизъ лѣвымъ концомъ; если центр тяжести окажется вправо отъ точки опоры, рычагъ наклоняется внизъ правымъ концомъ. Поэтому самую важную часть рычага является та, гдѣ лежитъ его центр тяжести, потому что, въ зависмости отъ того, куда перемѣщается эта часть, рычагъ наклоняется въ ту или въ другую сторону.

То же относится и ко всякому представительному учрежденію; въ немъ первенствующее значеніе имѣетъ та партія, въ рядахъ которой приходится центр тяжести, въ рядахъ которой проходитъ равнодѣйствующая всѣхъ силъ страны. Въ нашей второй Государственной Думѣ, какъ и въ первой, эту центральную роль сохранила партія народной свободы (к.-д.), какъ это видно изъ слѣдующихъ рисунковъ, изображающихъ обѣ Думы въ видѣ рычаговъ:



О. А. Головинъ, избранный председателемъ Государственной Думы.



Д. т. с. И. Я. Голубевъ, открывшій, по Высочайшему повелѣнію, Государственную Думу.

С.-Д.	Трудовики.	К.-Д.	Дем. реф.	Безпарт.	Польское коло.	Умѣрен.
-------	------------	-------	-----------	----------	----------------	---------

Первая Государственная Дума.

С.-Р.	С.-Д.	Труд.	К.-Д.	Безпарт.	Польское коло.	Октябр.	Правые.	Монарх.
-------	-------	-------	-------	----------	----------------	---------	---------	---------

Вторая Государственная Дума.

Такимъ образомъ, хотя партія к.-д. и потеряла почти половину мѣстъ во второй Думѣ, но и здѣсь въ спорныхъ вопросахъ Дума будетъ склоняться влѣво или вправо, смотря по тому, помѣститъ ли себя партія к.-д. влѣво или вправо отъ этого вопроса—ибо центр тяжести Думы попрежнему лежитъ въ рядахъ этой партіи.

Открытие Государственной Думы.

(Съ 2 рис. и 2 портр. на стр. 141, 142 и 143).

Открытие засѣданій Государственной Думы предшествовало 20 февраля с. г. молебствіе, совершенное въ Екатерининской залѣ Таврическаго дворца высокопреосвященнымъ Антоніемъ, митрополитомъ с.-петербургскимъ и ладожскимъ, въ сослуженіи двухъ членовъ Государственной Думы, епископовъ: Платона (киевскаго) и Евлогія (холмскаго), архимандритовъ Діонисія и Меодія и причта Исаакіевскаго собора, при хорѣ соборныхъ пѣвчихъ.

Послѣ молебствія митрополитъ Антоній обратился къ присутствовавшимъ съ рѣчью, въ которой между прочимъ высказалъ: «Я молюсь, чтобы Господь услышалъ молитвы наши, чтобы Господь всѣмъ избранныкамъ народнымъ помогъ обращать вниманіе не на то, чтобы побѣдить своихъ противниковъ, а на то, чтобы работать на благо всѣмъ.

«Никогда не надо забывать въ минуту разгоряченнаго спора этой существенной, коренной стороны: думать только о томъ, на какой сторонѣ будетъ побѣда, — это вредно сказывается на томъ дѣлѣ, ради котораго созвана Дума. Итакъ, не на споры надо обращать вниманіе, а на иное; надо усилиться работой, изученіемъ дѣла, нужно понять истинныя основы жизни и блага родины нашей и, не споря, приступить къ работѣ, разсматривая тѣ дѣла, какія будутъ представляться Думѣ. Совершалъ настоящее моленіе, я закончу свою рѣчь молитвеннымъ пожеланіемъ.

«И да будетъ предстоящая Дума Государственная, на которую весь народъ смотритъ съ упованіемъ, не шумливой и говорливой, но да будетъ она Думой вдумчивой, думающей, разумной работницей. Да благословитъ Господь на такое святое дѣло!»

По окончаніи молебствія и провозглашеніи многолѣтія, по требованію нѣкоторыхъ членовъ Думы и присутствовавшей публики, хоромъ былъ дважды исполненъ гимнъ, покрытый криками «ура». На молебствіи присутствовали: председатель совѣта министровъ П. А. Столыпинъ, всѣ министры, товарищъ председателя Государственнаго Совѣта д. т. с. И. Я. Голубевъ, члены Государственной Думы, представители печати русской и иностранной.

Въ публикѣ, задолго до открытія засѣданія переполнившей отведенныя для нея обширныя ложи и хоры, было много бывшихъ членовъ Государственной Думы. Мѣстами выдѣлялись мундиры генералитета, среди котораго находился генералъ Куропаткинъ.

По окончаніи молебствія заняли свою ложу члены Государственнаго Совѣта, а въ министерскую ложу прошелъ весь совѣтъ министровъ съ председателемъ его, П. А. Столыпинымъ, во главѣ. Когда епископы Платонъ и Евлогія заняли свои мѣста на первыхъ скамьяхъ правой, председатель совѣта министровъ П. А. Столыпинъ, министръ финансовъ В. Н. Коковцовъ и другіе члены совѣта министровъ подошли подъ ихъ пастырское благословеніе. Въ тотъ же моментъ товарищъ председателя Государственнаго Совѣта, д. т. с. И. Я. Голубевъ, сопровождаемый государственнымъ секретаремъ, барономъ Ю. А. Пискуль-фонъ-Гильденбадомъ, взошелъ на председательскую трибуну.

Первое засѣданіе Государственной Думы второго созыва открылось въ 1 ч. 3 м. пополудни.

Товарищъ председателя Государственнаго Совѣта, И. Я. Голубевъ, сдѣлавъ поклонъ членамъ Думы—центру, правой и лѣвой, предложилъ государственному секретарю огласить текстъ Имен-



Горжественное открытіе Государственной Думы 20 февраля 1907 г. Молебень, совершаемый высокопреосвященнымъ Антоніемъ, митрополитомъ с.-петербургскимъ и ладожскимъ, въ сослуженіи двухъ членовъ Государственной Думы, епископа Платона (киевского) и епископа Евлогія (холмскаго), въ Таврическомъ дворцѣ, въ присутствіи членовъ Государственной Думы и министровъ. По фот. К. Вудда, авт. «Нивы».



На трибунѣ: д. т. с. И. Я. Голубевъ и государственный секретарь Фаронъ Ю. А. Икскуль-фонъ-Гильденбандъ; отъ трибуны вправо — мѣста министровъ.
Торжественное открытіе Государственной Думы 20 февраля 1907 г. Д. т. с. И. Я. Голубевъ читаетъ Высочайшій указъ объ открытіи Государственной Думы.

ного Высочайшего указа, на его имя данного, о поручении д. т. сов. Голубеву открыть первое заседание Государственной Думы второго созыва.

Государственный секретарь баронъ Пискуль-фонъ-Гильденбандъ огласилъ текстъ этого указа.

Вслѣдъ за тѣмъ д. т. с. И. Я. Голубевъ произнесъ: «Возложивъ на меня почетное порученіе открыть засѣданіе Государственной Думы изъ состава избранныхъ отъ населенія въ 1907 г. членовъ ея, Государь Императоръ повелѣлъ мнѣ прочесть отъ Высочайшаго Его имени (вся правая при этихъ словахъ встала, какъ одинъ человекъ, и продолжала слушать слова д. т. с. Голубева стоя) членамъ Думы Его пожеланія. Да будутъ съ Божьей помощью труды ваши въ Государственной Думѣ благотворны для славы дорогой Россіи».

Немедленно послѣ того раздался голосъ справа: «Да здравствуетъ Государь Императоръ!»

Справа раздалось громкое несмолкаемое «ура».

Д. т. с. И. Я. Голубевъ продолжалъ свою рѣчь: «Г. члены Государственной Думы собрались въ числѣ, превышающемъ установленный учрежденіемъ о Государственной Думѣ законный составъ для дѣйствительности ея засѣданій. Благоволите теперь, господинъ государственный секретарь, огласить статью 31 правилъ 18-го сентября 1905 года о порядкѣ открытія Государственной Думы».

Послѣ чтенія статьи д. т. с. Голубевъ произнесъ: «Намъ предстоитъ обратиться теперь къ исполненію указаній, изложенныхъ въ статьѣ 31 правилъ 18-го сентября 1905 года. Первое указаніе этой статьи касается торжественнаго общанія, установленнаго для членовъ Государственной Думы. Я попрошу г. государственнаго секретаря прочесть текстъ этого торжественнаго общанія. Члены Государственной Думы благоволятъ выслушать это торжественное общаніе стоя».

Государственный секретарь сталъ читать текстъ общанія. Затѣмъ, по окончаніи чтенія, д. т. с. Голубевъ сказалъ: «Листы для подписи торжественнаго общанія приготовлены въ сосѣдней части залы у оконъ. Я обращаюсь къ господамъ членамъ Государственной Думы съ просьбой пройти поочередно къ этимъ столамъ для подписи листовъ этого торжественнаго общанія» (члены Государственной Думы направились въ сосѣдную половину залы для подписи торжественнаго общанія).

Затѣмъ Государственная Дума приступила къ выборамъ председателя Думы. Путемъ записокъ члены Думы намѣтили кандидатуръ на должность председателя; по подсчету избирательныхъ записокъ, произведенному членами Думы кн. Долгоруковымъ, Кузьминымъ-Караваевымъ и Вобринскимъ, оказалось, что О. А. Головинъ получилъ 331 записку, Н. А. Хомяковъ—91, В. Д. Кузьминъ-Караваевъ—3, М. А. Стаховичъ—2, Н. В. Тесленко—1 записку. Баллотироваться выразилъ желаніе только О. А. Головинъ. По подсчету избирательныхъ шаровъ, произведенному членомъ Государственной Думы Иващенко, избраннымъ оказался О. А. Головинъ.

Государственный секретарь объявилъ: «По баллотировочному листу для избранія председателя Государственной Думы избранъ председателемъ Федоръ Александровичъ Головинъ, числомъ шаровъ избирательныхъ 356, неизбирательныхъ 102 и 1 свой».

О. А. Головинъ взошелъ вслѣдъ затѣмъ на председательское мѣсто при продолжительныхъ аплодисментахъ лѣвой и центра.

Какъ только смолкли аплодисменты, О. А. Головинъ обратился со слѣдующей рѣчью:

«Воля Государственной Думы для каждаго изъ ея членовъ законъ. Памятуя это, я безъ колебанія принимаю на себя обязанности председателя Думы».

«Велика честь, оказанная вами мнѣ, господа! Велика моя къ вамъ признательность. Сдѣлаю все, что могу, чтобы оправдать ваше ко мнѣ довѣріе. Несмотря на различіе мнѣній, насъ разъединяющихъ, насъ объединяетъ одна цѣль. Единая эта цѣль—осуществленіе, на почвѣ конституціонной работы, блага страны. Стремясь къ безпристрастному веденію преній и къ охраненію свободы слова, я почту своимъ долгомъ неуклонно заботиться о поддержаніи достоинства Думы. Мы всѣ хорошо знаемъ, съ какимъ нетерпѣніемъ ожидаетъ наша страна отъ Государственной Думы облегченія своихъ

тяжкихъ страданій. Прямой путь къ осуществленію этой трудной задачи намѣченъ первой Государственной Думой и остается такимъ же и въ настоящее время. Проведеніе въ жизнь конституціонныхъ началъ, возвышенныхъ манифестомъ 17-го октября, и осуществленіе социальнаго законодательства—таковы двѣ великія задачи, поставленныя на очередь первой Государственной Думой. Сдѣлаемъ все, чтобы онѣ были осуществлены второй Государственной Думой».

«Могуче народное представительство и, разъ вызванное къ жизни, оно не умретъ. Въ единеніи съ Монархомъ, оно неустойчиво проведетъ въ жизнь волю и мысль народа».

«Господа, согласно закону, председатель Думы имѣетъ представить Государю Императору о состоявшемся избраніи. Въ виду чего объявляю настоящее засѣданіе закрытымъ, а со слѣдующемъ засѣданіи гг. члены Думы будутъ оповѣщены особыми повѣстаніями».

Засѣданіе было закрыто въ 3 часа 48 мин. дня.

Открытіе алтарей старообрядцевъ.

(Рис. на стр. 132).

Интересная картина молодого художника, Н. Н. Струнникова, иллюстрируетъ одно изъ самыхъ яркихъ событій въ жизни нашего старообрядчества: распечатаніе старообрядческихъ алтарей на основаніи Именного Высочайшаго указа 17 апрѣля 1905 года.

17 апрѣля 1905 года недаромъ называютъ «праздникомъ вѣротерпимости». Съ этого дня старообрядцы получили свободу совѣсти и давно желанную возможность открыто совершать богослуженіе въ своихъ старыхъ, оставшихся съ давняго времени запечатанными, церквяхъ.

17 апрѣля состоялось распечатаніе алтарей въ храмѣ на московскомъ старообрядческомъ Рогожскомъ кладбищѣ.

Были отбиты замки лѣтняго храма, грузныя двери отворились, и взорамъ присутствовавшихъ предстала внутренность «запечатлѣнной» церкви. Тамъ была пустота и тѣнь, но многое изъ старой обстановки еще сохранилось: старыя иконы, облаченія и два великоіконныхъ евангелія. Зато стѣнная живопись совершенно погибла подъ плѣсенью, покровы истлѣли, иконы кое-гдѣ упали. А на полу виднѣлись скелеты голубей и галокъ, случайно залетѣвшихъ сюда и погибшихъ отъ голода.

Картина Н. Н. Струнникова иллюстрируетъ именно этотъ моментъ и эту обстановку стараго, пришедшаго въ запустѣніе, храма. Картина впервые появилась на конкурсной выставкѣ 1906 года въ Академіи Художествъ и сразу обратила на себя всеобщее, вполне заслуженное вниманіе.

Помогите голодающимъ!

Редакция нашего журнала, равно какъ и редакціи другихъ журналовъ и газетъ, непрерывно получаетъ отъ различныхъ учреждений и отдѣльныхъ лицъ просьбы обратить такъ или иначе вниманіе читателей на бѣдствія, испытываемыя крестьянскимъ людомъ въ пораженныхъ голодомъ мѣстностяхъ. Печатавъ всѣ получаемыя нами воззванія рѣшительно нѣтъ никакой возможности; къ тому же всѣ они, по существу, одинаковы. Поэтому мы считаемъ единственно цѣлесообразнымъ обратиться къ нашимъ читателямъ, а черезъ нихъ—и ко всей публикѣ, съ однимъ общимъ воззваніемъ.

Крестьянская Россія переживаетъ такое колоссальное несчастье, какого давно уже не переживала. Голодь въ нѣкоторыхъ мѣстностяхъ (Казанской, Самарской и др. губерніяхъ) доходитъ до того, что люди буквально умираютъ съ голода. Мало того: продаютъ своихъ дѣтей (татары)!

При такомъ ужасномъ положеніи нашего населенія слѣдовало бы ожидать, что вся сытая Россія по первому слову голодающихъ встрепенется и придетъ къ нимъ на помощь... Но, увы, этого нѣтъ! Въ печати и въ обществѣ упорно раздаются призывы о помощи—еще съ осени, но пользы отъ этого пока мало. Такое положеніе вещей не можетъ продолжаться.

Даже въ Англии, даже въ Америкѣ началось движеніе въ пользу нашихъ голодающихъ... Въ Нью-Йоркѣ по инициативѣ редактора „Christian Herald“ ведется дѣятельная агитація по сбору пожертвованій для отправки въ Россію хлѣба.

Необходимо немедленно встрепенуться... Нужно хоть на одинъ день позабыть о томъ, что существуютъ театры, рестораны, балы. И хоть на мигъ вспомнить, что существуютъ люди, которые съ голоду продаютъ своихъ дочерей!

Пожертвованія можно посылать прямо въ Красный Крестъ, или же въ „Комитетъ по оказанію помощи голодающимъ“ (СПб. Забалканскій, 33), тамъ уже направлять, куда слѣдуетъ.

Нужно горючиться. Каждый день дорогъ!

ЗАЯВЛЕНІЕ.

Контора журнала «Нива» проситъ гг. подписчиковъ, не внесшихъ полной годовой платы за 1907 годъ, озаботиться **своевременными взносами** подписныхъ денегъ, **согласно условіямъ разстрочки**.— Гг. иногородные подписчики при высылкѣ денегъ благоволятъ **обозначить на видномъ мѣстѣ № печатнаго адреса** съ бандероли, или **прилагать самый адресъ**.

Содержаніе. Т Е К С Т Ъ: Черный туманъ. Изъ лѣтописи нашихъ дней. П. П. Гнѣдича. (Продолженіе).—Лѣсъ. Разсказъ Л. Д. Зиновьевой-Аннибалъ.—Гдѣ центръ тяжести Государственной Думы?—Открытіе Государственной Думы.—Открытіе алтарей старообрядцевъ.—Помогите голодающимъ!—Заявленіе.—Объявленія.

Р И С У Н К И: Священныя ворота въ Даниловскомъ старообрядческомъ монастырѣ.—Открытіе алтарей старообрядцевъ.—Исцѣленіе.—Монахъ иконописецъ.—Священникъ Григорій Спиридоновичъ Петровъ въ рабочемъ кабинетѣ.—На Варшавскомъ вокзалѣ въ С.-Петербургѣ. Проводы о. Гр. Спир. Петрова въ Череменинскій монастырь (близъ Луги), куда приговоромъ св. Синода онъ сосланъ на клиросное послушаніе.—Священникъ Гр. Спир. Петровъ въ Череменинскомъ монастырѣ. 1. Монастырская гостиница, въ которой былъ помѣщенъ на житье о. Гр. Петровъ. 2. О. Гр. Петровъ у своей кельи. 3. Трапезная въ монастырѣ. 4. Монастырская братія съ игуменомъ о. Амвросіемъ во главѣ и о. Гр. Петровъ.—Дѣло объ убійствѣ члена первой Государственной Думы М. Я. Герценштейна (2 рисунка).—О. А. Головинъ.—Д. т. с. И. Я. Голубевъ.—Торжественное открытіе Государственной Думы 20 февраля 1907 г. (2 рисунка).

Нѣ этому № прилагаются: 1) «Ежемѣс. литерат. и популярно-научныя приложенія» за мартъ 1907 г., 2) «ПАРИЖОНІЯ МОДЫ» за мартъ 1907 г. съ 35 рис. и отдѣльн. листъ съ 35 черт. вынр. въ натур. велич. и 8 рис. для выжиганія.



Для правильного пищеварения необходимо принимать **Ара** слабительные пилюли 48 шт. 95 коп.

ОБЪЯВЛЯЮ ТОЛЬКО за 4 руб. 85 коп.



Для подавления конкуренции, несмотря на повышенные пошлины и вздорожание рабочих рук, мы в состоянии, вследствие огромного запаса товаров, предложить почтеннейшей публике 8 высшеуказанных предметов только за 4 руб. 85 коп.: 1) Черные, ворон, стали мужские карманные часы „Анкер“ зав. без ключа, с двумя предохранителями, стеклами, или же дамские „цилиндры“. 2) Мужск. или дамская цѣнь американскаго золота. 3) Парижск. коммась того же золота. 4) Золот. 56 пр. кольцо, мужск. или дамское. 5) Карманный перочинный ножикъ съ 2-мя лезвиями. 6) Кожаное портмоне изъ заграничной кожи съ 7-ю отдѣлен., особымъ для золота и механич. замкомъ для штемпеля. 7) Каучуковый штемпель для имени, отчества и фамилии заказчика и 8) Флавоны краски для штемпеля. Все вышеуказанные предметы выслаемы только за 4 р. 85 к. Такие же мужские или дамские глухие „цилиндры“ на 1 рубль дороже, т. е. 5 руб. 85 коп. Къ каждому часамъ прилагается печатное ручательство за вѣрность хода на восемь лѣтъ, переемка гарнитура часовъ 50 коп., а въ Восточную Сибирь и Азиатскую Россію 90 коп. Требования исполняются наложен. платеж. и безъ задатка. Адресовать просьби: **Экспортному дому Т-ва „ЛОКЛЪ“**, Варшава, Порожная, № 14—Ш. № 25715 4—2



GERMANDREE ПУДРА. КРЕМЪ, Пудра на Листахъ, Секретъ красоты, превосходнаго запаха, незаметны на лицѣ, плотно прилегаютъ къ кожѣ, безвредны и вполнѣ гигиеничны. Всеобщая Выставка въ Парижѣ 1900 : ЗОЛОТАЯ МЕДАЛЬ MIGNOT-BOUCHER, Парфюмеръ, 19, Rue Vivienne, въ ПАРИЖѢ

МНОГО ДЕНЕГЪ СБЕРЕЖЕТЪ каждый, кто выпшетъ **СОВЕРШЕННО ДАРОМЪ**

Новый богато-иллюстриров. прейсъ-курantz всевозм. моды, суконн., шерст., шелков. и мануфакт. товаровъ; тканей для бѣлья, готов. дамск. мужск. и дѣтск. платня, бѣлья и обуви; всевозм. предметовъ домашн. обихода; галантер. изделий и мног. друг.—являющийся необходимой справочной, настольной книгой въ каждомъ домѣ. 2—1 Фирма удостоена вышн. наград. золот. медал. на выставкахъ за границей и въ С.-Петербурѣ.

АГЕНТЫ НУЖНЫ въ провинціи принимать заказы на увеличеніе портретовъ. Условія выслаемы безплатно. С.-Петербургъ, Казанская, 9.

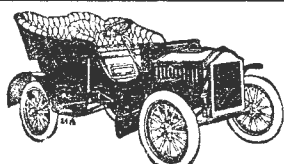

Грузовыя, пассажирскіе, любительскіе автомобили, лучшихъ французскихъ, итальянскихъ фабрикъ. **ГЕОРГІЙ ЖЕМЛИЧКА И К^о**, МОСКВА, В. Дмитровка, пр. театра Солодовник. Прейсъ-курantz безплатно.

РУКИ ВВЕРХЪ! но не пугайтесь: не обыскать я Васъ хочу, а лишь предложить выписать мой безплат. интерес. пр.-кур. на любит. фотографіи, и-резин. издѣлія для особаго употребл. и друг. интерес. предметы. Присылающимъ 2-семикоп. марки-высылъ въ закрыт. конверт. Изд. „Ренессансъ“ Варшава, Сольная ул. 8.

ВЪ С.-ПЕТЕРБУРГѢ съ 19 мая по 4 Іюня 1907 г. въ **МИХАЙЛОВСКОМЪ МАНЕЖѢ** состоится **МЕЖДУНАРОДНАЯ ВЫСТАВКА АВТОМОБИЛЕЙ**, двигателей, велосипедовъ и спорта, устравляемыхъ состоящимъ подъ августѣйшимъ покровительствомъ Его Императорскаго Высочества Великаго Князя Михаила Александровича **РОССІЙСКИМЪ АВТОМОБИЛЬНЫМЪ ОБЩЕСТВОМЪ**. При участіи газеты L'AUTO (Парижъ) и журнала „АВТОМОБИЛЬ“ (СПб.). Запись экспонентовъ принимается до 17 марта въ канцеляріи выставки: С.-Петербургъ, Шалерная, 15. Телефонъ № 56—24. 2—1 Канцелярія открыта ежедневно, крозмъ праздничныхъ дней, отъ 10 ч. утра до 3 ч. дня.

Употребляется уже 15 лѣтъ въ Россіи **ЛЕССИВЪ ФЕНИКСЪ** для стирки бѣлья и мытья домашней утвари безъ мыла и другихъ примѣсей. Бѣлье получается необыкновенной бѣлизны и совершенно безъ всякаго запаха, сохраняетъ ткань замѣчательнымъ образомъ. Имѣется въ продажѣ во всехъ Аптекарскихъ, Колоніальныхъ и Свѣчныхъ магазинахъ. Оптомъ у **Л. Минлосъ** С.-Петербургъ, Вас. Остр., 9 линия, № 44. 10—9

ДЕШЕВЛЕ, ИЗЯЩНЕЕ и ПОЛЕЗНЕЕ БЫТЬ НЕ МОЖЕТЪ!

требуйте и убѣждайтесь! Только за 5 р. 95 к. выслаемы 15 высшеуказ. дѣйствительно цѣнныхъ предметовъ: 1) часы карман. муж. черн. ворон. стали, зав. безъ ключа ходъ анкерный на калияхъ, выфрен. до минутъ, или дамскія (цилиндры) съ ручательствомъ на 6 лѣтъ. 2) Цѣнь американск. золота или пиккадв. шатлень. 3) Золотое 56-ой пробы кольцо или изыщный никкед. портсигаръ. 4—9) 6 серебряныхъ 84-ой пробы брегетовъ разныхъ. 10) Кожаное портмоне съ 6-ю отдѣл. заграничн. отдѣлк. съ мехалич. замкомъ для штемпеля. 11) Каучуков. штемпель съ имен., отчест. и фамиліей заказчика. 12) Флавоны краски для штемпеля. 13) перочин. ножикъ съ 2-мя лезвиями наст. Англ. стали. 14) Мундштукъ-аппаратъ Д-ра Коха абсолютно овищаетъ табакъ отъ никотина и всѣхъ вред. веществъ. 15) Денежный автоматъ! путь въ богатству: новоизобрѣтенная патентованная за № 19401 карманная сберегательная касса-кошелекъ. Требования выслаются немедленно налож. платж. и безъ задатка, пересыла въ Европейскую Россію присланныхъ. 55 коп., въ Азиатскую Россію и Сибирь присланныхъ. разница въсового сбора. Адресовать: **Торговой Фирмѣ А. Ш. КАПЛАНЪ и К^о**, Варшава. 51 часы черн. ворон. стали, глухое со всеми прилож. . . 6 р. 95 к. 52 „ „ „ „ „ „ „ „ „ „ „ „ 8 р. 10 р. и 12 р. 53 „ „ „ „ „ „ „ „ „ „ „ „ 10 р. 50 к. и 12 р. 50 к. 54 „ „ „ „ „ „ „ „ „ „ „ „ „ „ „ „ „ 16 р. 55 „ „ „ „ „ „ „ „ „ „ „ „ „ „ „ „ „ 9 р. 50 к. 56 „ „ „ „ „ „ „ „ „ „ „ „ „ „ „ „ „ 10 р. 50 к. 57 „ „ „ „ „ „ „ „ „ „ „ „ „ „ „ „ „ 12 р. 50 к.



За долготу и изящество оцач. гарант. фирм. на Междунарох. Выставкѣ въ Антверпенѣ въ 1906-омъ году. 2—1

РАСКИ сноровывающая масляныя, эмале-емля, лаковыя, су-хія и проч. для малярнаго производ-ства. Прейсъ-курantz съ приложеніемъ образцовъ высла-дается по требова-нію безплатно. Существуетъ съ 1856 года. **Н. Ф. КЮНЪ**, СПб., Казанская ул., № 36. ТЕЛЕФОНЪ № 236

5000 часовъ даромъ. Ради рекламы для нашихъ чело-въ и распространѣнаго богато иллюстрирова-наго каталога, каждый чита-тель этой газеты можетъ получить даромъ отличныя мужскія или дамскія часы ре-ментаръ-анкеръ. Пришлите Вашъ адресъ съ приложениемъ 30 коп. въ маркахъ за пересылку и расходы по адресу: **ЛЕОПОЛДЪ ФЕЙТЪ**, ВѢНА VII (Австрія), — Leopold Feith, Wien, VII, Oesterreich. — Письмо въ Австрію оплачивается 10 коп.

За **95к.** съ пересыл. (можно марк.) выслаются альбомъ рукодѣ-лій, содерж. 150 худож. раскр. тгзоровъ крестиковъ и гладиъ. 24 алфавита обычн. и моногр. (гр. и ит.), 3 алфавита моногр., 10 узоровъ гладию на прозрач. бумажѣ для прорисовки въ изыщномъ переплетѣ съ руковод. для выбора нитокъ и шелк. Адресъ: **Г. Ровно, Волыньск. губ., М. Д. КОМЕЛО**, собств. домъ, № 78. Наложен. платеж. на 10 к. деп.

РОЗОВОЕ ХРУСТАЛЬНОЕ МЫЛО №4711 **ВЫСОКОЕ** СОДЕРЖАНИЕ ГЛИЦЕРИНА, ЭКОНОМИЯ ВЪ СЛѢДСТВІЕ ОБИЛН. ПѢНЫ. **НЪЖНЫЙ ЗАПАХЪ РОЗЫ** вотъ качества, отличающія это мыло въ высокой степени **ФЕРД. МЮЛЬГЕНСЪ** КОЛОКОЛЬНАЯ №4711 въ КЕЛИНГЕНѢ

Г. Ф. ЮРГЕНСЪ **БОРНО-ТИМОЛОВОЕ МЫЛО** отъ ПОТА, ЗАГАРА, ВѢСНУШЕКЪ, УГРЕЙ, ПРЫЩЕЙ и ЖЕЛТЫХЪ ПЯТЕНЪ. **БЛАГОУВОННОЕ ТУАЛЕТНОЕ МЫЛО** ВЫСШАГО ДОСТОИНСТВА ПРОДАЕТСЯ ВЪЗДѢ **50к. 1/2кв. 30к.**

ХУДОЖЕСТВЕННАЯ ОТКРЫТЫЯ ПИСЬМА 100 разныхъ сюж. . . 2 р. и 5 р. — к. 100 „ цѣты . . . 2 „ 50 „ 50 „ „ Лунич. исп. . 3 „ — „ 25 „ „ тины „Па динъ“ . 1 „ — „ 100 „ „ юмористическ. . . 4 „ — „ 100 „ „ загад. пейзаж. . . 5 „ — „ 100 „ „ флотъ, война и т. п. 1 „ — „ 100 „ „ нахальн. 2 р. 50 к. и 5 „ — „ 100 „ „ спарту для стирки разн. цвѣтнъ, тодет. . . . 5 „ — „ Альбомы въ 1 р. 25 к., 2 р., 3 р. и 5 р. Цѣна съ перес. (1-й полст.). **А. А. САВЕЛЬЕВЪ.** Худож. магаз., СПб., Невскій, 113.

Безплатно

фото-эмаль миниатюр, см. объяв. "Чудо XX века" на этой странице в № 8 "Нивы" № 25838 за т. г. 3-1



ТРЕБУЙТЕ!!! ИЛИ СТРИРОВАННАТОЛОГЪ ГОРОДСКИХЪ ДОРОЖНЫХЪ ЭКИПАЖЕЙ ФАБРИКИ Н-въ Федотова въ КАЗАНИ

Для любителей, художников и пр. Игтер. фотографии красивых женщин. Академ. снимки с натуры — исключительно оригиналы знаменит. моделей — коллекции образцов кабинетного формата или для стереоскопов высылаются в заказ. письмахъ вместе съ богато иллюстриров. альбомомъ, содерж. 1000 миниатюр, по получении 5-ти рублей, которые могут быть высланы деньгами или почтов. марками въ зак. письмахъ. Адресъ: I. J. ЗИЛЬБЕРГЪ, ВѢНА (Австрія), II. Фердинандстрассе, № 20. I. L. Silberberg, Wien, II. Ferdinandstrasse, Nr. 20.

Фруктовая деревья,

всепозможныя декоративныя деревья и кусты; ягодные кусты, громадная коллекція роз лучшихъ сортовъ; земляника, клубника; дичка аблони сибирской и простой; слива, вишня и пр. предлагает по крайне дешевой цѣнѣмъ Древесный Питомник графа С. А. Строганова. Каталог на 1907 год по требованію безплат. Адрес.: Волышово, Цесковск. губ.

Освѣщеніе городовъ, желѣзныхъ дорогъ.

Т-во „СВѢТЪ“.

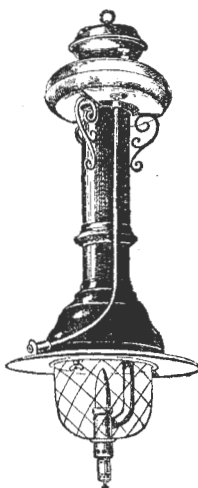

Последняя новостъ „САМОСВѢТЪ“, Единственная въ мірѣ керос.-нап. лампа безъ ДАВЛЕНІЯ самозажигающаяся ПЕРЕВОРОТЪ Керосино - калийнаго освѣщенія. ВЪ КОНКУРЕНЦІИ Безъ накачиванія. Безъ уг. кислоты. СПБ., Невскій, 88. Москва, Мясницкая, д. Давыдова.

CRÈME SIMON (Кремь Симонъ).



Crème Simon прои з в е д е н і е прелестнаго запаха, вѣкогда не портится и служитъ для смягченія кожи. Употребляется вмѣстѣ съ колдѣйствомъ. ПУДРА Симонъ (La Poudre Simon) и МЫЛО Кремь Симонъ (Le Savon à la Crème Simon) имѣють тотъ же запахъ и дополняютъ его дѣйствія.

J. SIMON

59, Faubourg St-Martin, Paris.

Въ розницу продажа у парикмахеровъ, парфюмеровъ и аптекарей.

Т-во СУЩЕВСКАГО ЗАВОДА

несгораемыхъ шкафовъ и кухонныхъ плитъ.

къ СЫЗРАНСКОМУ ПОЖАРУ:

ГЛАВНАЯ КОНТОРА ТУРГОВАГО ДОМА

А. Н. Пермяковой С-я.

Москва, 22 ноября 1906 г.

Т-ВУ СУЩЕВСКАГО ЗАВОДА

несгар. шкафовъ и кух. плитъ въ Москвѣ.

Милостивые Государи.

Торговый Домъ „А. Н. ПЕРМЯКОВОЙ С-я“ приноситъ Вамъ свою искреннюю благодарность за купленный у Васъ въ 1902 г., для своего СЫЗРАНСКАГО магазина, стѣнной шкафъ.

Бывшій минувшимъ лѣтомъ въ г. СЫЗРАНИ УЖАСНІЙ ПОЖАРЪ, обратившій весь городъ въ пепель, уничтожилъ до тла и нашъ магазинъ, и несмотря на то, что Вашъ стѣнной шкафъ находился въ страшномъ огнѣ, всё деньги, документы и книги остались невредимыми.

Съ совершеннымъ почтеніемъ

ТОРГОВАЯ ДОМЪ „А. Н. ПЕРМЯКОВОЙ СЫНОВЬЯ“

С. Н. Пермяковъ



ГРАММОФОНЫ

Заводные отъ 10 р. Тонармы отъ 15 р. Особо рекомендуемые Тонармы:

- № 6308. Съ хорошей диафрагмой въ изъид. корпусѣ, размѣр. 13×13×6 1/2 дюйм. . 35 р.
- № 6325. Съ диафрагм. „Экспрессивъ“, съ дискомъ и рупоромъ, больш. размѣра, въ изъид. дубов. корпусѣ . 55 р.
- № 6302. Съ диаграм. „Экспрессивъ“ и рупоромъ „Лотосъ“ разн. цвѣта, въ корп. орѣх. дер., разм. 14×14×7 1/2 д. . 65 р.
- № 6304. Трехружничный, въ изъид. корпусѣ, украш. рѣзьбой и позолотой, размѣр. 15 1/2×15 1/2×8 1/2 д. . 85 р.
- № 6305. Такой-же съ рупоромъ „Гигантъ“ . 100 р.

Новый прейскурантъ и списки пластинокъ бесплатно.

Юлій Генрихъ ЦИММЕРМАНЪ.

С.-Петербургъ, Морская, 31. Москва, Кузнецкій м. Рига, Сарайная, 15.

СЕРГІЕВСКІЯ

Сезонъ 1907 г. съ 15 мая по 15 авг.

Проспекты высылаются за 7 к. марку.

Адресъ: Самарск. губ., Почт.-Тел. Отд. „Сѣр.-Новодвѣрскъ“, Управленію водъ.

Минеральн. воды.

Небывало дешево.

Только за 4 р. 95 к., выш. сорта 5 р. 55 к. и 6 р. 20 к. Высылаемъ 15 нижеслѣд. предъ:

- 1) мужск. или дамск. часы, черные воровеной стали съ завод. безъ ключа; 2) дѣлочка новаго золота или никкелев., а къ дамск. часникамъ — шейная модная дѣлочка новаго золота; 3-8) шесть брелокъ къ мужск. дѣлочкѣ, нов. золота или никкелев.; 9) изъид.ное кольцо настоящ. золота 56 пр.; 10) кож. портмоне заграничн. выдѣлкѣ съ 7-ю отдѣл., съ механ. замкомъ для каучук. штемп.; 11) каучук. штемп. съ имен., отчествомъ и фамиліей заказчика; 12) флажокъ краски для штемп.; 13) изъид. карман. ножикъ англійской стали; 14) мушкетеръ-аппаратъ д-ра Коха и 15) модная спичечница. Всѣ эти предм. съ духими крыт. часами на одинъ рубль дороже. Часы высыл. противен. съ письмомъ, руютъ на 7 лѣтъ. Требованія высыл. немедленно налож. плат. и безъ задатка. Адресъ: Торговой фирмѣ Т-во ГЛОБУСЪ и К°, Варшава, Новолипки, № 34-56. № 25834

ВОЧКИ

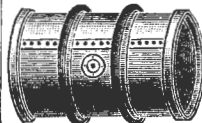

жѣлзыми, одновѣковыми, лужеными, для перевозки и хранения спирта, керосина, масла, кислоты и пр., изготовляетъ заводъ А. К. Деннгауеръ и К°. Москва, Мясницкая, д. Вятскаго подворья. Прейс-куррантъ безплатно. 6-2

ТЪСТО НАФЕ
ДЕЛАНГРЕНЬЕ
Противъ Кашля, Простуды и Бронхита.

НОВОЕ СРЕДСТВО
СОСТАВЛЕННОЕ НА ОСНОВАНІИ ДАННЫХЪ НАУКИ И ОПЫТА

„Капиллоръ“

ДЛЯ УКРѢПЛЕНІЯ И РОСТА ВОЛОСЪ. ПРЕДУПРЕЖДАЕТЪ И ОСТАНАВЛИВАЕТЪ ИХЪ ВЫПАДЕНІЕ. УНИЧТОЖАЕТЪ ПЕРХОТЬ.

Продажа во всѣхъ магазинахъ М-ва А. Ралле и К°

Только за 2 р. 25 к.

высылаю прелестныя кабинетныя бронзовыя столовыя часы „Молнія“ съ золоченымъ украшеніемъ и съ самосвѣтящ. въ темнотѣ циферблатомъ; часы эти кромѣ того отличаются своимъ въ рѣдкѣшнымъ ходомъ и служатъ изящнымъ украшеніемъ любой комнаты. 2 штуки 4 руб. Такие же часы выш. сорта съ механизмомъ „Юнгосъ“ цѣна 2 р. 75 к. Часы высылаю выѣрѣнные до минуты съ ручательствомъ на 6 лѣтъ влож. платежомъ и безъ задатка; пересылка 40 коп. (въ Сибирь 75 к.). Адресовать: Главн. складъ часовъ М. ГОЛЬДВАССЕРЪ, Варшава, почт. ящ. № 105.

PS. Премія прилаг. безплатно, для распростр. наш. фирмы, изящныя кольца „Маркизъ“, осыпан. кругомъ наст. фр. брил. и по сред. сапфиръ, бирюза, изумрудъ, — по выбору заказ., а также еще одна интересная премія. № 25797 4-2

АППАРАТЫ ДЛЯ САМОМАССАЖА ЛИЦА проф. В. Миллера.

Это — лучшее, что дала намъ современная **врачебная косметика:**

излечиваетъ серьезныя кожные болѣзни: угри, большія поры, морщины, блѣдность лица, болѣзненное отдѣленіе жира, прыщи, невормальную сухость, шелушеніе кожи, сѣрыя дѣвѣтѣ лица всѣхъ дѣтѣ и у взрослыхъ, красную язву, бородавки и веснушки и предотвращаетъ появленіе такихъ; придаетъ кожѣ эластичность и свѣжесть молодости и создаетъ красивый овалъ лица. Цѣна полнымъ комплектамъ съ вибрационнымъ инструментомъ въ изъид.номъ футлярѣ, съ просто вложенными рабочими наставленіемъ: № 1 — 5 р., № 2 — 5 р. 50 к. Аппараты для самомассажа тѣла — 5 р. Высыл. почтов. налож. платежомъ. Требованія адресовать: Т-ву „ОРЕГЪ“, Варшава, II. Гранвичная, 6.

ЖИЗНЬ

1907 г.
№ 10.

ИЛЛЮСТРИРОВАННЫЙ
ЖУРНАЛ
ЛИТЕРАТУРЫ

XXXXVIII г.
издания.

Выданъ 10 марта 1907 г.

ПОЛИТИКИ И-СОВРЕМЕННОЙ ЖИЗНИ.

Цена этого № 15 к., съ перес. 20 к.

ОБЪЯВЛЕНИЯ

для напечатанія въ «Жизнь» принимаются по слѣдующей цѣнѣ за строку непарный въ одинъ столбецъ (въ 1/4 ширины страницы) передъ текстомъ по 1 р. 50 к. и послѣ текста по 1 р. [Къ этому № прилагается «Полн. собр. соч. К. М. Станюковича» кн. 15.]



ШВЕЙНЫЯ МАШИНЫ
ШВЕЙНЫЯ МАШИНЫ
ШВЕЙНЫЯ МАШИНЫ

КОМПАНИИ ЗИНГЕРЪ

Необходимы для домашнего употребленія. Образцовъ въ конструкторія и исполненія. Продаются только въ магазинахъ Компаніи Зингеръ.



Отпускъ машинъ съ платежемъ **отъ 1 рубля въ недѣлю.**

Безплатное обученіе шитью и моднымъ художественнымъ вышивкамъ.

Остерегайтесь поддѣлокъ!

Машины съ высокимъ рукавомъ **25 руб.**

1000 собств. магазиновъ!

Магазинная вывѣсна
Рязан. утв. Отд. пром. и торг. Мин. Ф.

Правленіе: С.-ПЕТЕРБУРГЪ, Невскій пр. № 28, собств. домъ.

Фабричное клеймо
которымъ снабжены машины.

Требуйте **КОНЬЯКЪ ШУСТОВА** Вездѣ.

ПАМЯТЬ

у лицъ кажд. возр. укрѣпляетъ (в 10 писемъ ур.) проф. нем., чл. Париз. Акад. С. ФАЙНШТЕЙН.
ОДЕССА, Дерibas. 28. Пропс. высыл. за 7 к. м.

ПИЩЕЗНАКА СВѢТОПИСЬ!!!

Уведѣн. роскош. портр. со всевозм. фот. карт. 10x12 вер. въ Анг. паспар. и узорч. багот. рамъ съ упак. 3 р. Ава. худ. краск. 4 р. Прому убѣд. въ добр. исполн.; перес. заказъ, Исполн. въ 15 дн. Огелъе Свѣтон. С.ПБ., О. Леонова. Рязовская, 33. № 25919

ДЕШЕВО

художествен. увеличиваю портреты 10x12 перш., въ красивомъ паспарту и рамкѣ, съ упаковкой—за 2 р. 75 к., такой же автаръ—4 р., срокъ 15 дней; пересыл. налож. плат. за счетъ заказа. Выстрѣвъ. Мастерская: Невскій пр., 109. Магазины: Невск., 120. С.-Петербургъ. Вырѣжьте на память.

Фабрика и магазинъ.

Брилл., золот. и серебр. изд.

Ф. А. ДОРІЕ.

Москва, Кузнецкій, 4.

Покупка по выст. оцѣнкѣ

Жемчуга, брилл. и драгоц. ками.

12—1

„ПАРОВЫЯ ВАННЫ“

для домашняго употребленія. Легки, практичны, складываются, дешвы и хороши. Илл. прейсъ-курantzъ безплатно.
UNION-INDUSTRIE GES.
№ 25512 Berlin, 34. (4)
Friedrichstrasse, 207.

САМОКРАСЯЩІЯ ГРЕБЕНКИ

„ФОРЪ“



красятъ волосы въ любой несмываемый цвѣтъ, послѣ чего ихъ можно гофрировать, заглаживать и пр. Гребень совершенно безвреденъ. Перес. налож. плат. шт. 2 рубля 50 коп.

БАЗАРЪ МАРКЪ, Спб., Невск., 20, кв. 8.

НОВУЮ ЖИЗНЬ

даетъ новый заработокъ. Подробности высыл. за 7 коп. марку. Москва, Чистые пруды 23.
М. П. МЕЛЬБАРДЪ. № 25888

100 худож. въ краск. разн. со-держ. загр. раб. съ перес. **2 р.**
ОТКРЫТЫХЪ ПИСЕМЪ высл. нал. пл. М. А. Велеберда, Москва, Покровка, д. Курьянова. Треб. пр.-курantzъ.

100 **ОТКРЫТЫХЪ ПИСЕМЪ** 2 р. съ перес. загр. раб., иллюстр., въ разн., можно марками и налож. плат. Выгодно торговцамъ. Ф. Нитце, Москва, Хохловскій пер., д. № 9. 10—5

Принимаю повсюду заказы на

Швед. деревянные шторы

Г. Р. В. Циллакусъ, Гельсингфорсъ.

МЕТОДЪ ЭРНСТА

ВѢРНѢЙШІЙ ДЛЯ ЛЕЧЕНІЯ ЗАКАНІЯ 3 руб. ВЫСЫЛАЕТСЯ ПРОСПЕКТЪ ЛѢЧЕБНИЦЫ К. Ю. ЭРНСТЪ **БЕЗПЛАТНО** Чистые пруды 40. Москва, д. Тулицына.

МУЗЫКАЛЬНАЯ ТОРГОВЛЯ

П. ЮРГЕНСОНА

Москва, Неглинный пр., 14. Полный складъ изданій въсѣхъ странъ и для всѣхъ инструментовъ, гдѣ и бѣмъ бы то ни было изданныхъ. Высылка нотъ наложен. платежомъ.
РОЯЛИ, ПИАНИНО, ГАРМОНИУМЫ.

Каталогъ изданій Юргенсона (29000 №№) 2—1 требуйте безплатно. № 25882

МУЗЫКАЛЬНЫЙ МАГАЗИНЪ

А. Ф. ГЕРГАРДА

Харьковъ, Московская ул., № 20. РОЯЛИ и ПИАНИНО Я. БЕККЕРА, Ю. БЛЮТНЕРА и др. ФИСЬ-ГАРМОНИИ. Всевозможные струнные, духовые и ударные музыкальные инструменты. Полный складъ духовно-музыкальныхъ сочиненій. Большой выборъ нотъ для всѣхъ инстру- № 25775 ментовъ и для всѣхъ инст- 10—3

Раньше чѣмъ купить швей- ныхъ машинъ.

Требуйте безплат. налж. пр.-курantzъ Адр.: Варшава, Т-во Тьеръ-Маврифанъ.

ВНИМАТЕЛЬНО ПРОСМОТРЕТЬ ВСЕ СЛѢДУЮЩІЕ КНИЖКИ И МАТЕРІАЛЫ ПО ПРАВИЛАМЪ МЕРСЕРИ.

„СВѢТЛЫЙ СВѢТЪ“ — ПЕРВЫЙ ВЫПУСКЪ. ЦЕНА 2 РУБ.

„ДОМАШНЯЯ МЕТЕОЛОГИЯ“ — ПЕРВЫЙ ВЫПУСКЪ. ЦЕНА 2 РУБ.

„ДИПЛОМАНТЪ“ — СКОРЪ ПОДГОТОВИТЬ ЧЕРТЕЖИ ИЛИ ПОСЛАТЬ ПОСЛАНІЯ НА КОНКУРСЪ.

ЕГО-МЕ: АУДОМЕТРИЧЕСКОЕ ТЕХНИЧЕСКОЕ ЧЕРЧЕНІЕ — РУССКОЕ КЪ КРАСН. ИСПОЛНЕНІЮ ТЕХНИЧЕСКОЕ ЧЕРЧЕНІЕ.

НАЧАЛО ТЕХНИЧЕСКОГО ЧЕРЧЕНІЯ — ПЕРВЫЙ ВЫПУСКЪ. ЦЕНА 2 РУБ.

„ПРАВИЛА МЕРСЕРИ“ — ПЕРВЫЙ ВЫПУСКЪ. ЦЕНА 2 РУБ.

НОВАЯ КНИГА:

Для мастеровъ, монтеровъ, машинистовъ и мастеровыхъ:

ОБЩЕДОСТУПНЫЙ СПУТНИКЪ

МЕХАНИКА-СТРОИТЕЛЯ

Илюдора ФЕЛЬКНЕРА.
6-е издание, переработанное и дополненное инженеромъ Н. Н. Маргулинымъ, съ 296 гравирован. на деревѣ рисунками въ тек. ст. К. 1906 г. ц. 2 р. 50 к., въ коленкор. выст. переплетѣ 2 р. 80 к. Пересылка 31 коп. Складъ изданія въ ниж. магаз. Н. Я. Оглоблина: въ СПбургѣ, Екатерининская ул., д. 4, и въ г. Кіевѣ. № 25895

За 5 руб. болѣе 150 разныхъ

НОТЪ

и къ нимъ роскошн. англ. колени. мапна съ зол. тисн. даетъ журн. „Музыка для всѣхъ“, бывш. „Нувеллистъ“. При подпискѣ выдается мапка и всѣ вышедш. съ янв. с. г. тетради. Журналъ сост. изъ болѣе 60 нотъ для фортепiano въ 2 и 4 руки, оперн. салон. мелодич., новой и красивой, но не чересчуръ трудной музыки, 20 романсовъ русск. и иностр. авторовъ, 16 разн. нов. танцевъ, вальсовъ и пр., 20 цыганск. романсовъ реп. Вальцевой и др., 30 очень легк. оперн. мотив. пьесъ, танц. для дѣтей. Журн. даетъ все, что красиво, ново и на что является успѣхъ. спросъ въ прод. Цѣна за полн. годъ 5 р., съ перес. 6 р. Главн. контора „Музыка для всѣхъ“:

С.-Петербургъ, Невскій, 45.

Полн. томъ за 1906 г. съ роскошн. перепл. 5 р., съ пер. 6 р. Цѣна за два года 9 р. № 25792 съ перес. 11 руб. 6—2

MODERNE МЫЛО
„MODERNE“
АКЦ. ОБЩ. **Ф. ПУЛЬСЪ.**
въ ВАРШАВѢ
Получить можно во всѣхъ лучшихъ парфюмеріяхъ

Слабительный
пилюли **Ара**
хѣжное, безъ боли
дѣйствующее слабительное средство и съ хорошимъ успѣхомъ употребляемое при растройствахъ пищеварительныхъ органовъ.
Коробка 95 коп.



ШОКОЛАДЪ
 КОНФЕТЫ
 БИСКВИТЫ
 КАКАО

ТВО ЖОРЖЪ БОРМАНЪ

ДОБРЫЕ ЛЮДИ!

Ради Христа, помогите намъ возобновить сгорѣвшую отъ удара молнии каменную Свято-Михайловскую церковь. Рука дающая не оскудѣет. Бѣдные окрестные крестьяне. Адр.: Торчанинъ, Волынской губернии, причту сгорѣвшей окрестной церкви, или церковному старостѣ села Окорска, Игнатію Радзивиловку.

Вниманію лицъ, страдающихъ прыщей:

требуйте безпл. вкл. прейсъ-кур. въ закр. письмахъ знаменитыхъ вѣсскихъ гриж. бандажей безъ пружинъ и набрюшниковъ, одоб. знамен. профессорами хирургии. Тробои. (можно по-русски) просить адрес.: В. К., почт. ящикъ, Вѣна, 7/2, 27.—В. К., Postfach, Wien, 7/2, 27.

БЕЗПЛАТНО

высылается описание и наставленіе къ радикальному излеченію экземы, лишаевъ, сыпей, пятенъ и красноты на кожѣ, угрей, прыщей, золотухи и т. п. Москва, Садовая-Кудринская, д. 145. Н. П. Иберсонъ.

Фотогр. Аппараты

съ поднимъ приборомъ начиная отъ 3 р. 50 к. до 500 рублей. Глифоскопы Рашара, нов. стереоск. аппаратъ, цѣна 16 р. Новості! Любую фотографію Вы увидите совершенно рельефно, какъ въ стереоскопѣ, если приобретете у насъ Мирсковъ, цѣна котораго 2 р., 3 р. и 4 р. 30 к. Краткій прейсъ-курантъ безплатно.

ВРУНО ЗЕНТЕРГЪ и К°.

№ 25644 С.-Петербургъ, Невскій просп., № 25—1. 3—2

БЕРЕЗОВЫЙ КРЕМЪ.

Приготовленъ въ Лабораторіи А. ЭНГЛУНДЪ.
 Средство противъ веснушекъ, желтизны, пятенъ, красноты и проч.

Цѣна за фаянсовую банку 1 руб., съ перес. 1 р. 50 к.
 Забудующіе Лабораторію: Докторъ В. К. Панченко и А. К. Энглундъ.
 Для предупрежденія поддѣлокъ просю обратитъ особенное вниманіе на подпись А. ЭНГЛУНДЪ красными чернилами и марку С.-Петербургской Косметической Лабораторіи, которая пѣчется на всѣхъ препаратахъ. Получать можно во всѣхъ лучшихъ аптекахъ, аптекарскихъ, косметическихъ и парфюмерныхъ складахъ Россійской Имперіи. Главныя агентства и склады фирмы для Европы: Эмиль Беръ, Гамбургъ; для Южной и Сѣверной Америки: Л. Мишнеръ, Нью-Йоркъ. Главный складъ для всей Россіи А. ЭНГЛУНДЪ. С.-Петербургъ, Новодеревенская наб., 15.

ЗДОРОВЬЕ ЕСТЬ БОГАТСТВО!

диететическіе препараты съ питательными солями КАКАО.

Д-ра ЛАМАННА: ШОКОЛАДЪ. ЭКСТРАКТЪ. БИСКВИТЫ. РАСТИТЕЛЬНОЕ МОЛОКО, ЯПОНСКАЯ СОЯ. СУШЕНЫЯ ОВОЩИ.



Требуйте брошюру о значеніи солей для питанія.

Рекомендуетъ Главное Агентство для всей Россіи **Д-ра ЛАМАННА** Руд. В. ЗЕЙБЕРЛИХЪ въ Ригѣ. Брошюры и прейсъ-куранты безплатно.

№ 25873

ПАРИЖЪ Художеств., фотограф. и литерат. произведенія. Р. Жеммертъ, Парижъ, ул. Фобурги С-ръ Марголь, № 39. (Франція). Каталогъ 40 коп. почт. мар.

НАИВЫГОДНѢЙШЕЕ
 ПРИМѢНЕНІЕ ДАРОВОЙ СИЛЫ
 ДАVIDOVA.
 МОСКВА.
 ЗАВОДЪ ИМПЕРАТОРСКАГО ТЕХНИЧЕСКАГО УЧИЛИЩА.
 КАТАЛОГИ БЕЗПЛАТНО
 ЦѢЛЫЕ ПЕДВИГАТЕЛИ ПРИБУРАЮТЪ ГАРАНТИРУЕТСЯ.

Слабыя въ развитіи или въ ученіи отставшія дѣти, а также малокровныя, себя слабо чувствующіе и нервные переутомившіеся, легко раздражающіеся взрослые всякаго возраста употребляютъ, какъ укрѣпляющее средство, съ большимъ успѣхомъ
Гематогенъ Д-ра ГОММЕЛЯ.
 Аппетитъ увеличивается, душевныя и тѣлесныя силы повышаются, вся нервная система усиливается.
 Имѣется во всѣхъ аптекахъ и аптекарскихъ магазинахъ.
 Требуйте только настоящій Гематогенъ Д-ра ГОММЕЛЯ и не допускайте навязывать себѣ поддѣлокъ.

ТРЕБУЙТЕ

безплатно изданію - иллюстрированый каталогъ всевозможныхъ модныхъ носостей. Адр.: г. Лодзь, складъ „Лодзинскій Экспортъ“.

ЗАРАБАТЫВАЙТЕ!
 Высылаю за 70 к. марками или налож. плат. 85 к. подробный каталогъ-указатель монетъ съ цѣнами, по которымъ я самъ скупаю монеты и съ необходимыми указаніями, т. е. старинныхъ монетъ встрѣчается всюду много, то казны, кто вышлетъ мой указатель и займется по немъ скупкой монетъ для перепродажи маѣ, будетъ имѣть хорошій заработокъ. Адресъ: г. Чернявовъ, А. Ляжину.

ЧИСТОЕ ЛИЦО

получается скоро послѣ употребленія чюаго средства



Узрик отъ ПРЫЩЕЙ и УГРЕЙ
 Продается вездѣ по 1 р. 90 к. за банку. Перес. налож. плат. изъ оптов. склада Рич. Пето. СПб. Караван. ул. 16 кв. 8.

ВЪ ДОЛЖНОСТИ требовать прейсъ-курантъ Парижскихъ резиновыхъ вѣздій отъ М. Беклеръ, Ревель. № 18519

ГАРАНТОЛЬ!

самое лучшее средство для сохраненія янцъ свѣжими на зиму. Янца сохраняются въ „Гарантолѣ“ годъ и болѣе, не принимаютъ ни дурного вкуса ни запаха и вообще ничѣмъ не отличаются отъ только-что съезанныхъ янцъ. Подробная описанія и прейсъ-курантъ высылаются по первому требованію Птицевода. Хозяйствомъ вѣж.-техн. Ф. Ф. ВЕЩЕЦЪ, г. Луга, СПб. губ., почт. ящикъ № 35.

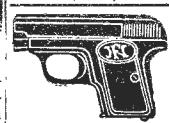

Привѣтъ для стр. дроб. (инст. Жезело) — 1 р. 75к. Тоже (капсюль) — 1 р. 25 к. Кратк. опис. и обр. рев. Вр. — нтъ (1900 г.) Изд. 2. Ц. 25 к. Чертежи его. Ц. 25 к. Кратк. опис. и обр. рев. Вр. (1906 г.) Цѣна 30 к. Составилъ Л. Хростинскій, СПб., кн. маг. Гл. Шт. Невскій, 4. Оруж. маг. З. Венигъ, В. Колюшенина, 29.

VI годъ изданія.
ПРОДОЛЖАЕТСЯ ПОДПИСКА
 на двухкнѣд., технич., богато-иллюстрированный журналъ
4 р. АВТОМОБИЛЬ
 въ годъ съ дост. Редакция: СПб., Литейный, 36.
 Всѣ справки по автомобильному безплатно. № 25909
 Пробный № высыл. за 7 коп. марку.

ПРИСТУПИ АСТМЫ
 удушья, коклюша, хрон. бронх. немедленно исчезаютъ при употребл. курит. средства Poudre d'Abyssinie d'Exibard H. Ferré, Blottière & C-ie, Paris. Имѣется во всѣхъ аптекахъ. Главн. складъ для всей Россіи Оскаръ Гетлингъ, Москва, Петровка. № 25869

ДАМАМЪ и БАРЫШНЯМЪ ЧУДНЫЙ ПОДАРОКЪ,
 только за 2 руб. 35 к. съ пересылкой, высылаемъ налож. плат. теж. кавказскій полев. цѣнный гадидерный изъ настоящаго накладного серебра „Кавказъ“, гравированный визитной кавказской эмалью, застегивающійся выжальчикомъ; новостъ послѣдней моды. 1 шт. 2 руб. 35 коп., 3 шт. 6 руб., 6 шт. 10 руб. Заказы адресовать: Фабр. М. А. Кадлубокъ, Варшава, Новолитки 34.



Художеественное Увеличеніе портретовъ
 въ англ. паспарту, въ красив. рамѣ, разм. 45x55 сант., съ упаковк. въ ящикъ, за 3 р. Пересылка за 12 фунт. (заказъ).
А. А. САВЕЛЬЕВЪ.
 Художеств. магаз. Спб., Невскій, № 113. Мы предоставляемъ право заказчику возвратитъ намъ непоправившуюся работу, и мы возвратимъ деньги. № 25889

Перуин
 ИДЕТЬ НА ВСТРѢЧУ ЖЕЛАНІЮ ВСѢХЪ ЛЮДЕЙ ИМѢТЬ РОСКОШНЫЕ ВОЛОСЫ и освободяетъ людей отъ столь тягостнаго выпаденія волосъ и крайне неперіодичной перхоти.
 ПРОДАЕТСЯ по 1 р. 75к. фл. БАЗАРЪ МАРКЪ, С. ПБ. НЕВСКІЙ № 20, КВ. 8.

НАТУРЕЛЬ КРАСКА ДЛЯ ВОЛОСЪ ГОЛЛЕНДЕРЪ.

Безвредная и прочная, окрашивающая волосы въ натур. цвѣта: черныя, каштанов. и темнорусыя, не имѣетъ дурнаго вліянія на волосы. Ц. коробка 1 р. 50 к., съ перес. въ Европ. Россіи 2 р. Требовать во всѣхъ аптек. и парфюм. магаз. Россіи. Главный складъ у изобрѣтателей: Торговый домъ «Парфюм. Лабор. Г. Голлендеръ», С.-Петербургъ, Разъѣзжалъ, 13.

5000 рублей тому

кто докажетъ мнѣ, что существуетъ средство, исцѣляющее быстрее и успѣшнѣе **ЭКЗЕМУ, ЛИШАИ, ЯЗВЫ, СЫПЬ, ПРЫЩИ, ОЖОГИ** и т. п. чѣмъ **ЗАМѢЧАТЕЛЬНОЕ** средство **ЛАИНЪ — Ростень!**
ЗУДЪ и БОЛЬ проходятъ почти моментально.
 Цѣна 1 р. 50 к. С. Ростень. С.-Петербургъ, Казанская ул., 26/1
 Высылаю налож. платежомъ Имѣется въ аптекарскихъ магазинахъ и аптекахъ.
 Поступило въ продажу чудное **МЫЛО ЛАИНЪ-Ростень** отъ недостатковъ кожи. Кусокъ 75 к. 1/2 фунт. 4р.



XXXVIII г.

ПОЛИТИКИ И СОВРЕМЕННОЙ ЖИЗНИ.

г. XXXVIII

№ 10

Выходит еженедельно (52 № в годъ), съ приложениемъ 40 книгъ „Сборника“, содерж. соч. **К. М. СТАНЮКОВИЧА** и **г-р. А. К. ТОЛСТОГО**, 12 книгъ Литературныхъ и популярно-научныхъ приложеній, 12 №№ „Парижскихъ модъ“ и 12 листовъ чертежей и выкроекъ.

1907

Выданъ 10-го марта 1907 г.

Подписная цѣна съ достав. и перес. на 1/2 года 4 р., на 1/4 года 2 р.

Цѣна этого №—15 к., съ перес. 20 к.

Къ этому № прилагается: „Полнаго собранія сочиненій **К. М. Станюковича**“ книга 15.

ОТКРЫТА ПОДПИСКА НА „НИВУ“ 1907 г. Съ приложениемъ **40 книгъ** „СБОРНИКА НИВЫ“, содержащихъ:

полное собраніе сочиненій въ 10 книгахъ

и остальные 30 книгъ полн. собр. сочиненій

г-р. АЛЕКСѢЯ ТОЛСТОГО

К. М. СТАНЮКОВИЧА.

Безъ достав-
ки въ Петер-
бургъ . . .

6 р. 50 н.

Безъ достав-
ки въ конторѣ
Н. Н. ПЕЧКОВСКОЙ,
Петровскія днѣи . . .

7 р. 25 н.

Безъ достав-
ки въ кн. маг.
„ОБРАЗОВАНИЕ“,
Рышельевская, 12.

7 р. 50 н.

Съ достав-
кою въ Пе-
тербургъ . . .

7 р. 50 н.

Съ пересылкою
во всѣ мѣстности
Россіи . . .

8 р.

За
г-ра-
нцу. **12 р.**

Для гг. новыхъ подписчиковъ, желающихъ получить при „Нивѣ“ 1907 г. со всѣми вышеозначенными приложениями еще первыя 10 книгъ соч. **К. М. Станюковича**, приложенныя къ „Нивѣ“ въ 1906 г.,—подписная цѣна съ перес. во мѣста Россіи **10 р.** за годъ, или по 1/4 г., за первую 1/4 г. **4 р.** и за остальные по **2 р.**



На набережной. Картина **М. Л. Бакунина** (1-ая Осенняя Выставка 1906 г. въ С.-Петербурѣ). авт. «Нивы».

Черный туманъ.

Изъ лѣтописи нашихъ дней.

П. П. Гнѣдича.

(Продолженіе).

Старикъ положилъ гребень передъ собою.

— А вы начинаете ваше дѣло насиліемъ. Вы толкаете человѣчество назадъ, выдумываете новыя формы насилій. Вы ушли отъ христіанства и, вмѣсто устраненія отъ насилія, приняли участіе въ насильничествѣ. Я всю жизнь говорилъ: „не надо насилій“—и мнѣ казалось, что меня слушали. Я говорилъ: „надо насилію противопоставить сознание его незаконности, его преступности, и отказаться ему подчиняться“. А теперь вы изобрѣтаете еще новыя формы насилій... Повторяю, если бы вы всю ту энергію, всю ту силу, которую разбросали на ненужную борьбу убійствами и подкупами, направили на самихъ себя, какое бы сдѣлали настоящее дѣло! Мнѣ противно видѣть, когда сильный, здоровый человѣкъ весь уходитъ въ велосипедный спортъ. Всѣ силы, здоровье, умственные способности онъ посвящаетъ на то, чтобы въ теченіе извѣстнаго числа минутъ сдѣлать извѣстное число оборотовъ колеса, и именно такъ, чтобы оно обернулось на четырнадцать разъ больше, чѣмъ у его соперника, такого же сильного и здороваго человѣка. Или одинъ развившій у себя мускулы человѣкъ борется въ циркѣ съ другимъ, столь же развитымъ въ этомъ направленіи человѣкомъ, и цѣлый часъ они пыхтятъ другъ подъ другомъ, а толпа тоже развитыхъ, но въ другомъ направленіи, людей смотритъ и восхищается. Это противно. Но тутъ особаго вреда нѣтъ. Ваше дѣло хуже: вы вовлекаете людей въ опасную дѣятельность, разрушаете ихъ жизнь, и еще того хуже: свои знанія, свою энергію тратите на то, чтобы начинитъ динамитомъ бомбу и убить ею то лицо, которое вы считаете вреднымъ, совершенно забывая, что сотня другихъ, болѣе вредныхъ лицъ только и ждутъ вашего убійства, чтобы сейчасъ же занять мѣсто убитыхъ.

— Однако, — горячо заговорилъ Тарлаевъ: — однако сколько мы ужъ сдѣлали? Мы многое вырвали: у насъ выборное начало власти... Неужели вы не согласны, что только эта система правленія законна?

— Я никакой власти не хочу, — тихо проговорилъ старикъ: — всякая власть, выборная или нѣтъ, основана на законѣ, то-есть — на насиліи. Мнѣ выборная власть кажется такимъ же вздоромъ, какъ и многое изъ нынѣшнихъ начинаній... Надо школы, надо свѣтъ, надо землю. Вотъ и все. И безъ парламента можно это сдѣлать, и съ парламентомъ не сдѣлать ничего. Неужели вы не видите, какъ всѣхъ васъ проводятъ, и какъ вы ходите впотѣмахъ, съ завязанными глазами, и воображаете, что идете къ свѣту?

Онъ опять взялъ гребень и сталъ расчесывать бороду.

— Ваша цѣль народъ? Такъ? А что же отъ вашей революціи онъ выигрываетъ? Больше стало школъ, меньше податей? Не разорили его ваши стачки? Не вводите вы его въ заблужденіе аграрными беспорядками? Дайте осязательно убѣдиться, что вы что-нибудь дѣлаете для народа. Нѣтъ, вы съ полиціей сражаетесь. Жизни ваши гибнуть на перестрѣлкахъ съ квартальными...

Онъ всталъ и заложилъ кисти рукъ за поясъ блузы.

— Безъ любви и Бога ничего не сдѣлать, — продолжалъ онъ; голосъ его крѣпъ, а на глаза какъ будто набѣжали слезы.

— Каждый Бога по-своему понимаетъ, — замѣтилъ Тарлаевъ.

— А чаще никакъ не понимаютъ, — съ горечью сказалъ старикъ. — Я знаю, вы не можете удержаться отъ революціоннаго пути; идуть на него какъ разъ болѣе чуткіе, болѣе самоотверженные. Вы вовлечены въ заблужденіе, вы думаете, что нѣтъ христіанскаго пути для

борьбы со зломъ. А происходитъ это потому, что вы не знаете этого пути. Вотъ вы — сынъ священника, а что вамъ далъ отецъ, что указалъ онъ вамъ для жизни? Вы боретесь съ внѣшнимъ призракомъ зла, а самое зло остается скрытымъ и цвѣтетъ какъ прежде. Можно смѣнять эти призраки какъ угодно, основаніе будетъ то же: пока у народа не будетъ просвѣщенія и земли, — ничего не будетъ... Пока льется кровь — человѣчество идетъ назадъ. Чѣмъ больше вы будете убивать, тѣмъ болѣе враги ваши будутъ убѣждаться, что вы не правы. Вы сильнѣе тѣхъ, кто дѣйствуетъ изъ личной выгоды, потому что вы жертвуете всѣми своими личными выгодами. Но всегда будетъ больше людей, желающихъ свои выгоды охранить, и поэтому всегда пропорція будетъ тысячи къ одному. Вы три тысячи револьверовъ выпишете, не три, а тридцать тысячъ, — и вообразите, что вы можете побѣдить миллионную армію съ дальнобойными винтовками? Вѣдь это забава ребячья.

Когда, въ сумеркахъ, Тарлаевъ прощался съ „великимъ“, онъ ласково пожалъ ему руку и спросилъ:

— Увидимся ли когданибудь? Мнѣ осталось ужъ немного дней...

А потомъ полушутя добавилъ:

— Можетъ-быть, въ царствіи небесномъ и свидимся!

XXVIII.

На станціи, въ ожиданіи поѣзда, Тарлаевъ замѣтилъ высокаго тощаго господина, съ рѣзкими удлиненными чертами лица, котораго онъ встрѣтилъ при вѣздѣ въ аллею помѣщицкѣй усадьбы: тотъ уѣзжалъ уже оттуда.

Высокій первый приподнялъ шляпу и вѣжливо спросилъ, — не съ нимъ ли онъ встрѣтился у каменныхъ столбовъ вѣзда?

Тарлаевъ подтвердилъ

— Великое счастье быть его современникомъ, — сказалъ господинъ, точно прочелъ урокъ прописи. — Онъ потрясаетъ...

— Да, онъ потрясаетъ, — согласился Тарлаевъ.

— Джемсъ-Вильямъ Стуккей, — сказалъ господинъ.

Тарлаевъ назвалъ себя и прибавилъ:

— Вы хорошо говорите по-русски.

— Я люблю Россію, — объявилъ ему Стуккей.

— Вы корреспондентъ? — спросилъ Тарлаевъ.

Онъ выдвинулъ нижнюю губу.

— О, нѣтъ! Можетъ-быть, со временемъ я напишу о Россіи книгу, но теперь я никуда не корреспондирую.

Онъ молча пролилъ по платформѣ.

— Я люблю Россію, — подтвердилъ онъ и, быстро повернувшись всѣмъ корпусомъ къ собесѣднику, прибавилъ: — а вы Россію не любите. Не вы, а вообще русскіе. Вы какъ-то презрительно относитесь къ ней, вы не вѣрите въ нее.

— Россія — часть человѣчества, — уклончиво отвѣтилъ Тарлаевъ. — Можно любить человѣчество, но не любить родины.

— Это такъ же нелѣпо, какъ не любить мать, — возразилъ англичанинъ.

— Да я вотъ терпѣть не могу свою мать, — сказалъ Тарлаевъ.

— О! — не выдержалъ Джемсъ-Вильямъ: — и такъ откровенно?

— А что же? Моя мать — пошлѣе, глупѣе, грубѣе существо, одинъ изъ паразитовъ, которые не должны жить.

Онъ чувствовалъ какое-то сладкое раздраженіе въ цинизмѣ своихъ рѣчей, видя, какъ ихъ воспринимаетъ англичанинъ.

— Ну, а что вы — часть ея, что она васъ таскала девять мѣсяцевъ въ животѣ, это совѣмъ на смарку?

— Совѣмъ на смарку! — отмахнулся онъ. — Мать можно любить, какъ можно все любить, и можно ненавидить, какъ все ненавидѣть. Скажите лучше, — продолжалъ онъ: — а какого вы мнѣнія о нашей революціи?

— Какого мнѣнія? Я думаю, что никакой революціи у васъ нѣтъ. Революція имѣетъ въ виду переворотъ, а переворота у васъ нѣтъ. Гдѣ же переворотъ?

— Ну, а почему же вы думаете, что мы не любимъ Россіи? — освѣдомился Тарлаевъ.

— А вы не радуетесь ея успѣху. Когда мы, въ Европѣ, шагъ за шагомъ отстаивали наши права на человѣчество, мы радовались всему — каждому дюйму, — нашему англійскому дюйму: это меньше вашего вершка, — если доводилось его отстоять. А вамъ, когда дадутъ аршинъ, вамъ нужна сажень, вы съ меньшимъ не миритесь.

— И не миримся, — подтвердилъ Тарлаевъ. — Вы вотъ съ своимъ дюймою подходите къ намъ, а вѣдь мѣрка-то ваша устарѣла.

Англичанинъ издалъ неопредѣленный, но мало-одобрительный звукъ.

— Чтò у насъ устарѣло и чтò у васъ молодо, это другой вопросъ, — сказалъ онъ. — Но чтò поражаетъ въ вашей революціи насъ, европейцевъ, — это ваша стихійная некультурность. То, чтò Франція совершила въ концѣ XVIII столѣтія, это было гениально. Но по рецепту ея теперь дѣйствовать нельзя. Французы дѣйствовали безъ рецептовъ. Да и мы, англичане, не пользовались рецептами ни при Кромвелѣ ни при Іаковѣ. А вамъ все надо европейскій шаблонъ. То вы Европу отрицаете, то на побѣгушкахъ у нея...

— Откуда у васъ знаніе русскаго языка? — вы хорошо строите обороты, — спросилъ Тарлаевъ.

— Я зналъ русскіхъ, — отвѣтилъ Вильямъ: — которые хорошо говорили по-англійски.

— Ладно, — согласился Тарлаевъ. — Ну, а скажите мнѣ, почему же васъ такъ интересуеетъ Россія?

— Потому что меня, какъ и васъ, интересуеетъ чело-вѣчество. У васъ былъ Пушкинъ, Тургеневъ, Гоголь, Достоевскій, у васъ до сихъ поръ есть Толстой, а другого Толстого нѣтъ въ цѣломъ мірѣ! У васъ былъ Петръ Великій, — у васъ потергѣлъ поражение Наполеонъ.

— Въ силу стихійныхъ причинъ...

— Не въ томъ дѣло. Если стихійныя причины вліяли на Наполеона, такъ онѣ вліяютъ и на васъ — на русскіхъ, заставляють укладываться жизнь въ тѣ рамки, которыя соотвѣтствуютъ вашей дѣйствительности.

— Ну, и чтò же?

— Ну, и намъ дорого то, что чело-вѣчество сохраняетъ свои лучшія силы и, несмотря на эти стихійныя причины, проявляетъ разумъ... У васъ исторически сложилось неправильное владѣніе землей. И богатый помѣщикъ, графъ, первый указываетъ на это. Вы не знаете, какую огромную роль играетъ Толстой у насъ. Вы, конечно, готовы его отрицать, если только онъ не совпадаетъ съ вами, какъ треугольникъ при подобіи съ другимъ треугольникомъ. У васъ боятся его, такъ боятся Толстого, что запрещаютъ печатать. Когда что-нибудь запрещаютъ, это значитъ, что люди не увѣрены, какъ воспримется та или другая идея. И вотъ — запрещаютъ книгу. А у насъ думаютъ, что Толстой работаетъ съ того конца, съ какого нужно, а революціонеры — съ другого...

— Съ какого же? — спросилъ Тарлаевъ.

— Они не понимаютъ, чтò значитъ свободное христіанство, то-есть христіанство, освобожденное отъ догмы.. Революціонеры стараются первымъ дѣломъ измѣнить внѣшнюю форму общественнаго устройства. Вотъ коренная ошибка вашей революціи. Вы считаете всякія средства дозволенными, лишь бы придти къ извѣстной цѣли. Есть высшій законъ для духовнаго разумѣнія жизни, а

вы имъ пренебрегаете. Даже для лучшихъ цѣлей нельзя употреблять скверныхъ средствъ: это дѣло іезуитовъ, — оставьте ихъ дѣйствовать, какъ они хотятъ, но вы сами останьтесь чисты. Вы лукавите, дѣйствуете изъ-за угла... Ну-съ, а я этого не понимаю!

Онъ вытянулся во весь свой ростъ и строго посмотрѣлъ вокругъ.

— Я многого не могу у васъ понять. Я не могу понять, какъ можно не только проливать кровь или готовить бомбы, но какъ можно поступать противно убѣжденіямъ, если отъ этого можетъ быть какая-то эфемерная польза. Я не понимаю, какъ можно изъ-за угла грозить, стрѣлять съ дрожекъ, грабить учрежденія, даже больше того: какъ можно бѣжать изъ тюрьмы. Развѣ это не есть нарушеніе чело-вѣческаго достоинства? Если я иду на бой съ врагомъ, то я готовъ умереть. Если-бъ вы встрѣчали врага лицомъ къ лицу — я бы это еще понималъ, а вы разбѣгаетесь; вы хотите стрѣлять, но не хотите умирать. Если васъ посадятъ въ тюрьму, вы подпиливаете рѣшетки и бѣжите...

— А вы бы не подпилили? — поинтересовался Тарлаевъ.

— Нѣтъ, не подпилил бы.

— Если-бъ вы знали, что на завтра васъ повѣсятъ?

— Да. Я вѣдь знаю, на что я иду. Не надо попадаться. Но разъ попался, сиди и жди своей участи — смѣло, прямо, открыто глядя въ глаза судьей.

— А если я не признаю судьей, ихъ тюремъ и приговоровъ?

— Это другой вопросъ, вы можете ихъ презирать... Но бѣжать изъ тюрьмы... Понимаете — „бѣжать“. Въ самомъ понятіи есть что-то унижительное, гнусное, противное. Бѣгутъ воры, бѣгутъ убійцы, бѣгутъ тѣ, у кого нечиста совѣсть.

— Ну, а по желѣзной дорогѣ убѣжать за границу можно? Въ первомъ классѣ? — спросилъ Тарлаевъ.

— Нѣтъ. Можно допустить гордое, презрительное бѣгство. Вы знаете случай: два жандарма охраняли дѣ-вуху на станціи и заснули. Подошелъ поѣздъ. Она не торопясь встала, пошла на платформу, сѣла въ вагонъ и поѣхала въ Петербургъ. Если-бъ ее остановили, она такъ же спокойно пошла бы за своими провожатыми...

— Вы теоретикъ, — сказалъ Тарлаевъ.

— Я практичнѣе, чѣмъ вы думаете, — отвѣтилъ Стуккей.

— Да, но никогда не сидѣли въ тюрьмѣ.

— Почему вы думаете? Я сидѣлъ даже въ русской — и цѣлыхъ три дня.

— За что?

— Осталось невыясненнымъ.

Онъ засмѣялся.

— Дѣло такъ было. Подъ Одессой я ѣхалъ одинъ, въ купѣ. Отворяется на станціи дверь, входитъ господинъ и говоритъ мнѣ: „Встать!“ Я посмотрѣлъ на него и продолжаю читать книгу. Онъ опять говоритъ: „Ты глухъ?“ Я ни слова. Тогда онъ говоритъ жандармскому офицеру: „Убрать его“. Ну, и убрали. Свезли, посадили. Я далъ телеграмму послу въ Петербургъ. Министръ извинялся передъ посломъ. Потомъ ко мнѣ этотъ самый гонитель мой явился съ визитомъ, — въ номеръ, въ гостиницу. Два раза я его не принималъ, на третій принялъ его стоя, выслушалъ объясненіе и сказалъ: „Только пожалуйста, чтобъ впередъ этого не было. Можете идти!“

— Хорошо если бы мы такъ отдѣлывались отъ сидѣнья, какъ вы, англичане. Впрочемъ, я и вамъ не завидую. Вѣдь вы тоже сданы закономъ. У васъ законность возведена въ перлъ созданія.

— Ну, а вы кому же завидуете?

— Никому.

— То-то и есть что никому. Вы избобрѣтаете праздничный отдыхъ, стѣсняете свободную волю свою и другихъ, а если кто, противъ вашего постановленія, начнетъ въ праздникъ торговать, тому вы стѣкла бьете. Вы мечтаете о моментѣ, когда фабрики будутъ благоденствовать



Послѣдній спускъ. Картина Г. Коберштейна, авт. «Нивы».



Конфирмація. Картина В. Фирля, авт. «Пивы».

съ семичасовымъ рабочимъ трудомъ. А мы мечтаемъ объ упраздненіи трехъ четвертей фабрикъ — какъ учрежденій зловредныхъ и въ большинствѣ случаевъ ненужныхъ. Вы хотите устроить круговую поруку приказчиковъ и ремесленниковъ, — а я бы хотѣлъ видѣть ихъ живущими въ теплыхъ избахъ, а дѣтей ихъ въ хорошихъ школахъ. Я вообще сомнѣваюсь, что забастовки и баррикады будутъ способствовать увеличенію числа школъ.

Поѣздъ подошелъ. Сосредоточенные мрачные кондуктора торопливо проскользнули въ двери вокзала.

— Въ Епиходовѣ забастовка началась... — буркнулъ одинъ изъ нихъ, проходя мимо жандарма.

— Ну, вотъ, поздравляю! — сказалъ Джемсъ.

— Да, теперь не остановить, поплыветъ во всѣ стороны, — оживленно сказалъ Тарлаевъ.

— Ну, остановить-то можно, — точно про себя проговорилъ англичанинъ.

— А какъ? — спросилъ Тарлаевъ.

Джемсъ-Вильямъ не отвѣтилъ, — подавъ ему руку, пожалъ сильнымъ, спортсменскимъ пожатіемъ и пошелъ къ вагону перваго класса.

XXIX.

Въ Москвѣ второй день грохотали пушки. Тарлаевъ попалъ въ самую кипень баррикадъ и проволочныхъ загражденій. Погруженный въ темноту, отрѣзанный отъ всей Россіи, старинный азіатскій городъ какъ-то сонно и апатично пошевеливалъ своими щупальцами. Заводскія трубы перестали дымить, театры закрылись, жители не показывались на улицу. Многіе слышали, какъ по утрамъ золоченый ангелъ, что стоитъ надъ Красными воротами, трубилъ въ свою трубу, возвѣщая послѣдній день Москвѣ.

Первый человѣкъ, съ которымъ Тарлаевъ столкнулся, былъ профессоръ Кавдоровъ. Онъ шагаль, разставляя длинныя ноги, въ панталонахъ, висѣвшихъ бахромками надъ высокими резиновыми калошами. Лицо его было еще возбужденнѣе и оживленнѣе, чѣмъ въ Петербургѣ.

— Какъ видишь, пріѣхалъ, пріѣхалъ, — не могъ! — лепеталъ онъ. — Никакъ не могъ, чтобъ безъ меня здѣсь... Я остановился у Балтурина. Знаешь, у знаменитаго Балтурина, у миллионера? И ты пріѣзжай къ Балтуру, непременно...

— Да я его не знаю... — попробовалъ отговориться Тарлаевъ.

— Вздоръ все, — я самъ его мало знаю. Онъ человѣкъ широкаго гостепрѣимства. Я велю поставить тебѣ кровать рядомъ съ моей, и кончено дѣло. Ты увидишь, какъ это здѣсь просто. Боже мой, какой патриархальный городъ! И въ то же время какой передовой! Террористически передовой! Я здѣсь переживаю эпоху парижскихъ баррикадъ... Ахъ, какъ хорошо... Не дай Богъ только, чтобъ убивали. Этого совсѣмъ не надо! Баррикада — это протестъ, это преграда силъ... Я бы хотѣлъ...

— Чтобъ онѣ были изъ папки? — подсказалъ Тарлаевъ.

— Ну, пожалуй, — но казались такъ же страшны, какъ и настоящія. Видишь ли... Я, конечно, врагъ всякаго насилія, кровопролитія, — но я за борьбу... Я всецѣло за борьбу. Мнѣ не жалко жизни. Ты это знаешь... А вотъ ты увидишь, что это за странное существо Балтуринъ. Это вмѣстѣ Дантонъ и татаринъ. Не знаешь, чего въ немъ больше... А можетъ, онъ и маклакъ-купецъ. А можетъ, онъ гениальный человѣкъ. Домъ у него, понимаешь, послѣднее слово декадентскаго зуда... Именно зуда. Это какая-то чесотка новыми формами. Нѣтъ ни одного предмета, который не былъ бы искривленъ. Понимаешь, — все корчится, какъ отъ зубной боли. Въ спальнѣ, куда меня помѣстили, все до послѣдней мелочи судорогами сведено: ширмы въ судорогахъ, зеркало въ судорогахъ, даже ночной столъ и все, что внутри — все корѣжится, какъ грѣшники въ аду... Вѣдь вотъ скажи на милость: зачѣмъ нужно, чтобъ домъ коммерціи совѣтника Балтурина былъ построенъ на Растегаевкѣ въ декадентскомъ стилѣ, — когда его дѣдъ еще лаптемъ щи хлебаль?.. Да и Растегаевка-то

сама... Ты думаешь, она отъ растягивая происходитъ... Шалишь! Здѣсь прохожихъ разстегивали въ прежнія времена, — поэтому и писать ее надо черезъ *эс*: — „Разстегаевка“.

Они подошли къ особняку, выходящему переднимъ фасадомъ на Растегаевку, а заднимъ на Разуваевку. Это было зданіе, напоминавшее что-то среднее между индѣйской пагодой и кондитерскимъ пирогомъ. Электрическій звонокъ подъѣзда представлялъ часть какого-то младенца, у котораго вмѣсто языка была кнопка. Двери открылъ лакей неестественно-причесанный и съ опухшими глазами. Онъ весьма пренебрежительно принялъ пальто посетителя, не выказавъ ни малѣйшаго уваженія къ престарѣлому возрасту одѣяній. Профессоръ быстро сталъ приниматься по зеленовато-синимъ коврамъ лѣстницы во второй этажъ, перехватывая своими длинными ногами по двѣ ступени. На площадкѣ стоялъ мраморный козлогоній фавнъ, обнимающій худосочную вакханку, несомнѣнно страдающую наследственной золотухой. Во второмъ этажѣ, черезъ широко растворенныя двери палисандроваго дерева, они проникли въ проходную комнату съ верхнимъ свѣтомъ, гдѣ во всю стѣну былъ изображенъ художникомъ Клеверомъ „Закатъ солнца въ лѣсу зимой“, а съ другой стороны какимъ-то французскимъ мастеромъ „Дѣтство Богоматери“ — и притомъ въ столь блѣдныхъ тонахъ, какъ будто картина была засорена известковой пылью. Далѣе они проникли въ японскую гостиную, съ огромнымъ граммофономъ по серединѣ. Отсюда профессоръ ринулся въ какую-то голубую комнату, но горничная съ модной шевелюрой заступила ему дорогу.

— Позвольте, куда вы идете? — довольно энергично проговорила она, такъ что Кавдоровъ отскочилъ даже въ сторону.

— Я къ себѣ иду...

— Куды-жъ это къ себѣ, — это половина барыни. Вы бы спервоначалу спросились.

Профессоръ задумчиво посмотрѣлъ кругомъ.

— Точно, мы не туда попали, — сказалъ онъ. — Пойдемъ, братецъ, назадъ.

Вышли опять на лѣстницу, перешли площадку и наконецъ попали въ декадентскую спальню Кавдорова, помѣщенную рядомъ съ библиотеккой.

— Этотъ господинъ, — сказалъ лакею Кавдоровъ: — спать будетъ со мной. Поставьте ему какое-нибудь ложе.

— Постель складную, — мрачно отвѣтилъ лакей, неодобрительно посмотрѣвъ на вновь прибывшаго.

— Ну, постель складную. А теперь нельзя ли кусочекъ селедки, рюмку водки и чаю?

— Чаю подамъ, — сказалъ лакей. — А насчетъ водки пожалуйста внизъ въ столовую, тамъ метрадѣтель отпустить.

— Ну, чортъ съ ней, съ водкой! Давай, братецъ, чайку горяченькаго съ калачикомъ.

Онъ пошарилъ въ карманахъ и вынулъ трехрублевую смятую бумажку.

— Вотъ ты возьми это себѣ, — добродушно сказалъ онъ: — только не дѣлай рокового лица, а по человѣчеству относись.

Лакей бумажку взялъ, но не смягчился.

— Видишь, видишь, какіе изломы вездѣ, — восторгался профессоръ: — видишь, какъ хорошо. Капиталы сидятъ въ каждомъ углу, какъ клопы...

— А клопы здѣсь есть? — поинтересовался Тарлаевъ.

— Нѣтъ, — а вотъ таракановъ черныхъ много. Потому что домашніе хлѣба здѣсь пекутъ, такъ отъ того. Мнѣ это объяснили вчера: ужъ гдѣ пекутъ хлѣбъ, тамъ нельзя безъ таракановъ.

— Что же вы здѣсь дѣлаете? — спросилъ Тарлаевъ.

— Я ночую, обѣдаю.

— Нѣтъ, что вы въ Москвѣ дѣлаете?

— Я пріѣхалъ сюда такъ, по наитію.

— Изъ дома имѣете свѣдѣнія?

— Да, дня четыре назад. Тамъ что-то такое вышло... Что-то ваша сестра съ моей старшей не подѣлили... Онѣ вмѣстѣ куда-то ѣхать хотѣли.

Тарлаевъ нахмурился.

— Куда ѣхать? Зачѣмъ?

— Не знаю. Тамъ у нихъ очередь какая-то...

— Я сегодня поѣду въ Петербургъ, — сказала Тарлаевъ.

— Кажется, не ходятъ поѣзда... Вчера ходили, а сегодня не ходятъ.

— Чего же вы радуетесь?

— А что же мнѣ не радоваться. Мнѣ кажется, что все, что вокругъ дѣлается, это къ свѣту ведетъ.

— Телеграммы-то принимаютъ?

— Должно-быть.

— Я пошлю.

Явился лакей и принесъ на огромномъ подносе серебряный сервизъ съ чаемъ и английскими печеньями.

— Алимпій Терентьевичъ спрашиваетъ, можно ли имъ пожаловать къ вамъ?—проговорилъ онъ.

— Кто это такой Алимпій Терентьевичъ? — поинтересовался профессоръ.

Лакей усмѣхнулся.

— Коммерсантъ Балтуринъ, хозяинъ, такъ сказать, здѣшнему дому.

— Ахъ, да, да!—вспомнилъ Ковдоровъ. — Прости, конечно,—скажи, что мы очень рады... Вотъ, кстати, я тебя и познакомлю съ нимъ.

Въ комнату вошелъ человекъ лѣтъ сорока пяти, высокого роста, полный, съ обвисшими щеками, жиденькой растительностью и кривыми черными зубами. Одѣтъ онъ былъ по модѣ, перстней не носилъ, и даже въ галстукъ у него не было булавки.

Профессоръ познакомилъ ихъ,—хотя забылъ тутъ же, какъ зовутъ хозяина.

Балтуринъ осклабился, сказалъ: „очень приятно“, и сейчасъ же сдѣлалъ серьезную физиономію.

— По дѣламъ изволили прибыть?—спросилъ онъ Тарлаева.

— Нѣтъ, я проѣздомъ.

— Къ какой партіи изволите принадлежать?

— Къ активной.

Балтуринъ вздохнулъ.

— Хорошее дѣло-съ.

Ковдоровъ счелъ нужнымъ сказать хозяину комплиментъ.

— Вотъ,—проговорилъ онъ:—почтенный коммерсантъ не разъ оказывалъ прогрессивную помощь разнымъ нашимъ начинаніямъ.

Балтуринъ осклабился.

— Да-съ. Это ужъ такое положеніе среди именитаго купечества. Всегда оно призывалось къ пожертвованіямъ. То на колоколь, то на богадѣльню, то на родильные дома. На армію въ прошломъ году жертвовали. А теперь вотъ на прогрессивную фракцію. Ужъ такъ линия такая у насъ. Пособляемъ, чѣмъ можемъ. Времена крутыя, а пособляемъ.

— Забастовки?—спросилъ Тарлаевъ.

— Забастовки,—спокойно подтвердилъ Алимпій Терентьевичъ.—Десятый день людишки не работаютъ.

— Убытки?

— Конечно-съ, — какъ же можно безъ убытковъ. Но это, такъ сказать, все равно, что животъ на алтарь отечества класть.

— Достоуважаемый коммерсантъ!—перебилъ его Ковдоровъ:—ну, а какъ вы смотрите въ будущее?

Алимпій Терентьевичъ вынулъ портъ-сигаръ, предложилъ гостямъ папиросъ, самъ закурилъ и задумался.

— Я полагаю,—началъ онъ:—что едва ли въ Россіи найдется человекъ, который бы могъ предугадать ближайшее будущее. Но, не будучи пророкомъ, все же я думаю...

Онъ опять остановился.

— Думаю, что это временная запруда. А потомъ опять все войдетъ въ русло.

— Въ старое?

— Какъ вамъ сказать: да можетъ-быть, и въ старое...

XXX.

„Бумсъ!“—донеслось откуда-то, и стекла дрогнули въ окнахъ.

— Вы думаете, возможенъ возвратъ къ прошлому?—воскликнулъ Тарлаевъ.

— Теперь никто ничего не можетъ думать. Темна вода во облацѣхъ. А только, конечно, все перетрется.

— А это слышите?

— Пушки-то? Да Москва ихъ много слышала. Москва у насъ формулярный списокъ довольно сомнительный имѣетъ. Москва наша—она, какъ бабица гулящая, много рукъ прошла. И татары ею владѣли, и поляки владѣли, и казаки ее грабили, и царь Грозный жегъ, и царь Петръ казнилъ, и Наполеонъ взрывалъ... Все она, роденькая, перенесла. Потреплютъ ее, оборвутъ, а она опять подмажется, подкрасится и опять хвостомъ вертитъ. Хитра она. Изъ всякой передѣлки выйдетъ, да еще и съ капиталомъ. Откуда-то скрюно вытащить... Думаютъ, что она гола,—а она ежели и невинность потеряла, то зато ужъ много капитала приобрѣла. Вѣдь ежели бы Москва тряхнула капиталами—всѣ бы Ротшильды затрещали. А только она тоже осторожна.

— А вы спокойно на все смотрите? — удивился Тарлаевъ.

— А чего же мнѣ беспокоиться? — удивился въ свой чередъ коммерсантъ.

— Первымъ дѣломъ онъ патриотъ,—сказалъ профессоръ, похлопывая по плечу Алимпія.

— Что же это вы пьете?—удивился Алимпій, открывъ чайникъ и понюхавъ.—Отчего-же финь-шампанъ вамъ не подали?

— А мы чайку просили,—сказалъ профессоръ.

— Бросьте! Пойдемте въ столовую, велю подать завтракъ, я еще съ утра не пивши не ѣвши.

Онъ позвонилъ и распорядился, чтобъ черезъ десять минутъ подали.

— А домъ вы мой видѣли? — спросилъ Алимпій Терентьевичъ у Тарлаева.—Есть большія достопримѣчательности. Въ ванной виситъ „Нимфа“ Семирадскаго, самъ у него въ Римѣ купилъ. Есть настоящій помпейскій столъ, изъ раскопокъ краденый.

— Я не знатокъ этого,—сказалъ Тарлаевъ:—и вообще въ этомъ не понимаю.

Коммерсантъ осклабился и показалъ гнилые зубы.

— А вы думаете, я понимаю?—сказалъ онъ.—Я тоже не понимаю... А можетъ, Шалапина желаете послушать? У меня въ граммофонѣ есть три его номера. Теперь граммофонъ опошился, потому что его всѣ портерные завели, но какъ семейное хранилище голосовъ онъ имѣетъ значеніе. Вотъ у фабриканта Ворыпайникова бабушка умираетъ, такъ ее заставили передъ смертью въ рупоръ двухъ внуковъ проклясть за подлое поведеніе. И прокляла! Теперь какъ сойдется вся семья въ праздникъ, такъ и приказываютъ: „а ну-ка, наставьте бабушку, пусть Оедьку съ Мишкой попроклинаетъ...“

Но Тарлаевъ отказался и отъ Шалапина.

Они пошли внизъ, въ столовую. Проходя мимо мраморной „Нимфы“, коммерсантъ потрепалъ ее по икрѣ.

— Замѣчательна техника скульптуры,—сказалъ онъ.—Вотъ извольте пощупать эту икру,—чувствуется не токмо кожа, но подъ кожей мускулы, а здѣсь кость. Какое изученіе анатоміи!

Столовая была, какъ и надлежитъ быть, дубовой, въ видѣ старой русской палаты. Это была единственная комната, въ которой хозяинъ не согласился на „модернъ“. На одной стѣнѣ была изображена сцена шестива грѣшниковъ въ адъ, а на другой—шестивѣ праведниковъ въ рай.

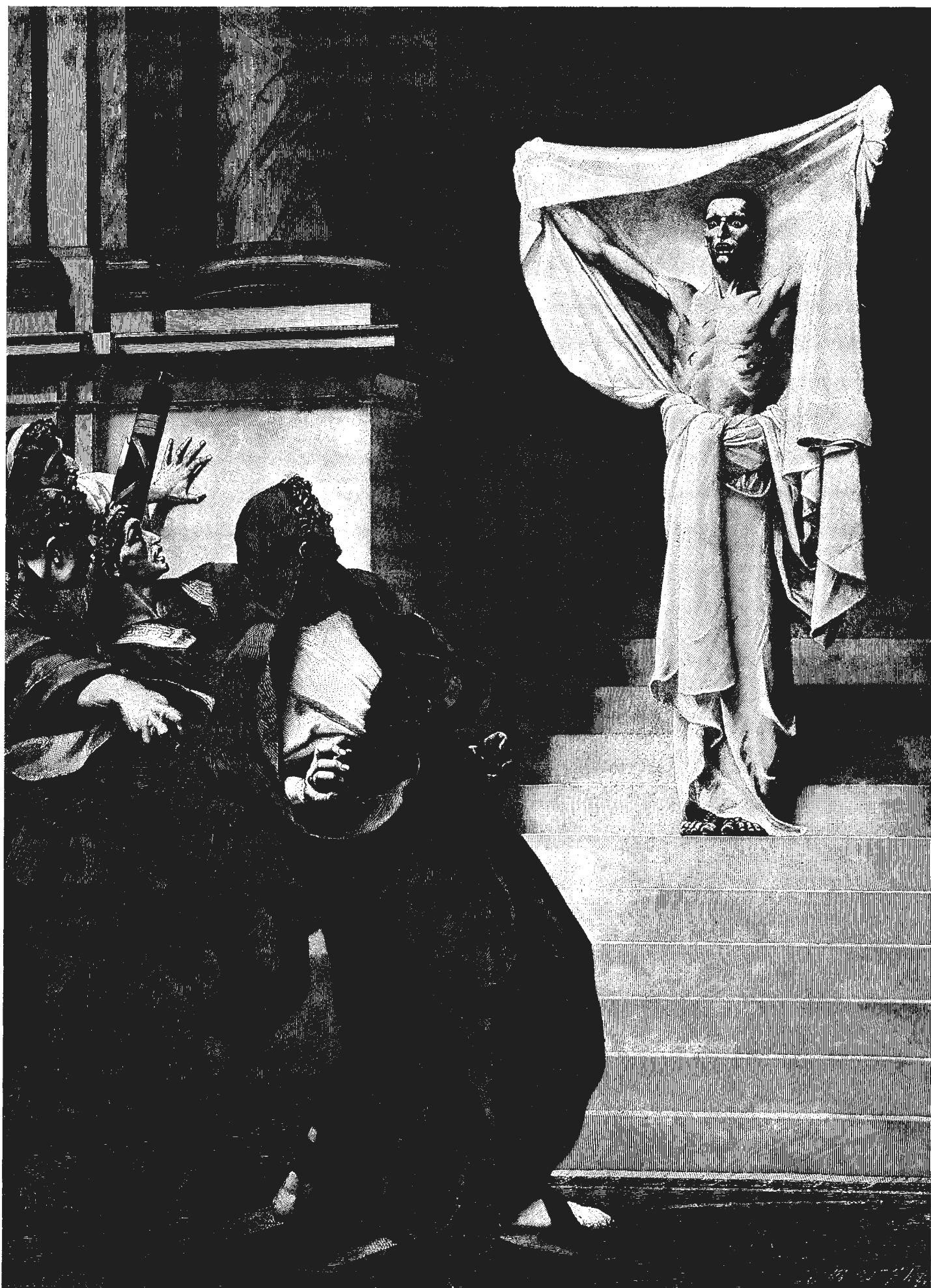

Св. Севастьянь. Картина И. Бовиангера, авт. «Нивы».

— Двѣнадцать тысячъ за парочку заплатилъ, собственная моя композиція, — похвастался коммерсантъ. — Вся Москва восхищается: вѣдь это все портреты.

— Какъ же это, вы сами раздѣлили на волковъ и овечь москвичей - то? — полюбопытствовалъ профессоръ.

— Самъ. Ха-ха! Потомъ три раза переписывали, изъ одного разряда въ другой переводили... Многие даже очень трусятъ, чтобы я ихъ не велѣлъ переписать. Тѣмъ болѣе, что, изволите видѣть, у многихъ на груди доски висятъ съ надписью: „за мздоимство“, „нощной тать“, „прелюбодѣй“... Не всякому пріятно...

— А за это къ суду васъ не привлекали? — полюбопытствовалъ Тарлаевъ.

— Составя нѣтъ преступленія. Вѣдь это не выставка. Для домашняго употребленія. Да и сходство чисто случайное. И ссориться со мной невыгодно, все-таки знаютъ, что я во многихъ миллионѣхъ...

Онъ побренчалъ часовой цѣпью на животѣ и предложилъ выпить по рюмкѣ.

„Бумсъ!“ — раздалось вдали.

— Я не пью, — сказалъ Тарлаевъ.

— По такимъ-то временамъ? — удивился Алимпій Терентьичъ. — Я самъ четыре года не пилъ, а теперь снова, по приказанію доктора, началъ.

— Зачѣмъ же?

— Для укрѣпленія нервовъ. Отъ волненія расшатывается здоровье. Въ самомъ дѣлѣ — по маленькой? На закусочку жареныхъ устрицъ, хорошо у меня ихъ дѣлаютъ. Провизія-то теперь дорожаетъ... Говядина второй сортъ будетъ сорокъ копеекъ. Это весьма тяжело... Ну, за успѣхъ нашего дѣла!

Онъ, не дождавшись отвѣта, опрокинулъ рюмку въ горло.

— Это какого дѣла? — спросилъ Тарлаевъ.

— А нашего. У васъ свое, у меня свое. А можетъ, и общее есть. Дай намъ Богъ довести все до конца... Сейчасъ ко мнѣ полицеймейстеръ здѣшній заѣзжалъ. Прекраснѣйшій человѣкъ здѣшній полицеймейстеръ... Вы понимаете, мнѣ, какъ домовладѣльцу, необходимо дружить съ

администраціей водить. Вчера, изволите видѣть... Я по второй налью, рюмочки маленькія?

Тарлаевъ наотрѣзъ отказался. Профессоръ сказалъ, что выпьетъ послѣднюю.

— Такъ вотъ вчера, можете себѣ представить, сняли у меня съ петель ворота, со стороны Разуваевки, снесли ихъ на баррикаду, на уголъ и поставили. Я, натурально, спрашиваю, кто снесъ: — мои же дворники. Призываю ихъ къ Іисусу. Говорятъ: приказъ вышелъ, ну мы и понесли. — Отъ кого приказъ? — Тутъ ходили какіе-то, говорили: „мы — начальство, снимайте ворота, несите на уголъ“. Ну, и понесли. Вотъ я и просилъ полицеймейстера заѣхать. Онъ внушилъ, что приказываетъ только полиція и никто больше, а если приказъ не по формѣ — не исполнять. Сегодня велѣли обратнo все повѣсить. Дворники говорятъ: „намъ все одно, потому намъ что же, мы всегда повинноваться готовы: теперь, говорятъ, столько начальства развелось, что не знаешь, кого слушать...“

— А если опять велѣтъ снять? — спросилъ Тарлаевъ.

— Не думаю-съ. Я вообще нанялъ нарядъ въ десять человѣкъ — стражу поставилъ. Помилуйте, у меня есть окна цвѣтныя по полторы тысячи. Я освободительному движенію могу сочувствовать, но бить у себя стекло не желаю позволить: лучше я прямо такъ, деньгами...

Вошла худенькая женщина, хорошенькая, въ шелковомъ платкѣ по послѣдней модѣ. Алимпій Терентьичъ пошелъ къ ней навстрѣчу, поцѣловалъ руку и сказалъ:

— А мы, Ирина, еще не видѣлись сегодня.

— Нѣтъ, — сказала она.

— Ты знакома съ нашими гостями? — спросилъ онъ.

— Нѣтъ, — повторила она.

— Вотъ познакомься. Профессоръ Кауровъ...

— Кавдоровъ, — поправилъ его профессоръ.

— Неужели Кавдоровъ? — изумился коммерсантъ: — а я васъ все время считалъ за Каурова.

— Да это все равно: „все въ чувствѣ, имя-жъ звукъ гремящій“, — повторилъ свою любимую цитату профессоръ.

— А это... — хотѣлъ-было онъ представить Тарлаева: — это ихъ пріятель, извините, не имѣю чести знать васъ...

(Продолженіе слѣдуетъ).

Фотографированіе звука.

Очеркъ М. А. Орлова.

(Съ 5 рис.).

Послѣ всевозможныхъ чудесъ телеграфіи и телефоніи, которыми ознаменовались успѣхи техники за послѣдніе годы, новое открытіе молодого французскаго ученаго, доктора Маража, не можетъ однако оно имѣть и свое значеніе и свое будущее, и потому интересно съ нимъ ознакомиться.

Маражъ не изобрѣлъ никакого новаго, вполнѣ самостоятельнаго снаряда. Но онъ такъ устроилъ и приспособилъ раньше его изобрѣтенный телеграфный аппаратъ Поллака и Вирага, что въ этомъ новомъ своемъ видѣ снарядъ можетъ снимать фотографію съ слова, съ живой рѣчи, съ пѣнія, и навсегда запечатлѣвать эти звуки со всеми ихъ отличительными особенностями и оттѣнками. Значитъ, для того, чтобы судить объ изобрѣтеніи Маража, нужно сначала ознакомиться со снарядомъ Поллака и Вирага. Онъ представляетъ собою телеграфный аппаратъ, посредствомъ котораго можно передавать въ теченіе часа

40 тысячъ словъ, тогда какъ первоначальный аппаратъ Морза передавалъ только 400 словъ въ часъ. Декупа, которую передаютъ снарядомъ Поллака-Вирага, прежде всего пишется особю пишущей машиною, она

переписываетъ текстъ на бумажную ленту. Особенность этой пишущей машины въ томъ, что она не сттискиваетъ буквы на бумагѣ, а просѣкаетъ ихъ пунктиромъ, точками разной величины, большими и малыми, при чемъ, конечно, каждой буквѣ соответствуетъ свое, определенное сочетание такихъ точекъ. Само собою разумѣется, что если такую бумажную ленту вставить въ телеграфный снарядъ и придать ей движеніе, перевивая ее съ валика на валикъ, то она со своимъ проколомъ и нетронутыми мѣстами послужитъ замыкателемъ и прерывателемъ тока; значитъ, съ помощью такой бумажки можно передать тѣ самыя фигуры, которыя на ней высѣчены, на станцію полученія. Этотъ принципъ замыканія и преры-



Рис. 1. Бумажная лента съ наколотою депешью для аппарата Поллака-Вирага.



Рис. 2. Запись приемнаго аппарата Поллака-Вирага. Справа—законченная запись; слѣва—запись однѣхъ только вертикальныхъ черточекъ буквъ.

Фотографированіе звука по способу доктора Маража посредствомъ видоизмѣненнаго имъ телеграфнаго снаряда Поллака-Вирага.

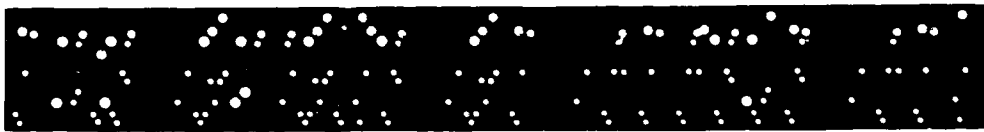
ликовъ, то она со своимъ проколомъ и нетронутыми мѣстами послужитъ замыкателемъ и прерывателемъ тока; значитъ, съ помощью такой бумажки можно передать тѣ самыя фигуры, которыя на ней высѣчены, на станцію полученія. Этотъ принципъ замыканія и преры-

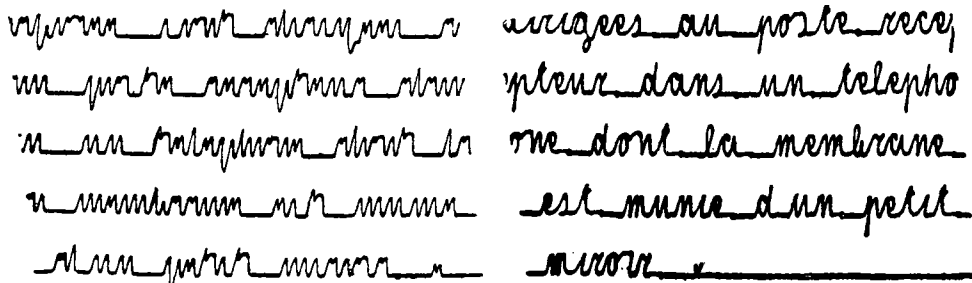

Живопись по фарфору и художественныя вышивки.



Ширма и кресло работы баронессы Гревиницъ.



Кружева А. Н. Нарышкиной, Быкова Гора, Тамбовской губ.

Состоящая подъ Августѣйшимъ покровительствомъ Е. И. В. Государыни Императрицы Маріи Феодоровны Международная Декоративно - Художественная выставка Перваго Дамскаго Художественнаго Кружка по поводу 25-лѣт. юбилея (въ залахъ Пассажа, въ С.-Петербургѣ).
Фот. К. Будла, авт. «Нивы».



Вышивна изъ окрашеннаго холста работы Эрики Крёгеръ. Тирольская кулла.



Скульптура работы кн. М. А. Шаховской.



Датскій отдѣлъ.



Издѣлія кустарнаго отдѣла Новоторжской земской управы.



Общій видъ выставки.



Кіоскъ съ долго-сохраняющимися лепешками изъ ржаной муки (Финляндія).



Коллективный отдѣлъ консервовъ, винъ и питательныхъ продуктовъ.



Финляндскій отдѣлъ съ сельскохозяйственными продуктами: соленая рыба, масло, консервированное мясо и пр.



Коллективный отдѣлъ 20-ти фирмъ: всевозможные консервы и разные напитки.



Лекція на выставкѣ.

Кулинарная выставка въ Михайловскомъ манежѣ, въ С.-Петербургѣ, бывшая съ 30 января по 22 февраля с. г.
По фот. К. Булла и В. Полонскаго, авт. «Нивы».

вания посредством проколотых пластинок, бумажных или металлических, известней теперь всем и каждому, у кого есть какой-нибудь из современных ходких механических музыкальных инструментов—герофонъ, аристонъ, серафонъ, тоно-мелодико, и т. п. Итакъ, намотанная на машинку бумажная лента съ дешевой вставляется въ аппаратъ Поллака-Вирага и въ немъ тянется между валиками; по ней все время проходятъ металлические щеточки, и каждый разъ, когда эти щеточки попадают на проколъ въ ленту, ихъ металлической волосъ упирается въ металлической ободъ валика и, значитъ, происходитъ замыкание тока, а пока щеточка ползетъ по неронутому мѣсту бумаги—токъ остается незамкнутымъ. Такимъ образомъ на другую станцію постепенно передаются все эти группы точекъ, проткнутыя на бумажной лентѣ.

Но вѣдь каждая буква азбуки состоитъ изъ черточекъ, горизонтальныхъ и вертикальных; слѣдовательно можно такъ разставить точки, большія и малыя, что онѣ будутъ указывать и длину и толщину всѣхъ частей данной буквы; стоитъ обвести эти точки чертою, утолщая ее, гдѣ точки стоятъ большія, и утончая тамъ, гдѣ точки малыя, и мы получимъ изображеніе буквы. Это именно и совершаетъ приборъ Поллака-Вирага, расположенный на приемной станціи; только все это дѣлается не перомъ, не карандашомъ, а электричествомъ и свѣтъ. Устройство приемника въ общихъ чертахъ таково:

По бумажной лентѣ проскальзываютъ два ряда щеточекъ; одинъ рядъ идетъ по точкамъ, соответствующимъ горизонтальнымъ чертамъ буквъ, другой—по соответствующимъ вертикальнымъ чертамъ. На приемной станціи всѣ эти отдѣльные замыкания и прерывы токовъ дѣйствуютъ на особые рычаги, которые отъ нихъ приходятъ въ движеніе; такъ какъ точки на бумагѣ разной величины и разстояніе между ними различное, то и токи будутъ разной длительности, съ разными промежутками между ними, и, значитъ, соответственно этому и движенія рычаговъ будутъ различны. Эти движенія передаются въ свою очередь соединенному съ рычагами электромагниту, а электромагнитъ связанъ съ небольшимъ зеркальцемъ, которое съ движеніемъ электромагнита подается то вверхъ и внизъ, то вправо и влево. Передъ зеркальцемъ поставлена электрическая лампа, свѣтъ которой отражается отъ зеркальца: при движеніи зеркальца то вверхъ, то внизъ, то вправо, то влево, вообще по всемъ направленіямъ, и отраженный отъ него свѣтъ лампы, конечно, тоже движется по разнымъ направленіямъ, но движется не кое-какъ, не беспорядочно, а строго соответственно проколамъ буквъ на бумажной лентѣ, помѣщенной въ приборѣ на станціи отправления. Не трудно себѣ представить, что эти движенія зеркальца можно такъ пригнать и приспособить, что отраженный отъ него свѣтъ будетъ прямо писать буквы, т. е. дѣлать такія движенія, такъ перемѣщаться, что эти его перемѣненія оставить въ видѣ своего слѣда точное начертаніе буквы. Слѣдовательно тогда останется только воспринять этотъ пишущій свѣтъ на свѣточувствительной фотографической слой, и онъ будетъ закрѣпленъ, получится фотография письма на дальнемъ разстояніи. Такими, въ общихъ чертахъ, аппаратъ Поллака-Вирага. Теперь скажемъ, какъ его приспособилъ Маражъ для своего фотографирования звуковъ.

Еще лѣтъ десять тому назадъ Маражъ занялся опытами съ цѣлью опредѣлить, какъ дѣйствуютъ звуки голоса, слова, буквы, ноты—на пламя. Если направлять звуки на пламя, напр., асептиновой лампы, то видно, что оно дрожитъ, колеблется. Если эти свѣтвые колебанія направить на свѣточувствительную бумагу или пленку (обыкновенную, известную каждому фотографу-любителю), которая все время движется по одному направленію, то, конечно, отъ свѣта останется на бумагѣ слѣдъ въ видѣ прерывистой черты, состоящей изъ отдѣльных косыхъ черточекъ; очень легко было при этомъ убедиться, что каждая гласная даетъ свою черту колебаній пламени. На нашемъ 4-мъ рисункѣ представлены фотографіи колебаній пламени отъ гласныхъ буквъ: *i, ю, у, э, о, а*. Убѣдившись

въ томъ, что звукъ можно уловить фотографически, что по виду его свѣтового слѣда можно судить о его характерѣ, словомъ, что можно запечатлѣть, записать звуки и потомъ *читать* ихъ по этой записи, Маражъ и придумалъ исполнять эту записи посредствомъ прибора Поллака-Вирага, введя въ него въ некоторомъ видоизмѣненіи.

Мы видѣли, что въ приборѣ Поллака-Вирага передача идетъ съ бумажной ленты, проткнутой группами точекъ, изображающихъ буквы. Маражъ же замѣнилъ эту ленту бумаги микрофономъ. Его колебанія передаются по телеграфной проволоцѣ на приемную станцію, и здѣсь эти звуковыя колебанія передаются на пластинку телефона: отъ нея эти колебанія передаются электромагниту, отъ этого послѣдняго—зеркальцу, а зеркальце, въ концѣ концовъ, отражаетъ падающій на него свѣтъ лампы на свѣточувствительную бумагу. На ней и отпечатываются слѣды всѣхъ звуковъ, воспринятыхъ микрофономъ на приемной станціи. О видѣ этой записи можно судить по нашимъ рисункамъ 3-му и 5-му. На рис. 3-мъ представлена гамма (*do, re, mi* и т. д.), пропѣтая опытнымъ пѣвцомъ; объ его умѣньи владѣть своимъ голосомъ можно судить по стройности, ровности, однообразію всѣхъ отдѣльных нотъ. Советамъ иная картина представляется намъ на 5-мъ рисункѣ. Это фотограмма пѣвца, далеко еще не овладѣвшаго своимъ голосомъ, не успѣвшаго его выровнять. Тутъ по неровности линий можно вполне наглядно судить объ ошибкахъ исполненія, о самомъ характерѣ этихъ ошибокъ.

Маражъ, въ докладѣ о своемъ приборѣ, недавно прочитанномъ имъ въ Сорбоннѣ, указалъ на то, что толчкомъ къ его изобрѣтенію послужили обращенія къ нему просьбы профессоровъ пѣнія. Обычно, при обученіи, они останавливаются слѣдующаго ошибку ученика, указываютъ ему, въ чемъ состоитъ его ошибка, но имъ приходится это дѣлать на словахъ и на примѣрѣ, самодлично исполняя ноту, какъ ей слѣдуетъ быть исполненной. Ученикъ же

не всегда сразу уразумѣваетъ, въ чемъ его ошибка. Поэтому профессора и выражали желаніе имѣть подъ руками такой приборъ, который бы давалъ возможность не только заставить ученика уловить свою ошибку слухомъ, но и *увидѣть* ее глазомъ. А для этого и нужно было располагать приборомъ, записывающимъ ноты, звуки. Маражъ и соорудилъ имъ такой приборъ. Благодаря этому прибору можно издавать для всеобщаго пользования фотограммы всевозможныхъ арій, каватинъ, дуэтовъ, романсовъ, напѣтыхъ разными знаменитостями, и по нимъ исправлять свое собственное пѣніе. Пѣвецъ, который обзавелся снарядомъ Поллака-Вирага-Маража, исполняетъ передъ нимъ известнѣйшій романсъ, вынимаетъ бумажку съ записью своего исполненія и, сравнивая ее съ записью исполненія знаменитаго пѣвца, сразу видитъ, въ чемъ онъ дѣлалъ погрѣшности, гдѣ сфальшивилъ, гдѣ поспѣшилъ, гдѣ затянулъ темпъ, гдѣ взялъ тихо, гдѣ громче, чѣмъ слѣдуетъ, и т. д. Это будетъ для пѣвцовъ средствомъ нагляднаго обученія.

Въ своемъ дальнѣйшемъ усовершенствованіи новоприобретенный снарядъ обещаетъ широкій кругъ примѣненія во многихъ случаяхъ жизни. Въ самомъ дѣлѣ, если всякій звукъ можетъ быть записанъ и по записи можно будетъ различать всѣ особенности всякихъ звуковъ, напр., хотя бы произнесенныхъ известнымъ человекомъ слово, то явится возможность изготовленія по новому способу чрезвычайно точныхъ и бесспорныхъ документовъ, контрактовъ, обязательствъ. Человекъ произноситъ, положимъ, текстъ долгового обязательства передъ этимъ снарядомъ, и его слова записываются на фотографической бумагѣ. Въ случаѣ, если онъ вздумаетъ потомъ отпираться отъ своего *писаннаго* обязательства, его еще можно изобличить записью его *звукового, словеснаго* обязательства. Или, напр., можно записать послѣднія слова умирающаго, которыми онъ начисто отмѣняетъ свое раньше написанное духовное завѣщаніе. Если бы былъ живъ незабвенный Жюль Вернь, какой чудесный романъ онъ бы создалъ, воспользовавшись такимъ замѣчательнымъ изобрѣтеніемъ!



Рис. 3. Запись правильной исполненія гаммы, сдѣланная снарядомъ Маража.

Рис. 4. Изображенія колебаній пламени отъ звуковъ гласныхъ буквъ.

Фотографированіе звука по способу доктора Маража посредствомъ видоизмѣннаго имъ телеграфнаго снаряда Поллака-Вирага.

Рис. 5. Запись неправильнаго исполненія гаммы, сдѣланная снарядомъ Маража.

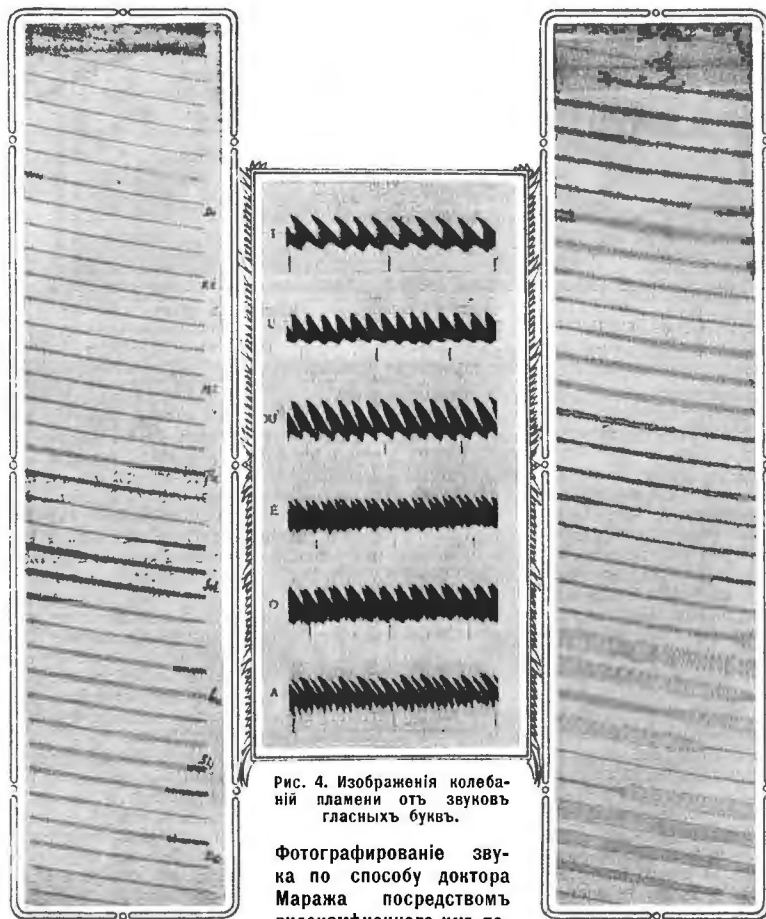

Часть обвалившегося потолка съ поврежденными люстрами.



Левая сторона залы застѣданія (съ предсѣдательскаго мѣста).
Обвалъ въ Государственной Думѣ 2 марта 1907 года. По фот. К. Булла, авт. «Нивы».

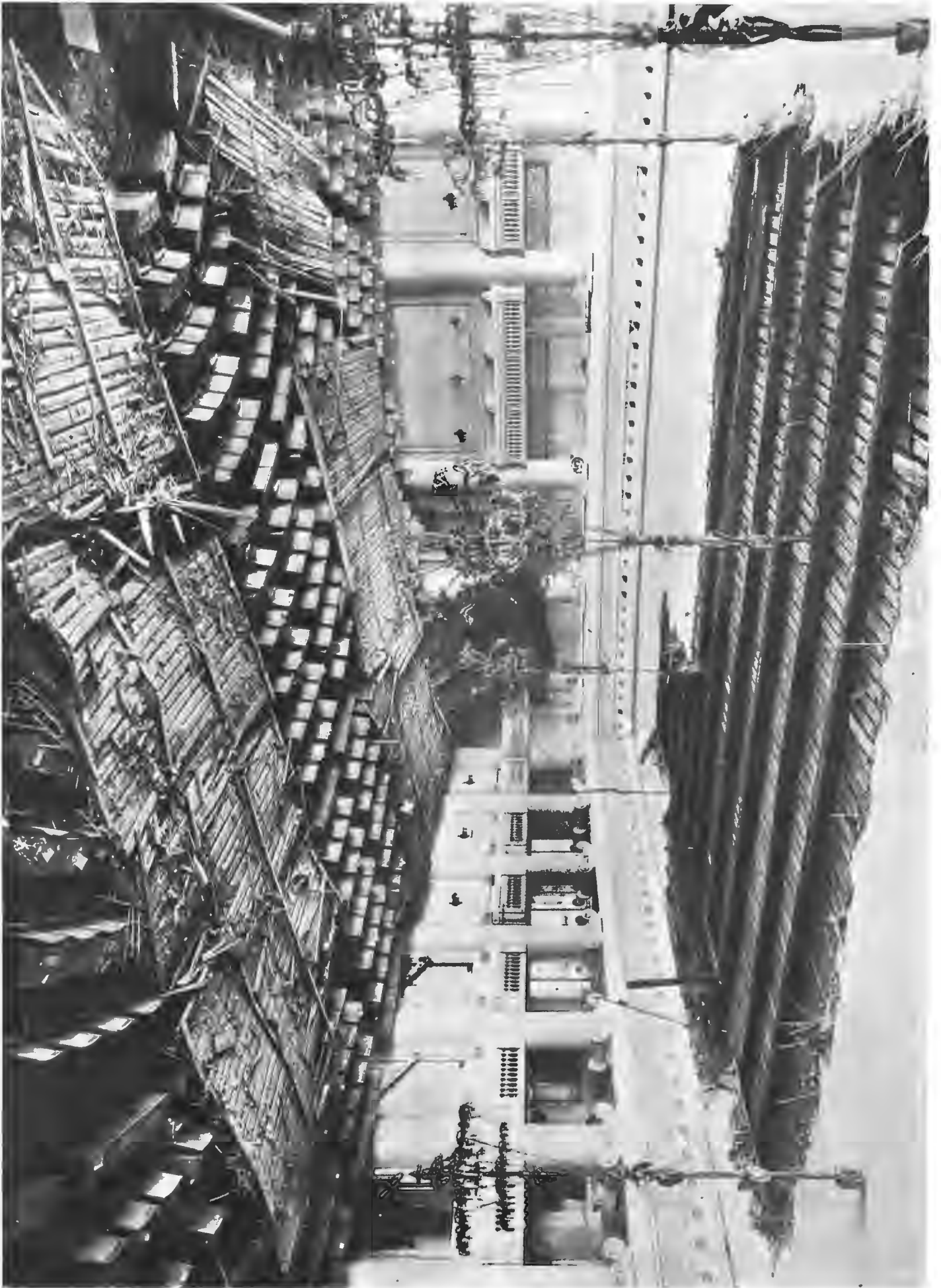

Общий видъ залы заседанія (съ трибунъ для публики).
Обвалъ въ Государственной Думѣ 2 марта 1907 года. По фот. К. Бутла, арт. «Ливья».

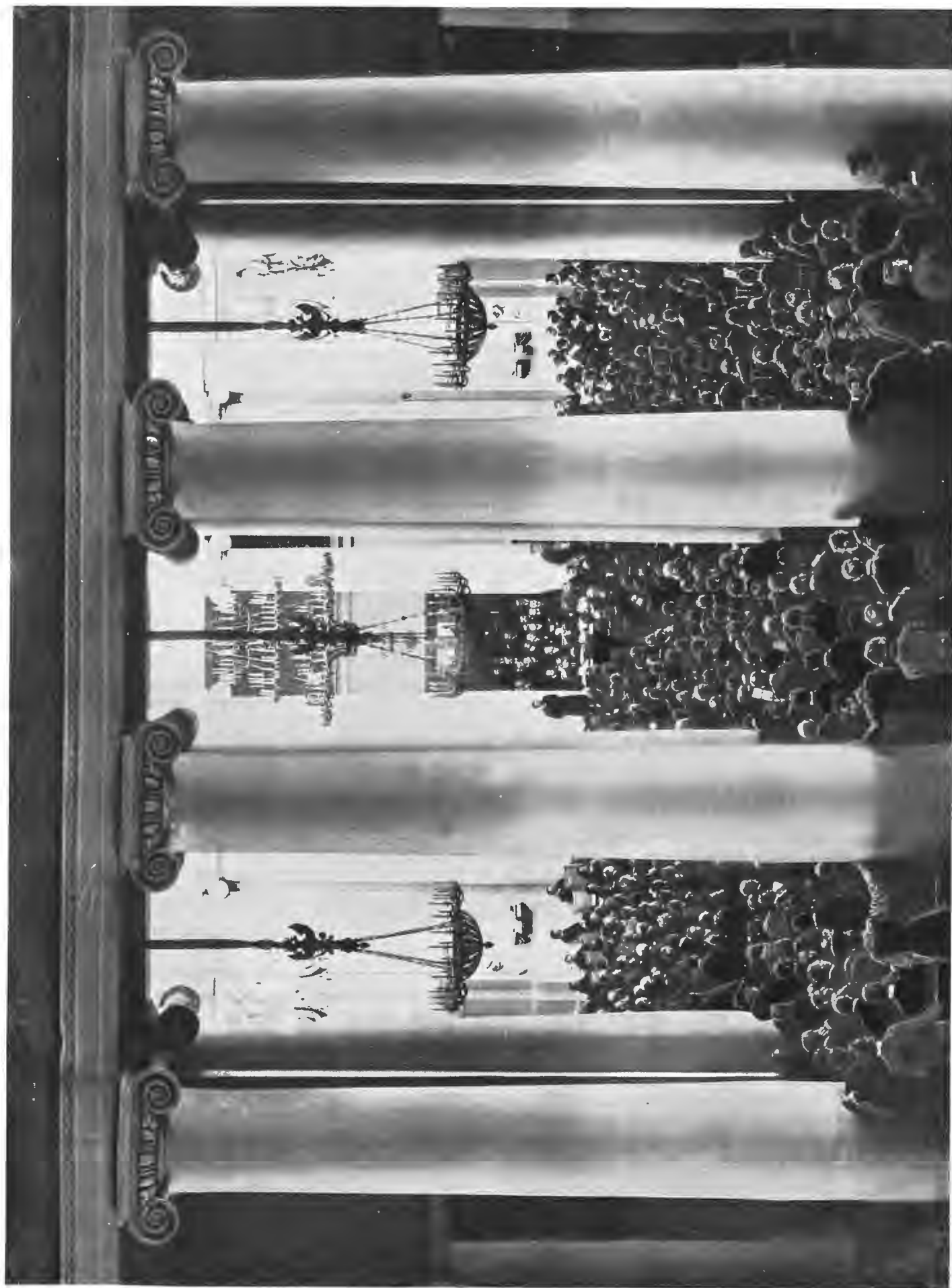

Временное заседание Государственной Думы, послѣ обвала потолка, въ вестибюль Таврическаго дворца 2 марта 1907 г.
Обвалъ въ Государственной Думѣ 2 марта 1907 года. По фот. К. Булла, авт. «Нивы».

Обвалъ въ Государственной Думѣ.

(См. 4 рис. на стр. 157, 158 и 159).

2 марта въ засѣданіи Государственной Думы ожидали выдающагося событія, волновавшаго всю Россію и даже весь міръ— чтенія деклараціи предсѣдателя совѣта министровъ, но день этотъ ознаменовался на зарѣ своей печальной катастрофой— грандіознымъ обваломъ потолка въ залѣ засѣданій Думы, и чтеніе деклараціи было отложено.

Обвалъ случился въ 5 ч. 40 м. утра; въ помѣщеніяхъ Государственной Думы были только дежурные служители, а въ самой залѣ засѣданій, къ счастью, не было никого. Въ первый моментъ, судя по страшному треску и тучѣ поднявшейся пыли, предположили, что произошелъ взрывъ. Оказалось же, что съ потолка, на огромномъ пространствѣ въ 84 квадратныхъ сажени, обрушилась вся штукатурка съ досками, дранью и гвоздями. Вся эта масса, вѣсомъ до 2000 пудовъ, упала въ мѣста депутатовъ, въ проходахъ и частью на ложи для публики. Въ района разрушенія остались мѣста только-что избраннаго президіума, ложи министровъ, членовъ Государственнаго Совѣта, представителей печати и часть кресель депутатовъ крайней правой и крайней лѣвой партій. Все остальное пространство сплошь завалено досками, гирями извести и мусора, перемѣшавшимися съ обломками мебели. Слѣва, опираясь однимъ концомъ въ ложу для публики, а другимъ на обломки кресель и попитровъ, повисла громадная часть деревянной обшивки потолка. Массивныя старинныя бронзовыя люстры, искривленныя и изогнутыя, представляютъ жалкое зрѣлище. Великолѣпную люстру, подвѣшенную въ центрѣ потолка, трудно узнать, это—сплошная безобразная гряда металла. Характерно, что люстры удержались все-таки на своихъ цѣпяхъ. Потолокъ въ значительной обвалившейся части представляетъ темный прямоугольникъ съ обнажившимися балками, оказавшимися, по отзывамъ архитекторовъ, вполне прочными.

Вѣсть о катастрофѣ облетѣла быстро весь городъ. Въ Тавричскій дворецъ прибылъ градоначальникъ, были вызваны судебныя власти и должностныя лица. Однимъ изъ первыхъ прибылъ предсѣдатель совѣта министровъ П. А. Столыпинъ, а затѣмъ предсѣдатель Думы Ф. А. Головинъ.

Вскорѣ стали съѣзжаться и депутаты. Часть депутатовъ, умѣренные и правые, отслужили благодарственное молебствіе за избавленіе депутатовъ Думы отъ предстоявшей неминуемой гибели. Дѣйствительно, случилась катастрофа нѣсколькими часами позже, погубило бы болѣе 300 человекъ однихъ депутатовъ. Убило бы всѣхъ представителей партій к.-д., центра, польскаго кола, крайнихъ правыхъ и крайнихъ лѣвыхъ, помѣщавшихся рядомъ съ к.-д. и трудовиками.

О катастрофѣ составленъ протоколъ и дѣятельно ведется слѣдствіе, которое выяснитъ, въ какой мѣрѣ виноваты архитекторы, завѣдывавшіе перестройкой и приспособленіемъ залы Таврическаго дворца, построеннаго въ 1783 г., подъ залы, необходимый для засѣданій и для кулуаровъ. Въ слѣдственную комиссію вошло и нѣсколько депутатовъ Думы, техниковъ по специальности.

Тяжкая катастрофа страшно взволновала депутатовъ, собравшихся на засѣданіе, которое необходимо было все же устроить, избравъ для него помѣщеніемъ круглую залу (ротонду), находящуюся между Екатерининской залой и вестибюлемъ. Въ этой залѣ былъ поставленъ у входныхъ дверей изъ вестибюля столъ для предсѣдателя и секретаря Думы, сдѣлано возвышеніе для ораторовъ и размѣнены вѣнские стулья для депутатовъ. На особыхъ мѣстахъ присутствовали министры во главѣ съ предсѣдателемъ совѣта министровъ. Между колоннами, отдѣляющими залы, размѣстились представители печати и публика по билетамъ, на боковыхъ диванахъ размѣстились иностранные корреспонденты.

Въ этой бивуачной обстановкѣ, въ 11 ч. 35 м. утра Ф. А. Голо-

винъ открылъ засѣданіе. «Центръ тяжести» Думы—партія к.-д., въ лицѣ депутата Черношвитова, внесла предложеніе, чтобы были отсрочены засѣданія и чтобы президіумъ вошелъ въ соглашеніе съ министерствомъ Двора объ отысканіи другого соответствующаго помѣщенія для засѣданій Думы. Крайніе лѣвые (соціалъ-демократы) не соглашались съ этимъ, и отъ лица ихъ выступилъ депутатъ Алексинскій, корректоръ, избранный отъ петербургскихъ рабочихъ, заявившій: «Граждане-депутаты! Я вношу предложеніе отыскать самое крѣпкое, самое надежное помѣщеніе въ Петербургѣ, хотя бы это было зданіе министерства, департамента полиціи, городской думы или другое подобное учрежденіе—и тамъ возобновить немедленно наши засѣданія, такъ какъ народъ ждетъ, что скажутъ его представители, и если народъ узнаетъ, что надъ нами валится потолокъ, то онъ сумѣетъ изъ этого сдѣлать соответственные выводы». Эта рѣзкая рѣчь вызвала аплодисменты и протесты.

Было принято подавляющимъ большинствомъ предложеніе партій к.-д., съ которой согласились и представители партій умѣренныхъ и правыхъ.

Въ 12 ч. 15 м. дня засѣданіе было закрыто.

Послѣдній спускъ.

(Рис. на стр. 148).

«Земля не любить, чтобы у нея брали ея сокровища!—говорятъ рудокопы:—оттого такъ часто она захватываетъ насъ съ нашей добычей и хоронитъ въ своихъ нѣдрахъ!..»

Обвалъ рудника, взрывъ гремучаго газа, прорывъ подземныхъ водъ въ шахту—цѣлый рядъ несчастій ожидаетъ рудокопа какъ бы въ наказаніе за его стремленіе овладѣть тайными сокровищами земли.

Картина художника Киберштейна представляетъ послѣдній спускъ въ землю жертвъ одного изъ такихъ несчастій. Предъ нами отпѣваніе погибшихъ рудокоповъ. Три скромныхъ гроба стоятъ рядкомъ въ скромномъ сельскомъ храмѣ. Кругомъ нихъ—почетная стража: товарищи-рудокопы въ ихъ парадномъ цеховомъ одѣяніи. Здѣсь же присутствуетъ и директоръ рудника, явившійся отдать послѣдній долгъ своимъ рабочимъ.

Еще нѣсколько молитвъ—и печальная церемонія окончится, и усопшіе труженники въ послѣдній разъ будутъ опущены въ нѣдра земли, въ которыя они такъ часто спускались прежде для своей трудной и опасной работы.

Св. Севастьянъ.

(Рис. на стр. 152).

Святой Севастьянъ, одинъ изъ самыхъ чтимыхъ католическою церковью святыхъ, многократно изображался художниками.

Житіе св. Севастьяна являетъ собою весьма любопытныя черты: онъ былъ начальникомъ преторской стражи при Діоклетіанѣ. Принявъ христіанство, онъ сталъ подвергаться укоризнамъ и гоненію при дворѣ, и ему было предложено немедленно оставить новую религію. Севастьянъ не повиновался, и тогда его схватили и отдали на разстрѣль мавританскимъ стрѣлками, которые и вонзили въ него болѣе 1000 стрѣлъ.

Однако св. Севастьянъ остался живъ послѣ этой казни. Благочестивая христіанка, по имени Ирина, отыскала тѣло его и, видя въ немъ признаки жизни, привела святого въ чувство и спасла его.

Но потомъ святой снова былъ схваченъ и казненъ—и его тѣло было брошено въ клоаку.

Послѣ этого святой, по преданію, являлся въ своемъ страдальческомъ видѣ и язычникамъ и христіанамъ, пока наконецъ христіанка Люцина не отыскала тѣло его и не погребла его у ногъ апостоловъ Петра и Павла.

ЗАЯВЛЕНИЕ.

Контора журнала «Нива» проситъ гг. подписчиковъ, не внесшихъ полной годовой платы за 1907 годъ, озаботиться **своевременными взносами** подписныхъ денегъ, **согласно условіямъ разсрочки.**— Гг. иногородные подписчики при высылкѣ денегъ благоволятъ **обозначить на видномъ мѣстѣ № печатнаго адреса** съ бандероли, или **прилагать самый адресъ.**

Содержаніе.

Т Е Н С Т Ъ: Черный туманъ. Изъ лѣтописи вашихъ дней. П. П. Гнѣдича. (Продолженіе).—Фотографированіе звука. Очеркъ М. А. Орлова.—Обвалъ въ Государственной Думѣ.—Послѣдній спускъ.—Святой Севастьянъ.—Заявленіе.—Объявленіе.

Р И С У Н К И: На набережной.—Послѣдній спускъ.—Конфирмація.—Св. Севастьянъ.—Фотографированіе звука (5 рисунковъ).—Состоящая подъ Августѣйшимъ покровительствомъ Е. И. В. Государыни Императрицы Маріи Феодоровны Международная Декоративно-Художественная выставка Перваго Дамскаго Художественнаго Кружка по поводу 25-лѣтн. юбилея (въ залахъ Пассажа, въ С.-Петербургѣ) (7 рисунковъ).—Кулинарная выставка въ Михайловскомъ манежѣ, въ С.-Петербургѣ (6 рисунковъ).—Обвалъ въ Государственной Думѣ 2 марта 1907 г. 1) Часть обваливавшегося потолка съ поврежденными люстрами. 2) Лѣвая сторона залы засѣданій (съ предсѣдательскаго мѣста). 3) Временное засѣданіе Государственной Думы, послѣ обвала потолка, въ вестибюлѣ Таврическаго дворца 2 марта 1907 г. 4) Общій видъ залы засѣданій (съ трибунъ для публики).

Къ этому № прилагается: „Полное собраніе сочиненій К. М. Станюковича“ кн. 16.



Безплатно
фото-эмаль миниатюра, см. объяв. "Чудо XX века" на этой страницѣ въ № 8 "Пивы" № 25838 за т. г. 3-2

Какъ и чѣмъ приобрести и поддержать **СИЛУ И ЗДОРОВЬЕ** въ каждомъ возрастѣ и климатѣ? **ОТВѢТЬ** можете дать брошюра, высылаемая бесплатно. 2-1
Конст. Мальмъ
С.-Петербургъ, Морская, 34.

Привилегированъ въ Россіи Ручной "Колье-Души". Заказы принимаю исключительно Г. П. ПРЕДСТАВИТЕЛЬ ДЛЯ ВСЕЙ РОССИИ **Б. К. КОРНФЕЛЬДЪ**. Москва, М. Дубанка, л. Обидной. Прейс-кур. высыл. по требованію.

УДОБНО ВЫГОДНО ВКУСНО
ДОМАШНЯЯ СЛАДКІЯ БЛЮДА
МОРОЖЕНОЕ, КРЕМЪ, ЖЕЛЕ, ДЕССЕРТЕ БОЯРСКІЯ приготавливаются быстро и безъ труда изъ НАТУРАЛЬНЫХЪ СОКОВЪ СГущЕННЫХЪ только кондитерской фабрики **Д. БРАЙНИНА** въ МОСКВѢ.
Продается вездѣ.

Отрѣзъ черной **Трико I** въ 4 1/4 арш. для или черно-сѣ. полн. элеган. прочн. мужск. костюма выс. нал. плат. за 5 р. 25 к. суконная фабр. **З. Розенталя**, Лодзь, № 1.

EAU DE QUININE ED. PINAUD 15 PLACE VENDOME PARIS
EXTRAIT VEGETAL POUR LES SOINS DE LA CHEVEURE ED. PINAUD 15 PLACE VENDOME PARIS

КРОВЬ ЗЕМЛИ
Натуральн. рѣдкаго качества (бѣл. и кр.) это урожай 1902 г. **КРОВЬ ЗЕМЛИ**, это замѣчат. вино, какое только можетъ дать почва страны лучш. въ Россіи вина—Кавказа. Высылаются по полученіи задатка.
Ящ. въ 36 бут. съ пос. 20 р., 2 ящ. 38 р., 4 ящ. 75 р., 200 бут. 100 р. Боч. въ 3 вед. 26 руб., 5 вед. 43 руб., 10 вед. 80 руб. Хоршее ЦЕРКОВНОЕ ВИНО 36 бут. 16 руб., боч. въ 3 в. 20 р., 5 в. 33 р., 10 в. 60 р.
Золотые медали I кл. на выставк. Пересылка вездю по жел. д. обходится 30—50 коп. съ пуда и уплачив. по получ. вина.
Складъ савовладѣльца Кахетин Г. ВАРТАЗАРОВА. 2-1
ВЛАДИКАВКАЗЪ.

Только за 2 р. 25 к.
высылаю прелестные кабинетные бронзовые столовые часы "Молния" съ золоченымъ украшеніемъ и съ самосвѣтящ. въ темнотѣ циферблатомъ; часы эти кромѣ того отличаются своимъ вѣрнымъ ходомъ и служатъ изящнымъ украшеніемъ любой комнаты. 2 штуки 4 руб. Также же часы вышешаго сорта съ механизмомъ "Юнгонсъ" цѣна 2 р. 75 к. Часы высылаю вывѣренные до минуты съ ручательствомъ на 6 лѣтъ налож. платежомъ и безъ задатка; пересылка 40 коп. (въ Сибирь 75 к.). Адресовать: Главн. складъ часовъ **М. ГОЛЬДВАССЕРЪ**, Варшава, почт. ящ. № 105.
PS. Премія прилаг. бесплатно, для распостр. наш. фирмы, изданный кошель "Маркизъ", осыпан. кругомъ наст. фр. брал. и по серед. сапфиръ, бирюза, изумрудъ,—по выбору заказчика, а также еще одна интересная премія. № 25797 4-3

Отъ пожара и воровъ
Сущевскій Заводъ
неогоразимыхъ шкафовъ и кухонныхъ плитъ.
Москва, Петровка 5.
При громадныхъ пожарахъ въ Москвѣ востиницы, Метрополитенъ и павильона Императоръ Москв. Скаковой Общ. шкафы нашей фабрики спасаютъ отъ пожара и воровъ. По вскрытіи вѣс документовъ, книги и проч. оказавш. уцѣлованными. Прейскуранты высылаются бесплатно.

НѢТЬ БОЛЬШЕ ПЫЛИ!
Пылесосывающій аппаратъ **„РАПИДЪ“**
Необходимъ для всякаго рода торгов. пом. домашняго обихода, лечебницъ, ресторановъ, гостиницъ, жел. дорогъ, библиотекъ, ма- № 25640 стерскихъ и т. п. 6-4
Техн. Кон. Инж. **БРАУНЕРЪ И ЭЛЬБЕНЪ**, СПб., В. О., 3 л., 26.

Leichner's Fettender
ЖИРНАЯ ПУДРА ЛЕЙХНЕРА. Цѣна: коробка 1 рубль. Пудра для дня и вечера, незамѣтна на кожѣ. Косметическое средство для улучшенія красоты кожи. Театральная гримировка. Жирныя румана и бѣлла. В. № 25281 Карандаши для бровей. 12-8
Имѣются во всѣхъ косметическихъ и аптекарскихъ магазинахъ Россіи. **Л. ЛЕЙХНЕРЪ** въ Берлинѣ, поставщикъ бельгийскихъ императорскихъ театровъ. Главн. складъ для всей Россіи: **СПБ. ТЕХНО-ХИМИЧЕСКАЯ ЛАБОРАТОРІЯ**, С.-Петербургъ, Литейская, 123.

ТЕЛЕГРАММА ВСѢМЪ ПОДПИСЧИКАМЪ!!!
Несмотря на новыя увеличенія пошлины и вздорожаніе рабочихъ рукъ, я предлагаю по необычайно оме до сего времени цѣнѣ 12 предметовъ только за 4 р. 95 к.: 1) Часы карманные плоскіе очень изящные, съ 2-я пиле-предохр. стеклами, зап. разъ въ 36 часовъ всемірно известной фабрики Лангендорфъ-Ватчъ и Ко. Фабрика вырабатываетъ по 5,000 часовъ въ день (или же дамскіе циллиндры) съ гарантіею за вѣрность хода на 5 лѣтъ. 2) Цѣны американск. нов. золота или бѣлаго металла (къ дамск. шей-на). 3-8) 6 серебряныхъ брегювковъ 84 пробы. 9) Кожаное портмоне съ 7-ю отдѣленіями, съ замк. для штемпеля. 10) Перочный карман. ножикъ, англійск. стали. 11) Штемпель для имени, отчества и фамиліи заказчика. 12) Флаконъ краски. Всѣ эти 12 предметовъ рекомендую только за 4 р. 95 к. Такие же дамскіе или дамскіе на 1 руб. дороже, т. е. 5 р. 95 к. Пересылка за счетъ заказчика. Заказы исполняются немедленно, наложеннымъ платежомъ и безъ задатка, адресовать прому Торговой фирмѣ В. Л. Френзель, Варшава, Красинская площадь, № 2-17. Высылаю, 2 гарантиру въ одинъ разъ, предлагаются одиакъ предметъ бесплатно. PS. Часы серебр. 84 пробы съ 3-я крышками, анкеръ на 15 камняхъ, зав. ключомъ или ремонтуаръ, съ вышеозначенными приложеніями 10 р. 75 к., такіе же тяжеловѣсныя, вѣсъ 4 1/2 гр., цѣна 15 руб.

БУМАГА ШЕЛКЪ И ЛЕНЪ ДЛЯ ВЫШИВАНІЯ И ВЯЗАНІЯ
D.M.C.
СПЕЦИАЛЬНОСТЬ ПРОЧНЫЕ ЦВѢТА МАТЕРІАЛЪ ДЪ ДОБРОТЫ ДЛЯ ДАМСКИХЪ РУКОДЕЛІЙ ПРОДАЕТСЯ ВО ВСѢХЪ ХОРОШИХЪ МАГАЗИНАХЪ
DOLLEUS, NIEG & C^{LE}, SOCIETE ANONYME
MULHOUSE-BELFORT-PARIS
R. № 24494 12-11

Въ каждомъ хозяйствѣ и домѣ слѣдуетъ имѣть флаконъ въ сто граммъ **„ЛИЗОФОРМА“**
продающагося по 40 к. за флаконъ въ аптекахъ и аптекарскихъ магазинахъ, дабы всякую рану, какъ у взрослыхъ, такъ и дѣтей, можно было тотчасъ же обмыть растворомъ въ 1% до 3%. Лучшее средство при уходѣ за зараженными больными для мытья рукъ. **Лизоформъ**, въ сравненіи съ другими обеззараживающими средствами, № 25254 почти не ядовитъ и не имѣетъ непріятнаго запаха. 10-8
Оптовая продажа у **Л. Миндосъ**, С.-Петербургъ, В. О., 9 линия, д. № 44.

ВОЧКИ
жѣлѣзныя, оцинкованныя, луженыя, для перевозки и хранения спирта, вересина, масла, кислоты и пр., изготовляетъ заводъ А. Н. Деннгауеръ и Ко. Москва, Мясницкая, д. Витского подворья. Прейс-курранты бесплатно. 6-3

ГУМБЕРЪ.
Знаменитые велосипеды и мотоциклеты
Торговый домъ **ГЕОРГІЙ ЖЕМЛИЧКА и Ко.** МОСКВА, Столешниковъ пер., д. Титова. № 25897 Требуется каталоги. 12-1

Полное коммерческое образование
ИНТЕРНАЦИОНАЛЬНАЯ БУХГАЛТЕРІЯ. (Последнее слово БУХГАЛТ. ИСКУССТВА). **ДВ. ИТ. БУХГАЛТЕРІЯ. КОМ. ВЫЧИСЛЕНІЯ. КОМ. КОРРЕСПОНДЕНЦІЯ. КОНТОРСК. ПРАКТИКА.**
Требуется бесплатно проспекты и первоначальн. пособія для изученія коммерческихъ знаній по моему премирован. бол. золот. медалью методу, вполне замѣняющему устное преподаваніе. **СТЕФАНЪ ЯНОВЛЕВИЧЪ ДИЛІАНТЪ** Сивцеваражскій, № 27, МОСКВА.

РУЧНОЙ КИРПИЧНЫЙ ПРЕССЪ ПЕТТЕРА
Изготовляетъ высококачественныя кирпичи и лиричъ прямо изъ жирной глинѣ, безъ песка и воды. Машина эта не требуетъ какихъ-либо опытныхъ рабочихъ, а потому она особенно цѣнна въ сельскомъ хозяйствѣ. Цѣна 160 руб. Подробное описаніе съ отзывами сельск. хозяевъ высылаются бесплатно. **Н. ПЕТТЕРЪ**, машинный № 25874 заводъ, Тамбовъ 31. 2-1

БЕЗПЛАТНО
По рекомендаціи 10 заказчиковъ на портреты по 4 руб. 90 коп. съ утак. и перес. по полученіи отъ Васъ фотогр. карточки, Ателье изящной свѣтописи исполняетъ бесплатно портреты "Преміа" на полустѣ масляными красками, въ изыскан. золот. нестембл. рамѣ, наружн. разм. 13 1/2 x 16 верш. Цѣна портрета "Преміа" безъ рекомендаціи—25 руб. № 25900
Рекомендательную иллюстр. книжку высылаю бесплатно по полученіи адреса.
Ателье изящной свѣтописи, бывш. Звѣрева, С.-Петербургъ, Невскій пр., 61.

Сенсационная новосты!
АРИСТОКРАТИЧЕСКАЯ ИДЕАЛЬНО-БѢЛЫЯ РУКИ
кто можетъ жить въ это краснѣе и морщине стѣлъ, пусть употребляетъ настоящее, безвредное **БРАЗИЛЬСКОЕ МЫЛО ДА-КОСТА** въ видѣ бѣлоснѣжнаго душистаго КРЕМА. **Savon Brésilien da Costa.** Rio-de-Janeiro.—Paris.—Londres.
МГНОВЕННО дѣлаетъ руки чистыми, мягкими и бархатистыми. Употребляется многими врачами. Неодолжимо пороки снабженъ маркой "Звѣзда", какъ на рисункѣ и заклепки бан. дерюлю съ подл. въ мѣ. единственнаго оригинала для всей Россіи. Продается вездѣ. Торгов. марка.
Норвега 75 и—съ перес. въ Европ. Россію 1 руб. 10 к. 3 руб. 2 р. 85 к. 8 руб. 5 р. 10 к.—Русскія описанія бесплатно. **ВЫПИСЫВАЙТЕ ИЗЪ ГЛАВНАГО СКЛАДА** **Центральная Парфюмерія БОРЕЛЬ.** С.-Петербургъ, Владимирская 8.

ЖИВЪ

1907 г.
№ 11.

Выданъ 17 марта 1907 г.

ОБЪЯВЛЕНИЯ

для напечатанія въ «Живъ» принимаются по слѣдующей цѣнѣ за строку непарелій въ одинъ столбецъ (въ 1/4 ширины страницы) передъ текстомъ по 1 р. 50 к. и послѣ текста по 1 р. Къ этому № прилагается «Полн. собр. соч. гр. А. К. Толстого» кн. 3.

ИЛЛЮСТРИРОВАННЫЙ
ЖУРНАЛЪ
ЛИТЕРАТУРЫ

ПОЛИТИКИ И СОВРЕМЕННОЙ ЖИЗНИ.

XXXVIII г.
изданія.

Цѣна этого № 15 к., съ перес. 20 к.

Требуйте **КОНЬЯКЪ ШУСТОВА** Вездѣ.

2 руб. за 100 художественныхъ открытыя писемъ, раскрашен., заграничн. раб., всѣ разн., съ перес. выс. над. платеж. «Изд-во Гелиосъ»
100 шт.
Варшава, Бѣльскага, 16. Треб. пр.-кур.
Сажены слявы «Вейгерки» 60 шт., 2-3 л., 10р., 4-12р., 5-6-15р., 7-8-20р. Заказы задаткомъ выс. Казмержъ, Люб. г. Сновалеви.
АТТЕСТАТЪ Университета, волот. медали за почерки учениковъ. Въ 15 уроковъ научаю заочно красиво и скоро писать. За 4 семик. марка высылаю пробное письмо, образцы шрифтовъ и условія. Одесса, Профес. Каллиграфъ Адольфъ КОССОДО, Дерябасовская, д. № 19.

ЗАОЧНО выучиваетъ писать красиво и скоро. За 7 к. мар. высид. проб. пис. г. Кіевъ. Проф. кал. Б. Мишаевскому.
100 открытыя писемъ 2 р.
съ перес. загр. раб., иллюстр., всѣ разн., можно марками и вкладж. плат. Выгодно торговцамъ. Ф. Нитча, Москва, Хохловскій пер., д. № 9. 10-6

Д Е Ш Е В О
художествен. увеличиваю портреты 10x12 вертик., въ красивомъ паспарту и рамкѣ, съ ушаковой—за 2 р. 75 к., такой же акварель—4 р., срокъ 15 дней; пересыл. налог. плат. за счетъ заказ. Быстровъ, Мастерская: Невскій пр., 109. Магазины: Псков., 120. С.-Петербургъ. Вырѣжьте на память.

МУЗЫКАЛЬНЫЙ МАГАЗИНЪ
А. Ф. ГЕРГАРДА
Харьковъ, Московская ул., № 20.
РОЯЛИ и ПИАНИНО Я. БЕККЕРА, Ю. БЛЮТНЕРА и др. ФИСЬ-ГАРМОНИИ. Всевозможные струнные, духовые и ударные музыкальные инструменты. Полный складъ духовно-музыкальныхъ сочиненій. Большой выборъ нотъ для всѣхъ инструментовъ 25775 ментовъ и для гдѣяи. 10-4

ДУХОВНАЯ МУЗЫКА.
Единственный въ Россіи полный складъ всѣхъ духовно-музыкальныхъ сочиненій. Полный каталогъ высылается за 20 коп. Каталогъ собственныхъ изданій бесплатно. Заказы исполняются немедленно. П. Юргенсонъ въ Москвѣ, Неглинный пр., 14. № 25919

Фабрика и магазинъ.
Брлл., золот. и серебр. изд.
Ф. А. ЛОРИЕ.
Москва, Кузнецкій, 4.
Покупка по высш. оцѣнкѣ жемчуга, брилл. и драгоц. намн.
12-2

Пишущія машины
Съ единственн. шрифтотъ
МОДЕЛЬ 1907 года
ПЛАСТА УДОБНѢЙШИХЪ МАШИИ!!
ЛЕНТЫ для МАШИИ
Цѣны пониженны—
П. П. Бобровъ, МОСКВА
ЛЕНИНСКІЙ МОСТЪ ПЛАСМА СЛАВЯНСКАЯ.

СВОБОДНАЯ СОВѢСТЬ.
ЛИТЕРАТУРНО-ФИЛОСОФСКИЙ СБОРНИКЪ.
Статьи и стихотворенія: Allegro, Н. Андреева, П. И. Астрова, П. Батюшкова, гр. В. Н. Бобринской, А. Бухарева, Андрея Бѣлаго, Б. Вышеславцева, А. Гарнака, В. Иванова, С. Кобылинскаго, А. Коваленской, С. А. Нотляревскаго, Ф. Ламенна, В. Подиванова, Г. А. Рачинскаго, В. Свицицкаго, Владимира Соловьева (перев. 3 части «La Russie et l'Eglise universelle» и неизд. стихотв.), С. Соловьева, С. Троицкаго, В. Харузиной, Элиса, М. Эртеля и др. Томъ I—д. 1 р. 25 к., томъ II—д. 1 р. 70 к.—Москва, книжн. магаз. «Трудъ», Сытина, Голубева, Суворина и др. № 25926

MODERNE МЫЛО
Ф. ПУЛЬСЪ.
АКЦ. ОБЩ. ВЪ ВАРШАВѢ
Получить можно во всѣхъ лучшихъ парфюмеріяхъ

BARBER „SAGRADA BARBER“ BARBER
СЛАБИТЕЛЬНЫЯ И УКРѢПЛЯЮЩІЯ ЖЕЛУДОКЪ ЛЕПЕШКИ.
Химически изслѣдованія, лепешки эти прописываются врачами передъ курсомъ леченія въ Карлсбадѣ, Мариенбадѣ и т. д., равно какъ во время самаго леченія и послѣ него.
Лѣжное, мягкое и регулирующее слабительное, употребляемое самыми выдающимися врачами—профессорами и практиками и прописываемое ими при разстройствѣхъ пищеварительныхъ органовъ и желудка.
Получать можно во всѣхъ лучшихъ аптекахъ. Ц. № 25905 13—11

С.-Петербургъ, Невскій пр., № 71, дело часовъ.
М. СОКОЛОВЪ.
Мастеръ-специалистъ,
работавшій много лѣтъ у Г. Мозеръ и К^о, известной фирмы часовъ, рекомендуетъ изъ своего склада часы исключительно высшихъ сортовъ, съ безусловно точнымъ ходомъ и прочными механизмомъ, лично имъ проверенные.

НЕ СМѢШИВАТЬ СЪ ВАРШАВОЙ!
Цѣны для всѣхъ фабричныхъ.
№ 42. Часы дамск., сер., 84 пр., лучш. сорта, цилиндр. 9 р. 75 к.
Такіе же высшаго сорта анкерные . . . 15 р.
Крѣпко вывѣлочен. на 1 руб. дороже.



№ 42.

№ 130. Часы мужск., серебр., 84 пр., заводъ головкой, массивна три крышки, лучш. сорта, анкер. 15 камн. 12 р. и 13 р. 50 р.
Такіе же высш. сорта . . . 15 и 18 р.



№ 130.

№ 20. Часы дамск., черные, открытыя, лучшаго сорта, цилиндр. . . 8 р. 25 к.
Такіе же высш. сорта анкер. 12 р. и 15 р.
Такіе же закр. 9 и 16 р.



№ 20.

№ 150. Часы мужск., черные, открытыя, хорош. сорта, цилиндр. . . 4 р. 80 к.
Такіе же высш. сорта анкер. 7 р. 75 к. и 12 р.
Закр. черн. часы анкер. . . 10 р. и 12 р. 50 к.



№ 150.

№ 171. Часы мужск., серебр., 84 пр., заводъ ключ., массивн. три крышки, лучш. сорта, анкер. на 15 камн. 10 р. 35 к. и 11 р.
Такіе же высшаго сорта . . . 18 р. 75 к. и 15 р.



№ 171.

Полное ручательство на **5** ЛѢТЪ.

Исполненіе заказовъ самое добросовѣстное и аккуратное.
Требуйте безпл. полный каталогъ.

Изящная цѣнъ при всѣхъ часахъ бесплатно. Пересылка на счетъ фирмы налог. платежомъ безъ задатка.

**ШОКОЛАДЪ
КАКАО
БИСКВИТЫ**

Т. В. ЖОРЖЪ БОРМАНЪ

№ 21670 28-15

Т-во СУЩЕВСКАГО ЗАВОДА
несгораемыхъ шкафовъ и кухонныхъ плитъ.

НЪ СЫЗРАНСКОМУ ПОЖАРУ:

ГЛАВНАЯ КОНТОРА
ТОРГОВОГО ДОМА
А. Н. ПЕРМЯКОВОЙ С-я.
Москва, 22 ноября 1906 г.

Т-ВУ СУЩЕВСКАГО ЗАВОДА
несгар. шкафовъ и кух. плитъ
въ Москвѣ.

Милостивные Государи.

Торговый Домъ „А. Н. ПЕРМЯКОВОЙ С-я“ приноситъ Вамъ свою искреннюю благодарность за купленный у Васъ въ 1902 г., для своего СЫЗРАНСКАГО магазина, стѣнной шкафъ.

Бывшій минувшимъ лѣтомъ въ г. СЫЗРАНИ УЖАСНЫЙ ПОЖАРЪ, обратившій весь городъ въ пепель, уничтожилъ до тла и нашъ магазинъ, и несмотря на то, что Вашъ стѣнной шкафъ находился въ страшномъ огнѣ, всё деньги, документы и книги остались невредимыми.

Съ совершеннымъ почтеніемъ
ТОРГОВЫЙ ДОМЪ „А. Н. ПЕРМЯКОВОЙ СЫНОВЪЯ“

С. Шереметьевъ

Инженерное училище въ Мангеймъ (Германія).
Субсидируемое городомъ высшее специальное техническое училище по машиностроительству, электротехникѣ и горному производству.
Программа высылается бесплатно. № 25767 10-3

САМОКРАСЯЩІЯ ГРЕБЕНКИ „ФОРЪ“

красятъ волосы въ любой несмываемый цвѣтъ, послѣ чего ихъ можно теоретически заглаживать и пр. Гребень совершенно безвреденъ. Парфюм. магаз. плат. шт. 2 рубля 50 коп.

БАЗАРЪ МАРКЪ, Сиб., Невск., 20, кв. 5

ЧИСТОЕ ЛИЦО
получается сразу послѣ употребленія чистаго средства

Угрик
отъ прыщей и угрей

Продается всѣхъ по 1 р. 90 к. за банку. Перес. нолж. плат. изъ оптов. склада Рич. Пето. СПб. Караван. ул. 16 кв. 8.

№ 23074 17-12

GRAND-PRIX 1905. высшая награда на Международной Гигиенической Выставкѣ въ Парижѣ 1905 года.

ПР. КИНУЕНА ЭЛЕПАТЬ
наилучшее средство для волосъ въ мирѣ; въ Россіи въ употребленіи 30 лѣтъ!!!
Цѣна флакона 1 р. 60 к., 2 флакона высылаются почтою за 4 рубля.
При каждомъ флаконѣ популярная брошюра д-ра медицины Ю. Э. Фрилендера „Волосы“ уходъ за ними, болѣзни ихъ и лѣченіе съ помощью Элепата пров. Кинуена.
Брошюра высылается желающимъ БЕЗПЛАТНО изъ главнаго склада Элепата пров. Кинуена: С.-Петербургъ, Разъѣзжая, 18.
№ 25540 Продается во всѣхъ аптекахъ и аптекарскихъ магазинахъ Имперіи. 14-5

ЦЕЙЛОНСКІЙ ЧАЙ ЯНХАО

Если Вы еще не пробовали замѣчательный Цейлонскій чай Янхао, то настойчиво советуемъ его попробовать. Это выдающійся чай по своему приятному вкусу, роскошному аромату и сильнѣйшему настою. Чай Янхао по нашему заказу выращенъ на островѣ Цейлонѣ изъ сѣмянъ кяхтинскаго чая и привезенъ въ Россію какъ замѣчательная новинка, потому что онъ имѣетъ на вкусъ необыкновенную мягкость самаго высокаго китайскаго чая, чего раньше не было въ цейлонскихъ чаяхъ. Благодаря необыкновенной силѣ аромата и настою чай Янхао выдерживаетъ всякую воду: рѣчную, колодезную, солончаковую, известковую и вообще всякую грубую, почему онъ годенъ для всѣхъ мѣстностей Россіи. Всѣмъ, кто живетъ въ глухихъ, захолустныхъ уголкахъ Россіи, гдѣ нельзя достать хорошаго свѣжаго чая, особенно рекомендуемъ познакомиться съ этимъ замѣчательнымъ чаемъ. Чай Янхао хорошъ и экономиченъ для семьи и незамѣнимъ для промышленныхъ цѣлей. Чтобы дать возможность всѣмъ безъ всякаго риска попробовать чай Янхао, мы можемъ выслать на пробу всего одинъ фунтъ. Пробный фунтъ чая высылается во всю Европ. Россію за 1 р. 85 к., 3 ф.-за 5 р. 25 к., 5 ф.-за 8 р. 45 к., при чемъ всѣ расходы по пересылкѣ мы принимаемъ на нашъ счетъ. Исключительное право продажи чая Янхао для всей Россіи принадлежитъ только нашему торговому дому и нигдѣ подобнаго чая нѣтъ.

ТРЕБОВАНІЯ ПРОСИМЪ АДРЕСОВАТЬ:
СКЛАДЫ ЧАЕВЪ И. Е. ДУБИНИНА Москва, Покровка, 55.
Подробный предѣл.-куррентъ высылается по требов. бесплатно.

ПРОБНЫЙ ФЛАКОНЧИКЪ
съ англійскими духами высокаго достоинства
ДЖЕМСА ФЛОВЕРА
= 10 КОП. =

Большой флаконъ англійскихъ духовъ точно такой же доброты стоитъ въ продажѣ отъ 2-хъ до 8-хъ рублей.
Пробные флакончики Джемса Фловера имѣютъ то преимущество, что небольшое количество содержащихся въ нихъ духовъ быстро расходуется, и такимъ образомъ потребитель можетъ постоянно заимѣвать одинъ сортъ духовъ другимъ.
Пробные духи высылаются не менѣе 10 флаконовъ за 1 р. 40 к. почтой съ наложеннымъ платежомъ, 20 флак. 2 р. 60 к., 30 флак. 3 р. 60 к. Коллекція въ 35 флаконовъ — 4 р.
Одно самѣ и 10 пробн. флак. 2 р. съ перес.

Это прелесть, всякій скажетъ!
Коллекція въ 30 флакончиковъ новѣйшихъ запаховъ сезона въ вязяной шелковой плетеной коробѣ, очень приятный и желанный подарокъ для именинницъ, для невестъ и вообще для подношений. Цѣна съ пересыл. во всѣ города Росс. имп.
4 р. 20 к., то же въ 20 флак. 3 р. 20 к.
Парфюм. маг. Г. ПЮПА, С.-Петербургъ, Пассажи, № 39.
Въ Азіат. Россію безъ задатка не высылаются.

Лр-Куръ Бесплатно

СараТовъ фабрика
М. И. МАЛЫШЕВЫХЪ

Създа для канарейки, арка, пѣхонъ, казанъ, частей и конныхъ породъ, страши, высылаютъ по требов. съ налож. плат. нолж. наложенно.

„НОВОСТЬ“ КУРЛА:
сѣбесъ, плачетъ, ситъ и говоритъ. Цѣна съ пересылкой: 2 р. 85 к., 3 р. 15 к., 3 р. 75 к., 4 р. 30 к. и самая большаѣ — 5 р. Въ Азіат. Россію съ прибавленіемъ части въсовыхъ. Налож. плат. на 10 к. болѣе. Адрес: Товариществу „Рекордъ“, Варшава, 1. 2-3

+ Вниманію лицъ, страдающихъ грыжей:
требуйте безпл. илл. прейсъ-куръ въ завр. писемѣхъ знаменитыхъ вѣнскихъ грыжъ бандажей безъ пружинъ и наброшиковъ, одобрен. знамен. профессорами хирургіи. Требов. (можно порусски) просить адрес.: В. К., почт. ящикъ, № 2, 27. — В. К., Postfach, Wien, 2, 27.

При расстройствѣ желудка
принимаютъ **Дра**
слабительныя пилюли 48 шт. 95 коп.

ЩЕРУИНЪ
для Рощенія Волосъ

флаконъ 1 р. 75 коп.
Продается всѣхъ.



XXXVIII г.

№ 11

Выданъ 17-го марта 1907 г.

ПОЛИТИКИ И СОВРЕМЕННОЙ ЖИЗНИ.

Выходитъ ежедневно (52 № въ годъ), съ приложеніемъ 40 книгъ „Сборника“, содерж. соч. К. М. СТАНЮКОВИЧА и гр. А. К. ТОЛСТОГО, 12 книгъ Литературныхъ и популярно-научныхъ приложеній, 12 №№ „Парижскихъ модъ“ и 12 листовъ чертежей и выкроекъ.

Подписная цѣна съ достав. и перес. на 1/2 года 4 р., на 1/4 года 2 р.

г. XXXVIII

1907

Цѣна этого №—15 к., съ перес. 20 к.

Къ этому № прилагается: „Полнаго собранія сочин. гр. А. К. Толстого“ кн. 3.

ОТКРЫТА ПОДПИСКА НА „НИВУ“ 1907 г.

полное собраніе сочиненій въ 10 книгахъ

гр. АЛЕКСѢЯ ТОЛСТОГО

Съ приложеніемъ **40 книгъ** „СБОРНИКА НИВЫ“, содержащихъ:

и остальные 30 книгъ полн. собр. сочиненій

К. М. СТАНЮКОВИЧА.

Подписная цѣна на годъ: 1) Безъ дост. въ СПб. 6 р. 50 к.; 2) Съ дост. въ СПб. 7 р. 50 к. 3) Съ перес. во всѣ мѣста Россіи 8 р. 4) Съ перес. за границу 12 р. 5) Безъ дост. въ Москвѣ у Печковской 7 р. 25 к., въ Одессѣ въ кн. маг. „Образованіе“ 7 р. 50 к. Для гг. новыхъ подписчиковъ, желающихъ получить при „Нивѣ“ 1907 г. со всѣми вышеозначенными приложеніями еще первыя 10 книгъ К. М. Станюковича, приложенныя при „Нивѣ“ въ 1906 г.,—подписная цѣна съ перес. во всѣ мѣста Россіи 10 р. за годъ, или по 1/4 г.: за первую 1/4 г. 4 р. и за остальные по 2 р.

Черный туманъ.

Изъ лѣтописи нашихъ дней.

П. П. Гнѣдича.

(Продолженіе).

Тарлаевъ помогъ коммерсанту и назвалъ себя.

— Дорогіе наши гости,—продолжалъ хозяинъ.—Я принялъ ихъ какъ родныхъ, потому что это люди передовые. Господинъ профессоръ привезъ письмо изъ Петербурга,

гдѣ наше вниманіе обращали на него, какъ на борца мысли.

— Да, сударыня, я именно борецъ мысли!—сказалъ профессоръ.—Я старый, убѣжденный шестидесятникъ. Я,

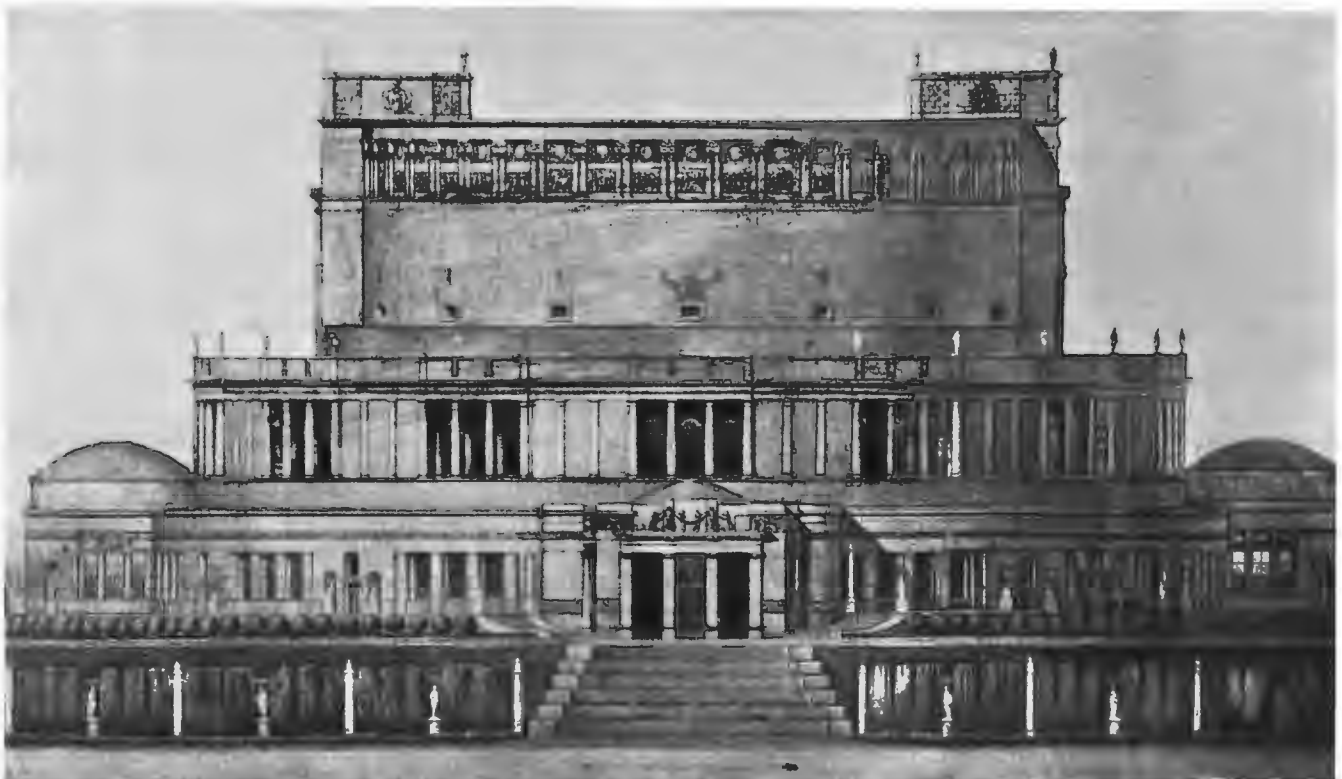

Зданіе для народныхъ собраній, премированный архитектурный проектъ М. Перетятковича. (За этотъ проектъ конкурентъ получилъ званіе и командировку за границу). Конкурсная Выставка 1906 г. въ Академіи Художествъ въ С.-Петербурѣ.

сударыня, помню день девятнадцатаго февраля, какъ сегодня. Я первый годъ тогда лекціи читалъ. Мы все плакали, и я, и слушатели, и сторожа...

— Сядемъ за столъ,—предложила хозяйка.

„Бумсъ!“—раздалось гдѣ-то гораздо ближе.

Она вздрогнула и испуганно повела головой.

— А съ нами ничего не сдѣлаютъ?—спросила она.

— Нѣтъ, не бойся,—успокоилъ ее мужъ:—я охрану нанялъ.

— Тамъ управляющій заводомъ пришелъ,—доложилъ лакей.

Коммерсантъ всталъ изъ-за стола и пошелъ навстрѣчу толстому благообразному старику въ очкахъ.

— Чтѣ, Порфирій Лукичъ?

— Все-съ окончательно прикрыли сегодня,—взволнованно заговорилъ онъ:—не желаютъ работать.

— И Господь съ ними, коли не желаютъ! Не принуждать же...

— Обороты стануть,—сокрушенно замѣтилъ Порфирій Лукичъ.

— Чтѣ-жъ дѣлать! Не кто какъ Богъ! А вы бы завтра утромъ молебень въ заводской церкви отслужили.

— О чемъ прикажете?

— Да вообще—о возстановленіи строя гражданственнаго. Такъ, знаете, чтобъ глухо было, чтобъ не раздражать.

— Слушаю-съ. А заказы все поступаютъ...

— Запасный товаръ есть?

— Много. На полгода хватить.

— Десять процентовъ накинемъ.

Порфирій Лукичъ поднялъ брови.

— Не много ли будетъ-съ?

— Забастовка! Такихъ случаевъ вѣками лави! А на розничнаго покупателя и пятнадцать накинуть можно.

— Не ошибиться бы?

— Нѣтъ, ошибки не будетъ. Теперь даже на иностранный товаръ, есть такая въ Москвѣ тенденція, накинуть... Процентъ двадцать пять.

— Да чтѣ вы?

— Да ужъ я вамъ говорю. Увидите сами, коли мнѣ не вѣрите.

— Я вамъ вѣрю, Алимпій Терентьичъ.

— Полагаю, что мои слова вѣрныя... Ну-съ, до свиданія. А молебень завтра отслужите... И рабочимъ можно что-нибудь такое... За недѣлю деньги выдать... Ничего, ничего! Это не въ убытокъ... не безпокойтесь, сведемъ концы съ концами.

Онъ довелъ управляющаго до двери и воротился на свое мѣсто.

— Да-съ, тяжелое время,—заявилъ онъ и, обратившись къ метрдотелю, прибавилъ:—Доне ну ту де сюить шампань, апре борщокъ.

Онъ взялъ чашку съ борщемъ, поперчилъ ее не пробуя, потомъ глотнулъ и повеселѣвшимъ голосомъ сказалъ:

— Ежели на каждую забастовку отвѣчать тѣмъ, что по десять процентовъ на товаръ будемъ накидывать, недурные обороты въ концѣ концовъ будутъ!

XXXI.

Странныя хаотическія мысли вертѣлись въ головѣ Тарлаева, когда онъ вышелъ изъ дома „модернъ стиль“, чтобы попробовать добраться до какого-нибудь телеграфнаго учрежденія.

Хотя городъ былъ въ осадномъ положеніи, но вороны летали попрежнему, такъ же лаяли собаки, вывѣски были такъ же безграмотны, у мальчишекъ такъ же торчали уши и были такіе же красные носы.

Полуслова, полунамеки, вздрагиванье рѣсницъ, абажуръ на лампѣ—все это было такъ далеко, какъ далека была Юля. Но мысль о томъ, что она вмѣсто сестры могла взяться за возложенное на сестру порученіе, пугала его до боли. Если это было такъ, то не все ли равно,

повалены эти телеграфные столбы или не повалены, прыгаетъ онъ черезъ нихъ или нѣтъ? И не все ли вообще равно, стоять ли городъ на мѣстѣ, или завтра провалится?..

— Не идите дальше,—закричала ему какая-то женщина:—тамъ будутъ стрѣлять по васъ.

— Мнѣ на телеграфъ,—наивно возразилъ онъ.

— Идите на Мясницкую, ближе нѣтъ. Только назадъ идите.

— А кто-жъ тамъ стрѣляетъ?—спросилъ онъ.

— Ну, коли не вѣрите, такъ попробуйте.

— Да нѣтъ, я про то: войска тамъ, или...

— Ахъ, отстаньте вы отъ меня!—надорваннымъ голосомъ отрѣзала она и, круто повернувшись, пошла въ переулокъ.

Онъ пошелъ за ней. Городовой стоялъ на углу и смотрѣлъ на него внимательно, но не окрикивалъ. По другой сторонѣ улицы гуляла няня съ двумя маленькими дѣвочками, одѣтыми въ бѣлыя шубки и бѣлые пуховые капоры. Дѣвочки весело щебетали, а молодая краснощекая няня хохотала, что-то имъ рассказывая.

Въ концѣ улицы онъ увидѣлъ нѣсколько всадниковъ, неподвижно стоявшихъ и какъ будто преграждавшихъ дорогу. По улицѣ никто не ѣздилъ, только медленно и осторожно проходила сѣрый котъ, съ видомъ дѣловитости и важности предпріятія. Одно окно въ нижнемъ этажѣ было разбито, и на тротуарѣ лежали осколки. Немного подальше лежала рогожка и на ней большая запекшаяся лужа крови. Была ли ею покрыта телячья туша, или это была человѣческая кровь—неизвѣстно.

Что-то знакомое припомнилось Тарлаеву, когда онъ завернулъ въ эту улицу. Какъ будто онъ видалъ ее часто во снѣ, хотя и не зналъ ее наяву. А можетъ-быть, напротивъ того, онъ во снѣ ее никогда не видѣлъ, а когда-то въявь былъ здѣсь. Но когда—онъ сразу не могъ припомнить.

У лавочки съ надписью: „Галантерейные товары“ стоялъ приказчикъ съ завитымъ кокомъ и въ голубомъ галстухѣ. Ему Тарлаевъ задалъ тотъ же вопросъ о телеграфѣ.

— Телеграфъ?—повторилъ онъ.—Не могу вамъ точно сказать: мы вообще никогда имъ не пользовались.

— Неужели никогда?—спросилъ Тарлаевъ.

— Никогда-съ. Намъ потребности нѣтъ.

— А телефона тоже нѣтъ?

— Телефона тоже нѣтъ. Въ этой улицѣ ни у кого нѣтъ. Надобности не встрѣчается.

— Какіе вы счастливые,—сказалъ онъ и пошелъ дальше.

У деревянныхъ воротъ онъ прочелъ надпись: „Домъ потомственныхъ дворянокъ Мамуровыхъ“—и вдругъ вспомнилъ и улицу и этихъ дворянокъ.

Это были двѣ крошечныя старушки: одна потолще, другая потоньше. Жили онѣ въ пяти крохотныхъ комнатахъ, съ третьей старушкой, тоже маленькой и ворчливой. Прислуга эта была и кухаркой и прачкой, комнаты же убрали и постели себѣ стлали хозяйки сами. Жизнь ихъ была переполнена совершенно, потому что каждый день онѣ ходили къ заутренѣ, къ поздней обѣднѣ и къ вечернѣ. Промежутковъ оказывалось едва достаточно, чтобы попить кофе и полежать. Притомъ, такъ какъ онѣ боялись разбойниковъ, то держали у постели большой кухонный ножъ и нохателый табакъ, для засыпки глазъ нападающихъ. Старшей старушкѣ было 86, а младшей 79, почему младшая говорила старшей „вы“, хотя и звала ее Машенькой. Старушекъ этихъ мать Тарлаева почему-то считала благодѣтельницами и, когда сынъ еще семинаристомъ ѣздилъ въ Москву, поручила ему непременно ихъ разыскать, навѣстить и засвидѣтельствовать имъ свое уваженіе. Онъ тогда такъ и сдѣлалъ: и разыскалъ и засвидѣтельствовалъ. Съ тѣхъ поръ прошло еще десять лѣтъ: онъ не зналъ, живы ли онѣ. Надпись на ихъ домѣ

говорила, что какъ будто и живы.— „Пожалуй, не пустять въ такое-то время?“—подумалъ онъ.

Дворникъ его осмотрѣлъ внимательно, но повелъ къ барынямъ. Обѣ были живы и нисколько не измѣнились—какъ иммортельки, которыя такъ сухи сами по себѣ, что и соковъ имъ никакихъ не нужно. Впрочемъ, черезъ прислугу довольно долго шли переговоры, пока старшая, Машенька, не рѣшилась посмотрѣть на него издали, для чего взяла бинокль, столь же пожилой, какъ и она сама.

Наконецъ его впустили. Старушки сѣли на диванъ, а его посадили въ кресла.

— Я въ Москвѣ, видите ли,—сказалъ онъ, чтобы что-нибудь сказать.—И знаю, что время-то теперь такое безпокойное,—ну и зашелъ провѣдать васъ, — можетъ, что нужно?

— Ну, спасибо,—сказала старшая, Машенька.

— Спасибо,—подтвердила младшая, Катенька.

— Бойтесь?—спросилъ онъ, когда кончились предварительные разспросы о его матери.

— Нѣтъ, батюшка, не боимся,—сказала Машенька.

Этого онъ никакъ не ожидалъ.

— А помните, вы разбойниковъ боялись?

— Разбойниковъ мы и теперь боимся. А мы революціи не боимся,—объяснила Катенька.

— Почему такъ?

— Потому что она насъ не касается,—объяснила Машенька.—Что же намъ-то? Вотъ говорятъ, что свободу дали. Это кому нужно,—а мы всю жизнь свободны были, и никогда намъ никто ничего не запрещалъ.

— Да неужели?—снова удивился онъ.

— На полной свободѣ жили. А ужъ въ послѣднее время, какъ околоточнымъ у насъ Алеша Безпалый —сынъ нашего бывшаго двороваго,—такъ какъ у Христа за пазушкой. Такъ-толи онъ насъ оберегалъ, такъ-толи оберегалъ! На Пасху и окорочковъ нанесетъ, и телятинки, и поросяточекъ. И денегъ не возьметъ. Мы говоримъ: „вѣдь это-жъ тебѣ стоить“, а онъ говоритъ:— „помилуйте,—да торговцы за честь считаютъ, что я для васъ товаръ отъ нихъ беру!“

— Вотъ вы, Машенька, говорите, что теперь намъ хорошо было,—поправила ее Катенька.—А когда полицеймейстеромъ былъ Николай Ильичъ, развѣ тогда плохо намъ было? Онъ ли насъ не лелѣялъ.

— Николай Ильичъ, точно, обо всѣхъ насъ пекся,—подтвердила Машенька:— бывало, покрасить свои усы, ордена нацѣпить и пріѣдетъ къ намъ съ визитомъ. А орденовъ у него было столько, какъ ни у кого на свѣтѣ: по борту шли внизъ, по груди, а потомъ по кушаку еще висѣли. Онъ говорилъ, что кабы всѣ нацѣпить, такъ три раза бы вокругъ пояса они обошли,—а въ талии-то онъ былъ человекъ дородный.

— За что же онъ былъ такъ изукрашенъ?—спросилъ гость.

— А онъ такое мѣсто занималъ, что какъ кто изъ иностранныхъ гостей пріѣдетъ, сейчасъ ему орденъ: А за тридцать-то лѣтъ сколько этихъ гостей въ Москвѣ перебываетъ! У него все иностранные были больше ордена. Даже говорили, что и эіопскіе, и индѣйскіе, и арабскіе—всякіе разрѣшали ему надѣвать.

— У него надъ диваномъ,—подхватила другая сестра:— висѣлъ его портретъ, и писалъ его образникъ мѣстный. Хорошій былъ образникъ. И особенно онъ ордена хорошо писалъ. И какъ Николай Ильичъ новый орденъ получить, такъ сейчасъ образникъ къ нему придетъ, поздравить и орденъ припишетъ. Такъ что шутники были, что утверждали: „вотъ этотъ, дескать, получилъ Николай Ильичъ за столпотвореніе вавилонское, а это за всемірный потопъ, а это—за изверженіе Везувія“. Только,—говорили,— одного у него ордена не было, который былъ у князя Длиннорукаго: „за участіе въ сотвореніи міра“.

— Такъ хорошо при немъ было?—спросилъ Тарлаевъ.

— Хорошо. Кабы онъ былъ живъ, и революціи бы не

было. Вѣдь какъ его студенты любили. Бывало, пріѣдетъ къ нимъ на сходку и скажетъ: „Господа, расходитесь, а то буду изъ пожарной кишки васъ поливать,—а коли желаете мнѣ претензіи какія высказать—выберите трехъ ходоковъ, мы въ Большой Московскій обѣдать съ ними пойдемъ,—улицы съ растегаями похлебаемъ“. И всегда все мирно у него кончалось.

— Онъ бы не допустилъ революцію!—прогѣла Катенька.—Какъ возможно! Сейчасъ бы поливать началъ... Добрѣйшій былъ человекъ, гуманный.

— А теперь развѣ гуманности меньше?—полюбопытствовалъ гость.

— Теперь суше стало. Теперь теплоты нѣтъ. Прежде дрались больше, а любили. Деруть, а въ душѣ любить. А нынче такъ все холодно стало... Аннушка, что-жъ ты?

Аннушка, несмотря на свои семьдесятъ лѣтъ, довольно бодро вошла въ комнату и твердо поставила на столъ подносъ съ вазочкой и стеклянными раковинками. Въ вазочкѣ лежало клубничное варенье.

— Вотъ попробуйте-ка клубничку: собственная, изъ огорода нашего,—предложила Машенька.

— Сами варите?

— Сами. Покупное неприятно, глицерина слишкомъ много, или патоки. А тутъ ужъ сама кладешь по вкусу.

Онъ сѣлъ нѣсколько ложекъ варенья и подумалъ:

„И зачѣмъ я къ нимъ пришелъ, и отчего онѣ меня кормятъ?“

— А почему вы такой тощій?—сказала Машенька, посмотрѣвъ на него въ лорнетъ.

— Заботы извели.

— Да вы, можетъ, изъ этихъ, что теперь со знаменемъ ходятъ?—спросила Катенька.

— Я со знаменемъ не ходилъ,—уклончиво отвѣчалъ онъ.

— Ну то-то, а то у насъ и сердце захолонуло. Есть у насъ такой старый дуракъ знакомый—отставной.

— Вотъ дуракъ-то!—подтвердила Машенька.

— Отставной онъ, но съ пенсіей. И вдругъ его подмыло, и онъ со знаменемъ по улицамъ ходилъ... Кавдоръ такой.

— Я профессора знаю, Кавдорова.

— Нѣтъ, этотъ отставной. Старушка у него жена... То есть не старушка,—поправилась Катенька:—она лѣтъ на двадцать моложе Машеньки—ей и семидесяти лѣтъ нѣтъ. Такъ она пріѣзжала сюда плакать. Отнимутъ, говоритъ, пенсію у моего оболтуса,—чѣмъ жить будемъ? А какъ же возможно ему пенсію платить, когда онъ говоритъ, что не желаетъ современнаго порядка, а хочетъ будущій безпорядокъ. Онъ вотъ тоже сталъ худымъ,—да нельзя не отоцать, когда на старости лѣтъ такимъ дѣломъ заниматься началъ. Намъ такъ и околоточный говоритъ: „не принимайте его—только себя въ подозрѣніе вводите“. А ужъ что же намъ, на старости лѣтъ, подъ подозрѣніемъ быть?

— Да, ужъ поздно,—засмѣялся онъ.

— А вотъ не слышали вы насчетъ банковъ?—спросила Катенька.

— Что такое?

— Говорятъ, что ихъ ограбятъ? Всѣ заразъ.

— Возможно.

— Мы поэтому бумажки, насколько возможно, на золото размѣняли и въ саду у себя зарыли.

— Зачѣмъ же вы это рассказываете?

— Мы никому не говоримъ ни слова.

— Да вотъ мнѣ сейчасъ сказали?

— Такъ вамъ! Вамъ можно. Вы свой.

— А если я ночью въ садъ приведу людей, и мы все перероемъ?

— Помилуйте, это невозможно,—у насъ на дворѣ Шарикъ. Онъ сейчасъ залаетъ.

— Шарика-то пристукнуть.

— Да и найти-то трудно,—сказала Машенька.—Даже



Ранній снігъ. Картина в. и. Овсянникова (XXXV Виставка Академістівъ 1907 г. въ С.-Петербурѣ), авт. «Нивы».



Метель. Картина Н. Н. Карзина (XXV Выставка Акварелистовъ 1907 г. въ С.-Петербурѣ), авт. «Нива».

очень трудно. Садъ небольшой, огородъ и того меньше, а однако ничего не найдете.

— Да, я слышалъ, что такъ зарызають, что и сами потомъ не найдуть,—замѣтили Тарлаевъ.

— Ну, мы-то найдемъ!—весело сказала Машенька.

— Найдемъ!—еще веселѣе подтвердила Катенька.

Тарлаевъ всталъ.

— Ну, вотъ какъ все это хорошо, — сказалъ онъ.— Наконецъ я встрѣтилъ людей, которые довольны.

— Мы довольны, — сказали обѣ въ одинъ голосъ. — Господа благодаримъ ежечасно,—прибавила Машенька.— А что у васъ смуты идутъ, такъ это всегда бывало. Мнѣ паленка-покойникъ про Пугачева рассказывалъ,— Боже мой, какія страсти были: и помѣщиковъ вѣшали и имѣнья жгли,—и безъ всякаго аграрнаго вопроса. А потомъ этого Пугачева въ желѣзную клѣтку посадили. Москва-то мало ли крови видѣла? На крови выстроена, кровью полита. У насъ кровь-то здѣсь дешевая. Въ наше время сами себѣ кровь пускали—очень ея у насъ много. Папенька черезъ два мѣсяца разъ себѣ жилу отворялъ. Я даже думаю, потому прежніе люди и здоровѣе были, что спускали съ себя лишнее. А нынче доктора говорятъ, что кидать кровь вредно. Кабы было вредно,— какъ бы папенька до девяноста двухъ лѣтъ дожилъ? А вотъ теперь и пришлось поневолѣ кровь выпускать — стучаешь въ голову, дѣваться ей некуда. Кровь — вѣдь она живая.

— Какъ живая?—спросилъ Тарлаевъ.

— Въ крови душа живетъ, — не даромъ отъ нея паръ идетъ... Какъ кровь застынетъ, такъ и человѣка нѣтъ.

— А что я у васъ спрошу, — сказала Машенька:— можетъ, вамъ деньги нужны? Многого мы не можемъ, но чтобъ человѣку подняться,—это всегда...

— Нѣтъ, что же мнѣ подниматься?—улыбаясь, сказалъ Тарлаевъ.

— Въ самомъ дѣлѣ: да ты, батюшка, не стѣсняйся. Кабы деньги были не нужны,—зачѣмъ бы ты къ намъ пришелъ: не для того же, чтобъ клубничное варенье ѣсть?

— А я вотъ именно за клубничнымъ вареньемъ,— пошутилъ онъ.—Нѣтъ, право же, мнѣ не надо...

— Если хочешь, мы сто рублей дадимъ, — сказала Машенька.

— Не надо, ей-Богу, ничего мнѣ не надо.

— Такъ ты что же, высматривать и выспрашивать насъ приходилъ, что ли?—догадалась Машенька.

— Нѣтъ, я просто... мнѣ показалось, что за мной гонятся.

Старухи просвѣтлѣли.

— Такъ бы и сказалъ,—проговорила Машенька.— Гонимому мы всегда пріютъ дадимъ. Господь съ тобой... Можеть, обѣдать когда придешь?

— Приду,—сказалъ онъ и, выйдя на улицу, вздохнулъ всей грудью.

— Фу, какъ у нихъ тяжело,—проговорилъ онъ.

XXXII.

Стало смеркаться. Пройти куда бы то ни было—значитъ рисковать. Тарлаевъ рѣшился воротиться въ „модернъ стиль“ и попробовать послать съ телеграммой кого-нибудь изъ прислуги. Онъ долго проплуталъ, не найдя сразу Растегаевки. Наконецъ нашель,—но прислуга идти на Мясницкую отказалась наотрѣзъ до утра.

Тѣмъ не менѣе, несмотря на вновь надвигавшуюся тьму ночи, въ домѣ зажгли свѣчи и керосиновыя лампы и освѣтили его весьма прилично. Оказалось, что хозяинъ ждетъ гостя. Къ обѣду долженъ былъ пріѣхать Нецинскій-Нещановъ—одно изъ бюрократическихъ свѣтилъ—еще совсѣмъ молодой человѣкъ, но къ которому весь beau-monde относится съ нескрываеомой симпатіей. Когда онъ цѣловалъ у старушекъ ручки, онѣ съ удовольствіемъ лобызали его въ височекъ, всегда пахнувшій хинной водой Пино. Когда про него говорилъ звѣздоносный старичокъ,—онъ съ особеннымъ значеніемъ поднималъ вверхъ

брови, а иногда и указательный палець, и торжественно заявлялъ:

— Этого дѣло сдѣлаеть!

Молодежь ему завидовала и старалась разгадать, откуда эта способность глотать на ходу здоровенные оклады, которыхъ онъ, повидимому, совсѣмъ не просилъ, но которые ему сами лѣзли въ глотку. Товарищи по школѣ говорили:

— Какое мерзавецъ? Всѣмъ на головы сѣлъ!

Нецинскаго-Нещанова звали Аристидъ Николаевичъ. Онъ былъ очаровательно приглаженъ, очаровательно одѣтъ, хотя самъ былъ худенькій и напоминалъ фитюльку, и довольно скверную. Женскимъ поломъ онъ мало интересовался, отъ женитьбы тоже воздерживался, и только на всякій случай держалъ гдѣ-то возлѣ Сухаревой башни танцовщицу, очень миленькую, идеально-глупую, сварливую до того, что иногда она его была зонтикомъ, — онъ выносилъ это стойчески, и ему даже нравилась эта расправа. Онъ говорилъ самъ себѣ:

— Это прेमило. Министры меня принимаютъ съ распростертыми объятіями,—на всѣ выходы приглашаютъ,— а эта дѣвчонка лупитъ меня, какъ пьянаго сапожника. Премило!

Онъ смотрѣлъ на это, какъ на своего рода массажъ, и только тщательно избѣгалъ синяковъ на лицѣ.

Какое онъ имѣлъ отношеніе къ заводскому и фабричному купечеству—трудно сказать, но въ немъ почему-то коммерсанты заискивали. Теперь онъ пріѣхалъ къ Алимпію Терентьичу отблагодарить его за маленькую услугу: онъ, несмотря на общій застой, провелъ въ частномъ банкѣ учетъ его векселя на нѣсколько тысячъ. Коммерсантъ похвастался своимъ поваромъ, Нецинскій усомнился.

— Всѣ ваши московскіе повара гроша мѣднаго не стоятъ,—сказалъ онъ.— Это троглодиты и каннибалы.

— А вы рискните пообѣдать, а потомъ и говорите,— предложилъ Алимпій.

— Ну-съ, — началъ Аристидъ Николаевичъ, потирая руки, когда вошелъ въ великолѣпный кабинетъ фабриканта:—произведемъ экспертизу вашему повару. Поцупаемъ, что это за геній.

Онъ началъ осматривать кабинетъ со снисходительной улыбочкой.

— У васъ только крокодила недостаетъ,—сказалъ онъ.

— Какого крокодила?—удивился хозяинъ.

— Сушенаго, чтобъ съ потолка висѣлъ. Чрезвычайный эффектъ.

— Ковры-съ изъ Парижа, въ Экспозиціонъ-юниверсаль купилъ.

— Коверъ хорошій, тонкій.

— И какъ разъ по ковра архитектуру и кабинетъ за-казалъ.

— Это остроумно... Вотъ лострочка подгуляла.

— А это имитация помпейской.

— Ну, ужъ тогда оливковымъ масломъ надо ее заправлять,—сказалъ Нецинскій.

Въ столовой Аристидъ былъ представленъ хозяйкѣ дома. Онъ внимательно посмотрѣлъ ей въ глаза и сказалъ:

— Весьма радъ случаю.

Представили ему и профессора вмѣстѣ съ Тарлаевымъ. Профессоръ посмотрѣлъ на него съ изумленіемъ,—точно это былъ необычайно рѣдкій экземпляръ человѣческой породы. Тарлаевъ безучастно ему поклонился. Нецинскому какъ будто показалась неожиданной такая компанія. Но онъ остался попрежнему милъ и сказалъ:

— А сегодня пріятная погода.

— Какъ вы пробрались къ намъ?—спросила хозяйка.— Вы не боитесь, такіе безпорядки.

Аристидъ Николаевичъ вдругъ сдѣлалъ глупое лицо.

— Вы изволите говорить объ уличныхъ безпорядкахъ? Все это преувеличено... Собственно никакихъ безпорядковъ нѣтъ.

— Однако фонари не горят?

— Да!.. Но я живу через улицу, накось отъ васъ, такъ что я почти-что дома. Нѣтъ, право, все это такъ раздули! Ну, конечно, буянять, дебоширствуютъ,—но нельзя придавать этому никакого серьезнаго значенія.

— Сегодня однако неудачный день въ смыслѣ меню,—сказалъ коммерсантъ.—Провизіи весьма ограниченное количество. Такъ что съ большимъ трудомъ поварь могъ добыть... Особенно интереснаго я ничего не могу вамъ предложить... Хотя впередъ говорю: разсолъникъ идеальный...

Когда всѣ усѣлись вокругъ стола, на которомъ стояли живые цвѣты изъ собственныхъ оранжерей, Аристидъ сказалъ:

— Я уже имѣлъ удовольствіе вамъ докладывать, что не люблю московской кухни. Все здѣсь безвкусно, обильно и нелѣпо... Лучше всего кормятъ въ Лондонѣ. Если вы придете тамъ въ такой ресторанъ, какъ, положимъ, Сесиль-отель, вамъ тамъ подадутъ такой обѣдъ, какого вы, конечно, не получите въ Парижѣ. Въ Парижѣ обѣды нехороши. Тамъ могутъ вамъ приготовить отлично фаршированную пулярку,—но мясо лучше въ Голландіи. Въ Амстердамѣ у ванъ-Лаара вы можете получить удивительный ростбифъ. Даже въ Петербургѣ лучше подадутъ тонкій французскій обѣдъ, чѣмъ у васъ здѣсь. Даже польская кухня лучше. У васъ все прямолинейно: осетрина, стерлядь, бѣлужина, телятина, индюшка, гурьевская каша. Нѣтъ никакой послѣдовательности, нѣтъ системы. Встаешь изъ-за стола тяжельмъ, мысли какія-то тупыя. Вина вы пьете все грузныя такія, стаканами... Я не отрицаю, что вотъ этотъ разсолъникъ самъ по себѣ великолѣпенъ, но я спрашиваю васъ: почему разсолъникъ? Что хотѣлъ этимъ сказать поварь?

— Гм...—задумчиво проговорилъ хозяинъ:—потроха...

— Именно, потроха!—подхватилъ гость.—Ему потроха даютъ идею разсолъника, а не разсолъникъ—идею потроховъ. Вотъ чѣмъ московскій поварь отличается отъ французскаго. У него отсутствіе инициативы. Французъ часто идетъ отъ соуса. Изобрѣтетъ соусъ и затѣмъ уже подбираетъ: а какая рыба явится, такъ сказать, музыкальнымъ аккордомъ къ этому соусу? Пробуетъ тона—нѣтъ, рыба-тонъ нехорошо; соль—понимаете, я про рыбу-соль говорю, а не про ту, что въ солонкахъ,—приторно; тюрбо—не подходитъ; черепаха—жирно... И такъ постепенно онъ доходитъ до полнаго гармоничнаго аккорда. Но, взявъ аккордъ, онъ уже заботится о слѣдующемъ, что далѣе дѣлать, чтобъ не было диссонанса? Въ каждомъ обѣдѣ у него строго опредѣленный камертонъ, къ которому онъ прислушивается при изобрѣтеніи каждой детали. А въ вашихъ московскихъ обѣдахъ всегда какофонія. Все, такъ сказать, слажено въ разныхъ ключахъ, нѣту стилиа, органическаго смысла и прагматической связи. Вѣдь и наше революціонное движеніе только какофонія. Все это разноголосица...

— Ваша какъ фамилія?—вдругъ спросилъ Кавдоровъ. Аристидъ назвалъ себя.

— Вамъ не родственникъ Нечай-Нелединцевъ?

Аристидъ даже обидѣлся.

— Да что же между нами общаго?

— Нѣтъ, я такъ... съ Нечаемъ въ Римѣ мы ѣли макароны и спросили по-итальянски, а намъ подали сырыя. Понимаете—такъ тянутся, и зубы вязнуть въ тѣстѣ.

Старикъ откинулся на спинку стула и засмѣялся.

— Да, итальянцы любятъ макароны сырыми,—небрежно подтвердилъ Аристидъ.—Итальянская кухня вообще неважная. Только ризотто, если оно хорошо приготовлено, съ гребешками, печенками и пупками... Нѣтъ, я возвращаюсь къ обѣденному аккорду... Положимъ, на рыбу дали тюрбо. Послѣ этого какъ хорошо подать aloyau? Не правда ли?.. А послѣ aloyau—cromesquis de ris d'agneau! Вы чувствуете этотъ вкусовой переходъ? Далѣе caneton rouanais rôti au cresson? Для послѣдняго аккорда—ну, хоть petits pois, а далѣе ужъ по вкусу—parfait, gâteau, petits fours и такъ далѣе.

Хозяйка восприняла всю эту картечь кушаньевъ съ благоговѣніемъ и только сказала:

— А должно, это вкусно.

— Аloyau—вѣдь это птица?—спросилъ профессоръ.

— Несовѣтъмъ,—вѣжливо отвѣтилъ Аристидъ.

— Однако?

— Скорѣе четвероногое.

— А-а!.. Мнѣ казалось, въ родѣ куропатки...

— Нѣтъ, оно, знаете, съ рогами... Скорѣе на быка похоже.

Кавдорову опять стало смѣшно, и онъ залился своимъ дѣтскимъ смѣхомъ.

— А я-то думалъ, что это фазанъ!—говорилъ онъ, даваясь и кашляя.

Аристидъ посмотрѣлъ на него съ сожалѣніемъ.

— Вы слабы въ зоологіи,—сказалъ онъ.

Тарлаевъ хмурился. Ему невыносимо противенъ былъ тонкій приборъ молодого человѣка. Ему очень хотѣлось намочить салфетку въ разсолъникѣ и натереть ею голову любителя французской кухни.

„А что въ самомъ дѣлѣ, если попробовать сейчасъ, что будетъ?“—думалъ онъ про себя.—Да ничего. Попросить уйти и не возвращаться“.

— Мадера или портвейнъ?—спросилъ его лакей такимъ тономъ, какимъ барышня спрашиваетъ во время котильона: „бархатцы или ландыши“.

Онъ отказался отъ того и другого. Тогда лакей, не спрашиваясь, налилъ ему шампанскаго.

— Теперь англичане пьютъ теплое шампанское, холодное они считаютъ хамствомъ,—продолжалъ Аристидъ:—и это имѣетъ свою прелесть... Теперь въ модѣ „Gold Lask“—вы не знаете этой марки? Потомъ еще въ модѣ шампанское Бюльто. Тоже не знаете? Боже мой, до чего отстала Москва. Въ Москвѣ до сихъ поръ кладутъ въ салатъ уксусъ!.. Вообразите... вмѣсто лимона—уксусъ! Я васъ спрашиваю, что это такое? Это въ двадцатомъ вѣкѣ!

Онъ вытянулъ нижнюю губу и съ презрѣніемъ посмотрѣлъ на присутствующихъ. Казалось, онъ считалъ себя глубоко-несчастливымъ: ему довелось жить среди современниковъ, не понимающихъ жизни. Красота жизни была утеряна, и осталась одна нагая, печальная правда.

„Бумсъ!“—донеслось откуда-то издали. Хозяйка всполохнулась.

— Господи, опять начинается!—проговорила она, опасно озираясь, и даже перекрестилась.

— Полноте,—успокоилъ ее Аристидъ:—на хлопущи эти обращать вниманіе нечего. Эти пузыри скоро лопнуть,—и все войдетъ въ свою колею.

XXXIII.

Обѣдъ былъ въ самомъ разгарѣ, когда лакей доложилъ Кавдорову:

— Его превосходительство, вашъ братецъ просятъ васъ видѣть.

— Братецъ? Какой братецъ?—съ нескрываемымъ изумленіемъ спросилъ профессоръ.

— Не могу знать, а только сѣденскій, и велѣли доложить, что генераль.

— Такъ это Сергѣй?..

— Возможно-съ, что и Сергѣй, но по отчеству не знаю.

Молодой гость весело засмѣялся.

— Онъ философъ, вашъ слуга!—сказалъ онъ.

— Онъ служилъ прежде въ княжескомъ домѣ,—подтвердила хозяйка.

— Сейчасъ видно,—согласился съ ней администраторъ.

— Хорошо. Проводи его въ мою комнату,—сказалъ профессоръ:—и скажи, что я сейчасъ обѣдаю. Скажи, что я хочу ѣсть. А потомъ, когда я пообѣдаю, я приду. Ясно я говорю, ты понялъ?

— Понялъ-съ,—отвѣтилъ лакей и сдѣлалъ поползновеніе идти.

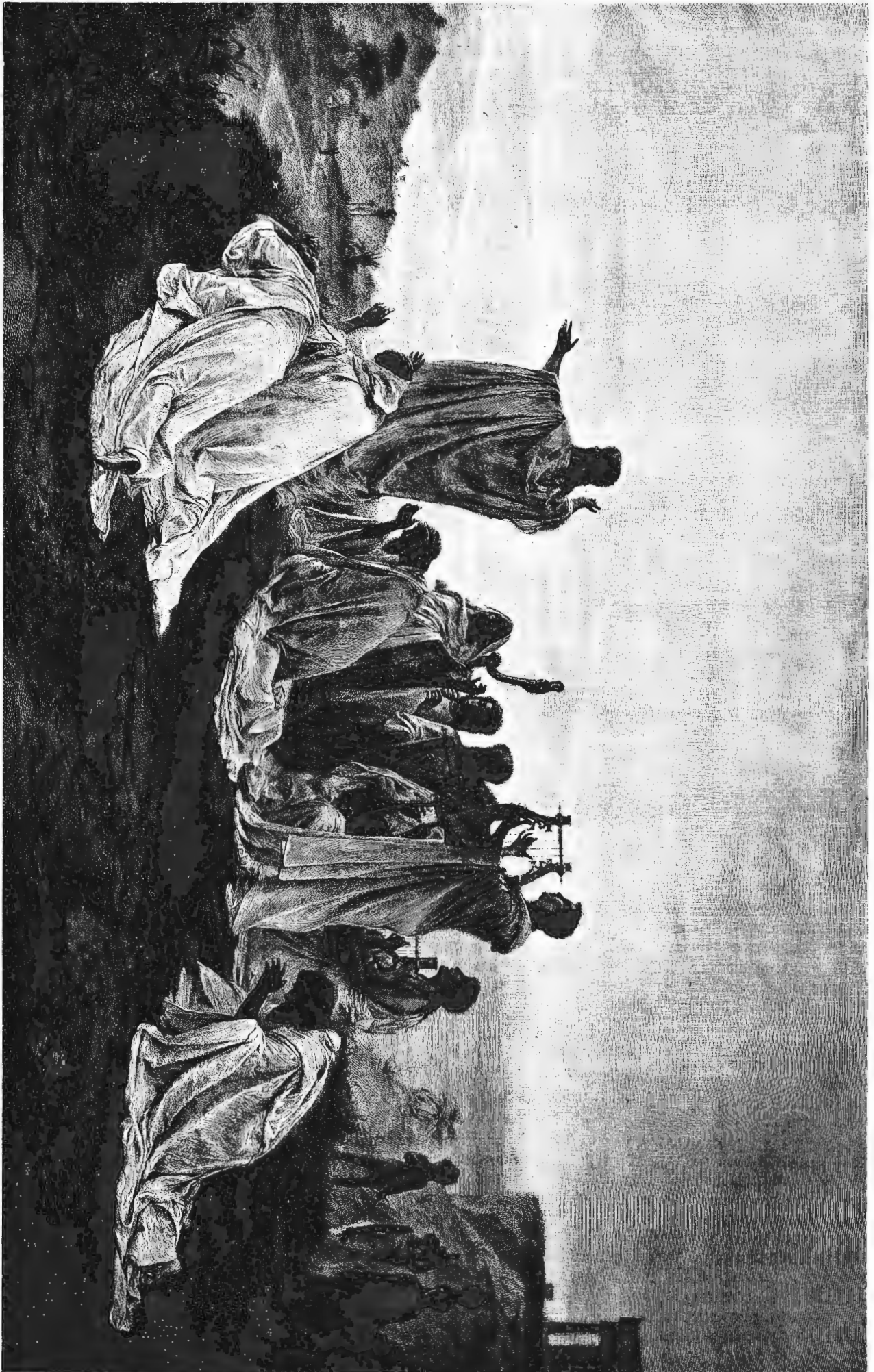

Гимнъ Пифагорейцевъ восходящему солнцу. Картина Ф. А. Бронникова, арт. «Пирн».

— Погоди,—остановилъ его хозяинъ и съ нѣжнѣйшей улыбкой обратился къ профессору.

— Вы бы мнѣ сдѣлали большое одолженіе,—мягко проговорилъ онъ:—если бы предложили его превосходительству пожаловать сюда и раздѣлить съ нами нашу скромную трапезу.

— А если онъ уже обѣдалъ?—спросилъ Кавдоровъ.

— Тогда они посидятъ такъ... Иди и зови сюда его превосходительство.

— Дѣйствительно, у меня есть братъ Сережа,—припомнилъ профессоръ.—И даже весьма возможно, что генералъ.

Въ дверяхъ показался сѣдой высокій человѣкъ съ эспаньолкой и покрашенными черными бровями. Онъ былъ въ отставномъ военномъ сюртукѣ и высокихъ сапогахъ. Онъ былъ похожъ на брата, но лицо его было еще добродушнѣе и еще оживленнѣе.

Братья обнялись, и профессоръ оставилъ невытертыми губами два сальныхъ пятна на генеральскихъ щекахъ.

— Вотъ,—сказалъ онъ подошедшему хозяину:—вотъ это мой братъ Сергѣй, а это нашъ прекрасный гостепріимный амфитріонъ.

— Алимпій,—поправилъ его коммерсантъ.

— Да, и все-таки амфитріонъ... А это супруга ихъ Марья Ивановна... Или я, кажется, ошибаюсь?... А это гость ихъ... Господинъ, господинъ... Нечаевъ... А это нашъ товарищъ—женихъ Юли, Тарлаевъ.

— Просту извинить,—началъ генералъ, улыбаясь и показывая фальшивые зубы.—Отъ обѣда не откажусь,—прибавилъ онъ, отвѣчая на предложеніе хозяина:—но подъ условіемъ: не съ начала, а съ того пункта, гдѣ вы остановились.

— Какъ вы прошли въ этой тѣмѣ, генералъ?—спросилъ не безъ фамильярности хозяинъ.

— А я свободно прохожу всюду, я въ статскомъ пальто. У меня фонарь и провожатые...

— Кто же тебя провожаетъ?—освѣдомился братъ.

— А тебѣ какое дѣло?—весело спросилъ Сережа.

— Все-таки любопытно.

— Теперь все любопытно, милый, все! И то, что дѣлается вокругъ, и то, что будетъ дальше. Я теперь молодъ и силенъ...

— Какъ и я,—подтвердилъ профессоръ:—одна кровь у насъ.

— Я какъ въ блаженномъ снѣ живу,—продолжалъ Кавдоровъ 1-й.—Я совершенно автоматически, какъ спелунытый ребенокъ, отдаюся теченію жизни.

— Какъ я,—повторилъ Кавдоровъ 2-й:—какъ я!

— Дышать сталь, жить!

— Гм!—восхитился профессоръ.—А скажи,—ты вѣдь, помнишь, женатъ?

— Конечно, женатъ... Но старуха моя плоха.

— Умираетъ?

— Нѣтъ, не солидарна со мной... Она не сочувствуетъ теченіямъ...

— Те!—процѣдилъ профессоръ сквозь зубы:—это неприятно.

— Шампанскаго, генералъ!—предложилъ хозяинъ.

— Кромѣ кваса, ничего не пью.

— Разлюбезное дѣло. Подайте кваса мятнаго и налейте въ хлѣбниковскую кружку.

— Скажите, генералъ,—начала томно хозяйка:—а скоро это кончится?

— Только-что началось, сударыня,—и не кончится никогда.

Этого она не ожидала.

— Ай-ай,—сказала она.

— Да неужели!—воскликнулъ Аристидъ, вставляя въ правый глазъ монокль.

Сережа посмотрѣлъ на нихъ неодобрительно.

— Да-съ, сударыня,—продолжалъ онъ.—Весь міръ будетъ охваченъ тѣмъ пламенемъ, что бушуетъ здѣсь. Огни здѣсь потухли навсегда, и скоро не останется камня на камнѣ.

— А гдѣ же мы будемъ жить?—спросила хозяйка.

— А я не знаю, сударыня, будете ли вы жить.

— Но однако,—забезпокоился хозяинъ:—мнѣ гарантировали спокойствіе и безопасность моего дома?

— Но я его вамъ не гарантирую.

Алимпій оцѣпенѣлъ.

— Какъ вы изволили сказать?—переспросилъ онъ.

— Я не гарантирую вамъ.

— А вы-съ... изъ начальствующихъ... у нихъ?..

Въ глазахъ коммерсанта дрожала какая-то новая нотка.

— Ха-ха-ха!—вдругъ покотился Аристидъ, такъ что монокль у него выпалъ изъ глаза.

— Я больше ничего не скажу вамъ,—сказалъ Кавдоровъ 1-й.—Довольно того, что я уважаю васъ за ваши убѣжденія.

— Убѣжденія у насъ опредѣленные,—замѣтилъ Алимпій.

— Я жму вашу руку... Но больше ничего не скажу.

И Сережа черезъ столъ пожалъ руку хозяина.

— У насъ наши убѣжденія скомбинированы правильно,—подтвердилъ коммерсантъ.

(Окончаніе слѣдуетъ).



Одинъ въ затаенности хмурыхъ палатъ,
У ниши склоняся на ступени,
Раздумно слѣжу я багряный закатъ
И черныя ждущія тѣни.

Въ тиши этихъ мертвенныхъ шторъ и ковровъ,
Гдѣ все пережитостью свято,
Лишь маятникъ мной заведенныхъ часовъ
Стучить, какъ стучалъ онъ когда-то.

Подернувши блескъ, паутина и пыль
Покоятъ давнишній порядокъ,

И чудится смутно влекущая бль—
Тревожное царство загадокъ.

Въ одно изъ ушедшихъ другъ въ друга зеркаль,
Замкнувшихся прямо и строго,
Лучъ длинный, какъ золото, ярко упалъ,
И стало ихъ огненно-много.

Край солнца все меньше. Прощально горитъ
Усталое море заката.

Ждутъ тѣни, а маятникъ гулко стучить,
Стучить, какъ стучалъ онъ когда-то.

А. Рославлевъ.



Сидорова, Сидорова, Н. Н. Познанский (товарищ председателя), Ф. А. Головин (председатель Государственной Думы), М. Е. Березин (товарищ председателя), В. П. Успенский (товарищ секретаря),
 Сидорова, Сидорова: В. В. Святоловский (председатель бюро печати), Л. В. Карташев (товарищ секретаря), М. В. Челноков (секретарь), С. И. Мансудов (товарищ секретаря),
 С. Н. Салтыков (товарищ секретаря), М. Г. Болнадзе (помощник председателя бюро печати).
Президиумъ второй Государственной Думы и представители бюро печати. По фот. К. Вудга, авт. «Нивы».

Китайская революція. (Политическое обозрѣніе).

Ничто не вѣчно подь луною, и даже вѣковая Китайская монархія начинает колебаться въ своихъ основахъ. Въ одномъ изъ предшествовавшихъ очерковъ мы познакомили читателей съ проектомъ конституціонныхъ реформъ, предпринятыхъ китайскимъ правительствомъ вслѣдствіе явной неспособности старыхъ способовъ управленія. Для многихъ было неожиданностью услышать о широкомъ конституціонномъ движеніи въ странѣ, слышущей заповѣднымъ царствомъ вѣковой рутины. Но, повидимому, мѣръ сошелъ съ своей оси, и рядомъ съ конституціоннымъ Китаемъ изъ тумана отрывочныхъ газетныхъ сообщений постепенно вырисовывается несравненно болѣе грозный революціонный Китай, грозный потому, что революціонное движеніе, немислимое безъ непосредственнаго участія широкихъ народныхъ массъ, свидѣлствуетъ уже о дѣйствительно наступившемъ пробужденіи 400-милліоннаго народа, въ то время какъ жиденькія конституціонныя реформы говорятъ лишь о либеральныхъ настроеніяхъ верхнихъ правящихъ кружковъ. Разъ выведенный изъ устойчиваго равновѣсія и вѣкового покоя, народъ уже не удовлетворяется тѣми маленькими подачками правъ, которыми готово облагодѣтельствовать его милостивое правительство богдыхана. Онъ хочетъ и требуетъ большаго и въ стремительномъ натискѣ своемъ грозитъ разрушить всѣ алтари и опрокинуть вѣковой строй своей государственной жизни. Въ хаосѣ политической борьбы душою народа всегда завладѣваютъ великія грезы о вѣковѣчномъ царствѣ правды и справедливости, и къ чисто-политическому перевороту присоединяются глубокія социальныя теченія.

Кто бы могъ повѣрить нѣсколько лѣтъ назадъ, что за Великою Монгольской стѣною, отдѣляющею Небесную имперію отъ тлѣтворнаго дыханія западныхъ цивилизацій, зародится огромное движеніе анархизма и коммунизма, появятся свои республиканцы и революціонеры, проповѣдующіе уничтоженіе царствующей династіи и перестроеніе Китайской имперіи въ федерацію автономныхъ республикъ съ подраздѣленіемъ на самоуправляющіяся провинціи по этнографическому составу

на селяющихъ ихъ народностей? И вотъ невѣроятное свершилось: несмотря на конституціонныя планы и намѣренія правительства, по всему Китаю широкой волной разлилось революціонное движеніе, во главѣ котораго сталъ знаменитый анархистъ Сунь-Вень. Пользуясь тѣмъ, что царствующая династія подорвала свой кредитъ въ глазахъ народа, оказалась безсиленною и неспособною охранять націю отъ захвата иностранцами всѣхъ естественныхъ богатствъ страны, покрыла ее позоромъ иностранцевъ вторженій, допустила отторженіе отъ

величайшаго и могущественнѣйшаго государства цѣлыхъ областей въ пользу предпримчивыхъ союзниковъ и покровителей,—энергичный анархистъ, получившій европейское образованіе, открыто проповѣдуетъ изгнаніе манчжурской династіи и необходимость активной самозащиты народа. Проповѣдь его не остается гласомъ

вопяущаго въ пустынѣ. Революціонное движеніе, когда оно умѣетъ опереться на національный мотивъ, обыкновенно получаетъ головокружительно-быстрое развитіе. Теперь пока еще вѣдшему наблюдателю китайской жизни все кажется спокойнымъ и благополучнымъ: мандарины попрежнему низко кланяются вдовствующей императрицѣ-матери, иностранные послы участвуютъ на торжественныхъ приемахъ, народъ покорно платитъ причитающіяся съ него подати, но тамъ, въ самыхъ вѣдрахъ массы народной, незримо зрѣютъ и готовятся великія событія новой исторіи Китая. Тихо и невидимо для посторонняго глаза ведутъ свою работу революціонныя тайныя общества, руководимыя энергичнымъ Сунь-Венемъ, и ихъ подземная работа не остается безплодной. Напр., въ одной только провинціи Хунань число членовъ тайнаго революціоннаго сообщества доходитъ до 60% всего населенія. Для того чтобы объединить подь своимъ знаменемъ такую массу разнородныхъ по общественному положенію элементовъ, Сунь-Вень раздѣлилъ членовъ своего общества на три категоріи, на три самостоятельныя дѣйствующихъ отдѣла: красный, синий и черный. Первый объединилъ въ стройную организацію мѣстный рабочій пролетаріатъ, второй—крестьянскихъ членовъ общества, третій—именитое купечество и вліятельнѣйшихъ представителей городского населенія. Въ числѣ членовъ общества въ главномъ городѣ провинціи насчитывается свыше 3.500 солдатъ регулярной китайской арміи, на вѣрность которой слѣпо надѣется императорское правительство, и почти вся мѣстная полиція. Армія, какъ естественная защитница націи, чуть ли не первая отворачивается отъ династіи, измѣнившей народнымъ интересамъ и доведшей страну до паденія и позора. Вообще въ войскахъ и даже въ самой администраціи почти 30% принадлежатъ къ революціонной организаціи, и на областномъ собраніи общества, состоявшемся въ У-Чанѣ лѣтомъ прошлаго года, присутствовало 25 офицеровъ и множество нижнихъ чиновъ.

Замѣчательно, что, судя по свѣдѣніямъ китайской газеты Нань-Фань-Бао, въ которой помѣщенъ официально-составленный очеркъ революціоннаго движенія, послѣднее съ первыхъ же шаговъ своихъ становится на чисто-практическій путь. Располагая такими значительными силами

и средствами, которыя даетъ въ его распоряженіе всѣхъ слоевъ населенія, главный революціонный комитетъ выработалъ грандіозный стратегическій планъ военныхъ дѣйствій. Опорнымъ пунктомъ революціонеровъ назначенъ главный городъ Хунаньской провинціи Чонь-Ша, а въ сферу театра первыхъ военныхъ дѣйствій вошла огромная область между Хубеемъ, Кантономъ, Гуань-Си, Дзянь-Си, Сычуаномъ и Гунджоу. Для закупки оружія въ кассу общества стекаются огромные капиталы. Китайскіе купцы изъ портовъ остриндскаго архипелага собрали Сунь-Веню свыше 3.000.000 долларовъ, помимо постояннаго обложенія всѣхъ имущихъ на революціонныя цѣли. Заказы оружія производятся за границей при ближайшемъ содѣйствіи американцевъ и, кажется, не безъ содѣйствія японцевъ, охотно сьющихъ республиканскую пропаганду за



Его Величество Мохамедъ-Али, новый шахъ персидскій, въ день своего восшествія на престолъ. По обычаю страны, шахъ возлагаетъ на себя въ этотъ день всѣ драгоценности династіи: его одѣяніе, оружіе, корона, нагрудныя украшенія усыпаны бирюзой, рубинами, изумрудами, аметистами, брильянтами, жемчугомъ и пр.

По фот. авт. «Нивы».

Замѣчательно, что, судя по свѣдѣніямъ китайской газеты Нань-Фань-Бао, въ которой помѣщенъ официально-составленный очеркъ революціоннаго движенія, послѣднее съ первыхъ же шаговъ своихъ становится на чисто-практическій путь. Располагая такими значительными силами



Протоіерей К. Т. Никольскій. (По поводу 50-лѣтія священнослуженія).
По фот. Д. Здобнова, авт. «Нивы».



Генераль-отъ-инфантеріи, сенаторъ И. М. Гедеоновъ (1816—1907).
По фот. авт. «Нивы».

индскаго архипелага собрали Сунь-Веню свыше 3.000.000 долларовъ, помимо постояннаго обложенія всѣхъ имущихъ на революціонныя цѣли. Заказы оружія производятся за границей при ближайшемъ содѣйствіи американцевъ и, кажется, не безъ содѣйствія японцевъ, охотно сьющихъ республиканскую пропаганду за



1) П. С. Морозъ, 2) И. Н. Красильюкъ, 3) Д. А. Лагно, 4) Е. А. Сайко, 5) В. А. Белаевъ, 6) А. Г. Пройда, 7) Т. С. Веремѣнко, 8) А. И. Дидурыкъ, 9) А. А. Кардашевъ, 10) А. Л. Караваевъ, 11) П. Д. Шипинъ, 12) В. И. Хвостъ, 13) М. Е. Березкинъ, 14) П. М. Рогожа, 15) А. И. Семеновъ, 16) В. В. Небовидовъ.

Члены Государственной Думы. Трудовая группа въ своемъ партійномъ клубѣ. По фот. К. Булла, авт. «Нивы».

предѣлами своего отечества. Доставка его производится сравнительно легко и безпрепятственно, такъ какъ большая часть китайскихъ моряковъ и лодочниковъ состоит членами революціоннаго сообщества. Готовую армию китайской революціи составляютъ сотни тысячъ бездомнаго рабочаго пролетаріата, которому нечего терять и который надѣется при новомъ строеѣ добиться улучшенія своей участи. Все дѣло, повидимому, поставлено на твердыхъ основахъ, и, быть-можетъ, въ ближайшемъ же будущемъ надо ждать грандіозныхъ событій, которыя могутъ закончиться изгнаніемъ ста-

рой, выродившейся и уже неспособной къ творческой государственной работѣ династии и рожденіемъ новаго національнаго правительства. Народная революція будетъ свидѣтельствовать о настоящемъ, а не мнимомъ политическомъ пробужденіи Китая.

Н. Н. Фигнеръ. (Портретъ на стр. 174).

Николай Николаевичъ Фигнеръ, выслужившій нынѣ двадцатилѣтній срокъ артистической службы на Императорской оперной сценѣ, восемнадцать лѣтъ игралъ руководящую роль въ репертуарѣ



1) А. А. Нижметдиновъ, 2) Е. А. Сайко, 3) П. Д. Шипинъ, 4) П. С. Морозъ, 5) Г. С. Михайловъ, 6) Н. В. Дементьевъ, 7) П. М. Рогожа, 8) Т. С. Веремѣнко, 9) А. И. Семеновъ, 10) Куриленко, бывшій членъ Думы, 11) Секретарь группы, 12) И. Н. Красильюкъ, 13) Д. А. Лагно.

Члены Государственной Думы. Трудовая группа въ своемъ партійномъ клубѣ. По фот. К. Булла, авт. «Нивы».



Засіданіє Государственной Думы 6 марта с. г. въ залѣ Дворянскаго Собранія. Предсѣдатель Совѣта Министровъ П. А. Столыпинъ читаетъ декларацию. По фот. К. Булла, авт. «Нивы».



Н. Н. Фигнеръ, солистъ Его Величества. (По поводу 20-лѣтня артистической дѣятельности).
По фот. Императ. театровъ, авт. «Нивы».

гитомъ отъ природы голосъ (теноръ) онъ, благодаря умѣнию пѣть и сценическому таланту, сумѣлъ выдвинуться, завладѣть симпатіями публики и стать украшеніемъ нашей лирической сцены.

Н. Н. Фигнеръ, нужно отдать ему справедливость, имѣлъ за собою такія данныя, которыя дѣйствительно покоряютъ: во-первыхъ, онъ отдѣливаетъ свои партіи до мелочей, не только въ вокальномъ смыслѣ, но и въ сценическомъ; во-вторыхъ, онъ подкупаетъ своимъ

русской оперы на образцовой нашей Марининской сценѣ и послѣдніе два года пѣлъ въ московскомъ Большомъ театрѣ. Дебютъ г. Фигнера у насъ былъ событіемъ тогдашняго сезона; артистъ имѣлъ громадный успѣхъ, увѣнчавшійся тѣмъ, что съ нимъ былъ заключенъ небывалый контрактъ: онъ считался гастролеромъ въ труппѣ, получая разовые и выговоривъ себѣ опредѣленное и гарантованное количество спектаклей. Получивъ музыкальное образование въ Италіи, г. Фигнеръ прошелъ хорошую школу пѣнія и этимъ онъ главнымъ образомъ и покорилъ публику.

При неособенно богатомъ отъ природы голосѣ (теноръ) онъ, благодаря умѣнию пѣть и сценическому таланту, сумѣлъ выдвинуться, завладѣть симпатіями публики и стать украшеніемъ нашей лирической сцены.

Засѣданіе Государственной Думы 6 марта 1907 г.

(Законодательная программа правительства).

(Рис. на стр. 173).

Пятое засѣданіе Государственной Думы, состоявшееся въ стѣнахъ Дворянскаго Собранія 6 марта с. г., займетъ одну изъ яркихъ страницъ въ исторіи преобразованій современной Россіи. Несостоявшееся вслѣдствіе катастрофы въ Таврическомъ дворцѣ провозглашеніе законодательной программы правительства (декларациі) суждено было членамъ Думы выслушать изъ устъ предсѣдателя совѣта министровъ П. А. Столыпина въ большой залѣ Дворянскаго Собранія, отведенной для засѣданій Государственнаго Совѣта.

Ровно въ 11 часовъ утра всѣ члены Думы были уже на мѣстахъ въ залѣ; на особомъ диванѣ рядомъ съ трибуной, на возвышеніи размѣстился совѣтъ министровъ, присутствовавшій въ полномъ составѣ.

По предложенію предсѣдателя Думы, были выслушаны и утверждены доклады отдѣловъ о результатахъ проверки полномочій 25⁴ членовъ Думы. Затѣмъ О. А. Головинъ представилъ слово П. А. Столыпину, взошедшему на трибуну и прочитавшему слѣдующее заявленіе о законодательной программѣ правительства:

«Передъ началомъ совмѣстной съ Государственной Думой дѣятельности, я считаю необходимымъ съ возможною полнотою и ясностью представить созданному волею Монарха законодательному собранію общую картину законодательныхъ предположеній, которыя Министерство рѣшило представить его высокому вниманію.

Но прежде, чѣмъ перейти къ изложенію существа отдѣльных законопроектвъ, прежде чѣмъ попытаться освѣтить руководящую идею Правительства, я не могу не остановить вниманія Государственной Думы на положеніи, которое займетъ Правительство по отношенію къ вносимымъ имъ законопроектамъ.

Я разумѣю существо и порядокъ ихъ защиты.

Въ странахъ съ установленнымъ правительственнымъ строемъ отдѣльные законопроекты являются въ общемъ укладѣ законодательства естественнымъ отраженіемъ новой назрѣвшей потребности и находятъ себѣ готовое мѣсто въ общей системѣ государственнаго распорядка. Въ этомъ случаѣ законъ, прошедшій всѣ стадіи естественнаго созрѣванія, является настолько усвоеннымъ общественнымъ самосознаніемъ, всѣ его частности настолько понятны народу, что разсмотрѣніе, принятіе или отклоненіе его является дѣломъ не столь сложнымъ, и задача правительственной защиты сильно упрощается.

Не то, конечно, въ странѣ, находящейся въ періодѣ перестройки, а слѣдовательно и броженія.

Тутъ не только каждый законопроектъ, но каждая отдѣльная его черта, каждая особенность можетъ чувствительно отозваться на благѣ страны, на характерѣ будущаго законодательства. При множествѣ новизны, вносимой въ жизнь народа, необходимо связать всѣ отдѣльныя правительственныя предположенія одною общою мыслью, мысль эту выяснитъ, положить ее въ основаніе всего строительства и защищать ее, поскольку она проявляется въ томъ или другомъ законопроектѣ. Затѣмъ слѣдуетъ войти въ оцѣнку той мысли, которая противопоставляется мысли законопроекта, и добросовѣстно рѣшить, совмѣстима ли она, по мнѣнію Правительства, съ благомъ государства, съ его укрѣпленіемъ и возвышеніемъ, и потому приемлема ли она. Въ дальнѣйшей же разработкѣ самихъ законовъ нельзя стоять на опредѣленномъ построеніи, необходимо учитывать всѣ интересы, вносить всѣ измѣненія, требующія жизни, и, если нужно, подвергать законопроекты переработкѣ, согласно выяснившейся жизненной правдѣ.

Въ основу всѣхъ тѣхъ правительственныхъ законопроектовъ, которые Министерство вноситъ нынѣ въ Думу, положена поэтому одна общая руководящая мысль, которую Правительство будетъ проводить и во всей своей слѣдующей дѣятельности. Мысль эта—создать тѣ матеріальныя нормы, въ которыя должны воплотиться новыя правоотношенія, вытекающія изъ всѣхъ реформъ послѣдняго времени. Преобразованіе по волѣ Монарха отечество

темпераментомъ: его донъ-Хозе въ «Карменъ» останется навсегда въ памяти всѣхъ, кто его видѣлъ въ этой партіи,—такую онъ развертываетъ картину страстей (любовь, мольба, ревность и пр.) предъ очарованными слушателями. Менѣе давались ему комическіе образы («Фра-Дьяволо», хотя онъ и тутъ былъ очень изященъ, ловокъ и производилъ выгодное впечатлѣніе) и русскіе типы (Ванья-ключникъ въ «Горюшѣ» Рубинштейна, князь въ «Русалкѣ» Даргомыжскаго, главный герой въ «Нижегородцахъ» и др.). Къ лучшимъ созданіямъ г. Фигнера слѣдуетъ отнести и Рауля въ «Гугенотахъ». Вообще драматическія роли ему болѣе удавались и не потому, что самый голосъ у него сильный (di forza), а потому, что онъ прекрасно игралъ въ сценическомъ отношеніи. Репертуаръ его обширный: ему приходилось постомъ пѣть въ итальянской оперѣ (частной) и лирической партіи въ «Травиатѣ», «Риголетто», «Линда ди-Шамуни» и др., хотя нужно прибавить, что лирической репертуаръ (Фаустъ въ оперѣ Гуно и Бойто, Ромео и др.)—не его специальности. В. Б.

Гимнъ пифагорейцевъ восходящему солнцу.

(Рис. на стр. 168).

Знаменитый мудрецъ древности Пифагоръ основалъ въ городѣ Кротонѣ общество изъ своихъ учениковъ и послѣдователей. Общество это носило, въ честь своего основателя, общее наименованіе «пифагорейской школы», или просто пифагорейцевъ.

Философское ученіе Пифагора имѣло религиозно-мистическій отбѣнокъ и характеризовалось удивительною гармоничностью и единствомъ представленій о мірѣ и человеческой душѣ.

Пифагорейцы поклонялись «божественному огню», который, по ихъ понятіямъ, находился въ центрѣ міра. Земля не видѣла этого центрального огня, будучи обращена къ нему своимъ тыломъ, но получала отъ него и тепло и свѣтъ чрезъ посредство солнца, которое отражало на землю невидимый ею «божественный огонь міра».

Такъ какъ «божественный огонь» представлялся пифагорейцамъ самостоятельнымъ божествомъ («Гестія», «очагъ вселенной»), то они совершали въ честь его торжественныя моленія, при чемъ поклонялись солнцу, какъ отражателю и носителю этого божества. Картина художника О. А. Бронникова изображаетъ именно такое моленіе этихъ мистическихъ философовъ, жившихъ въ VI вѣкѣ до Р. Х.

наше должно превратиться въ государство правовое, такъ какъ, пока писанный законъ не опредѣлитъ обязанностей и не оградитъ права отдѣльныхъ русскихъ подданныхъ, права эти и обязанности будутъ находиться въ зависимости отъ толкованія и воли отдѣльныхъ лицъ, т. е. не будутъ прочно установленны.

Правовыя нормы должны покоиться на точномъ, ясно выраженномъ законѣ еще и потому, что иначе жизнь будетъ постоянно порождать столкновенія между новыми основаніями обществности и государственности, получившими одобреніе Монарха, и старыми установленіями и законами, находящимися съ ними въ противорѣчій или не обнимающими новыхъ требованій законодателя, а также произвольнымъ пониманіемъ новыхъ началъ со стороны частныхъ и должностныхъ лицъ.

Вотъ почему Правительство главнѣйшею своею обязанностию почло представлять на уваженіе Государственной Думы и Государственнаго Совѣта цѣлый рядъ законопроектовъ, устанавливающихъ твердые и на долго складывающейся государственной жизни Россіи.

Но прежде чѣмъ перейти къ выработаннымъ законопроектамъ, я долженъ упомянуть о тѣхъ законахъ, которые, въ виду ихъ чрезвычайной важности и спѣшности, были проведены въ порядкѣ ст. 87 Осн. Зак. и подлежатъ также разсмотрѣнію Государственной Думы и Совѣта.

Не останавливаясь на законахъ, ведущихъ къ равноправію отдѣльныхъ слоевъ населенія и свободѣ вѣроисповѣданія, срочности осуществленія которыхъ не нуждается въ разъясненіи, считаю долгомъ остановиться на проведенныхъ, въ порядкѣ чрезвычайномъ, законахъ объ устройствѣ быта крестьянъ.

Настоятельность принятія въ этомъ направленіи самыхъ энергичныхъ мѣръ настолько очевидна, что не могла подвергаться сомнѣнію. Невозможность отерочки въ выполненіи неоднократно выраженной воли Царя и настойчиво повторявшихся просьбъ крестьянъ, изнемогающихъ отъ земельной неурядицы, ставили передъ Правительствомъ обязательство не медлить съ мѣрами, могущими предупредить совершенное разстройство самой многочисленной части населенія Россіи. Къ тому же на Правительствѣ, рѣшившемъ не допускать даже попытокъ крестьянскихъ насилій и безпорядковъ, лежало нравственное обязательство указать крестьянамъ и законный выходъ изъ ихъ нужды.

Въ этихъ видахъ изданы были законы о предоставленіи крестьянамъ земель государственныхъ, а Государь повелѣлъ передать на тотъ же предметъ земли удѣльныя и кабинетскія на началахъ, обеспечивающихъ крестьянское благосостояніе. Для облегченія же свободнаго приобрѣтенія земель частныхъ и улучшенія надѣловъ, измѣненъ уставъ Крестьянскаго банка, въ смыслѣ согласованія съ существующимъ уже въ законѣ, но оставшимся мертвымъ буквою, разрѣшеніемъ залога надѣльныхъ земель въ казенныхъ кредитныхъ учрежденіяхъ, при чемъ приняты всѣ мѣры въ смыслѣ сохраненія за крестьянами ихъ земель. Наконецъ, въ цѣляхъ достиженія возможности выхода крестьянъ изъ общины, изданъ законъ, облегчающій переходъ къ подворному и хуторскому владѣнію, при чемъ устранено всякое насиліе въ этомъ дѣлѣ и отменяется лишь насильственное прикрѣпленіе крестьянина къ общинѣ, уничтожается закрѣпощеніе личности, несовмѣстное съ понятіемъ о свободѣ человека и человеческого труда.

Всѣ эти законы вносятся на усмотрѣніе Государственной Думы и Государственнаго Совѣта.

Но на ряду съ неотложными, уже вошедшими временно въ дѣйствіе законами, Правительство изготвило въ области внутренняго управленія еще цѣлый рядъ законопроектовъ, также вносимыхъ въ Государственную Думу въ нынѣшнюю сессію.

Ранѣе всего Правительство почло своимъ долгомъ выработать законодательныя нормы для тѣхъ основъ права, возвыщенныхъ Манифестомъ 17-го октября, которыя еще закономъ не установлены.

Тогда какъ свобода слова, собраний, печати, союзовъ опредѣлены временными правилами, свобода совѣсти, неприкосновенность личности, жилищъ, тайна корреспонденціи остались не нормированы нашимъ законодательствомъ. Вслѣдствіе сего, въ цѣляхъ выполненія задачи проведенія въ жизнь началъ вѣрогипотетичности, Правительство вмѣнило себѣ прежде всего въ обязанности подвергнуть пересмотру все дѣйствующее отечественное законодательство и выяснитъ тѣ измѣненія, которыхъ оно должно подлежать въ цѣляхъ согласованія съ Указами 17-го апрѣля и 17-го октября 1905 года.

Но ранее этого Правительство должно было остановиться на своих отношениях к православной церкви и твердо установить, что многогласная связь русского государства с христианскою церковью обязывает его положить в основу всех законов о свободах совести начало государства христианского, в котором православная церковь, как господствующая, пользуется данью особого уважения и особенно со стороны государства охраною. Оберегая права и преимуществ православной церкви, власть тем самым призвана оберегать полную свободу ее внутреннего управления и устройства и идти навстречу всем ее начинаниям, находящимся в соответствии с общими законами государства. Государство же и в пределах новых положений не может отойти от заветов истории, напоминающей нам, что во все времена и во всех странах своих русский народ одушевляется именем православия, с которым неразрывно связаны слава и могущество родной земли. Вмешать с тем права и преимущества православной церкви не могут и не должны нарушать прав других исповеданий и вверочий. Поэтому, с целью проведения в жизнь Высочайше дарованных законов и об укреплении начал веротерпимости и свободы совести, Министерство вносит в Государственную Думу и Советъ ряд законопроектов, определяющих переход из одного исповедания в другое, безпрепятственное богослужение, сооружение молитвенных зданий, образование религиозных общин, отмену связанных исключительно с исповеданием ограничений и т. п.

Переходя к неприкосновенности личности, Государственная Дума найдет в проекте Министерства для всех правовых государств обеспечение ее, при чем личное задержание, обыск, вскрытие корреспонденции обуславливаются постановлением соответственной судебной инстанции, на которую возлагается и проверка в течение суток оснований законности ареста, послѣдовавшего по распоряжению полиции.

Отклонение от этих начал признано допустимым лишь при введении, во время войны или народных волнений, исключительного положения, которое предполагает одно из трех, ныне существующих, при чем административную высылку в определенные места предполагается совершенно упразднить.

Кроме этих законопроектов общего характера, устанавливающих обязанности и права подданных Российской державы, Правительство выработало ряд законопроектов, перестраивающих местную жизнь на новых началах. Так как местная жизнь охватывается областью самоуправления земского и городского, областью управления (администрация) и полицейскими мероприятиями, то и проекты Министерства касаются именно этих отраслей нашего законодательства. Как в губернии, так и в уезде деятельность административная, полицейская и земская течет по трем параллельным руслам, но чем ближе к населению, тем жизнь упрощается, и тем же необходимым останавливаться на чей-либо, в которой население могло бы удовлетворение своих простейших нужд. Таким установлением по проекту Министерства должна явиться безусловная, самоуправляющаяся волость, в качестве мелкой земской единицы. Полицейская ее обязанности должны ограничиться простейшими обязанностями местной общественной полиции, административная предполагает свести к делам, касающимся воинской повинности, ведению посемейных списков, которым податным действиям и т. п. В уездные волости должны входить все земли, имущества и лица, находящиеся в ее пределах. Волость будет самою мелко-административно-общественною единицею, с которою будут иметь дело частная лица, но при этом лица, владеющие землею совместно, миром, т. е. главным образом владельцы надельной земли, образуют из себя, исключительно для решения своих земельных дел, особая земельная община, сохраняющая некоторые преимущества, а именно неотчуждаемость надельных земель и применение къ наследованию или местных обычаев. Таким образом земельные общины не будут присвоены никаким административным обязанностям, создаются они для совместного владения бывшими надельными землями, при чем предполагаются меры против чрезмерного сосредоточения этих земель в одних руках и против чрезмерного дробления их, а равно къ упрочению совершения на них актов.

Для удовлетворения же простейших потребностей села, вытекающих из совместного проживания, предполагается ввести в селах крупных, а также таких, в которых проживают посторонние крестьяне села, особая поселковая управа, с участием помануток посторонних лиц и в управление и в обложении.

Все сказанные организации получили свое выражение во вносимых в Государственную Думу и Государственный Советъ проектах земельных обществ, поселкового и волостного управления.

Вопрос волостной мелкой земской единицы отрасли управления осложняется, и в соответствии с этим Министерство должно было заняться реформою самоуправления земского и городского, реформою управления губернского, уездного и участкового и реформою полицейского.

Во области самоуправления Министерство коснулось трех важнейших, по его мнению, общих вопросов: вопроса земского и городского представительства, вопроса об его компетенции и вопроса об отношении къ самоуправлению со стороны администрации. Одновременно Министерство приступило къ существенному и необходимому труду пересоставления всех уставов, точно устанавливающих обязанности земства и администрации. В настоящее время Министерство вносит в Государственную Думу устав общинственного призвания, устав о гужевых землях земских дорогах и временный закон о передаче продовольственного дела в уездные земские учреждения. Составляются уставы врачебной и строительной.

Возвращаясь къ общим вопросам, выдвигнутым в области самоуправления, укажу на то, что вносимый в Думу проект о земском представительстве строит его на принципѣ налогового ценза, расширяя этим путем круг лиц, принимающих участие в земской жизни, но обеспечивая одновременно участие в ней культурного класса землевладельцев, компетенция же органов самоуправления увеличивается передачею им дела ряда новых обязанностей, а отношении къ ним администрация заключается в надзоръ за законностью их действий.

Самоуправление на тех же общих основах с которыми, вызванными местными особенностями, изменениями предполагается ввести в Прибалтийском, Западномъ краѣ и Царствѣ Польскомъ, за выделением въ особую административную единицу местностей, в которых сосредоточивается ислетри чисто-русское население, имеющие свои специальные интересы.

Что касается административных органов, то Министерство вносит в Думу проекты законов о губернском управлении, об уездном управлении и об участковых комиссарах.

В губернском и уездном управлении получает осуществление принцип возможного объединения всех гражданских властей, всех отдельных многочисленных нынѣ существующих и главным образом осуществление начала административного суда. Таким путем все жалобы на постановления административных и выборных должностных лиц и учреждений будут, согласно проекту, рассматриваться съмшанною административно-судною коллегиею с соблюдением форм составительного процесса. Во главѣ уезда предполагается поставить начальника уездного управления, который и объединяет бы гражданскія власти уезда. В пределах уезда в качестве агентов администрации предложены участковые комиссары. Земские начальники упраздняются. Полицию предполагается преобразовать въ смыслѣ объединения полиции жандармской и общей, при чем съ жандармских чинья будут сняты обязанности по производству политических дознаний, которая будетъ передаваема власти създственной. Новым в области полицейской будетъ предлагаемый вниманию Государственной Думы уставъ полицейской, который долженъ замѣнить устарѣлый устав о предупреждении и пресѣчении преступлений и точно установит сферу дѣятельной полицейской власти.

В строгой связи съ преобразованием местного управления стоит и преобразование суда. Съ отменою учреждений земских начальников и волостных судовъ необходимо создать местный судъ, доступный, дешевый, скорый и близкий къ населению. Министерство Юстиции представляет по

этимъ соображениям в Государственную Думу проект преобразования местного суда съ сосредоточением судебной власти по делам местной юстиции в рукахъ избираемых населением из своей среды мировых судей, къ компетенции которыхъ будетъ отнесена значительная часть делъ, подчиненных нынѣ юрисдикции общихъ судебных установлений, связь с которыми будетъ поддерживаться образованиемъ для нихъ апелляционной инстанции въ видѣ уездныхъ отделений окружного суда, съ кассационной инстанцією въ лицѣ Правительствующаго Сената.

Далѣе, в целях обеспечения в государствѣ законности и укрѣпления въ населении сознания святости и ненарушимости закона, Министерство Юстиции вносит в Государственную Думу проект о гражданской и уголовной ответственности служащих, дѣйствительно обеспечивающей примѣнение начала уголовной и имущественной ответственности служащих за их проступки и охраняющей вмѣстѣ съ тѣмъ спокойное и уверенное отношение лиц службы и ограждающей их от обвинений явно неосновательных. Дѣяния эти предполагаются поэтому подчинить общим процессуальнымъ постановлениемъ, устранивъ все тѣ в указанномъ отношении отступления отъ общего порядка, которые не представляются безусловно необходимыми. Не останавливаясь на проектахъ об увеличении содержания должностнымъ лицамъ судебного ведомства и усиленіи дѣйствующихъ штатовъ, не могу не обратить вниманія Государственной Думы на законопроекты в области уголовного права и процесса, устанавливающие целый рядъ мѣръ, которые, за сохранениемъ несбылемыми основных началъ судебныхъ уставовъ Александра II, оправдываются указаниями практики или же отвѣчаютъ нѣкоторымъ, получившимъ за послѣднее время преобладание въ науку и уже принятымъ законодательствами многихъ государствъ Европы воззрѣніямъ. Такъ, предполагается допущение защиты на предварительномъ судѣ, введение составительного начала въ обрядъ предания суду, установление институтовъ условного осуждения и условного досрочного освобождения и т. п. На ряду съ этимъ предполагается введение в полномъ объемею новаго уголовного уложения, по согласованіи его со всеми изданными за послѣднее время законоположениями.

Вносятся также целый рядъ законопроектовъ в области гражданского законодательства, проект охранительнаго судопроизводства и на ряду съ многими имѣющими меньшее значение законопроектами, проекты вотчиннаго устава и дополнительныхъ къ нему узаконений, направленных къ установлению у насъ ипотечной системы, въ целях внесения въ область земельныхъ правоотношений надлежащей гласности, определенности и твердости.

Область эта находится въ тѣсной связи съ деломъ землеустройства, составляющимъ предметъ вѣдѣнія другого ведомства—Главнаго Управления Землеустройства и Земледѣлія. Названное ведомство стоитъ передъ задачею громаднаго значения. Оно призвано, главнымъ образомъ, содѣйствовать экономическому возрожденію крестьянства, которое ко времени окончательнаго освобождения отъ обремененнаго положенія в государствѣ выступаетъ на арену общей борьбы за существование экономически слабымъ, несостоятельнымъ, путемъ занятія своимъ исконнымъ земледѣльческимъ промысломъ, обеспечить себѣ бездѣльное существование.

Поэтому Главное Управление поставило себѣ целью увеличение площади земледѣлія крестьянъ и упорядочение этого земледѣлія, т. е. землеустройство.

Среди мѣръ первой категоріи Главное Управление придаетъ особое значение обеспеченію земельного быта тѣхъ обществъ, которые, получивъ дарственные надѣлы, не имѣли возможности до настоящаго времени обезпечить себя землею путемъ покупки. Соответственный законопроектъ будетъ внесенъ в Государственную Думу.

Способъ устранения острого малоземелья Главное Управление видитъ въ льготной, соответствующей цѣнности покупаемаго и платежнымъ способностямъ приобретателя, продажѣ земель земледѣльцамъ. Для этой цели въ распоряженіи Правительства имѣется, согласно Указамъ 12-го и 27-го августа 1906 года, 9 мил. десятинъ и купленные съ 3-го ноября 1905 года крестьянскимъ банкомъ свыше 2 мил. десятинъ. Но для успѣха дѣла увеличеніе крестьянскою земледѣлія надлежитъ связать съ улучшеніемъ формъ землепользования, для чего необходимы мѣры поощренія и, главнымъ образомъ, кредитъ. Главное Управление намѣрено идти въ этомъ дѣлѣ путемъ широкаго развитія и организации кредита земельного, мелкоропотного и переселенческаго.

Что касается землеустройства, то вносимое по этому предмету "Положеніе" имѣетъ целью устраненіе неудобствъ, сопряженныхъ съ внутринадѣльнымъ расположеніемъ участковъ отдѣльныхъ селеній и домохозяйствъ, облегченіе разверстанія черезполосицы, облегченіе выдѣленія домохозяйствамъ отрубныхъ участковъ, упрощеніе способовъ отграничительныхъ межеваний и принудительное разверстаніе черезполосныхъ владѣній, при условіи признанія этой черезполосности вредною.

Успѣшное осуществленіе аграрныхъ мероприятий находится в зависимости отъ дѣятельности местныхъ землеустроительныхъ комиссій, необходимость переустройства которыхъ сознается Главнымъ Управленіемъ, необходимымъ проектомъ, имѣющимъ целью: во-первыхъ, тѣсно связать эти комиссіи съ местнымъ населеніемъ путемъ усиленія въ нихъ выборнаго начала и, во-вторыхъ, придать имъ рабочія силы для проектированія и осуществленія землеустроительныхъ плановъ.

Хотя преобладающимъ по численности населеніемъ у насъ является население сельское, но Правительство считаетъ настоятельно необходимымъ принять въ законодательномъ порядкѣ рядъ мѣръ и по отношенію къ рабочимъ.

Въ основу предлагаемой реформы положены признаніе безусловной необходимости положительнаго и широкаго содѣйствія государственной власти благосостоянію рабочихъ и стремленіе къ исправленію недостатковъ въ ихъ положеніи.

Разсатриная рабоче движение, какъ естественное стремленіе рабочихъ къ улучшенію своего положенія, реформа должна предоставить этому движению естественный выходъ, съ устраненіемъ всякихъ мѣръ, направленныхъ къ искусственному его поощренію, а также къ стѣсненію этого движения, поскольку оно не угрожаетъ общественному порядку и общественной безопасности.

Поэтому реформа рабочаго законодательства должна быть проведена въ двоякомъ родѣ направленіи: въ сторону оказанія рабочимъ положительной помощи и въ направленіи ограниченія административнаго вмешательства въ отношенія промышленниковъ и рабочихъ, при предоставленіи какъ тѣмъ, такъ и другимъ необходимой свободы дѣйствій черезъ посредство профессиональныхъ организаций и путемъ ненаказуемости экономическихъ стачекъ.

Главнѣйшей задачей въ области оказанія рабочимъ положительной помощи является государственное попеченіе о неспособныхъ къ труду рабочихъ, осуществимое путемъ страхования ихъ, въ случаяхъ болѣзни, увѣчья, инвалидности и старости. Въ связи съ этимъ намѣчена организация врачебной помощи рабочимъ.

Въ целяхъ охраненія жизни и здоровья подрастающаго рабочаго поколѣнія, установленныя нынѣ нормы труда малолѣтнихъ рабочихъ и подростковъ должны быть пересмотрѣны съ воспріимчивымъ имъ, какъ и женщинамъ, производства ночныхъ и подземныхъ работъ. Въ связи съ этимъ установленную закономъ 2-го іюня 1897 года продолжительность труда взрослыхъ рабочихъ предполагается понизитъ.

Независимо отъ дѣлаго ряда менѣе важныхъ преобразованій въ области рабочаго законодательства Министерство Торговли и Промышленности предлагаетъ внести на обсужденіе Государственной Думы вопросъ о защитѣ интересовъ русской торговли и промышленности на Дальнемъ Востокѣ путемъ закрытія тамъ порто-франко, установленнаго вслѣдствіе военныхъ дѣйствій Высочайшимъ Указомъ отъ 1-го мая 1904 года.

Въ числѣ многочисленныхъ проектовъ, вносимыхъ в Государственную Думу Министромъ Путей Сообщенія, я считаю долгомъ обратить вниманіе на настоятельную необходимость тѣхъ изъ нихъ, которые имѣютъ целью развитіе и улучшеніе нашей рельсовой сѣти, разросшейся за послѣднее десятилетіе

с 35.300 верст до 61.725 верст. Изъ предполагаемых же к постройкѣ новыхъ дорогъ я считаю долгомъ указать на Амурскую дорогу, которую предполагается провести отъ одной изъ конечныхъ станцій Забайкальской желѣзнодорожной дороги до Хабаровска для создания непрерывнаго, пролегающаго по русской территоріи, рельсового пути, соединяющаго Европѣйскую Россію съ дальневосточными окраинами. Этому требуютъ жизненные интересы Россіи.

Кромѣ этого вниманію Государственной Думы будетъ предложенъ цѣлый рядъ проектовъ о работахъ по развитію и улучшенію внутреннихъ водныхъ путей и шоссеиныхъ дорогъ, а также срочные, имѣющие большую важность проекты, касающіеся правовыхъ отношеній, какъ, напримеръ, законъ о судоходствѣ и славѣ и новый законъ объ отчужденіи недвижимыхъ имуществъ для нуждъ государственныхъ и общественныхъ.

Сознавая необходимость приложенія величайшихъ усилій для поднятія экономическаго благосостоянія населенія, Правительство ясно отдастъ себѣ отчетъ, что усилія эти будутъ безплодны, пока просвѣщеніе народныхъ массъ не будетъ поставлено на должную высоту и не будутъ устранены тѣ явленія, которыми постоянно нарушается правильное теченіе школьной жизни въ послѣдніе годы, явленія, свидѣтельствующія о томъ, что безъ коренной реформы наши учебныя заведенія могутъ дойти до состоянія полнаго разложенія. Школьная реформа на всѣхъ ступеняхъ образованія строится Министерствомъ Народнаго Просвѣщенія на началахъ непрерывной связи низшей, средней и высшей школы, но съ законченными кругомъ знаній на каждой изъ школьныхъ ступеней. Особая забота Министерства Народнаго Просвѣщенія будетъ направлена къ подготовкѣ преподавателей для всѣхъ ступеней школы и къ улучшенію ихъ матеріальнаго положенія.

Затѣмъ: 1) ближайшей своей задачей Министерство Народнаго Просвѣщенія ставитъ установленіе совмѣстныхъ усилій Правительства и общества общедоступности, а впоследствии и обязательности начальнаго образованія для всего населенія имперіи.

2) Въ области средней школы Министерство будетъ озабочено созданіемъ разнообразныхъ типовъ учебныхъ заведеній, съ широкимъ развитіемъ профессиональныхъ знаній, но съ обязательнымъ для всѣхъ типовъ минимумомъ общаго образованія, требуемаго государствомъ.

3) Въ реформѣ высшей школы Министерство ставитъ себѣ задачей укрѣпленіе тѣхъ началъ, которыя положены въ основу предложенныхъ преобразованій Высочайшимъ Указомъ 27-го августа 1905 года и согласованіе ихъ съ интересами общегосударственными, на основаніи опыта примѣненія дѣйствующихъ временныхъ правилъ.

Проведеніе въ жизни всѣхъ вышеизложенныхъ законодательныхъ предположеній находится въ зависимости отъ возможности ихъ осуществленія въ финансовомъ отношеніи. Съ этой стороны Государственной Думѣ и Государственному Совѣту предстоитъ задача первостепенной важности: на разсмотрѣніе ихъ вносится государственная роспись, затрагивающая самыя жизненныя потребности государства. Правительство приглашаетъ Государственную Думу приступить къ немедленному ея разсмотрѣнію, такъ какъ вопросы бюджета настоятельно срочны и требуютъ величайшаго вниманія, тѣмъ болѣе, что положеніе Россіи вызываетъ необходимость строгой бережливости, тогда какъ новыя реформы требуютъ новыхъ затратъ. Настоящая минута тѣмъ болѣе трудна, что она совпала съ весьма крупнымъ сокращеніемъ доходнаго бюджета, образовавшимся вслѣдствіе отмены Манифестомъ 3-го ноября 1905 года выкупныхъ платежей крестьянъ и увеличенія расходовъ на платежи процентовъ и погашенія по займамъ, заключеннымъ для покрытій военныхъ расходовъ. Осложняетъ положеніе еще и тѣмъ, что искусственное задерживаніе нарастанія государственныхъ потребностей на долгое время невозможно. Въ развитіи государства, какъ отдѣльнаго лица, бывають критическіе періоды усиленнаго роста. Присшедшее въ октябрѣ 1905 года коренное измѣненіе въ нашемъ государственномъ устройствѣ открыло собою, какъ указано выше, эту эпоху и выдвинуло на очередь цѣлый рядъ потребностей въ самыхъ различныхъ отрасляхъ государственной жизни. Наконецъ неудачная для насъ война вызываетъ необходимость крупныхъ затратъ на возрожденіе нашей арміи и флота. Какъ бы ни было велико наше стремленіе къ миру, какъ бы громадна ни была потребность страны въ успокоеніи, но если мы хотимъ сохранить наше военное могущество, ограждая вмѣстѣ съ тѣмъ самое достоинство нашей родины, и не согласны на утрату принадлежащаго намъ по праву мѣста среди великихъ державъ, то намъ не придется отступить передъ необходимостью затратъ, къ которымъ насъ обязываетъ все великое прошлое Россіи. Конечно, чрезвычайному характеру этихъ потребностей можетъ соответствовать только обращеніе къ чрезвычайнымъ ресурсамъ.

Эти соображенія должны быть предостереженіемъ разсмотрѣнію Государственной Думой внесенныхъ въ нее Министерствомъ Финансовъ законодательныхъ предположеній объ установленіи новыхъ налоговъ и преобразованіи нѣкоторыхъ существующихъ видовъ обложенія. Въ этихъ предположеніяхъ руководящею мыслью Министерства Финансовъ было достиженіе возможной равномерности обложенія и возможное освобожденіе широкихъ массъ немущаго населенія отъ дополнительнаго налогового бремени. Нѣкоторое исправленіе въ недостаточную уравнительность нашей податной системы внесеть, по проекту Министерства Финансовъ, подоходный налогъ. Проекты же обложенія нѣкоторыхъ предметовъ, доступныхъ лицамъ достаточнымъ, вызваны стремленіемъ Министерства избѣжать отягощенія маломощныхъ слоевъ населенія. Остальные проекты Министерства Финансовъ относятся къ осуществленію мысли о пересмотрѣ системы реального обложенія и о преобразованіи нѣкоторыхъ видовъ пошлинъ и, главнымъ образомъ, пошлинъ наследственныхъ.

Всѣ эти преобразованія не являются осуществленіемъ полной и стройной реформы податнаго строя. При тешихъ обстоятельствахъ Правительства надѣется лишь достигнуть ими, при наименьшихъ жертвахъ со стороны плательщиковъ, возможности не только проведенія настоятельно необходимыхъ государственныхъ реформъ, но и оживленія дѣятельности органовъ общественаго самоуправленія путемъ передачи имъ нѣкоторой части нынѣшнихъ государственныхъ доходовъ, такъ какъ, расширивъ кругъ дѣйствія земствъ и городовъ, Правительство обязано дать имъ возможность выполнить возложенныя на нихъ обязанности.

Исложивъ передъ Государственной Думою программу законодательныхъ предположеній Правительства, и бы не выполнилъ своей задачи, если бы не выразилъ увѣренности, что лишь обдуманное и твердое проведеніе въ жизни высшими законодательными учрежденіями новыхъ началъ государственнаго строя поведетъ къ успокоенію и возрожденію великой нашей родины. Правительство готово въ этомъ направленіи приложить величайшія усилія: его трудъ, добрая воля, накопленный опытъ предоставляются въ распоряженіе Государственной Думы, которая встрѣтитъ въ качествѣ сотрудницы, Правительство, создающее свой долгъ хранить историческія завѣты Россіи и возстановить въ ней порядокъ и спокойствіе, т. е. Правительство стойкое и чисто русское, каковымъ должно быть и будетъ Правительство Его Величества*.

Болѣе 40 минутъ длилось чтеніе этого знаменательнаго правительственнаго акта. Вся зала съ напряженнымъ вниманіемъ прислушивалась къ словамъ П. А. Столыпина, произнесеннымъ съ рѣдкой отчетливостью, ясностью и съ истинно-ораторскимъ искусствомъ. Искренній, дѣловой тонъ заявленія произвелъ сильное впечатлѣніе.

Содержаніе.

ТЕКСТЪ: Черный туманъ. Изъ лѣтисонъ нашихъ дней. П. П. Гидича. (Продолженіе). — На закатѣ. Стихотвореніе А. Рославлева. — Китайская революція. (Политическое обозрѣніе). — Н. Н. Фигнеръ. — Гимн пнеогорейцевъ восходящему солнцу. — Засѣданіе Государственной Думы 6 марта 1907 г. — Объявленіе.

РИСУНКИ: Зданіе для народныхъ собраній. Премированный архитектурный проектъ М. Перетятковича. — Ранній снѣгъ. — Метель. — Гимн пнеогорейцевъ восходящему солнцу. — Президіумъ второй Государственной Думы и представители бюро печати. — Его Величество Мохамедъ-Али, новый шахъ Персидскій. — Протоіерей К. Т. Никольскій. — Сенаторъ И. М. Геденовъ. — Члены Государственной думы. Трудовая группа въ своемъ партийномъ клубѣ (2 рисунка). — Засѣданіе Государственной Думы въ залѣ Дворянскаго Собранія 6 марта 1907 г. — Н. Н. Фигнеръ.

Изъ стому № прилагается: „Полнаго собранія сочиненій гр. А. Н. Толстого“ ин. 3.

Редакторъ-издат. Л. Ф. Марксъ.

Редакторъ В. Я. Свѣтловъ.



ПОБОЧНЫЙ ДОХОД

от 200 до 300 руб., ежемесячно, может заработать энергичное лицо, принявшее генеральное представительство Торгового Дома. За свиданиями обращаться: Германия, Мангейм, Г. ФАЙСТЪ и Ко.

Фруктовая деревья

всевозможны декоративныя деревья и кусты; ягодные кусты, громадная коллекция роз лучших сортов; земляника, клубника; дичка яблоны сибирской и простой, слива, вишня и пр. предлагает по крайне дешевым ценам

Древесный питомник

графа С. А. Строганова.

Каталог на 1907 год по требованию безпл. Адрес: Волюшова, Исковск. губ.

Нов.-ХИРОМАНТИЯ-книга Не надо плак. по 3 р. и бол. хиромант. Узнавайте свою и чужую судьбу по знаменит. книгъ соч. проф. физик. ПАПОСА—, Физиономия, астрология и руков. для домаш. спиритич. сеансов. Прост. способъ вызын. приид. и тѣмъ разн. лихъ, хоти-бы умерш., угадл. чужи мысли и узнав. безошиб. будущ., настощи., прошедш. судьбу кажд. человѣка, его наклон., характ. и какъ достигн. успѣха въ своей судьбѣ.—Провѣр. опытами на основ. ХИРОМАНТИИ. Все дѣлается безъ всяк. апарат. по способ. проф. Гала и изд. спирит. Гагаена и графа Брюсса. Гадан. на карт., зеркал., воскѣ и проч. Масса интерес. Поля. перел. рѣдк. франц. изд. проф. докт. ПАПОСА въ 4 част. 350 стр. и многа рисунк. За книгу много благодар. Цѣна 1 руб. Высылается наложен. платеж. по получ. 20 к. почт. марк. на пересылку. Москва, Б. Тверская, домъ Федорова, книгопр. Е. А. ЗЕМСКОМУ. Фирма существуетъ 48 лѣтъ. № 25962

ПОЛИТЕХНИЧЕСКІЙ ИНСТИТУТЪ ФРИДБЕРГЪ въ Гессенѣ.

По всемъ отраслямъ техника и со специальными курсами по устройству автомобилей, паровыхъ турбинъ и бетоно-железныя работъ.

Приемъ въ Апрельъ и Октябрь. Требуется свидѣтельство за 6 классовъ гимназіи, реальнаго училища или другаго средне-учебнаго заведенія. Программа высылается секретариатомъ. № 25595 4—4

Безплатно

высылается большой богатой иллюстрированный прейс-курентъ часовъ, галантерейныхъ товаровъ, игрушекъ, музыкальныхъ инструментовъ, бѣлья, обуви и многихъ другихъ товаровъ. Экспортный Домъ „Товарищество 3. Жукъ и Ко“, Баршава—1. 2—2

ОТЪ ЗАПОЯ и пьянства пастида-трезвость,

заслужившая массу благодарностей. Цѣна за 1/2 короб. 1 р., за 1 короб. 1 р. 75 к. Пересылка 25 коп. Наставленіе на каждой коробѣ. Складъ у Сергія Гавриловича Оудулова, Москва, Бол. Прѣсна, Охотничій пер., соб. домъ.

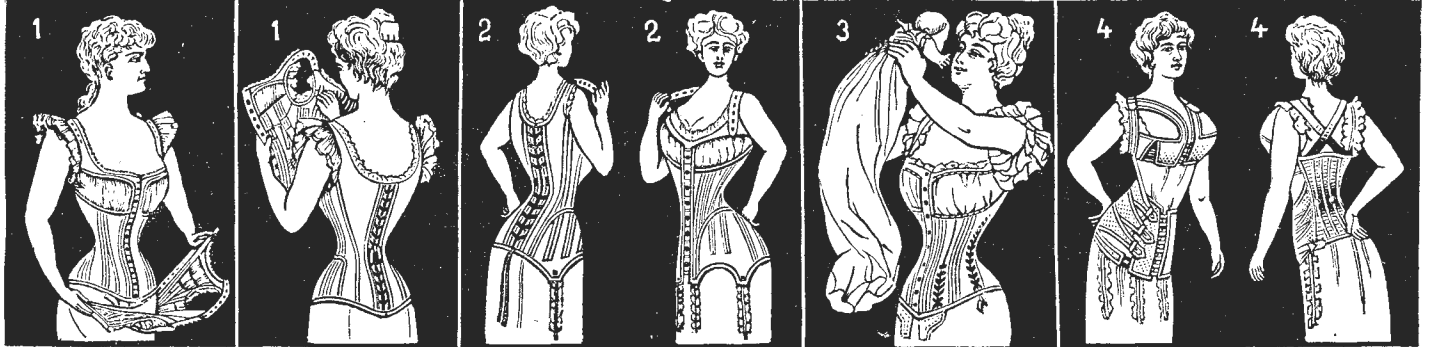

ЕДИНСТВЕННАЯ въ РОССИЙСКОЙ ИМПЕРІИ Фабрика Патентованныхъ Безвредныхъ Антикорсетовъ „ГИГИЕНА“, Варшава, Лин. 5, Сенаторская, 32. Существов. съ 1894 г.

Награждена на Россіи и Загран. выставкахъ золотыми и серебряными медалями и похв. лист. Тысячи благодар. отзывовъ отъ нашихъ почтен. постоянныхъ клиентов.—Наши издѣлія признаны многими Профессорами и врачами за невліяющія вредно на здоровье. Признаны интеллигент. дамами изъ высшихъ слоевъ общества и специалистами за практичн. и образующіе лучше, чѣмъ обыкновен. корсеты, изящную талию, а потому вполне добросовѣстно можемъ рекомендовать наши Антикорсеты для ношенія весь день (даже физически трудищимся) всеѣмъ безъ исключенія дамамъ, заботящимся о своемъ здоровьи, дѣтямъ и даже страдающимъ. Цѣны крайнія (фабр.).

1. Платиновый Антикорсетъ фас. „Сирена“ лишень всякихъ твердыхъ частей, которыя замѣнены мягкими, неломающ. пластичками (въ родѣ волосенницы), снабженъ пуговичной конструкціей, какъ обыкновенный лифъ, матеріалъ мягкій и очень прочный, можетъ быть стираемъ какъ бѣлье, при чемъ пластинки легко вынимаются и вставляются. Антикорсетъ не требуетъ никакой починки, ибо въ крайн. случ. каждая женщ. можетъ сама починить.

Ластикъ бѣлый, кремъ, экрю и сѣрый цѣна 4 руб. 85 коп. Батистъ моаръ кремъ, розов., голубой, экрю цѣна 6 р. 50 к. Батистъ французскій бѣлый и черный цѣна 7 руб. Тюлевый двойной кремъ и бѣлый цѣна 7 руб. 50 коп. Батистъ шелковый въ полоски цѣна 9 руб. Дриль французскій шелковый узорчатый цѣна 12 руб. Батистъ шелковый на такой-же подкладкѣ цѣна 15 руб.

2. Платиновый Антикорсетъ фасонъ „Венера“, спереди ровень (devant droit), приспособленъ для дамъ, имѣющихъ большія бедра и животъ. Матеріалъ, цвѣта и отличія тѣ же, какъ фасонъ № 1. Цѣны: Ластикъ 5 р. 75 к. Батистъ моаръ 7 р. 50 к. Батистъ французскій 8 р. Тюлев. двойн. 8 р. Батистъ шелков. 10 р. 25 к. Дриль франц. шелк. узорчат. 13 р. 50 к. Батистъ шелков. на такой же подкл. 17 р., съ приспособ. для кормилицъ на 50 к. дор. Къ сему фасону необходимы 1 или 2 пары подвязокъ (см. ниже*).

3. Платиновый Антикорсетъ фасонъ „Идеаль“. Отличія тѣ же, какъ фасонъ № 1 съ специальными приспособленіями для беременных и кормилицъ, которыя могутъ при необходимости корсетъ расширить или сузить, кормилицѣ-же, отстегивая бутончики на нагрудныхъ складкахъ, могутъ свободно кормить. Цѣна на 75 коп. дороже чѣмъ „Сирена“.

4. Антикорсетъ съ брошюнымъ поясомъ „Прогрессъ“. На ряду съ вышеуказанными фасонами корсетовъ рекомендуемъ всеѣмъ дамамъ, въ особенности же дамамъ послѣдняго тѣлосложенія, имѣющимъ большой и висчатый животъ, усовершенствованный нами корсетъ вмѣстѣ съ брошюнымъ поясомъ. Антикорсетъ Прогрессъ. Нижняя часть корсета состоитъ изъ 4 или 5 паръ широкихъ поясовъ, соединяющихся со спинной частью корсета; поясы застегиваются на застежки, которыя позволяютъ регулировать по желанію объемъ талии, живота и бедеръ, но причиняя ни малѣйшаго неудобства. Нагрудникъ соединяется со спинной частью Антикорсета подъ мышками. Спина корсета состоитъ изъ одной цѣлой части, хорошо поддерживающей талию и прилегающей держаться прямо. Важное преимущество Антикорсета Прогрессъ то, что легкія, сердце и желудокъ совершенно свободны, а потому можемъ Антикорсетъ „Прогрессъ“ рекомендовать также страдающимъ одышкой, болѣзнями сердца, желудка и блуждающей почкой. Колготруный Антикорсетъ „Прогрессъ“ весьма простъ, такъ что только первый разъ одѣвая его, слѣдуетъ застегнуть поясъ, соответственно талии, послѣ-же можно снимать и одѣвать его какъ лифъ, застегивая всею не отстегивая. Цвѣта практичныя, вмѣстѣ съ 2 пар. гигиенич. подвязокъ.—Цѣны: 8 руб. 75 коп. Тюлев. двойн. 10 р. Франц. шелк. 12 р. 50 к. Мѣр. способъ С.

Мѣрку для поясовъ—достат. указ. объемъ живота въ полнѣйш. жѣстѣ; мѣра вокругъ на рубашкѣ.

Мѣрку для всеѣхъ антикорсетовъ можетъ ОДНИМЪ изъ нижеуказанныхъ способовъ А, В или С:

- А) для заказчицъ, знающихъ номеръ своего корсета: Слѣдуетъ указать № своего корсета.
- В) для незнающихъ № корсета: Слѣд. указ. размѣръ одной половины корсета, разлож. на столѣ, измѣр. грудь, талию и бедра.
- С) для незнающ. корсета или котораго т.когого не употреб. Слѣд. указ. мѣрки, будучи одѣтой въ лифъ, въ верхнихъ, сагити. или тесною, измѣривъ вокругъ: 1) полную окруж. груди со спинною подъ мышками, измѣр. на самыхъ грудяхъ, 2) объемъ талии, 3) объемъ бедеръ, видѣ не прибавляя и не уменьшая и 4) высота бочка до талии.

Просимъ почтенныхъ заказчицъ при заказѣ непременно сообщать намъ, по какому способу мѣрка снята: А, В или С.

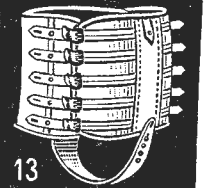
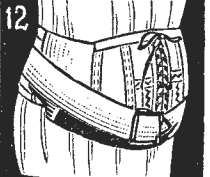
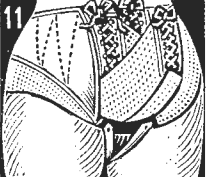
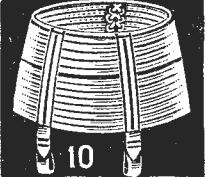
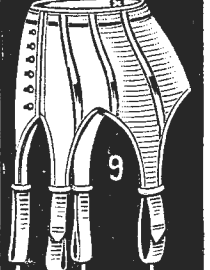
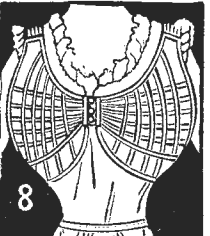
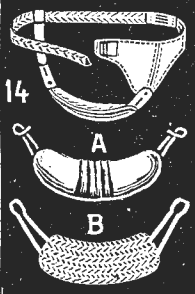

Иногородныя порученія исполняемъ по заказу и выслаемъ во всю Имперію НАЛОЖЕННЫМЪ ПЛАТЕЖОМЪ БЕЗЪ ЗАДАТКА, считая за упаковку и пересылку по 50 коп. При заказѣ 3 и болѣе корсетовъ или другихъ предметовъ, упаковка и пересылка на НАШЪ счетъ. Предметы, не отвѣчающіе желанію заказч., забираемъ друг. и выслаемъ за нашъ счетъ. Иллюстрированные прейс-куренты выслаемъ безплатно.

Безплатно
фото-эмаль миниатюра, см. объяв. „Чудо XX
вѣка“ на этой страницѣ въ № 8 „Шпиль“
№ 25838 за г. г. 3—3

Отрѣзъ черной **Трико I** въ 4 1/4 арш. для
или черно-сѣрой матеріи прочн. мужск. ко-
стюма выс. нал. плат. за 5 р. 25 к. сувонная
фабр. З. Розенталя, Лодзь, № 1.

Е. КРАУСЪ

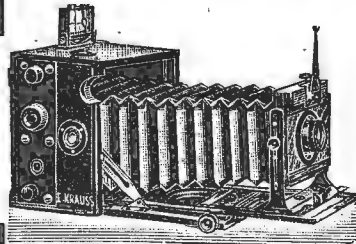

С.-Петербург, ул. Гоголя, 5.
Фотогр. аппараты
Такыр- и Рефлексъ-Краусъ Поли-
скопъ наилуч. стер. аппарат.
Новые модели 1907 г.
**БИНОКЛИ. ЗРИТЕЛЬН. ТРУБЫ.
МИКРОСКОПЫ.**



Продаются во
всѣхъ фотограф. и
складахъ.

Ганьше чѣмъ покупать аппаратъ, выпишите за двѣ 7 коп. марки
общій каталогъ Крауса 1907 г.

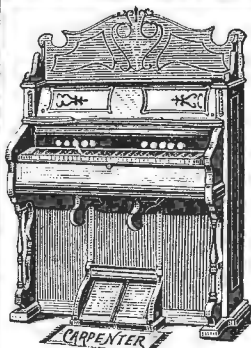

ФИСГАРМОНИИ

извѣстной американской
фабрики **КАРПЕНТЕРЪ**
отличаются прекраснымъ тономъ и солидной кон-
струкціей.

ПО ФАСОНУ РИСУНКА:
№ 4034 съ 12 регистрами и 98 голосами 160 р.
№ 4037 съ 12 регистрами и 122 голосами 175 р.
№ 4064 съ 16 регистрами и 196 голосами 225 р.
и другихъ фасоновъ въ 180 и 300 руб.
Фисгармония американской системы собственной
фабрики въ Лейпцигѣ въ 85, 100, 120, 150, 160,
175, 200, 250, 275 и 375 руб.
Полный самоучитель Шахе 2 р. Ноты въ боль-
шомъ выборѣ.

Прейс-курантъ № 11 бесплатно. Допускается разсрочка.

Юлій Генрихъ ЦИММЕРМАНЪ.

С.-Петербургъ, Морская, 34. Москва, Кузнецкій м. Рига, Сарайная, 15.

„ТАЙНЫ МЕНТАЛИЗМА“
Его теория и практика въ Америкѣ и у
насъ. Ц. 75 к. Новая книга, всестороннее
освѣщеніе вопроса о ментализмѣ. Съ треб.
обращ. Томскъ, Новокарповская, 16.
Ф. К. Зобинин. № 25945

УДОБНО ВЫГОДНО ВКУСНО
ДОМАШНІЯ СЛАДКІЯ БЛЮДА
МОРОЖЕНОЕ, КРЕМЪ, ЖЕЛЕ,
ДЕССЕРТЪ БОЯРСКІЙ
приготавливаются быстро и безъ труда
изъ **НАТУРАЛЬНЫХЪ СОКОВЪ СГУЩЕННЫХЪ**
только кондитерской фабрики
Д. БРАЙНИНА въ
МОСКВѢ.

Продается вездѣ.

БОЧКИ



желѣзными, оцинко-
ванными, лужеными,
для хранения и
перевозки спирта,
водки, вина, масла,
сало и пр., изгото-
влены въ заводѣ А. К.
Дангауеръ и Ко.
Москва, Мясницкая, д. Вятскаго подворья.
Прейс-куранты бесплатно. 6—4

БОЛЬШУЮ ПРИБЫЛЬ

достигаютъ люди всякаго званія про-
дажею нашихъ опатентованныхъ
предметовъ массоваго потребленія.
Проспекты франко. А. М. Гиссеръ
№ 25908 и Ко, Лодзь. 3—2

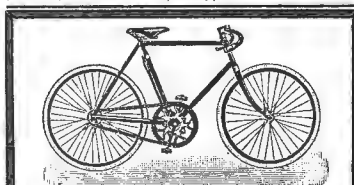

Знаменитые ве-
лосипеды и мо-
тоциклы
ГУМБЕРЪ.

Торговый домъ
ГЕОРГІЙ ЖЕМЛИЧКА и Ко.
МОСКВА, Столешникова пер., д. Титова.
№ 25897. Требуется каталогъ. 12—2

Рѣдкій случай. Новость!!!

Музыкаль-
ный ящикъ „**СИМФОНИА**“
Въ виду громаднаго запаса товаровъ и за-
стоя въ торговлѣ, мы предлагаемъ каждому
имѣть у себя на дому по дешевой цѣнѣ за-
водной самонрающ. музык. ящикъ „Сим-
фонія“ съ туалетнымъ зеркаломъ и съ хо-
рошей пріятной для слуха музыкой, играющей
очень громко и долго разными и веселыми
пѣснями лучшихъ композиторовъ (марши, вальсы,
польки, оперы, народн. пѣсни и т. д.). Цѣна
въ ящикѣ загранич. полнор. ящикъ высто 12 р.
только на короткое время—2 р. 25 к., 2 шт.
4 р., 3 шт. 5 р. 50 к. Приобрѣтатель музык.
ящика „Симфонія“ доставитъ себѣ много
удовольствія. Высылаю по полученіи заказа
наложен. плат. безъ задатка. Адресов.:
Глави. скл. музык. инструм. Торг. домъ
„Т-во КОНТИНЕНТЪ“, Варшава, 01.
PS. При заказѣ 6 шт. прилагаются 1 шт.
бесплатно. № 25933
Пользуйтесь рѣдкимъ случаемъ.

ИЗЯЩНО, ДЕШЕВО,

ВЫГОДНО

на фабрикѣ **ДУРЬИ** Москва, Маросейка **ДАМСКОЕ** и мужское **НЕПРОМОКАЕМ.**

пальто-сакъ синее, бордо, бежъ, маренго—16 р. 75 к., новые фасоны въ модные цвѣта—20 р., тоже Англійское
квѣтчатое—25 р., шелковое—28 р., фасоны реформы и тому подобныя **НОВОСТИ**—30 р., тоже изъ высшего каче-
ства матеріи и шелковыя—35 р., **ДАМСКАЯ НАКИДКА** флотскаго образца, въ гладкіе цвѣта—13 р. и 15 р.
Англійской квѣтчатой матеріи и шелковыя—18 р. и 20 р. **МУЖСКАЯ НАКИДКА** вискат.—2 р., бархатной резинки—
4 р. 50 к., триковая—15 р.; флотскаго образца черная на резиновой подкладкѣ—15 р., тоже верхъ и низъ одинако-
вые черной шерстяной матеріи—23 р. 75 к., мужское пальто вискат.—3 р., бархатной резинки—6 р., изъ Англій-
скаго моднаго трико на резиновой подкладкѣ—13 р., на матерчатой подкладкѣ—17 р., 20 р., 23 р. 50 к.,
25 р., 28 и 30 р. **ВОЕННАЯ НАКИДКА**—6 р. 50 к., 13 р., 16 р. и 20 р.; **ОФИЦЕРСКОЕ ПАЛЬТО**—25 р. и 30 р.,
РИСЫ—11 р., 17 р., 25 р., 28 р. 80 к., 32 р. и 35 р.; всѣ мужскія и дамскія вещи, кромѣ реформы, съ правилин-
вающимися кашпонами. При заказѣ указывать мѣрку: 1) ширину груди и ширину спины между швами рукавовъ,
2) объемъ груди подъ мышками, кругомъ спины, 3) объемъ второй полноты подъ талией, 4) окружность ворота, 5) длину
рукавовъ и 6) всю длину отъ ворота до конца на спинѣ. Безъ всякаго риска, неповрежденнаго принимается обратно
для обмѣна на другой товаръ или возвращаются деньги обратно почтой. Улавокна и пересылка за счетъ фирмы. За
наложен. платежъ 2 к. съ рубля. Въ Азіат. Рос. присчитывается разница въсовыхъ. Заказы выполняются немедленно.

КЪ ЭКЗАМЕНАМЪ ПОДГОТОВЛЮ ЗАОЧНО

на всѣ званія: учителя, учительницы, чинъ 14 кл., военноопредѣл., аптек. ученика,
ученаго управителя и пр., на аттестатъ зрѣлости и во всѣ учебныя заведенія.

Плата по выдержаніи экзамена.

Подготовка легкая (мнемонич. способы), быстрая (въ 4 раза скорѣе обмен.), успешная
до 10 тысячъ верстъ разстоянія. Условія, программы и отзывы высыл. за 14 коп.
(марками). Адр.: **МОСКВА**, Домниковская, 34. Учителю В. Магбену.

РУЖЬЯ отъ 8 р. 75 к. **РЕВОЛЬВЕРЫ** отъ 5 р. 50 к.
до 330 руб. до 45 руб.
ЛУЧШИХЪ ФАБРИКЪ

ГРОМАДНЫЙ
и **ИЗЯЩНЫЙ**
ВЫБОРЪ.
въ
Новости.

УМЬРЕННЫЯ
ЦѢНЫ.
ТРЕБУЕТСЯ
БЕЗПЛАТНЫЙ РОСК.
ПРЕССЪ КУРАНТЪ.

Уд. Я. ЗИМИНАВОВА и С. НИКИФОРОВЪ.
МОСКВА ТВЕРСКАЯ Д. СТРОИТЕЛЬСКОГО № 6

КОТОРЫЙ ЧАСЪ?

На этотъ вопросъ отвѣчать точно только **столовые часы „ЗАРЯ“**. Эти вновь усовершенствованные часы, ради
большаго распространенія въ Россіи, величайшая фаб-
рика въ мірѣ (производство до 3-хъ милліоновъ часовъ
въ годъ) постановила продавать по небывалой до сихъ
поръ цѣнѣ:

Только за 1 руб. 95 коп.

Часы „ЗАРЯ“ отличаются замѣчательно вѣрнымъ хо-
домъ и могутъ служить украшеніемъ любой квартиры.
Къ каждому часамъ прилаг. печатное
РУЧАТЕЛЬСТВО за вѣрность хода на
4 года.

Требованія исполняются наложеннымъ платежомъ (за-
датка не требуется). Пересылка въ Россію 45 коп., въ
Азіатскую Россію и Сибирь присчитывается разниця
стоимости въсовыхъ. Адресовать: единственному пред-
ставителю на всю Россію 4—3
№ 25580

И. ВУЗВЕРУ, Варшава, Порожная, № 14 6.

М. Г. Восемь лѣтъ страдалъ я упорнымъ

ЛИМЪНЪ

Всѣ средства, прописываемыя докторами,
уничтожали лишь только на время.—Вашъ
„Лимънъ“ избавилъ меня отъ этой болѣзни
въ нѣсколько дней. Примите мою благодар-
ность. Управляющій им. Генерала Заботъ—на,
А. П. Мясн.—овъ, Мал. Ростовка, Киевской
губ. 1/Х 1906 г.
„ЛИМЪНЪ“ есть замѣчательное средство,
исцѣляющее **ОЧЕНЬ БЫСТРО И УСИЛЕННО**
ЭКЗЕМУ, ЛИШАИ, сыпь,
язвы, прыщи, бородав., ожоги и т. д.
ЗУДЪ и **БОЛЬ** проходятъ почти мгно-
венно. Цѣна 1 р. 50 к. С. РОСТЕНЬ, Ка-
занская улица, № 26/1, С.-Петербургъ. Вы-
сылка налож. платежъ. Избѣгаться въ аптекар.
магазинахъ.
Поступило по продажѣ чудное мыло **ЛИМЪНЪ-Ростень**
отъ недостатковъ ножи. Кусокъ
75 к.; 1/2 доз. 4 р. № 25953
Пересылка по почтовому тарифу.

CRÈME SIMON

(Кремъ Симонъ).

Crème Si-
mon про-
изведе-
ние пре-
стезна-
го зава-
ника, не
портится
и служитъ
для смѣ-
нченія ко-
жи.
Употребляется
аместо ко-
льда-
крема.
ПУДРА Си-
монъ (La Poudre
Simon) и **МЫЛО**
Кремъ Симонъ
(Le Savon à la
Crème Simon)

имѣютъ тотъ же запахъ и дополня-
ютъ его дѣйствіемъ.

J. SIMON
59, Faubourg St-Martin, Paris.
Въ розницу продажа у парик-
махеровъ, парфюмеровъ и аптекар-
рей.

ЖИВА

1907 г.
№ 12.

ИЛЛЮСТРИРОВАННЫЙ
ЖУРНАЛ
ЛИТЕРАТУРЫ

XXXXVIII г.
издания.

Выданъ 24 марта 1907 г.

ПОСЛАНИИ КЪ СОВРЕМЕННОЙ ЖИЗНИ.

Цѣна этого № 15 к., съ перес. 20 к.

ОБЪЯВЛЕНИЯ

для напечатанія въ «Живѣ» принимаются по слѣдующей цѣнѣ за строку непарный въ одну столбѣцъ (въ 1/2 ширины страницъ): передъ текстомъ по 1 р. 50 к. и послѣ текста по 1 р. Къ этому № прилагается «Полн. сообр. соч. К. М. Станюковича» кн. 16.

Требуйте

КОНЬЯКЪ ШУСТОВА

Вездѣ.

2 руб. за 100 шт. художественныхъ открытокъ писемъ, раскрашен., заграничн. раб., въ 1 разн., съ перес. вѣс. плаг. платек. «Изд-во Геліосъ» Варшава, Мѣланская, 16. Трѣб. пр-кур.

ПРИМОРСКАЯ САНАТОРІЯ
для лѣченія нервныхъ и внутреннихъ болѣзней по системѣ
Д-РА ЛАМАНА,

въ г. Евпаторіи (Крымъ) на берегу моря. Примѣняются всѣ физическіе методы лѣченія. Открыта круглый годъ, кромѣ Января и Февраля. Брошюры по требованію высылаются бесплатно, адресъ: г. Евпаторія (Крымъ), Директору Санаторіи Н. Д. Лосеву.

ДЛЯ ИЗУЧАЮЩИХЪ МУЗЫКУ

огромный выборъ русскихъ и иностранныхъ учебниковъ и книгъ по теоріи и исторіи музыки, школы упражн. и этюды для всѣхъ инструментовъ (педагогической каталогъ бесплатно), почта бумага.

П. ЮРГЕНСОНЪ, въ Москвѣ,
№ 25977 Неглинный пр., 14. 2-1

Фабрика и магазинъ. Брѣла, золот. и серебрян. яд.
Ф. А. ЛОРИЕ.
Москва, Куанский, 4.
Покунка по высш. оптикѣ Жемчуга, брѣла. и драгоц. намн. 12-3

MODERNE МЫЛО
Ф. ПУЛЬСЪ.
АКЦ. ОБЩ. въ ВАРШАВѢ

Получить можно во всѣхъ лучшихъ парфюмеріяхъ

100 шт. въ краск. разн. со-держ. загранич. раб. съ перес. **ОТКРЫТЫХЪ ПИСЕМЪ** выс. наг. нд. М. А. Велсберда, Москва, Покровка, д. Куприлова. Трѣб. пр-куртантъ.

100 **ОТКРЫТЫХЪ ПИСЕМЪ** съ перес. загр. раб., иллюстр., всѣхъ разн., можно марки и налож. плат. Выгодно торговаться. Ф. Пинто, Москва, Хохловскій пер., д. № 9. 10-7

Телеграмма изъ Парижа.
Московской корсетной фабрикѣ П. Г. Абрамзонъ присуждена на Парижской выставкѣ
ЗОЛОТАЯ МЕДАЛЬ.
РОЗНИЧНЫЕ МАГАЗИНЫ: № 25949
1) Тверская, д. Лямина.
2) Лубянской пассажъ, № 11.
3) Никольская, д. Ботанич.огост.
Продажа по фабричнымъ цѣнамъ.
Иллюстрированный прейсъ-куртантъ по требованію бесплатно.

ДЕШЕВО
художествен. увеличеннаго портреты 10x12 перек., въ красномъ паспарту и рамкѣ, съ улаковой — за 2 р., 75 к., такой же акварель — 4 р., срокъ 15 дней; пересыл. плож. плат. за счетъ заказ. Выстрѣвъ. Мастерская: Невскій пр., 109. Магазины: Невск., 120. С.-Петербургъ. Вырѣжьте на память.

За 1 р. 65к. (мож. марк.) винилно-белит. натуралн. мех. французск., англійск. или нѣмецк. яз. Ничего не знающ. въ 3 мѣсц. выучатся (безъ учителя) отъ лектора разговор., граммат. ком. корресп. Подаритъ тысячи благодарн. Проф. яз. П. Скарбье, Одесса, Польцкайс., 27.

МЕТОДЪ ЭРНСТА
Вѣрнѣйшій для лѣченія ЗАЙКАНІЯ 3 руб. ВЫСЫЛАЕТСЯ ПРОСПЕКТЪ ЛѢЧЕБНИЦЫ К. Ю. ЭРНСТЪ Чистые пруды Д. Тупольна. 40.

20-ЛѢТНЯЯ
успѣш. практика въ РОССІИ.
МНЕМОНИКУ:
(упрѣдл. выматн. устран. развѣдчнотн. упрѣдл. водн. и устран. лѣтн. у лнц. кажд. воар.)
СТЕНОГРАФІЮ
(краткопись) и
ЯЗЫКИ
преп. (въ 10 и 20 писемъ, ур.; курсы стеногр. в. яз. на мнем. принципѣ профессор. мнемон. Ф. Файнштейн, ОДЕССА, Дерібас., № 28. Пресп.-брошюры (кажд. въ 32 стран.) высыла. «ПАМЯТЬ-ЯЗЫКИ» за одну и «СТЕНОГР.» — за двѣ 7 к. марки.

ВЪ ДОЛЖНОСТИ требовать прейсъ-куртантъ Парижскихъ развѣдчнотнхъ выдѣлнхъ отъ М. Беклеръ, Ревель. № 18519

ВСЯКІЙ
безъ различія пола и общественнаго положенія можетъ сдѣлаться обладателемъ
ВЫГРЫШНЫХЪ БИЛЕТОВЪ 3-го ДВОРЯНСКАГО ЗАЙМА
безъ всякихъ матеріальныхъ затратъ, удѣливъ лишь ничтожную долю № 26009 энергіи и личного труда среди обычныхъ занятій. 3-1
Желающіе воспользоваться этимъ выгоднымъ предложеніемъ могутъ получить **БЕЗПЛАТНО** проспекты,
адресуя: Банкирскаго Контортъ „ЗАХАРІЙ ЖДАНОВЪ“
С.-Петербургъ, Жевскій просп., № 28.
На пересылку слѣдуетъ прилагать одну 7 ми-копѣечную марку.

АТТЕСТАТЪ Университета, золот. медали ва почерка учениковъ. Въ 15 уроковъ научно заочно красиво и скоро писать. За 4 семл. марк. вышлано пробное письмо, образцы прнфитовъ и усло-вія. Одесса, Профес. Каллаграфія Адольфа НОССОДО, Дербисовская, д. № 19.

За 5 руб. болѣе 150 разныхъ НОТЪ
и къ нимъ роскошн. а гл. колѣнк. мапка съ зол. тисн. дасть журн. «Музыка для всѣхъ», бывш. «Нувелліста». При подпнскѣ выдѣается мапка и всѣ вышедш. съ лнв. с. г. тетради. Журналъ сост. изъ болѣе 60 нотъ для фортепiano въ 2 и 4 руки, оперн. салон. мелодич., нов. и и красивой, но по черевчуръ трудной музыки, 20 романсовъ русск. и иностр. авторств., 16 разн. нов. танцевъ, вальсовъ и пр., 20 цыганск. романсовъ реп. Вальсовой и др., 30 очень легк. оперн. мотив. пьесъ, танц. для дѣтей. Журн. дасть все, что красиво, ново и на что является условн. спросъ въ пруд. Цѣна за полн. годъ 5 р., съ перес. 6 р. Главн. редакторъ «Музыка для всѣхъ»: С.-Петербургъ, Невскій, 45.
Полн. томъ за 1906 г. съ роскошн. переня. 5 р., съ пер. 6 р. Цѣна за два года 9 р. № 25792 съ перес. 11 руб. 6-4

ДО 600 И БОЛѢЕ РУБЛЕЙ
ПОСТОЯННОЙ ГОДОВОЙ РЕНТЫ-ДОХОДА
на каждую тысячу рублей получать, по окончаніи организаци, нѣсколько лицъ, изъ числа пожелавшихъ, на основаніи сего объявленія, примкнуть немедленно пайщиками къ вновь учрежденному крупному, исключительно-удачному паевому предпріятію. За подробными свѣдѣніями, съ сообщеніемъ своего точнаго адреса, обращаться на Главный Почтамтъ въ С.-Петербургъ, Абонементный ящикъ № 370.

ЛѢЧЕБНИЦА И. И. ГИМИЛЛЕРЪ
Москва, Н. Багманна, 28.
ДЛЯ СТРАДАЮЩИХЪ
ЗАЙКАНІЕМЪ.
При лѣчѣннцѣ ПАНСІОНЪ.
ПЛАТА ПО ИЗЛѢЧЕНІИ.
Условія лѣченія высылаются бесплатно.

Изъ Лабораторіи Л. Лилевъ въ г. Орлеанѣ (Франція).
ЮДИРИНЪ ДОКТОРА ДЕШАНЪ
(Jodirine du Dr Deschamp)
Всѣми признанное средство противъ
ОЖИРѢНІЯ
рекомендуемое врачами съ блестящими результатами.
ЮДИРИНЪ Д-ра ДЕШАНЪ
устраняетъ тучность въ очень короткое время. **Совершенно безвреденъ** для организма.
Цѣна коробки, содержащей 60 долекъ въ оберткахъ, 4 руб. 25 коп.
Продается во всѣхъ аптекахъ и аптекар. № 25837 магаз. 3-2
Генеральное представительство на Россію
Торгов. Домъ ЛЮКСЕНБУРГЪ и №, ВАРШАВА, Журавля, 40.



ШОКОЛАДЪ, КОНФЕКТЫ, БИСКВИТЫ, КАКАО.
ТВОЖОРЖЪ БОРМАНЪ

ВОЗЗВАНІЕ.

Въ с. Дерново строится храмъ во имя Святителя и Чудотворца Николая. Деньги нѣтъ. Откликнитесь, Благодѣтели, на мое всеусерднѣйшее прошеніе, помогите, кто чѣмъ можетъ. Скажи, добрый братъ, свое имя, я буду молиться за тебя. Адресъ: ст. Мятлево, Калужской губ., въ село Дерново, Священнику Александру Тихомирову.

Экономическій обогрѣватель-вентилаторъ
системы А. Н. Харьковича. Дающій 40% экономію топлива. Объясненіе и чертежи высылаются бесплатно. Ст. Турки, Р. У. ж. д. А. Н. Харьковичу.

САМОКРАСЯЩІЯ ГРЕБЕНКИ „ФОРЪ“

красятъ волосы въ любой несмываемый цвѣтъ, послѣ чего ихъ можно гофрировать, завитать и пр. Гребень совершенно безвреденъ. Перес. налож. влат. шт. 2 рубля 50 коп.
БАЗАРЪ МАРКЪ, Спб., Невск., 20, кв. 8.

ЧУДНАЯ ЛѢПНАЯ

отдѣлка потолковъ, стѣвъ и проч. изъ панеле-маше. Песыма пригодна для внутренней отдѣлки казенныхъ, а также и частныхъ домовъ, вокзаловъ, дачъ, магазиновъ, церквей и т. п. Предлагаетъ складъ фабрики въ С.-Петербургѣ, Итальянская ул., д. 6. Прейсъ-курантъ 1907 г., свыше 300 иллюстрацій лѣпныхъ работъ, высылаются за 35 к. марками, З. Т. Ковалевскій, бывш. въ Пассажд. Сущеста. № 28000 съ 1889 г.

ЗА 21 Р. 60 БУТ.

высылаютъ С. А. КРЫМЪ.
Москва, у Боровицк. вор. Крымск. вина соб. вѣнній по выбору: красн. и бѣлое, сладк. или сухое. Цѣны франко Москва, налож. плат. кромѣ Сибиря.
Ост. сорта 25% скидк. съ прейсъ-кур. (но № 25883 монѣ 60 к.). 2-2
Клареты по 1 р., портвейнъ 1 р. 20 к.
ВНИМАН. ПОТРЕБ. О-въ.



ДАМАМЪ и БАРЫШНЯМЪ ЧУДНЫЙ ПОДАРОКЪ,
только за 2 руб. 35 к. съ пересылкой, высылаемъ налож. платекъ. кавказскій поясъ, цѣлый глянцевый изъ настоящего накладного серебра „Кавказъ“, гравированный изъ цѣлой кавказской эмалью, застегивающійся кинжалчонкомъ; новостъ послѣдней моды. 1 шт. 2 руб. 35 коп., 3 шт. 6 руб., 6 шт. 10 руб. Заказы адресовать: Фабр. М. А. Кадлубовъ, Варшава, Новозилки 34.

ПОДУМАЙТЕ О БУДУЩЕМЪ и берегите лѣсной матеріалъ!
Небольшою затратою теперь можно избѣгнуть массы расходовъ въ теченіе многихъ десятковъ лѣтъ, если все дерево, въ землѣ и надъ землею, находящееся подъ влияніемъ пара, сырости и переменнаго погоды, части построекъ, заборы, мосты и проч. для предохраненія отъ гніенія и домового гриба, покрасить настоящ. **МАРБОЛИНЕУМОМ** (марки **АВЕНАРИУСЪ**, который выхвѣтъ съ тѣмъ служить для дезинфекціи помѣщеній для скота и птицы, для удаленія крысъ, мышей, мухъ, сѣвнвой и друг. насѣк., а также надежнѣйшимъ средствомъ для борьбы со всѣми болѣзнями и паразитами на стволахъ **ПЛОДОВЫХЪ** и друг. **ДЕРЕВЬЕВЪ**. Требуйте печатныя свѣдѣнія и отзвмы потребителей (бесплатно). Обращайте вниманіе на марку **АВЕНАРИУСЪ** и остерегайтесь подражаній. Хим. Зав. В. А. Шумахера, С.-Петербургъ, 5-ая Рождественская, 10.

РАСКИ

сноровысыхающія масляныя, эмале-выя, лаковыя, сухія и проч. для малярнаго производ-ства.
Прейсъ-курантъ съ приложеніемъ образцовъ высылаются по требованію бесплатно.
Существуетъ съ 1856 года.
Н. Ф. КЮНЪ, Спб., Казанская ул., № 36. ТЕЛЕФОНЪ № 236.

НАТУРЕЛЬ КРАСКА для ВОЛОСЪ Голландеръ.
Безвредная и прочная, окрашивающая волосы въ натур. цвѣта: черныя, каштанов. и темнорусыя. не имѣетъ дурнаго вліянія на волосы. Ц. коробки 1 р. 50 к., съ перес. въ Европ. Россіи 2 р. Требуется во всѣхъ аптекахъ и парфюм. магаз. Россіи. Главн. складъ у изобрѣтателей: Торгов. домъ „Парфюм. Лабор. Голландеръ“, С.-Петербургъ, Разъѣзжая, 13.

СЪМЕНА
съ ручательств. хорошей всхожести.
Сельскохозяйственныя машины и все что требуется въ сельск. хозяйствѣ предлагаетъ по умѣреннымъ цѣнамъ **Сѣверное Сельско-хоз. Товарищество** С.-Петербургъ, Мал. Конюшенная, 10.

ВѢРНОЕ, РАДИКАЛЬНОЕ, БЫСТРОДѢЙСТВУЮЩЕЕ
средство для массоваго истребленія **КРЫСЪ и МЫШЕЙ**
безъ отравы, безъ привапокъ, безъ хлопотъ. Наставленіе высылаютъ бесплатно
КОНСТАНТИНЪ МАЛЬМЪ, № 25839 Спб., Морская, 34. 2-2

ЧИСТОЕ ЛИЦО

получается скоро послѣ употребленія чюаго средства
Узрик
отъ **ПРЫЩЕЙ и УГРЕЙ**
Продается вездѣ по 1 р. 90 к. за банку. Перес. налож. плат. изъ оптов. склада Рич. Пето. Спб. Караван. ул. 16 кв. 8.

Разрѣш. Киев. Учебн. окр. курсы
БУХГАЛТЕРІИ
скоро и основательно выуч. всякого посред. поренскія, вполнѣ амбн. устное иредод. Услов. выс. безпл. А. П. БОБЫРЬ. Киевъ.

ВОДЯНЫЕ ДВИГАТЕЛИ
ТУРБИНЫ САМСОНЪ
съ РЕГУЛИРОВАНИЕМЪ ВОДЫ
ПО РАБОТЪ.
ЭКОНОМІЯ ВОДЫ.
НЕФТЯН. ДВИГАТ.
ПАРОВЫЯ МАШИНЫ
ЛОКОМОБИЛИ
В. ЖУКОВСКІЙ С.-ПЕТЕРБУРГЪ.
НЕВСКІЙ 97.



48
ПИЛЮЛЬ
АРА
95
КОП.
ПРОДАЮТСЯ
ВЕЗДѢ.
Представитель
для всей
Россіи:
Рич. Пето.
С.-Петербургъ,
Караванная,
д. № 16, кв. 8.

САБИТЕЛЬНЫЯ ПИЛЮЛИ ПРОНОСНЫЯ
А АРА А
95 КОП.
КРОВОЧИСТИТЕЛЬНЫЯ

КАТАРРЪ, КОКЛЮШЪ и ВОЛЪЗНИ ЛЕГКИХЪ.

СИРОЛИНЪ

ТОЛЬКО НАСТОЯЩІЙ,
фирмы
F. Hoffmann-La Roche & Co., Basel.

СИРОЛИНЪ испытанное средство противъ болѣзней легкыхъ и горла, коклюша, бронхита, катарра, хриплости и т. д. совершенно безвредно, принимается охотно, какъ взрослыми такъ и дѣтми, переносится хорошо, дѣйствуетъ хорошо, возбуждаетъ аппетитъ и быстро улучшаетъ общее самочувствіе. Можно получить вездѣ.

Химическая фабрика въ БАЗЕЛЪ (ШВЕЙЦАРІЯ).

№ 25784 3-2

НАТУРЕЛЬ КРАСКА для ВОЛОСЪ Голландеръ.
Безвредная и прочная, окрашивающая волосы въ натур. цвѣта: черныя, каштанов. и темнорусыя. не имѣетъ дурнаго вліянія на волосы. Ц. коробки 1 р. 50 к., съ перес. въ Европ. Россіи 2 р. Требуется во всѣхъ аптекахъ и парфюм. магаз. Россіи. Главн. складъ у изобрѣтателей: Торгов. домъ „Парфюм. Лабор. Голландеръ“, С.-Петербургъ, Разъѣзжая, 13.



XXXVIII г.

ПОЛИТИКИ И СОВРЕМЕННОЙ ЖИЗНИ.

г. XXXVIII

№ 12

Выходить еженедельно (52 № в годъ), съ приложеніемъ 40 книгъ „Сборника“, содерж. соч. К. М. СТАНЮКОВИЧА и гр. А. К. ТОЛСТОГО, 12 книгъ Литературныхъ и популярно-научныхъ приложеній, 12 №№ „Парижскихъ модъ“ и 12 листовъ чертежей и выкроекъ.

1907

Выданъ 24-го марта 1907 г.

Подписная цѣна съ достав. и перес. на 1/2 года 4 р., на 1/4 года 2 р.

Цѣна этого №—15 к., съ перес. 20 к.

Къ этому № прилагается: „Полнаго собранія сочиненій К. М. Станюковича“ кн. 16.



Благовѣщеніе. Картина Ж. Коппа, авт. «Нивы».

Черный туманъ.

Изъ лѣтописи нашихъ днѣй.

П. П. Гнѣдича.

(Окончаніе).

Тарлаевъ не выдержалъ.

— Это вы насчетъ прибавки процентовъ на товаръ, въ отвѣтъ на рабочую забастовку? — проговорилъ онъ, чувствуя, какъ краснѣетъ, и сжимая подъ столомъ кулаки.

— Что-же-съ, и накинёмъ, своего профита не пропустимъ, — спокойно сказалъ Алимпій.

— Надбавка на заводскій и фабричный товаръ, — замѣтилъ Сергій Кавдоровъ, — можетъ быть скорѣе одобрена, чѣмъ осуждена. Дороговизна жизни, искусственно вызванная, скорѣе приведетъ къ цѣли.

— Какой? — спросилъ Тарлаевъ.

— Къ цѣли общаго обновленія.

— А когда это назначено? — поинтересовалась хозяйка. Сергій ее не понялъ.

— Про что вы, сударыня, спрашиваете?

— Когда, говорю, общее обновленіе назначено?

— Да скоро, — смѣясь отвѣтилъ онъ.

— Вотъ у насъ гувернантка была, — продолжала ком-мерсантка: — и такая славная. Даже совѣтъ молоденькая, только-что кончившая гимназію. И вотъ тоже вдругъ говоритъ: „Извините, я не могу, мнѣ нужно обновленіе“ — и ушла. Я ей за мѣсяць деньги предложила впередъ — не взяла. Только она говорила, что не очень скоро это будетъ, а въ болѣе или менѣе неопредѣленномъ будущемъ.

— Ха-ха! — опять залился молодой человѣкъ.

— А вы изъ смѣшливыхъ, — замѣтилъ профессоръ.

— Не всегда, — отвѣтилъ тотъ.

„А что если я спрошу генерала о моихъ старушкахъ?“ — вдругъ пришло въ голову Тарлаеву. И онъ спросилъ:

— Вы знаете дѣвицъ Мамуровыхъ?

— Старыя дуры, — отвѣтилъ генераль. — Зарываютъ деньги въ огородъ подъ рябиной и всѣмъ про это рассказываютъ.

— Многіе зарываютъ-съ, — замѣтилъ хозяинъ. — Много есть состоятельныхъ купцовъ, которые позарыли. Кто у себя въ имѣніи, кто въ лѣсу. Разореніе.

— Не говорите, — сказалъ Аристидъ. — Для многихъ это не только не разореніе, а, наоборотъ, обогащеніе. Знаю я человѣка одноно. Взятъ онъ поставщикомъ быть провіанту по перевозкѣ солдатъ. Подрядъ по рублю съ человѣка. Ну, и перепродалъ нѣкому юдею свой подрядъ по шести гривенъ съ рыла. А юдей перепродалъ китайцу по 40 копеекъ.

— А какъ же китаецъ кормилъ? — осведомился профессоръ.

— Отлично. Китайцы вѣдь люди честные. Такъ что при отпавкѣ десяти тысячъ человѣкъ въ день большія можно деньги нажить. Жаренымъ пахло.

— Вы какъ будто завидуете? — спросилъ генераль.

— Нѣтъ, что же, я своей участью доволенъ... Конечно, мы клюемъ по зернышку, а тамъ — двадцать милліоновъ, тридцать милліоновъ!

— А я въ Петербургѣ былъ, — сообщилъ Кавдоровъ 1-й. — Къ тебѣ заходилъ, хотѣлъ племянницъ по-видать. Да старшей нѣтъ — куда-то сбѣжала. Это невѣста-то ваша, — обратился онъ къ Тарлаеву.

— Ахъ, нѣтъ ея дома? — задыхаясь спросилъ онъ.

— Убѣжала куда-то съ какой-то дѣвицей...

Кровь совѣмъ сбѣжала съ лица Тарлаева. Онъ съ минуту посидѣлъ неподвижно, не понимая, что происходитъ вокругъ него. Потомъ быстро всталъ.

— Извините, мнѣ надо распорядиться... — сказалъ онъ.

— Конечно, ежели невѣста... — сказала хозяйка. — Идите, полегите.

— Тамъ человѣкъ васъ спрашиваетъ, — сказалъ лакей, когда онъ вышелъ изъ столовой.

— Никого мнѣ не надо, гоните вонъ.

— Пальмовъ его фамилія.

Тарлаевъ остановился. Внезапная мысль промелькнула у него.

— Проводите его ко мнѣ.

Пальмовъ, еще болѣе похудѣвшій, задумчивый, вошелъ къ нему.

— Поѣзда ходятъ? — спросилъ Тарлаевъ.

— Нѣтъ, сегодня отрѣзано.

— Никакъ нельзя?

— Какъ же возможно!

— А вашъ братъ, машинистъ, ничего не можетъ? Во что бы то ни стало мнѣ надо выбраться: черезъ Смоленскъ, черезъ Курскъ, черезъ Тверь, но я хочу ѣхать...

Онъ взялъ за руку Пальмова.

— Слышите, Пальмовъ, если хотите имѣть друга на всю жизнь... Устройте это. Говорятъ, есть нѣсколько паровозовъ подъ парами. Пойдемъ, куда хотите... Заплачу все, что могу...

— Сегодня послѣдній день, — сказалъ Пальмовъ: — съ завтра по вечерамъ совѣмъ выходить нельзя будетъ...

— Ну и воспользуемся сегодняшнимъ днемъ. Пойдемте вмѣстѣ.

Они вышли на улицу. Движеніе въ городѣ еще было. Гдѣ-то расплывалось по темному небу зарево.

— Завтра извозчиковъ не будетъ, — сказалъ Пальмовъ. — Все закрыто будетъ.

Но пока извозчики были. Они поѣхали какими-то перулками, колеса то вправо, то влево. Извозчикъ былъ парень опытный, и хотъ запросилъ пять рублей, но дѣло свое сдѣлалъ.

Черезъ часъ онъ остановился у длинной бѣлой стѣны. Пальмовъ повелъ своего спутника къ воротамъ; онѣ были заперты. Онъ постучался и сказалъ, кто идетъ. Ихъ пропустили. Они прошли къ большому деревянному бараку. Пальмовъ ввелъ Василя Ивановича въ какое-то помѣщеніе въ родѣ дворницкой, гдѣ было сильно на-топлено, пахло пеленками, и просилъ его обождать.

Ждалъ Тарлаевъ долго — больше часа. Баба укачивала кричавшаго младенца. Старуха возилась съ ухватомъ и все повторяла: — Господи, Господи!

— Чего вы крихтите? — спросилъ Тарлаевъ.

— О, чтобъ ни дна ни крыши! — отгрызулась старуха, но къ кому относилось это восклицаніе — трудно было сказать.

Иногда въ комнату входили люди въ валенкахъ, туго подпоясанные кушаками. У одного баба спросила:

— Ну, какъ?

— Да такъ — никакъ, — отвѣтилъ онъ и ушелъ.

Часы хрипя пробили одиннадцать. Баба задремала. Старуха тоже легла у печки.

„А тамъ еще садятъ, чего добраго, въ *модернъ-палацъ*, — подумалъ Тарлаевъ и невольно прибавилъ: — у, чтобъ ни дна ни крыши!“

Иногда ему казалось, что онъ заболѣваетъ и на него надвигается какая-то болѣзнь — холодная, когтистая. Лампа чадила, было тошно отъ сладковатаго запаха керосина, и онъ гдѣ-то глубоко стоялъ у него въ горлѣ.

Вдали свистнулъ паровозъ. Очевидно, были же иные подъ парами. Въ окно смотрѣла непривѣтная ночь и моросилъ дождикъ пополамъ со снѣгомъ. Тарлаевъ вспомнилъ, что оставилъ въ „модернъ-стиль“ свои калоши. Изъ-подъ дверей дуло, и онъ сѣлъ, поджавши подъ себя ноги.

XXXIV.

Наконецъ вошелъ Пальмовъ.

— Рискнемъ, — сказалъ онъ.

Тарлаевъ оживился.

— Можно?

— Рискнемъ.

Они вышли.

— Деньги у васъ есть?—спросилъ Пальмовъ.

— Много надо?

— Рублей пятьдесятъ.

— Найдется.

— Позвольте.

Онъ отдалъ. Они пошли мостками мимо длиннаго ряда деревянныхъ строеній. Шли долго. У послѣдняго зданія стояли два человѣка. Одинъ, увидя ихъ, отдѣлился и пошелъ къ нимъ.

— Идете?—спросилъ онъ.

— Идемъ,—отвѣтилъ Пальмовъ.

— Идите за мной.

Они опять прошли какія-то ворота и очутились среди цѣлой сѣти рельсовъ, проложенныхъ на широкомъ пространствѣ. Всѣ сигнальные фонари были погашены, только на заборѣ скупо мерцали двѣ лампы.

— Сторонкой пойдемъ, — проговорилъ новый спутникъ и пошелъ впередъ.

— Выйдетъ дѣло?—спросилъ Тарлаевъ.

— Поручиться ни за что нельзя,—сказалъ Пальмовъ.— Обѣщали.

— Что обѣщали-то?

— Недоглядѣть. Позволить увезти (одинъ изъ дежурныхъ паровозовъ.

— А кто-жъ его уведетъ?

— Есть одинъ человѣчекъ.

— Кто такой? Братъ вашъ?

— Нѣтъ. Братъ вотъ съ нами идетъ. А того я не знаю.

— Машинистъ?

— Ничего не знаю.

— Тише вы,—обратился къ нимъ ихъ проводникъ:— чего вы, какъ дома!

Надъ городомъ сзади разрасталось зарево. Оно ползло все выше и выше. Въ одномъ мѣстѣ ясно обозначались клубы молочно-золотистаго дыма. Снѣгъ то переставалъ, то снова шелъ и крутился мелкими мокрыми иглами.

Они вошли въ узкій переулочекъ между двумя рядами вагоновъ. Они стояли уже болѣе недѣли на этомъ мѣстѣ, и никто ихъ не разгружалъ. Откуда-то издалека несло тревожное жалобное мычаніе быковъ. Они были тоже заперты уже нѣсколько дней, на какомъ-то заброшенномъ поѣздѣ, и не кормленные, непоенные издыхали въ закупоренной со всѣхъ сторонъ колесной тюрьмѣ. Хозяина у нихъ не было: сбѣжалъ ли онъ изъ страха, или валялся гдѣ-нибудь съ проломаннымъ черепомъ—этого никто не зналъ.

Они шли, и надъ ними узкой рѣчкой синѣли мутныя небеса. Иногда по дорогѣ имъ попадались странные предметы, черезъ которые они перескакивали: быть-можетъ, это были мѣшки, неприбранные грузовщиками, можетъ-быть, люди,—но во всякомъ случаѣ что-то безформенное и не живое.

Тарлаевъ чувствовалъ, что ноги его совершенно мокры и по шеѣ льется грязная вода. Но для него это было все равно, и онъ шелъ все впередъ за высокимъ человѣкомъ и иногда оглядывался посмотрѣть—тутъ ли, идетъ ли за нимъ Пальмовъ.

Вагоны стали рѣдѣть. Пошли открытыя платформы, тоже чѣмъ-то нагруженные, гніющія подъ снѣгомъ. „Какая ваша платформа?“—припомнилось ему, и онъ началъ мысленно повторять при каждомъ шагѣ: „платформа, платформа, платформа“.

Пути дѣлались все шире,—но ни одно живое существо не попало имъ на дорогѣ. Словно эти сотни милліоновъ, потраченные человѣчествомъ на прокладку рельсовъ, на постройку вагоновъ—были никому не нужны и при первомъ серьезномъ столкновеніи съ жизнью оказались никому ненужной игрушкой.

Вдали зачернѣлись каменные зданія съ крышами, какъ у суповой миски. Передовой пошелъ еще осторожнѣе. Они подошли къ жиденькому палисадничку съ какими-то жалкими кусточками.

— Побудьте здѣсь,—сказалъ высокій и зашагалъ одинъ къ зданіямъ.

Они прижались къ рѣшеткѣ. Оба молчали, да и не о чемъ было говорить. Поднялся вѣтеръ, и снѣжинки стали летѣть горизонтально. Въ затылкѣ и вискахъ Тарлаева была тупая боль. Онъ все что-то вспоминалъ и не могъ вспомнить, и все только повторялъ: „платформа“, „платформа“, „платформа“. Ему надо было что-то спросить у Пальмова, и что-то важное—но языкъ рѣшительно не хотѣлъ слушаться и требовалъ такого же покоя, какъ и мозгъ.

— Идетъ,—вдругъ не то сказалъ онъ, не то подумалъ. Высокая фигура приближалась къ нимъ.

— Зазябли?—сказала она.—Согрѣйтесь. Идемте.

Они опять пошли.

Смутное пыхтѣніе, клокотаніе чего-то донеслось до нихъ. Они вошли внутрь сарая черезъ маленькую дверку. При слабомъ отблескѣ маленькихъ фонарей, они увидѣли передъ собой огромный силуэтъ паровоза, всего дрожаваго отъ внутренняго напора паровъ. Какой-то маленький черный человѣкъ копошился наверху и больше по привычкѣ, чѣмъ для надобности, обтиралъ тряпкой мѣдные и стальные приборы машины.

— Можно?—спросилъ снизу высокій.

— Можно.

— Одну только стрѣлку пройти?—спросилъ онъ.

— Одну только.

— Лѣзьте.

Неловко цѣпляясь по крутымъ ступенькамъ, Тарлаевъ поднялся къ топкѣ. Пальмовъ тоже полѣзъ наверхъ. Ихъ обдало жаромъ и запахомъ масла. Но жаръ былъ приятенъ: онъ обсушитъ ихъ, дастъ возможность согрѣться.

Скрипя, медленно отворились ворота. Это отворялъ ихъ братъ Пальмова. Потомъ онъ снѣжно пошелъ куда-то впередъ, а черный человѣкъ слѣзъ съ паровоза и остановился впереди у цилиндра.

— Чего-жъ мы ждемъ?—спросилъ Тарлаевъ.

— Надо, такъ и ждемъ,—отвѣтилъ Пальмовъ.

Вдали послышался тихій протяжный свистъ. Человѣчекъ быстро вскочилъ на паровозъ и повернулъ рычагъ.

И вся громада плавно, точно скользя по маслу, тихо выкатилась изъ воротъ и осторожно, какъ слѣпой, нащупывающей дорогу, поползла вправо, слегка постукивая колесами на стыкахъ. Вотъ она еще болѣе замедлила ходъ и совѣмъ пошла черепашинымъ шагомъ. У стрѣлки, нажавъ ручку, стоялъ братъ Пальмова. Паровозъ дрогнулъ, свернулъ и выѣхалъ на открытый путь.

— Счастливой дороги!—послышалось сзади.

Ходъ началъ все усиливаться. Трахъ-тахъ-тахъ, трахъ-тахъ-тахъ!—стали выговаривать колеса. Тарлаевъ попробовалъ высунуть лицо сбоку и посмотрѣть впередъ, но онъ ничего не увидѣлъ, только вѣтеръ чуть не сорвалъ шляпу, и снѣгъ залѣпилъ ему лицо.

Трахъ-тахъ-тахъ! все скорѣе, скорѣе и скорѣе. Паровозъ вздрагиваетъ, подпрыгиваетъ, его качаетъ изъ стороны въ сторону. Мимо летятъ черныя силуэты домовъ, деревьевъ, столбовъ. Летятъ заборы, семафоры, сады. Все это вымерло, потухло—только они одни, какъ сказочный коверъ-самолетъ, летятъ очертя голову въ непроглядную тьму.

Звуки колесъ слились въ одинъ непрерывный шумъ. Вокругъ свиститъ вѣтеръ. Иногда что-то мокрое врывается сбоку и окачиваетъ ихъ какъ изъ душа. Иногда паровозъ точно спотыкается на что-то, но все летитъ и летитъ. Мириады искръ мчатся мимо и огненнымъ хвостомъ крутятся за ними. Паровозъ точно просверливаетъ воздухъ—и, самъ бездушный, мертвый, служить послушно живымъ, готовый ежеминутно разлетѣться безъ боли на



Молодая пастушка. Картина Ж. Эннера, авт. «Нивы».



Музына. Картина Б. Оффора, авт. «Нивы».

тысячу кусковъ и погрести вмѣстѣ съ собою и своихъ создателей.

Мгла вокругъ. Станціи свѣтятся одинокими огнями. Съ изумленіемъ запоздалые путники, неспящіе сторожа видятъ, какъ черное чудовище безъ огней, только съ клубами пара и искръ, мчится въ ночномъ мракѣ. Всѣ загородки и шлагбаумы на дорогѣ открыты, и только какимъ-то чудомъ ни одинъ возъ не подвергается подъ колеса левіаѳана.

Тарлаевъ прижался въ углу, у тендера. Его охватила истома. Передъ глазами горятъ зеленые круги. Когда открывается топка, онъ видитъ адекую пасть, откуда пышетъ нестерпимымъ жаромъ. Иногда колеса даютъ такіе толчки, что, кажется, они перекачиваются черезъ бревна.

И все дальше, дальше черное, мрачное чудовище летитъ въ безпросвѣтный мракъ. Вдали мелькаетъ огнями какой-то городокъ, какъ будто тамъ еще теплится жизнь, и земля еще не совсѣмъ вымерла.

Деревья, опушенные снѣгомъ, крутятся вокругъ въ какой-то бѣшеной пляскѣ. Одни несутся назадъ, кривляясь и присѣдая, другія—особенно высокія ели—толкуются другъ возлѣ друга. Пальмовъ сидитъ съезженный, съ поднятымъ воротникомъ, порою вскакиваетъ и, держа въ рукахъ за желѣзный пруть, подбрасываетъ съ тендера полѣнья.

— Пронеси Богъ!—говоритъ черный кривоногій человекъ.

Вотъ мостъ черезъ какую-то незазвѣстную рѣчку. Периль на мосту нѣтъ—только двѣ полосы рельсовъ. Одинъ аршинъ—и обрывъ внизъ, въ сине-черную бездну. Но и мостъ, зарокотавъ гулко подъ колесами, какъ-то прошипѣлъ и умчался назадъ.

Дальше и дальше... Маленькій человекъ дѣлается большимъ, голова его перерастаетъ будку и терется въ облакахъ дыма. Какая-то старуха трясетъ бородой и прыгаетъ вокругъ костра. Ему сухо; онъ поворачиваетъ къ печкѣ то одинъ бокъ, то другой, онъ протягиваетъ поочередно къ огню ноги...

— Доберемся, — радостно говоритъ кто-то...—Теперь вереть тридцать... Коли хватить пара—въ четверть часа дойдемъ...

Вдали видно зарево. Это свѣтъ отъ станціи... Старуха все пляшетъ. Ближе свѣтъ, ближе... Тише идетъ паровозъ, тише... Вотъ онъ остановился.

— Слѣзайте, тутъ всего двѣ версты, пройдете по шпаламъ.

Тарлаевъ безотчетнымъ движеніемъ вдругъ охватываетъ маленькаго человека и цѣлуетъ его. Тотъ слегка отталкиваетъ его и говоритъ:

— Ну, чего такого!.. Слѣзайте скорѣе...

И опять два человека идутъ по шпаламъ, идутъ на далекій свѣтъ. Машинально они переставляютъ ноги, и съ каждымъ шагомъ все ближе и ближе они подходятъ къ жилью, теплу и свѣту.

XXXV.

А потомъ для Тарлаева наступилъ странный періодъ существованія. Начались опять пляски деревьевъ, но уже въ той комнатѣ, гдѣ онъ лежалъ. И возлѣ его постели, ему казалось, сидитъ „великій старикъ“ и говоритъ:

— Насилію нельзя противопоставить насилію... Исторія человечества—это...

Тутъ онъ замолкаетъ. Тарлаевъ не можетъ припомнить того опредѣленія исторіи, что тогда онъ ему сказалъ, и старикъ тоже не можетъ припомнить...

— Исторія—это...

Мысль не работаетъ. Она не работаетъ именно для этого опредѣленія. Но для всего другого она работаетъ поспѣшно, она мчится какъ паровозъ. Она мчится тоже во мглѣ,—и, какъ отъ паровоза, отъ нея вокругъ летятъ искры...

— Искры,—повторяетъ онъ:—искры сознанія... Сознанія? Что значить сознаніе? Сознаніе—это искра. Искра—это жизнь. Жизнь еще есть пока, но она тлѣетъ, тлѣетъ

гдѣ-то внизу, подъ пепломъ. Что-то грозное, зловѣщее мѣшается разгорѣться въ прежнее, пыльное пламя.

Пламя, вездѣ пламя, всюду пламя... Ignis sanatus... Огонь исцѣляется. Огнемъ горитъ голова. Мучительно, тяжело. Надо вырваться изъ этого круга, изъ этого кольца... И нѣту силъ, нѣтъ возможности.

Но сознаніе все-таки есть. Порою искра обращается въ яркій спокойный огонекъ,—и тогда вдругъ что-то новое, чудесное, тихое разливается вокругъ, и паровозъ уже не несется толчками, а мягко, спокойно ползетъ куда-то внизъ и убаюкиваетъ его...

И начинается ему казаться, что все, чѣмъ кипитъ міръ, все, къ чему онъ стремится,—все это мелочь, все это неважно и ненужно, что дѣло совсѣмъ не въ формѣ жизни,—а въ самой жизни...

И первый разъ, лежа на грубой гостиничной постели, въ убогомъ номеркѣ съ синими глупыми обоями, онъ понялъ, что жизнь прекрасна. Но не та жизнь, которою живутъ люди въ городахъ и селахъ, а та, что внутри его сейчасъ, въ эту минуту. Та жизнь, которая не чувствуетъ тѣла.

— Тѣло—это трупъ, который долженъ таскать на себѣ живыя души.

Кто это сказалъ—онъ не могъ припомнить. Но онъ чувствовалъ, что на немъ теперь нѣтъ этого трупа, что онъ свободенъ отъ него. И ему казалось даже, что онъ со стороны видитъ этотъ трупъ, лежащій на кровати съ открытыми глазами, смотрящими на синіе обои. И онъ смотрѣлъ откуда-то съ потолка,—онъ сидѣлъ въ углу, на карнизѣ, и смотрѣлъ внизъ, и видѣлъ сверху столъ, спички, коробку съ хининомъ и мятое, грязное платье, висѣвшее на вѣшалкѣ.

Потомъ онъ опять тихо спустился внизъ и опять помѣстился на постели, внутри самого себя.

— Какъ хорошо, спокойно,—подумалъ онъ.

Но еще лучше было бы, если бы дверь отворилась и вошла Юля. Вошла бы и сѣла, и положила на его лобъ руку. Эта рука была бы для него дорога, дороже всего. Но она не приходитъ.

По коридору кто-то бѣгаетъ; чей-то дискантъ восклицаетъ: „Въ номеръ четвертый стаганъ чаю съ лимономъ и мадера рубль двадцать пять полбутылки“.

— Можно ли пить чай, или мадеру? — думаетъ онъ и улыбается нелѣпой мысли—вообще что-нибудь пить или ѣсть.

Разъ, когда ему стало лучше, сидѣлъ возлѣ него Пальмовъ и смотрѣлъ на него пристально.

— Вы какъ насчетъ Бога?—спросилъ онъ.

— А что?—спросилъ Тарлаевъ.

— Кажется, не признаете.

— Вамъ что за дѣло?

— Оно точно,—а все-таки...

Больной заворочался на кровати.

— Оставьте это.

Пальмовъ оставилъ. Но въ другой разъ сказалъ:

— А все-таки мнѣ удивительно.

— Что удивительно?

— Вы—сынъ священника, и такъ безразличны. Я вотъ два года въ Соловкахъ провелъ и всема теперь опредѣленно и сознательно мыслю.

— Вы о Богѣ опять?

— Нѣтъ-съ, я о дьяволѣ.

— Что же вашъ дьяволъ?

— Вамъ извѣстно, когда онъ къ человѣку подходитъ?

Когда тотъ что-нибудь совершить хорошее долженъ. Вотъ въ это самое время онъ и подступаетъ.

— Что же, онъ къ вамъ подступилъ?

— Что я! Не обо мнѣ-съ дѣло. А вотъ какъ люди заговорили о свободѣ-съ, о равенствѣ, такъ сказать... Будемъ прямо говорить—о царствіи небесномъ,—такъ сейчасъ же онъ къ нимъ на помощь. „А не проще ли, говоритъ, достичь этой цѣли при помощи крови? Пролей, говоритъ,

кровь, и достигнешь". Очень это соблазнительно—просто, главное. И смутил,—полилась кровь и льется...

— Вы къ чему мнѣ это говорите?

— Къ тому, что мнѣ удивительно, какъ люди не видятъ, что ихъ дьяволъ водить. Я-то со стороны вижу, а они-то не видятъ. А вы даже и въ дьявола не вѣрите.

— Я ни во что не вѣрю, — простоналъ онъ и опять почувствовалъ, какъ тяжела и отвратительна земная жизнь.

— Гадко! гадко!—сказалъ онъ.

— Что-съ гадко?—спросилъ Тарлаевъ.

— Жить.

— Если-бъ было все хорошо и гладко, тогда какой бы смыслъ жизни былъ? Ежели весь смыслъ въ томъ, чтобъ страдать.

— Ну, тогда, по-вашему, выйдетъ — чѣмъ больше неправды, тѣмъ лучше, потому что больше страдать будутъ.

— Я этого не говорю-съ. Даже, думаю, наоборотъ: надо за правду бороться и страдать только за правду. А только самъ человекъ страдать можетъ, а другого къ страданію приводить не имѣетъ права... За правду надо костями лечь и противъ зла бороться, но безкровно.

— Всѣ вы на безкровіи помѣшались, и старецъ великій, и химикъ...

— Какой химикъ-съ?

— А тутъ живетъ одинъ, нитроглицериномъ хотеть города взрывать... И Стуккей—англичанинъ... Вотъ только двѣ московскихъ старушки говорятъ, что кровь ничего не стѣитъ, и чѣмъ больше ея пролить, тѣмъ лучше.

— Старушки-съ въ заблужденіи...

Силы молодости брали свое. На четвертый день Тарлаевъ спросилъ:

— Поѣзда отсюда ходятъ? Сегодня ѣдемъ.

— Слабы, — замѣтилъ Пальмовъ.

— По дорогѣ окрѣпну.

— А вотъ-съ насчетъ денегъ какъ? Нѣтъ ли у васъ какихъ цѣнностей?

Цѣнности оказались въ часахъ и цѣпочкахъ. Пальмовъ взялъ и его и свои. За пару дали двадцать девять рублей. Пальмовъ, впрочемъ, и крестъ нагрудный золотой прибавилъ.

— На расчетъ въ гостиницѣ и на билеты хватить, — сказалъ онъ.

Тарлаевъ одѣлся въ свой костюмъ, отъ послѣдней прогулки сдѣлавшійся какимъ-то бурымъ, надѣлъ шляпу и, когда посмотрѣлъ на себя въ зеркало, на свое истомленное лицо съ глубоко внавшими глазами, только усмѣхнулся и сказалъ:

— Совсѣмъ бѣглый каторжникъ!

Въ Петербургѣ, едва прибылъ поѣздъ, Тарлаевъ хотѣлъ-было кинуться къ Кавдоровымъ. Но его измокшее, грязное платье и изувѣченная шляпа были настолько подозрительны, что первымъ дѣломъ приходилось переодѣться.

Матрешенька открыла дверь и ахнула.

— Да что вы, трубы чистили?—спросила она.

Онъ кинулся къ себѣ въ комнату, наскоро умылся и переодѣлся.

— Ахъ, живы-съ!—обрадовался ему Паль Палычъ:—опять вывернулись? Хорошее дѣло. А очевидно были въ перепалкѣ.

— На паровозѣ ѣхалъ, — сказалъ Тарлаевъ.

— Ай-ай-ай! До чего доводятъ крайности...—покачалъ головой хозяинъ. — Сколь это неприятно! А у насъ потише становится.

— Развѣ?—удивился Тарлаевъ.

— Могу васъ увѣрить. Все какъ будто умиротворяется. И разъясняется кое-что. Вотъ, напримѣръ, насчетъ господина Кругеля все теперь досконально извѣстно моему кузену. Какъ же это вы, родненькій, допустили и не заявили о смертномъ случаѣ? Да еще сами

гирьку носили... Но не смущайтесь: васъ теперь даже не привлекутъ, развѣ въ болѣе или менѣе отдаленномъ будущемъ... Теперь не до такихъ пустяковъ. Теперь важная дѣла на первомъ планѣ. Заходилъ сюда вчера какой-то редакторъ—хромой такой—очень смѣшно ему было, что онъ васъ не засталъ, и говорилъ, что онъ такой новый журналъ будетъ издавать, что не миновать ему Архангельска. Кажется, въ сотрудники собирается васъ привлечь... Просилъ передать вамъ, что какого-то Оому Верхолетова, вмѣстѣ съ его женой, арестовали... Приятеля вашего... И у насъ тоже, алхимика-то нашего... Вчера накрыли. Такъ онъ обидѣлся. Ну, да его выпустятъ, онъ безвредный...

Тарлаевъ поскакалъ къ Кавдоровымъ. Надя была дома.

— Слава Богу!—крикнула она при видѣ его, но особенной радости не обнаружила.—Гдѣ васъ носило?

— Гдѣ Юля?—спросилъ онъ въ отвѣтъ.

— А я почему знаю! Я седьмой день плачу.

— Куда она ушла?

— А это спросите вашу сестру.

— А сестра гдѣ?

— Домой уѣхала, въ деревню. Она узнала про своего Николеньку. Онъ себѣ артеріи перерѣзалъ послѣ ареста. Миленькіе вы мальчики, хотя бы о близкихъ немного подумали.

— Ну, да вѣдь и дѣвочки о мальчишкахъ мало думаютъ,—сказалъ онъ.—Тоже не стѣсняются.

— Это вы про сестру Юлю? Съ ума свели дѣвчонку, она вообразила серьезно, что она Шарлотта Кордэ! Всѣ вы съ ума сошли. О чемъ вы мечтаете? Чтобы людямъ лучше жилось? Не это надо, а надо, чтобъ люди лучше были.

— Это вы изъ Толстого,—замѣтилъ онъ.

— Не читала я вашего Толстого, а не понимаю вотъ чего: какъ это вы хлопчете о томъ, чтобъ меньше дѣла дѣлать, чтобъ урѣзать отъ работы часъ-другой, чтобъ больше за это платили, чтобъ были хорошія квартиры, хорошая ѣда...

— Хорошія школы...

— Неправда! О школахъ вы потомъ собираетесь говорить. Если-бъ вы со школь начали—другое дѣло. Если бы всѣ ваши требованія сводились къ тому, что вы первымъ дѣломъ требуете общаго народнаго образованія—а, это другое дѣло! А вы говорите о фабричномъ трудѣ. И папа туда же! Что вы всѣ пристали къ рабочимъ? Вы требуете равенства передъ судомъ. А не лучше ли сдѣлать такъ, чтобъ не было преступлений,—тогда и судовъ не будетъ.

— Утопіи!

— Почему утопіи! Просто вы заботитесь объ одной плоти, а до души вамъ нѣтъ никакого дѣла.

— Накормить сперва человека надо,—замѣтилъ онъ.

— Еще скажите—напоить. Вонъ у насъ по улицѣ отъ пьяныхъ въ сумерки прохода нѣтъ. Отецъ хвалится, что онъ для свободы народа дорогу расчищалъ, а о пьянствѣ, небось, заботился? Кто изъ васъ внушаетъ, что пить нельзя? Кто изъ васъ ребятишкамъ о любви говорилъ? Никто.

— Ну, и васъ надо сдать въ общій отрядъ идеалистовъ. Вашъ отецъ лучше: отецъ хотя дѣла не дѣлаетъ, да кричитъ о дѣлѣ.

— Отца, боюсь, подстрѣлятъ гдѣ-нибудь на баррикадѣ. Такіе какъ онъ воображаютъ, что они апостолы свѣта... Скоро онъ пріѣдетъ?

— Ничего не знаю...

Онъ бросился къ своимъ, разузнавать, гдѣ Юля. Но ряды ихъ были разстроены: половина куда-то пропала, другая половина какъ-то поеживалась и отговаривалась незнаніемъ. Онъ даже обратился за этимъ къ Паль Палычу.

— Господь съ вами, да откуда же я-то могу знать!—

Высадка Лейфа Эриксона въ Новомъ Свѣтѣ. Картина Эд. Морана, авт. «Нивы».



замахалъ онъ руками.—Я ни въ какихъ кружкахъ не состою. Я имѣю свѣдѣнія о томъ, что гдѣ - нибудь было, а о томъ, что будетъ, я не могу ничего знать. Очевидно, знакомая ваша куда-то выѣхала, съ какими-то намѣреніями. Очевидно, отъѣздъ ея содержится въ тайнѣ. Следовательно, покуда она не обнаружитъ сама себя путемъ какого-нибудь... ну, вы сами знаете, путемъ чего,—до тѣхъ поръ невозможны никакіе розыски. Вотъ объ алхимикѣ я справляюсь и даже имѣю свѣдѣнія о томъ, что его на сихъ дняхъ выпустятъ, обязавши нѣкоторой подпиской. А о вашей знакомой только отъ нея самой и возможно получить свѣдѣнія.

XXXVI.

Къ крайнему изумленію Тарлаева, фонари на улицахъ горѣли ярко, вода хорошо бѣжала по трубамъ, и газеты не только выходили, но и жестоко переругивались другъ съ другомъ. Больше того, — на французскіе фарсы народъ валилъ толпами, и публика неистово гоготала, видя господина, снимающаго съ себя панталоны, и даму, остающуюся въ одной рубашкѣ. Это было такъ остроумно, идейно, что золотой дождь сыпался въ карманъ остроумнаго антрепренера. По Невскому весело носились англійскія закладки, летали тройки, и

только государственная рента тихо-тихо увядала, склоняясь все больше и больше.

И не она одна увядала. Увядало въ Россіи самое великое, источникъ всего — увядала самая земля! Обезпложженная, измученная, неудобренная, она отказывалась давать то, что отъ нея требовали сверхъ силъ. Лошади падали и околѣвали, потому что онѣ, худыя, некормленные, не могли стащить тотъ грузъ, что накладывали на нихъ. Коровы издыхали, съѣвши всю солому съ крышъ и всю подстилку. И земля, такая же забитая, такая же истощенная, отказалась кормить хозяина.

— Благотворительныя барыни составляютъ комитеты для подавнїя помощи голодающимъ. Собираютъ сотни, тысячи, сотни тысячъ и посылаютъ голодающимъ... Посылаютъ голодающимъ и зерна на будущій посѣвъ...

— Будущій посѣвъ? Но почему же завтра бесплодная почва родить, если она не родила сегодня? Будущій посѣвъ принесетъ такіе же плоды, и въ будущемъ будетъ все то же и то же...

— И никто не хочетъ думать, что нужно народу одно: школа, школа и школа.

— Но не та школа, гдѣ учатъ дробямъ, стихотворенїямъ и употребленїю буквы *ять*, а та, которая должна научить земледѣльца, что дѣлать съ землей, чтобы не дать ей обратиться въ пустыню. Первымъ дѣломъ — научить сѣять,—за тысячу лѣтъ этому мы не выучились!..

Такъ кричалъ выпущенный алхимикъ, бѣгая передъ Паль Палычемъ и передъ Тарлаевымъ.

— Все спасенїе наше въ фосфорѣ. Фосфора, фосфора дайте!

Онъ схватилъ за плечи Тарлаева.

— А вы, вмѣсто фосфора, говорите о свободѣ личности!—кричалъ онъ.—Вы закрываете глаза на наше банкротство. Школь агрономическихъ дайте, школь! Бросьте все: закройте университеты, академіи, семинаріи, — научите всѣхъ одному: пахать и сѣять. Остановите постройку желѣзныхъ дорогъ, броненосцевъ, общественныхъ зданїй,—закройте все и создайте начальную агрономическую школу. Пусть крестьянинъ ничего больше не знаетъ, но пусть онъ подъ страхомъ жесточайшей отвѣтственности... Да, да, отвѣтственности! Пусть онъ отвѣчаетъ за обработку земли. Онъ можетъ дѣлать что угодно у себя въ домѣ, но земля—это государство. Государство должно себя оберегать. Мы преслѣдуемъ секту скопцовъ, считая ихъ врагами государства, а какъ же мы позволяемъ обезпложивать землю?..

— Вотъ онъ до чего додумался, просидѣвъ двѣ недѣли,—говорилъ Паль Палычъ.

— Я всегда, всегда это говорилъ, — кричалъ алхимикъ.—Если страна будетъ богата, ее не сразитъ никакая война, никакая революція. А богаты мы можемъ быть только хлѣбомъ, потому что мы только земледѣльцы. Вотъ посмотримъ, что нашъ парламентъ будетъ говорить про посѣвы!.. Да развѣ ему будетъ на это время!..

Въ опереткѣ заливались скрипки и волторны. Маскарады шли своей чередою. Глухіе подземные удары раздавались откуда-то. Почва уходила изъ-подъ ногъ все больше и больше.

Профессоръ Кавдоровъ прїѣхалъ. Надя просила Тарлаева зайти къ нимъ.

Онъ зашелъ. Кавдоровъ былъ такъ же свѣжъ и молодъ.

— Вотъ и я здѣсь,—оживленно говорилъ онъ.—Мы тамъ безъ тебя еще пожили въ палаццо. Онъ премилый, этотъ амфитріонъ. И я согласенъ съ братомъ: это хорошо,

что онъ надбавляетъ на товаръ. Это лучше, обществу надо напоминать... Особенно заграничный товаръ: „Ахъ, ты хочешь заграничнаго? плати втрое...“ Очень было хорошо. Но вотъ я сюда прїѣхалъ, и оказывается—Юли нѣтъ. Почему же?.. Куда она ушла?.. Я считаю съ ея стороны это недобросовѣстнымъ. Если она это сдѣлала даже во имя идеи—все-таки я не одобряю такого отношенїя ко мнѣ... И Сергѣй тоже говорилъ. Сергѣй между прочимъ былъ арестованъ, и представъ, ему сказали, что его лишатъ пенсіи...

— Странно, еслибъ не лишили,—замѣтила Надя.

Профессоръ повернулся къ ней и долго внимательно смотрѣлъ на нее.

— Да, конечно, — сказалъ онъ: — конечно. Странно было бы ему брать... Вонъ я взялъ у амфитріона сюда на проѣздъ. Только на проѣздъ и больше ничего... Конечно, отдамъ. А Сергѣя обманули, его увѣрили, что съ нимъ вся Москва, а въ результатѣ—всѣ ушли. Мнѣ жаль его. Амфитріонъ предлагалъ ему жить у него во флигелѣ, если его лишатъ пенсіи. Нѣтъ, все же есть у нихъ размахъ, у коммерсантовъ... А насчетъ Юли я очень недоволенъ...

— Что-жъ вы будете дѣлать теперь?—спросилъ Тарлаевъ.

— Я сниму залу и прочту лекцію... У меня есть тема, которая увлечетъ. Ты приходи... Я тебѣ какъ-нибудь заранѣе прочту. Я читалъ въ наброскахъ амфитріону, онъ отъ восторга даже напился.

Тарлаевъ какъ-то безпомощно бродилъ цѣлые дни по улицамъ. Здоровье его поправилось, но чѣмъ здоровѣе онъ былъ, тѣмъ тяжелѣе ему было на душѣ. Пальмовъ заходилъ къ нему ежедневно, однажды съ племянницей Өней—она жила съ теткой и работала, но была угрюма и молчалива.

— Боюсь, что сбѣжить, — покачивалъ головой Пальмовъ.

Разъ, въ хмурый день, когда сѣрая туча низко-низко нависла надъ землею, Тарлаевъ зашелъ къ Кавдоровымъ. Онъ засталъ тяжелую сцену.

Старикъ сидѣлъ въ креслѣ, бессмысленно глядя въ одну точку. Его сѣдая грива была веклочочена. Онъ казался Ювомъ, на котораго свалились всѣ несчастїя. Возлѣ него, на полу, на подушкѣ сидѣла Надя. Она запустила пальцы въ свои золотистые волосы и безшумно рыдала въ колѣняхъ отца.

— Чтѣ, что такое?—спросилъ Тарлаевъ, предчувствуя какой-то ужасъ.

Старикъ поднялъ на него глаза, но ничего не отвѣтилъ, только пошевелилъ губами.

Она встала, взяла со стола газету и подала ему.

— Телеграмма,—чуть слышно шепнула она.

Онъ пробѣжалъ ее. Все закружилось вокругъ. Онъ удержался на ногахъ и долго стоялъ, глядя, какъ дѣвушка плачетъ, лежа на диванѣ.

— Ей не удалось,—проговорилъ наконецъ старикъ:—а ее уложили на мѣстѣ...

— И слава Богу, что не удалось!—сказала Надя.

Тарлаевъ судорожно скомкалъ газету и выбѣжалъ на улицу.

Стемпло еще больше. Густой черный туманъ, смѣшанный съ копотью и дымомъ, колыхался зловѣщимъ пологомъ. Очертанїя домовъ терялись въ желтовато-грязной мглѣ, и уныло тянулись по улицамъ, поглядывая пугливо по сторонамъ, блѣдные, измученные жизнью прохожіе...

К о н е ц ъ.



ПЕРИОДИЧЕСКАЯ СИСТЕМА ЭЛЕМЕНТОВЪ

ГРУППЫ	Высота С. над уровнем моря	Высота водород. соединен.	Р Я Д Ы					
			1	2	3	4	5	6
I	R ₂ O	—	He 4	Ne 20	Ar 40	Kr 82	Xe 128	
II	RO	—	Li 7	Na 23	K 39	Rb 85	Cs 133	
III	RO ₂	—	Be 9	Mg 24	Ca 40	Sr 87	Ba 137	
IV	RO ₂	RH	B 11	Al 27	Sc 44	Y 89	La 138	
V	RO ₂	—	C 12	Si 28	Ti 48	Zr 90	Ce 140	Th 232
VI	RO ₃	—	—	—	V 51	Nb 94	Ta 183	
VII	RO ₇	—	—	—	Cr 52	Mo 96	W 184	U 239
					Mn 55			
					Fe 56	Ru 101	Os 191	
					Co 59	Rh 103	Jr 193	
					Ni 58	Pd 106	Pt 194	
I	R ₂ O	—			Cu 63	Ag 107	Au 197	
II	RO	—			Zn 65	Cd 112	Hg 200	
III	RO ₂	—			Ga 70	In 114	Tl 204	
IV	RO ₂	—			Ge 72	Sn 118	Pb 206	
V	RO ₂	RH ₃	N 14	P 31	As 75	Sb 120	Bi 208	
VI	RO ₃	RH ₂ O	O 16	S 32	Se 79	Te 127		
VII	RO ₇	RH ₄ F	F 19	Cl 35	Br 80	J 126		

Периодическая система элементов. Памяти Д. И. Менделѣева.

Памяти Д. И. Менделѣева. (Съ 2 рис. на этой стр.)

Въ православной церкви существуетъ добрый обычай поминать усопшихъ въ сороковой день по ихъ кончинѣ.

2-го марта исполнился сороковой день по кончинѣ великаго рускаго ученаго, Д. И. Менделѣева.

Помянемъ же этого могучаго исполина научной мысли нѣсколькими словами по поводу главнѣйшаго дѣла его жизни: того дѣла, которое запечатлѣно въ сжатой и, если можно такъ выразиться, математически-красивой формулѣ, носящей названіе «Периодической системы элементовъ». Эта формула, начертанная на большой бѣлой доскѣ, помѣщена на скромной могилѣ почившаго ученаго, на Волковомъ кладбищѣ.

«Периодическая система элементовъ»—это не что иное, какъ ключъ къ уразумѣнію цѣлой громадной области міровой жизни. Это та «гармонія чиселъ», на которой древніе пифагорейцы, за 2000 лѣтъ до Менделѣева, строили все мірозданіе.

Д. И. Менделѣеву удалось радикально взлѣпить весь взглядъ на химию. До него химія была наукой чисто-описательной, въ родѣ, напримѣръ, географіи. Она представляла собою сухое описаніе и перечисленіе химическихъ веществъ. Химическіе знанія и факты были плохо систематизированы, и не существовало общихъ принциповъ для такой систематизаціи.

Д. И. Менделѣевъ нашелъ эти общіе принципы.

Онъ открылъ весьма простой, но никѣмъ до него не замѣченный законъ: свойства элементовъ, если элементы написать въ рядъ, периодически повторяются, въ зависимости отъ ихъ атомнаго вѣса.

Говоря другими словами, всѣ элементы неорганической жизни міра связаны другъ съ другомъ стройною системою числовыхъ соотношеній,

такъ что, судя по одному элементу, можно заранѣе опредѣлить всѣ качества другого, который слѣдуетъ за нимъ въ порядкѣ своего атомнаго вѣса.

А. И. Менделѣевъ внесъ такимъ образомъ философское объединяющее начало въ химию и возвелъ ее на высокую научную степенъ. Онъ отыскалъ ключъ не только къ уразумѣнію многихъ, оставшихся до сихъ поръ загадочными, явленій, но и къ открытію новыхъ тѣлъ.

Въ воспроизведенной имъ лѣстницѣ элементовъ были пробѣлы. Пробѣлы эти, по мнѣнію великаго ученаго, должны были быть заняты какими-то еще не найденными элементами. Зналъ ихъ мѣстонахожденіе въ ряду элементовъ, Д. И. Менделѣевъ заранѣе опредѣлилъ всѣ ихъ свойства. Осталось лишь фактически отыскать эти таинственные, но уже разгаданныя тѣла, и три изъ нихъ потому были, въ самомъ дѣлѣ, найдены: это были галлій, скандій и германій. Къ сожалѣнію, ни одно изъ нихъ не получило имени или хотя бы намека на имя великаго рускаго ученаго. Найдены они были иностранными учеными, которые и назвали отысканные, по указанію рускаго ученаго, элементы иностранными именами.

Такимъ образомъ лучшимъ памятникомъ Д. И. Менделѣева, дѣйствительно, должна служить открытая имъ система. И доска съ начертанною на ней «Периодической системой элементовъ»—болѣе чѣмъ уместна на надгробіи великаго рускаго химика.

Послѣ покойнаго ученаго остался еще одинъ своеобразный памятникъ: его мозгъ.

Онъ не погребенъ вмѣстѣ съ тѣломъ Д. И. Менделѣева, но препарированъ и помѣщенъ на храненіе въ музей при клиникѣ душевныхъ и нервныхъ болѣзней въ Петербургѣ.

Это — лучший памятникъ для ученаго... Какъ-то отрадно думать, что мозгъ—носитель творческой мысли человѣка—не преданъ тлѣнію, но красуется на виду у поколѣній, обязанныхъ своими знаніями этому носителю и творцу знанія... Какой яркій символъ безсмертія творческой мысли можно видѣть въ этомъ сохраненіи, въ этомъ научномъ культѣ мозга.

Мозгъ Д. И. Менделѣева отличается вѣсомъ и обиліемъ извилинъ въ передней его части. Всѣ его внѣшнія даннны указываютъ на то, что такой мозгъ могъ принадлежать исключительно лишь гиганту творческой мысли.

Политическое равноправіе женщинъ.

Англія издавна пользуется репутаціею одной изъ наиболѣ консервативныхъ странъ, но это однако же нисколько не мѣшаетъ ей во многихъ случаяхъ становиться во главѣ европейскаго прогресса. Какимъ же образомъ неустанная работа обновленія мирится съ неподвижнымъ духомъ консерватизма? Очень просто: эти



Могила знаменитаго ученаго на Волковомъ кладбищѣ. Памяти Д. И. Менделѣева. По фот. Н. Ольшанскаго, авт. «Нивы».

два, повидимому, непримримо-враждебны между собою начала сливаются другъ съ другомъ довольно легко благодаря воздѣйствию третьяго фактора—силы и регулирующей роли обычая, примирающаго новаторство передовыхъ партій съ требованіями медленно измѣняющагося національнаго быта и съ завѣтами сѣдыхъ вѣковъ. Англійскіе реформаторы не сочиняютъ жизнь по книжкамъ, не увлекаются утопіями, но всегда стоятъ на твердо-реальной почвѣ и стремятся удовлетворить только громко и властно заявленные запросы общественной жизни. Вся дѣятельность англійскаго парламента можетъ разсматриваться, какъ классическій образецъ почвеннаго реформаторства, совмѣщающаго въ себѣ рыцарскую вѣрность прошлому съ тонкою чуткостью къ нуждамъ и потребностямъ текущаго дня. Государственные мужи Британіи умѣютъ идти въ шагъ съ духомъ времени, не забывая впередъ, но въ то же время и не отставая отъ своего народа до такой степени, чтобы превращать весь государственный механизмъ въ огромный тормозъ національнаго развитія. Они не могутъ быть ни утопистами, ни реакціонерами, потому что вѣковая политическая школа приучила ихъ къ ясному пониманію постепеннаго и безостановочнаго органическаго роста общества и дала имъ въ этомъ пониманіи точную «мѣру событий и вещей».

Свойственную имъ отзывчивость къ новымъ общественнымъ теченіямъ и здравую уравновѣшенность въ увлеченіи ими англичане проявили и въ отношеніи возникшаго за послѣднее время движенія въ пользу предоставленія женщинамъ политическихъ правъ. Движеніе это существуетъ уже давно, но до сихъ поръ оно не выходило изъ предѣловъ чисто-литературной агитаціи. Только въ концѣ прошлаго года оно вдругъ неожиданно перешло изъ будуаровъ на улицы и приняло довольно бурныя формы митинговыхъ демонстрацій и протестовъ. Энергичныя представительницы безправнаго пола стали насильственно врываться въ засѣданія парламента для подачи своихъ петицій и выражения негодования противъ узурпаціи мужчинъ, оказывали сопротивление полиціеменамъ и держали въ продолжительной осадѣ высшее законодательное учрежденіе страны, давая богатую пищу живущимъ сенсациями мелкимъ газетамъ. О тернистомъ пути, которымъ шли англійскія суффражистки, добываясь своихъ правъ, свидѣлствуетъ уголовная хроника лондонской печати. Временно затихшія демонстраціи вновь усилились послѣ открытія парламента подъ впечатлѣніемъ того, что составляемая министрами тронная рѣчь не пообѣщала требуемой реформы. Въ отвѣтъ на министерское умолчаніе толпа суффражистокъ, около 800 человекъ, снова окружила парламента и произвела бурную манифестацію, продолжавшуюся 5 часовъ. Такъ какъ по закону никакая толпа не смѣетъ приближаться къ зданію парламента ближе чѣмъ на три версты, то противъ демонстрантокъ для спасенія отечества была пущена конная полиція, которая произвела много арестовъ. На другой день состоялся судъ надъ виновными, въ которомъ вѣрныя своему принципу подсудимыя заявили, что онѣ не признаютъ компетенціи суда, такъ какъ ихъ судятъ на основаніи законовъ, изданныхъ мужчинами. Чтѣ подѣлаешь съ такими отрицательницами? Гдѣ найти управу противъ нихъ? Счастье, что судья вспомнилъ, что нѣкоторые изъ законовъ утверждены не королями, а королевами Англій, и это дало ему право приговорить протестантокъ къ тяжелому штрафу по 200 руб. каждую, съ замѣною арестомъ на три недѣли. Замѣчательно, что всѣ поборницы женскихъ правъ, между которыми было немало представительницъ аристократіи и высшей буржуазіи, отказались отъ внесенія штрафа и, желая лично пострадать за убѣжденія, предпочли испытать всѣ ужасы и неприятели тюремнаго заключенія.

Вскорѣ послѣ этого около 2.000 женщинъ собрались въ Гайдъ-Паркъ и двинулись торжественной процессіей въ Exeter Hall, гдѣ состоялся митингъ, закончившійся требованіемъ, чтобы правительство въ теченіе нынѣшней же сессіи непременно провело законъ о женскомъ избирательномъ правѣ. Въ процессіи принимали участіе свыше сорока представительницъ политическихъ и рабочихъ ассоціацій, а также многія богатыя и титулованныя дамы съ громкими фамиліями—леди Франсесъ, Бальфуръ, Сесилія Робертсъ, сестра генерала Френча и пр. Наибольше малодушныя изъ нихъ, въ виду дождливой погоды, вѣхали въ собственныхъ экипажахъ, но большинство аристократическихъ дамъ въ теченіе нѣсколькихъ часовъ героически шло пѣшкомъ рядомъ съ работницами по грязной, скользкой отъ дождя мостовой.

Уличная печать, разумѣется, жестоко высмѣивала героическихъ суффражистокъ, но въ концѣ концовъ ближайшая цѣль ихъ все-таки была достигнута: общество заговорило о правахъ женщинъ, Англія волей-неволей задумалась надъ ненормальностью юридическаго неравенства цѣлой половины своего населенія, и парламента былъ

вынужденъ заняться разсмотрѣніемъ законопроекта объ уравненіи женщинъ въ политическихъ правахъ съ мужчинами. Членъ либеральной партіи Диккенсъ внесъ законопроектъ, предоставляющій женщинамъ право участія въ парламентскихъ выборахъ во всѣхъ тѣхъ случаяхъ, гдѣ онѣ по своему цензу пользовались бы этимъ правомъ, если бы были мужчинами. Правительство отнеслось къ законопроекту очень осторожно и не поставило на немъ своего бланка. Оно видитъ, что идея женской равноправности не встрѣчаетъ безусловнаго сочувствія среди общества. Рядомъ съ пламенными требованіями суффражистокъ газеты печатаютъ цѣлый рядъ коллективныхъ заявленій отъ имени дамъ, матерей семействъ, удостовѣряющихъ, что имъ политическія права совсѣмъ не нужны, что даже и съ домашними работами онѣ не успѣваютъ управиться безъ помощи наемной прислуги, и что вообще онѣ предпочитаютъ быть неограниченными монархами въ своей семьѣ, чѣмъ засѣдать простыми членами въ парламентѣ. Въ наибольшую передовую часть англійскаго общества, именно въ рабочей средѣ, тоже сказалась сила природнаго англійскаго консерватизма: на конференціи рабочей партіи въ Бельфастѣ, при обсужденіи женскаго вопроса подавляющимъ большинствомъ голосовъ была принята резолюція, допускающая женщинъ къ парламентскимъ выборамъ, однако же безъ права быть избранными въ члены парламента. Несправедливые по натурѣ своей мужчины не хотятъ отказать женщинамъ въ гражданскихъ правахъ, но не находятъ въ себѣ мужества состязаться съ женщинами въ парламентскихъ преніяхъ. Такая отсталость рабочихъ такъ глубоко огорчила ихъ лидера Кейръ-Гарди, что онъ хотѣлъ даже выйти изъ состава рабочей партіи, но, къ счастью, вспомнилъ, что ей предстоитъ бороться съ еще болѣе возмутительными формами неравенства и социальной несправедливости. Англійскіе рабочіе вообще, по чисто-экономическимъ соображеніямъ, не особенно сочувствуютъ расширенію сферы женскаго труда, такъ какъ конкуренція женщинъ значительно увеличиваетъ излишекъ предложенія труда надъ спросомъ на него и поэтому очень тяжело отзывается на экономическомъ положеніи рабочаго класса: нѣсколько тысячъ зарабатывающихъ женщинъ оставляютъ безъ куска хлѣба тысячи рабочихъ семействъ, въ составъ которыхъ есть и женщины и дѣти, и понижаютъ заработную плату всей страны. Такова истинная основа замѣтнаго несочувствія рабочей среды женскому движенію.



Знаменитый химикъ Пьеръ Бертелло (1827—1907).
По фот. авт. «Нивы».

Въ консервативной Англій нѣтъ основанія ожидать слишкомъ торпливаго разрѣшенія женскаго вопроса. Болѣе легкая на подъемъ Франція тоже не особенно торопится съ проведеніемъ справедливыхъ реформъ, главнымъ образомъ по соображеніямъ чисто-политическаго свойства: французскія женщины, какъ извѣстно, въ массѣ своей чрезвычайно религіозны, и предоставленіе имъ избирательныхъ правъ, по мнѣнію республиканскаго большинства обихъ палаты, грозило бы неизбѣжнымъ возвратомъ страны къ безпросвѣтному клерикализму.

Уравненіе въ правахъ женщинъ кажется передовымъ французамъ чѣмъ-то въ родѣ новаго нашествія варваровъ, угрожающаго уничтожить всѣ плоды и завоеванія цивилизаціи. Зато въ Италіи требованія суффражистокъ нашли горячій откликъ въ парламентѣ, и послѣ пламенныхъ рѣчей нѣсколькихъ депутатовъ министр-президентъ Джюлитти обѣщавъ провести, въ видѣ опыта, законъ объ участіи женщинъ въ мѣстныхъ административныхъ выборахъ для того, чтобы впоследствии, на основаніи твердыхъ практическихъ данныхъ, предоставить имъ и политическія права. Разумѣется, итальянскій опытъ будетъ имѣть всемірное значеніе и поможетъ благоприятному рѣшенію женскаго вопроса во всѣхъ странахъ Европы.

Пьеръ Бертелло. (Портр. на стр. 187).

Послѣдняя премія Нобеля оказалась роковой для трехъ ея лауреатовъ. Въ началѣ этого года скончались трое Нобелевскихъ «премьеровъ»: Кардуччи, Моассанъ—и наконецъ Бертелло.

Послѣдній скончался 3-го марта—при очень трогательныхъ обстоятельствахъ: спустя нѣсколько минутъ послѣ кончины его жены. Супруги Бертелло прожили всю жизнь душа въ душу, и кончина ш-ше Бертелло, скончавшейся на 68-мъ году жизни, такъ подѣлствовала на 80-лѣтняго старца, ея супруга, что тотъ не вынесъ неожиданнаго несчастья. Узнавъ о ея смерти, онъ всплеснулъ руками, тихо вскрикнулъ и опустился въ кресло уже безжизненнымъ тѣломъ.

П. Бертелло пользуется міровой славой, какъ знаменитый химикъ. А въ предѣлахъ своей родины онъ кромѣ того имѣлъ репутацію еще и выдающагося государственнаго и общественнаго дѣятеля.

Родился онъ въ 1827 году. Въ 1861 году французская академія

присудила ему премию Жаккера за химическія работы, а спустя два года Бертело занял кафедру органической химіи, специально учрежденную для него въ Collège de France. Съ этой кафедры знаменитый ученый публично излагалъ потомъ свои замѣчательные взгляды и открытія въ области синтеза химической механики и термохиміи.

Государственная и общественная дѣятельность Бертело весьма

обширна и почтенна. Онъ много потрудился на пользу высшаго образованія во Франціи и, между прочимъ, занималъ даже посты министра народнаго просвѣщенія и иностранныхъ дѣлъ.

Французское правительство рѣшило устроить Бертело національную похорону и похоронить его въ Пантеонѣ. Тамъ же будетъ похоронена и г-жа Бертело. Супруги, не разлучившіеся болѣе полустолѣтія, будутъ покоиться рядомъ.

Очерки по исторіи конституцій.

VI.

Отвѣтственность министровъ.

Понятіе «отвѣтственности министровъ» сводится къ двумъ словамъ: «Министры отвѣчаютъ передъ народомъ за свое правленіе». Отвѣтственность эта не есть отвѣтственность гражданская по какимъ-либо обязательствамъ. По такимъ обязательствамъ всякій человекъ отвѣчаетъ предъ гражданскимъ судомъ. Отвѣтственность министровъ не есть также отвѣтственность уголовная. Каж-

этихъ пяти пунктовъ обвиненія только первые два о сношеніяхъ съ Франціей могутъ быть подведены подъ понятіе государственной измѣны, т. е. предусмотрѣннаго закономъ преступленія. Остальные же пункты касаются только мѣръ правленія, и Денби долженъ былъ отвѣчать именно за ихъ честность, справедливость и пользу... Въ англійскомъ правѣ съ тѣхъ поръ это начало можетъ считаться вполне установленнымъ.

Министры—люди, облеченные большой властью; отъ ихъ мѣропріятій, ихъ способовъ управленія зависитъ счастье и благоден-



1-й рядъ — стоятъ: 1) Н. В. Лисичкинъ (ст. Ессентужской), 2) О. Т. Башта (ст. Кисловодской), 3) А. М. Пономаревъ (ст. Шедрикской), 4) К. И. Сапроновъ (ст. Государственной), 5) Г. К. Кисинъ (ст. Прибалтійской), 6) И. К. Храмовъ (ст. Наурской).
2-й рядъ: 1) Е. И. Тихоновъ (ст. Червленной), 2) Уваровъ (ст. Павлодольской), 3) членъ Государственной Думы М. А. Карауловъ 2-й, 4) наказный атаманъ Терскаго казачьяго войска ген.-лейтенантъ А. М. Колобакинъ, 5) старшій помощникъ наказнаго атамана ген.-майоръ Ржевусскій, 6) младшій помощникъ наказнаго атамана ген.-майоръ Соловьевъ, 7) Н. Н. Татаринцевъ (ст. Незлобой).
3-й рядъ: 1) М. П. Кротовъ (ст. Терской), 2) П. Т. Гусановъ (ст. Суэженской), 3) И. П. Брянцевъ (ст. Александрійской), 4) А. С. Ташировъ (ст. Савицковской).
Группа выборщиковъ-казачей Терскаго казачьяго войска въ гор. Владикавказѣ. По фот. авт. «Нивы».

дый можетъ совершить преступленіе, нарушить чьи-либо неотъемлемыя права. Онъ отвѣчаетъ за это предъ судомъ уголовнымъ. Отвѣтственность министровъ наконецъ не есть отвѣтственность служебная. Всякое должностное лицо, всякій чиновникъ обязанъ исполнять свои служебныя обязанности. Если онъ ихъ нарушаетъ безъ законнаго основанія, онъ отвѣчаетъ предъ судомъ или предъ своимъ начальствомъ, и если его проступокъ не выходитъ за предѣлы служебныхъ обязанностей, — высшей мѣрой наказанія для него можетъ быть только лишеніе должности.

Совсѣмъ не то при такъ-называемой «отвѣтственности министровъ». Министры отвѣчаютъ не за нарушеніе какого-либо права или закона, а за *честность, справедливость и пользу* своего правленія. Министры кромѣ того отвѣчаютъ не передъ судомъ или начальствомъ, а передъ своимъ *народомъ*.

Такимъ образомъ отвѣтственность министровъ съ точки зрѣнія государственнаго права есть отвѣтственность политическая.

Великія слова «честность, справедливость и польза» правленія пронесены были въ англійскомъ парламентѣ въ 1676 году, во время суда надъ министромъ Карла II, Денби. Этого министра обвиняли въ томъ, что онъ: 1) участвовалъ въ продажѣ Калѣ французскому правительству, 2) вступалъ въ измѣнческія сношенія съ французскимъ королемъ (Карлъ II англійскій дѣйствительно получалъ пенсію отъ Людовика XIV), 3) потворствовалъ папизму, 4) тратилъ безъ разсчета народныя деньги и 5) давалъ королю вредный совѣтъ распустить парламентъ... Изъ

стvie милліоновъ людей. Поэтому вполне понятно, что ихъ отвѣтственность выходитъ за предѣлы обыкновенной юридической отвѣтственности.

Отвѣтственность министровъ передъ народомъ вылилась въ вполне опредѣленную форму. Непосредственныя народныя собранія существуютъ только въ нѣсколькихъ кантонахъ Швейцаріи. Въ большинствѣ же конституціонныхъ странъ Европы и Америки, въ виду ихъ обширныхъ пространствъ, образовались такъ-называемыя «представительныя» формы, то-есть парламенты народныхъ представителей. «Національное собраніе,—сказалъ однажды Мирабо:—должно представлять собою націю, какъ ландкарта въ маломъ масштабѣ,—это, такъ сказать, карманное изданіе народной воли». Поэтому министры, отвѣтственные передъ народомъ, являются на дѣлѣ отвѣтственными передъ народнымъ парламентомъ. Въ болѣе части культурныхъ государствъ парламентъ состоитъ изъ двухъ палатъ, низшей и высшей. Изъ нихъ низшая палата бываетъ всегда—палатой представителей, избранныхъ народомъ. Министры такимъ образомъ отвѣтственны именно передъ этой низшей палатой народа.

Но кто такіе сами министры?

Въ каждомъ государствѣ существуютъ три власти—законодательная, судебная и исполнительная. Законодательная власть создаетъ законы, судебная—ихъ толкуетъ и примѣняетъ, исполнительная—проводитъ въ жизнь и законы и судебныя рѣшенія. Законодательная власть принадлежитъ парламенту при участіи короля



Алакозовъ, Т. И.
(Екатеринославской губ.).



Алексѣевъ, Т. В.
(Тобольской губ.).



Арананцевъ, М. П.
(Области Войска Донского).



Свящ. Архиповъ, А. В.
(Оренбургской губ.).



Афанасьевъ, А. Е.
(Курской губ.).



Афанасьевъ, П. А. (онъ же
Смирновъ). (Московск. губ.).



Байдаковъ, Ф. И.
(Тобольской губ.).



Баташовъ, В. М.
(Тамбовской губ.).



Батуровъ, М. В.
(Казанской губ.).



Блыскошъ, I. А.
(Сѣдлецкой губ.).



Бодровъ, А. В.
(Вятской губ.).



Богдановъ, Н. Н.
(Рязанской губ.).



Бурмейстеръ, А. В.
(Витебской губ.).



Бѣляевскій, Я. Б.
(Кѣлецкой губ.).



Варунъ-Секретъ, С. Т.
(Херсонской губ.).



Вахрушевъ, В. А.
(Вятской губ.).



Веремѣнко, Т. С.
(Черниговской губ.).



Виноградовъ, А. К.
(Анжолинской области).



Волковъ, С. И.
(Курской губ.).



Волкъ-Карачевскій, В. В.
(Черниговской губ.).



Волоцной, Н. М.
(Вологодской губ.).



Галуновъ, Ф. И.
(Костромской губ.).



Гарусевичъ, И. С.
(Ложжинской губ.).



Гашкевичъ, М. И.
(Могилевской губ.).



Герштанскій, Д. I.
(Волынской губ.).



Гессенъ, В. М.
(С.-Петербургской губ.).



Гессенъ, I. В.
(гор. С.-Петербургъ).



Головановъ, И. Ф.
(Тургайской области).



Горбуновъ, Г. А.
(Терской области).



Грудинскій, П. Ф.
(Минской губ.).



Губаревъ, И. А.
(Московской губ.).



Демидюкъ, М. Ф.
(Гродненской губ.).



Джугели, С. М.
(Тифлисской губ.).



Дидурикъ, А. И.
(Подольской губ.).



Кн. Долгоруновъ, Пав. Д.
(гор. Москва).

Члены второй Государственной Думы.



Долженковъ, В. И.
(гор. Курскъ).



Дубонь, Ф. Ф.
(Подольской губ.).



Епископъ Евлогій.
(Отъ правосл. насел.
Люблинск. и Сѣдлецк. губ.).



Ереминъ, Ф. А.
(Уральской обл.).



Ершовъ, В. Е.
(Пермской губ.).



Зайцевъ, М. Г.
(Вятской губ.).



Заплатинъ, И. В.
(Оренбургской губ.).



Захаровъ, Я. Е.
(Пермской губ.).



Зейналовъ, З. З.
(Банинской губ.).



Зурбанянцъ, А. Г.
(гор. Тифлисъ).



Игнатьюкъ, М. А.
(Волынской губ.).



Казричъ, З. А.
(Витебской губ.).



Калининъ, А. В.
(Костромской губ.).



Напустинъ, М. Я.
(гор. Казань).



Карауловъ, М. А.
(Терской обл.).



Кардашевъ, Асланъ-Бекъ
Али Ага Оглы.
(Дагест. обл. и Закавказ. окр.)



Кизветтеръ, А. А.
(гор. Москва).



Кимряковъ, А. Е.
(Московской губ.).



Колокольниковъ, В. В.
(Тобольской губ.).



Коренчукъ, А. Ф.
(Волынской губ.).



Костенко, Л. В.
(Екатеринославской губ.).



Краснощукъ, Г. А.
(Смоленской губ.).



Крушеванъ, П. А.
(гор. Кишиневъ).



Кузнецовъ, Е. А.
(Смоленской губ.).



Кузьминъ-Нараваяевъ, В. Д.
(Тверской губ.).



Купстасъ, А. С.
(Новенской губ.).



Кутлеръ, Н. Н.
(гор. С.-Петербургъ).



Кушниковъ, Д. А.
(Казанской губ.).



Лавровъ, И. Г.
(Ярославской губ.).



Лопатинъ, П. П.
(Гродненской губ.).



Лохвицкій, П. С.
(Нурской губ.).



Макаревичъ, З. А.
(Гродненской губ.).



Маклаовъ, В. А.
(гор. Москва).



Маревъ, И. П.
(Московской губ.).



Масагутовъ, Хабибраманъ
Ахметъ Сатдиновъ Ахунъ.
(Вятской губ.).

Члены второй Государственной Думы.



Масляниковъ, В. В.
(Полтавской губ.).



Махмудовъ, Мустафа
Гаджи Муса Оглы.
(Бакинской губ.).



Медвѣвъ, Решидъ Меди Оглу.
(Таврической губ.).



Мельникъ, В. М.
(Минской губ.).



Михайловъ, Г. С.
(Архангельской губ.).



Михайлюкъ, И. А.
(Кіевской губ.).



Мушенко, И. Н.
(Курской губ.).



Нечитайло, С. В.
(Кіевской губ.).



Новодворскій, Ф. І.
(гор. Варшава).



Осичкинъ, Н. Г.
(Тамбовской губ.).



Островскій, О. В.
(Радомской губ.).



Партсъ, К. Э.
(Лифляндской губ.).



Пергаментъ, О. Я.
(гор. Одесса).



Перелашинъ, А. В.
(Костромской губ.).



Петерсонъ, Б. Л.
(Костромской губ.).



Петроченко, Ф. И.
(Витебской губ.).



Петрухинъ, Г. И.
(Казанской губ.).



Покровскій, Г. К.
(Саратовской губ.).



Половининъ, Д. И.
(Тамбовской губ.).



Поляковъ, А. Г.
(Астраханской губ.).



Пелловскій, Э. Е.
(Петровской губ.).



Пройда, А. Г.
(Екатеринославской губ.).



Пьяныхъ, И. Е.
(Курской губ.).



Рогожа, П. М.
(Подольской губ.).



Родичевъ, Ф. И.
(Тверской губ.).



Рокотовъ, Н. Н.
(Псковской губ.).



Романовъ, Д. З.
(Тамбовской губ.).



Русановъ, А. І.
(Курской губ.).



Савельевъ, А. А.
(Нижегородской губ.).



Сагательовъ, И. Я.
(Зриванской губ.).



Сайко, Е. А.
(Полтавской губ.).



Салтыковъ, С. Н.
(Вятской губ.).



Санцевичъ, А. М.
(Гродненской губ.).

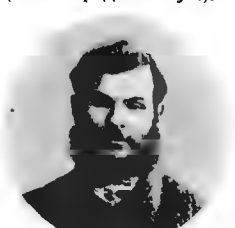

Семеновъ, А. И.
(Подольской губ.).

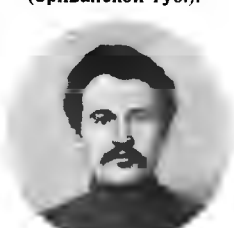

Серебряковъ, И. Д.
(Уфимской губ.).

Члены второй Государственной Думы.



Сиговъ, П. С.
(Пермской губ.).



Сналозубъ, Н. Л.
(Тобольской губ.).



Смагинъ, А. З.
(Рязанской губ.).



Смирновъ, Р. Я.
(Курской губ.).



Стаховичъ, А. А.
(Орловской губ.).



Стаховичъ, М. А.
(Орловской губ.).



Струве, П. Б.
(гор. С.-Петербургъ).



Сухоруковъ, И. Д.
(Самарской губ.).



Сытинъ, О. М.
(Симбирской губ.).



Татариновъ, Ф. В.
(гор. Орель).



Тахтамировъ, Н. Ф.
(Курской губ.).



Тесленко, Н. В.
(гор. Москва).



Тиграновъ, С. Ф.
(Зриванской губ.).



Трейманъ, З. Я.
(Лифляндской губ.).



Третьяченко, А. З.
(Бессарабской губ.).



Тучковъ, Н. Н.
(Ярославской губ.).



Ушаковъ, И. И.
(Области Войска Донского).



Федоровъ, А. Ф.
(Казанской губ.).



Федоровъ, Г. Ф.
(Смоленской губ.).



Федоровъ, М. П.
(гор. С.-Петербургъ).



Хасановъ, К. Г.
(Уфимской губ.).

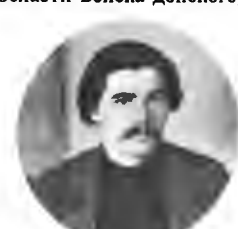

Чашинъ, В. А.
(Пермской губ.).



Челноковъ, М. В.
(Московской губ.).



Черносвитовъ, К. Н.
(Владимирской губ.).



Чинковъ, П. Н.
(Тульской губ.).



Чоповенно, З. Я.
(Кievской губ.).



Шабалинъ, Я. С.
(Вятской губ.).



Шиманскій, И. А.
(Минской губ.).



Шпагинъ, А. А.
(Пермской губ.).



Шербенокъ, Д. Н.
(Могилевской губ.).

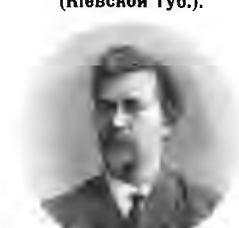

Юницкій, П. Е.
(Нoстрoмской губ.).



Юргенштейнъ, А. Г.
(Лифляндской губ.).

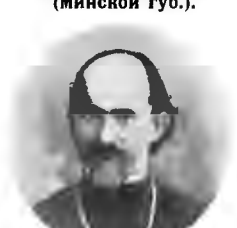

Якубовичъ, В. А.
(Минской губ.).



Яронскій, В. Ф.
(Кълевцкой губ.).



Яченoвскій, С. С.
(Гродненской губ.).

Члены второй Государственной Думы.

или президента республики, судебная — судьям и судебным учреждениям страны, исполнительная — министрам и их подчиненным.

Принцип разделения этих трех властей, указанный Локком и главным образом Монтескье, может считаться одним из основных принципов государственного права. Что бы ни говорили противники его, разные ученые исторической и не-исторической школы, — сама жизнь учит нас, что нет ничего ужаснее для граждан, как смешение властей в одних руках. «Тут и юстиция, тут и полиция, тут и милиция!» — это прекрасная характеристика анархии, но не государства. Если мы взглянем в историю государств, то в основе всех конституций мы найдем принцип разделения властей. Поэтому можно, пожалуй, безошибочно сказать, что принцип разделения властей — одна из аксиом государственной науки.

Отношение исполнительной власти к другим властям, то-есть положение министров в стране зависит от более или менее строгого проведения в жизнь принципа разделения властей. В некоторых государствах, где этот принцип проведен не строго, действует так-называемая «парламентарная» система. Там министры выходят из среды членов парламента, обыкновенно из партии большинства палаты. Народ выбирает парламента, парламента из своей среды выбирает министров. Для единства и удобства управления министры все вместе составляют так-называемый «кабинет» министров под руководством «премьер-министра». Образование этого кабинета, например, в Англии имеет свою историю. Ответственность и зависимость министров от парламента выражается в том, что парламента постоянно следит за деятельностью министров, в случаях, когда их деятельность возбуждает какое-либо недовольство или подозрение в народе, парламента дѣлает министрам запросы, требует от них объяснений, и министры обязаны отвечать. Это происходит во всякое время, так как министры — сами члены парламента, присутствуют на его заседаниях и находятся всегда, так сказать, лицом к лицу с представителями народа.

Когда парламента очень недоволен правлением своих министров и не вѣрит в их искренность и честность, он выражает им «недовѣрие». Это равносильно отставке министров. Нельзя оставаться правителем народа, если народ этого не желает. Поэтому почти всегда при выражении недовѣрия парламентом министерство немедленно выходит в отставку. На парламентарном языке это называется «падением» министерства. Такая перемена правительства происходит обыкновенно при борьбе партий и имеет громадное влияние на жизнь государства. В Англии установился обычай, что при падении министерства выходят в отставку не только министры, но все высшие чиновники королевского двора, избираемые из членов парламентарного большинства, и даже придворная дама, если их семья принадлежит к партии павшаго министерства. Этот обычай установился с 1839 года. Роберт Пил, принимая поручение составить новый кабинет, потребовал себе право избирать состав лиц, окружающих королеву. Его требование было отвергнуто. — Пил отказался принять власть. Когда через два года к нему снова обратился за составлением кабинета, он снова поставил свое требование, и на этот раз, благодаря убѣждениям принца Альберта, королева уступила.

Однако министры не являются, так сказать, только служащими парламента. Они — соединяющее звено между высшим представителем исполнительной власти — королем или президентом при «парламентарной» системе. Когда народ не желает министров, они немедленно должны выйти в отставку. Но так как в представительных государствах громче слышен голос народных представителей, чем голос самого народа, то в данном случае весьма важно выяснить вопрос, действительно ли народ не желает министров. Министры выбраны парламентом, министры принадлежат к партии большинства, но министры вместе с тем в силу своего положения переходят под высокую руку короля или президента. Во всех недоразумениях, передрягах или, выражаясь научным языком, «конфликтах» между министерством и парламентом, министры даже послѣ выраженного (вотума) недовѣрия могут обратиться к королю или президенту за помощью.

«Парламент нас не хочет! — могут сказать они. — Парламент не доверяет нам, и мы должны выйти в отставку. Но мы честные люди, мы ничѣм не запятнали своего имени и мы желаем только счастья нашему народу. Парламент говорит, что мы не умѣем править и ведем народ к гибели, но парламента ошибается, мы опытниѣ его в дѣлах правления. Пусть сам народ разсудит нас!»

Такая рѣчь направлена к королю или президенту потому, что по конституциям почти всех государств король или президент имеет право до истечения срока полномочий депутатов, с согласия верхней палаты, распустить палату народных представителей и назначить выборы для новой палаты.

Если вновь избранная палата опять выскажется против министерства, то, конечно, министры должны уйти без всяких разговоров. Но если палата на этот раз не выражает недовѣрия, тогда министерство остается у власти. Оно, повидимому, было право. Старый парламента отстал от народа, он не был уже вѣрным выразителем его воли. Новый парламента только укрепил власть министров.

Случай этот, однако является редким исключением. В 1784 г сын лорда Чатама, Вильям Питт (младший) сдѣлался министром двадцати двух лѣтъ от роду. Палата его не хотѣла. Питт посоветовал королю распустить палату, и новая палата действительно высказалась за министерство Питта. В громадном же большинстве случаев новая палата поддерживала мнение старых, и министры должны были уходить.

Вообще эта мѣра роспуска парламента — мѣра крайняя. Страна без парламента в перерывы парламентарских сессий переживает всякия волнения, подвергается всяким опасностям. Кроме того самые выборы повергают народ в так-называемую «выборную лихорадку», тоже не способствующую мирному течению жизни. Поэтому правители с большой осмотрительностью рѣшаются на подобную мѣру. Самый роспуск палаты является редким исключением.

Выход министров в отставку по выраженному палатой недовѣрию есть нормальный вид ответственности министров.

Но парламента может и не ограничиваться требованием одной отставки министров. Если они совершили какой-нибудь важный политической промах или нанесли большой вред государству, парламента может предать министров особому суду, при чем судить их верхняя палата.

В Англии для такого предания суду министров существовало два способа: первый — посредством особого закона, специально издаваемого парламентом для суда над кем-нибудь, называемого «bill of attainder» (закон об опале), второй способ — посредством «impeachment», т. е. обыкновенного обвинения (нижней палаты предѣ верхней).

Разница между этими двумя способами предания политическому суду заключается в том, что bill of attainder — закон об опале — есть именно закон, имѣющий притом обратное действие. Этот способ особенно ужасен, так как при нем палата, заседающая в качестве суда, не связана правилами обычного судопроизводства. Суд же по «impeachment», по простому обвинению, протекает в болѣе нормальных условиях и не лишает обвиняемого обще-судебных гарантий.

«Bill of attainder», — читаем мы у одного публициста: — имеет в виду присуждение лица к смертной казни и к «порче крови», т. е. лишению прав состоянія и извержению из общества. Этот ужасный способ был изобретен не столько парламентом, сколько самой королевской властью. Так Эдуард IV (1461—1483) отдался от своего брата, герцога Кларенского. Говорили, что послѣ осуждения король велѣл утопить его в бочкѣ вина. При Тюдорах, особенно при Генрихѣ VIII, это оружие сдѣлалось страшным средством отдѣлываться от всех лиц, мало-мальски не угодных королю. Генрих VIII, не отличавшийся мягкостью, применял это оружие к своим жеманам. Посредством «bill of attainder» погибла, между прочим, красавица Анна Бойлейн. При Карлѣ I этот «билль» был применен к его министрам — архиепископу Лоуду и Страффорду. В началѣ XIX-го вѣка король ганноверской династии Георг IV хотѣл посредством билля отдалиться от своей жены Каролины. Но времена Генриха VIII прошли. Защитником Каролины в палатѣ выступил знаменитый юрист и оратор лорд Брумъ, и парламента высказался против применения «билля».

Вторая форма «impeachment» привлечения министров к суду палаты лордов установилась в Англии очень рано. В 1376 г. «добрый парламента» возбудил преследование против лордов Платимера и Невилла, а также против фаворитки короля Эдуарда III, Алисы Перерс. В 1626 г., при Карлѣ I, привлечен был посредством «impeachment» известный любимец короля, лорд Булингемъ. В 1676 г. обвинен министр Карла II, Денби, и т. д.

Чтобы иметь ясное представление о том, что такое «impeachment» министров, мы приведем мнение одного из лучших знатоков этого вопроса, французскаго ученаго Л. Дюприе.

«Принцип ответственности министров, — говорит он в своей книгѣ «Les Ministres»: — был признан обычным правом за два с лишком вѣка до того, как стали вырисовываться первые несныя очертания современного министерства. В то время этот принцип не заключал в себя собственно политической ответственности, в силу которой теперь парламента по своему произволу создает и низвергает министерства, — он означал лишь ответственность уголовную, как по нормѣ, так и по санкци, которая и осуществлялась путем настоящей судебной процедуры, так-называемого «impeachment», навлекавшаго на министра, помимо отставки, тяжѣлая кары, нередко даже смерти. Палата общин, начиная с XIV вѣка присвоила себѣ право привлекать королевских советников к суду палаты лордов не только за преступления против общаго права, но и за преступления политическаго характера, а также за ущерб, нанесенный их действиями, или по их совѣту, правам и вольностям парламента и нации... Для борьбы с могучим деспотизмом Тюдоров impeachment оказался однако несостоятельным орудием, и болѣе чем на полтора вѣка эта мѣра вышла из употребления в парламента. Только по вступлении на престол Стюартов старинный принцип ответственности министров снова был вызван к жизни» *).

*) L. Duprie — «Les ministres dans les principaux pays d'Europe et d'Amérique», — 2 vol. Paris. 1892.

Значение «impeachment» и «билля об опалѣ» ярче всего видно въ процессѣ Страффорда.

Страффордъ былъ главный сотрудникъ и, можно сказать, вдохновитель Карла I въ его борьбѣ съ народомъ и съ парламентомъ. Страффордъ былъ человекъ недожизненный,—онъ обладалъ умомъ и энергіей и былъ до известной степени искрененъ въ своей дѣятельности. Когда власть перешла къ Долгому Парламенту, Страффорда тотчасъ же предали суду посредствомъ простаго обвиненія, но во время самаго процесса къ нему примѣненъ былъ «билль об опалѣ».

Страффорда обвиняли въ учрежденіи монополій, корабельнаго налога, произвольныхъ арестахъ, въ установленіи исключительныхъ судовъ, въ продажности суда, въ лихоимствѣ духовенства и т. д. Въ парламентъ посыпалось столько жалобъ на правительство Страффорда, что было устроено *сорокъ* комиссій для приѣма ихъ.

«Палата общинъ,—пишетъ одинъ историкъ:—была обвинительницей вмѣстѣ съ комиссарами Шотландіи и Ирландіи. Восемьдесятъ лордовъ засѣдало въ качествѣ судей. Епископы не участвовали по волѣ парламента. Король и королева сидѣли въ закрытой ложѣ, желая все видѣть и затаявъ свое безпокойство. Толпа зрителей была громадна.

«Обвиняемый пошелъ, не встрѣтивъ оскорбленій со стороны народа. По мѣрѣ того, какъ онъ приближался, соборный отъ лѣтъ и болѣзни, но съ блестящимъ и гордымъ взглядомъ, народъ разступался. Всѣ снимали шляпы. Онъ вѣжливо отвѣчалъ на поклонныя, считая эту встрѣчу народа хорошимъ предзнаменованіемъ. Онъ былъ увѣренъ въ благополучномъ исходѣ процесса. Однако вскорѣ онъ потерялъ эту вѣру.

«Въ теченіе семнадцати дней онъ отбивался одинъ противъ тринадцати обвинителей. Ему ставили всевозможныя помѣхи въ защитѣ, но онъ не обнаруживалъ ни досады ни гнѣва. Онъ только требовалъ своего права, благодарилъ судей, когда они уважали его требованія, и не жаловался на ихъ отказы. Онъ только говорилъ врагамъ, возмущавшимся медленностью процесса: «Мнѣ кажется, я имѣю право защищать мою жизнь, когда всякій можетъ нападать на нее!»

«Палата едва сдерживала свою досаду. Страффордъ безспорно былъ сильнѣе ея. Онъ фактами опровергалъ обвиненіе въ государственной измѣнѣ. Самый текстъ закона и сильная защита превозмогли всѣ препятствія, поставленныя защитѣ.

«Тогда сэръ Артуръ Гаслеригъ предложилъ признать Страффорда виновнымъ особымъ актомъ парламента, такъ-называемымъ «биллемъ об опалѣ» (bill of attainder)... «Страсть,—говоритъ Гизо:—легко ослѣпляетъ даже самыхъ искреннихъ людей»... Сынъ государственнаго секретаря, сэръ Генри Вена, представилъ письмо, въ которомъ Страффордъ совѣтовалъ королю употребить ирландскія войска для усмиренія Англіи. А про шотландцевъ, какъ известно, Страффордъ сказалъ: «Ихъ надо усмирять кнутами!» Благодаря этому «билль» немедленно прошелъ въ первомъ чтеніи.

«Процессъ однако продолжался. Прежде чѣмъ адвокаты начали оспаривать законность перехода къ биллю, Страффордъ самъ разъяснилъ вопросъ съ удивительнымъ краснорѣчіемъ.

«Милорды!—воскликнулъ онъ въ заключеніе:—ваши предки старательно заковали въ цѣпи нашихъ статутовъ это ужасное обвиненіе въ государственной измѣнѣ. Не добивайтесь чести быть болѣе опытными и болѣе ловкими въ искусствѣ убивать! Не ищите кровавыхъ примѣровъ! Не открывайте старыхъ книгъ, изъѣденныхъ червями, и не будите заснувшихъ львовъ! Они когда-нибудь растерзаютъ васъ и дѣтей вашихъ! Что касается меня... то я только ничтожное существо... и еслибъ я не далъ обѣта и если-бъ это не касалось также васъ, я не сталъ бы болѣе защищать свое брэнное тѣло. Оно и такъ настолько немощно, что понести мнѣ не легко носить его болѣе... (онъ остановился, словно собираясь съ мыслями). Милорды! Я хотѣлъ еще что-то сказать вамъ, но силы меня покидаютъ... Я смиренно вручаю мою жизнь въ ваши руки, каковы бы ни были вашъ приговоръ. Я принимаю его охотно, что бы онъ ни несъ—жизнь или смерть»... *)

21 апрѣля 1641 г. «билль» былъ принятъ парламентомъ. Въ настоящее время и «bill of attainder» и «impeachment» отошли въ область исторіи. «Билль об опалѣ» былъ примѣненъ въ послѣдній разъ въ 1717 году, а судъ палатой лордовъ по «impeachment»—въ 1805 г.

Это объясняется, во-первыхъ, современнымъ отношеніемъ министерства къ парламенту. Министры изъ большинства палаты уходятъ съ политической сцены по первому требованію парламента. Учрежденіе почти во всѣхъ государствахъ кабинета министровъ съ премьеромъ очень облегчаетъ контроль и удаленіе сразу всего состава министровъ. Такой видъ отвѣтственности министровъ является, повидимому, вполне достаточнымъ для правого государства. И надо признать, что этотъ способъ гораздо совершеннѣе и человѣчнѣе, чѣмъ старинные суды, кончавшіеся плахой или изгнаніемъ. Вторая причина водворенія этой системы отвѣтственности министровъ заключается въ томъ, что парламентъ, по мѣткому выраженію одной французской палаты (1879), «не желаетъ преслѣдовать безсильнаго врага».

Право преданія суду виновнаго въ чемъ-либо министра, конечно, остается за парламентомъ.

Въ Северо-Американскихъ Соединенныхъ Штатахъ дѣйствуетъ

нѣсколько иной способъ. Тамъ принципъ раздѣленія властей проведенъ строже, чѣмъ въ Англіи. Министры—не члены парламента и не засѣдаютъ въ немъ. Они не составляютъ кабинета, и отвѣтственность главнымъ образомъ падаетъ на президента республики. Для запросовъ и надзора надъ дѣятельностью министровъ существуетъ особая коммиссія высшей американской палаты—сената. Кроме того въ Америкѣ есть еще одна особенность. Въ случаѣ суда надъ министромъ по обвиненію палатой депутатовъ судить сенатъ, какъ въ Англіи—палата лордовъ, но сенатъ судить только о вопросахъ политическихъ, т. е. о «пользѣ, честности и справедливости» извѣстныхъ мѣръ,—едва только возникаетъ вопросъ о какой-либо другой отвѣтственности, министры предаются обыкновенному суду. Такимъ образомъ сенатъ собственно не судитъ, а только высказываетъ свое мнѣніе о дѣятельности обвиняемаго.

Во Франціи принципъ отвѣтственности министровъ тоже сложился постепенно.

Въ 1789 г., во времени паденія стараго королевскаго порядка, отвѣтственность министровъ стала однимъ изъ коренныхъ вопросовъ назрѣвшихъ реформъ. «Самая замѣчательная часть въ «Обращеніяхъ Генеральныхъ Штатовъ» (Cahiers) 1789 г.,—пишетъ одинъ историкъ (Дежарденъ):—посвящена счету преступленій, совершенныхъ министрами и другими чиновниками. Здѣсь существуетъ полное согласіе: недоувѣріе, доходящее до ненависти къ министрамъ. Ихъ называютъ людьми по необходимости зловредными, безъ которыхъ, къ несчастію, нельзя обойтись. Это мнѣніе настолько же старо во Франціи, какъ сама монархія, и было очень распространено въ свое время».

Въ «Декларации правъ человека и гражданина» 26 августа 1789 г. Учредительное Собраніе торжественно провозгласило принципъ раздѣленія властей. «Всякое общество,—говорится въ ней:—въ которомъ не обезпечены гарантіи правъ, не опредѣлено раздѣленіе властей, не имѣетъ конституціи».

27 апрѣля—25 мая 1791 г. былъ обнародованъ законъ объ исполнительній власти.

«Всѣ акты короля и рѣшенія совѣта,—читаемъ мы въ немъ:—должны быть скрѣплены подписью одного изъ министровъ, и никакое приказъ короля, никакое постановленіе совѣта не можетъ избавить министра отъ отвѣтственности, которую онъ принялъ этимъ скрѣпленіемъ».

«Министры отвѣтственны:

«1) За всѣ преступленія, совершенныя ими противъ національной безопасности и конституціи королевства.

«2) За всякое посягательство на свободу и собственность частныхъ лицъ.

«3) За всякое распоряженіе государственными суммами, совершенное безъ декрета законодательнаго корпуса, а также за всякую растрату общественныхъ суммъ, которую они сдѣлали сами или посредствомъ ея совершено».

Рядомъ съ этой юридической отвѣтственностью законъ подтверждаетъ политическую отвѣтственность министровъ и ихъ полную зависимость отъ законодательнаго корпуса. Онъ обязываетъ ихъ давать Собранію отчеты «какъ объ ихъ дѣятельности, такъ и о состояніи расходовъ и дѣлъ всякій разъ, какъ это потребуется». «Законодательный корпусъ можетъ о поведеніи министровъ представить королю соображенія, какія найдетъ нужнымъ сдѣлать, и даже можетъ объявить ему, что они лишены довѣрія націи».

Этотъ законъ продержался только до 13 сентября 1791 г., когда Людовикъ XVI былъ восстановленъ во всѣхъ своихъ правахъ.

Законодательное Собраніе, затѣмъ Конвентъ и Директорія подчинили себѣ вполне министровъ. Ихъ отвѣтственность свелась главнымъ образомъ къ отвѣтственности служебной. При консултѣ министры не имѣютъ собственной власти: они—только исполнительные агенты перваго консула. При имперіи то же самое—они слуги императора.

Во время реставраціи при Людовикѣ XVIII устанавливается кабинетная система министерства. Министры не подаютъ въ отставку изъ-за простой неудачи, но король мѣняетъ своихъ министровъ, если парламентъ окончательно отказывается имъ въ своемъ содѣйствіи.

При италійской монархіи отвѣтственность министровъ установилась какъ бы сама собой передъ палатой депутатовъ

Наполеонъ III освободилъ министровъ отъ отвѣтственности и принялъ ее на себя, въ видѣ туманнаго понятія «отвѣтственности передъ всею націей». То было нѣчто въ родѣ нравственной отвѣтственности, которую несетъ канцлеръ Германской имперіи. Павная имперія Наполеона III не была конституціоннымъ государствомъ, а только страной произвола и насилія.

Въ настоящее время третья французская республика вышла вполне на путь культурнаго государства и усвоила англійскую систему подчиненія министровъ парламенту.

Статья 6 закона 26 февраля 1875 г. гласитъ:

«Министры отвѣтственны передъ палатами солидарно за общую политику правительства и индивидуально за свои личныя дѣйствія».

Итакъ, взгляды на исторію учрежденія министерствъ, мы должны признать, что «отвѣтственность министровъ» передъ парламентомъ является самой важной гарантіей неотъемлемыхъ правъ и свободы гражданъ. Гдѣ нѣтъ отвѣтственности министровъ, тамъ нѣтъ и конституціи.

Отвѣтственность министровъ не только защищаетъ гражданъ отъ

*) M. Guizot. Histoire de la révolution d'Angleterre.

ихъ произвола, но защищаетъ самихъ министровъ отъ капризовъ правителей и всякихъ случайностей.

Госпожа де-Севиные въ своихъ знаменитыхъ письмахъ оставила намъ картину того, чѣмъ былъ судъ надъ министромъ въ царствованіе Людовика XIV, этого «короля-солнца», солнца произвола.

Передъ нами образецъ беззаконія.

Судили Фуке. Съ 1652 г. онъ былъ суперъ-интендантомъ финансовъ, т. е. министромъ. Сначала онъ заботился о странѣ, но впоследствии, повидимому, думалъ только о своемъ личномъ обогащеніи. Онъ былъ такъ богатъ, что могъ бы выдавать пенсію всему двору. Кольберъ, секретарь Людовика XIV, обнаружилъ нѣкоторые недочеты Фуке. Главной же виной Фуке было то, что онъ затронулъ самолюбіе Людовика XIV. Онъ былъ большой поклонникъ женщинъ, и самыя красивыя дѣвушки при дворѣ предпочитали неоднородно Фуке Людовику XIV. Кроме того Фуке ухаживалъ даже за мадемуазель де-ла-Вальеръ. На украшеніе своего дома онъ истратилъ восемнадцать милліоновъ. Онъ далъ однажды балъ, на которомъ король съ горечью замѣтилъ, что пышность его министра богаче убранства двора. 5 сентября 1661 г. Фуке былъ арестованъ при дворѣ въ Нантѣ. Его посадили въ Бастилію. Начался судъ, продолжавшійся три года.

Вотъ отрывки изъ писемъ г-жи де-Севиные:

«Сегодня, 17 ноября 1664 г., Фуке занялъ скамью подсудимыхъ во второй разъ. Онъ непринужденно сѣлъ, какъ и въ первый разъ. Канцлеръ велѣлъ ему поднять руку, на что Фуке отвѣтилъ: «Я уже заявилъ о причинѣ, которая не позволяетъ мнѣ принести присягу». Тогда канцлеръ долго говорилъ о законности властей, о томъ, что палату установилъ король, и что полномочія ея проверены верховными собраніями (par les compagnies souveraines). Фуке отвѣтилъ, что власть часто дѣлала вещи, которыя впоследствии, по спокойномъ размысленіи, сама признавала несправедливыми.

«Канцлеръ прервалъ его:

«— Какъ, вы говорите, что король злоупотребляетъ властью?»

«Фуке отвѣтилъ:

«— Не я это говорю, а вы! Моя мысль была другая, и я удивляюсь только вашему желанію сорвать меня съ королевы, когда я нахожусь въ такомъ положеніи. Но вѣдь вы, сударь, вы сами хорошо знаете, что иногда можно заблуждаться. Вы подписываете приговоръ,—вы увѣрены въ его справедливости, а на слѣдующій день вы же сами его кассируете: очевидно, можно измѣнить свое мнѣніе.

«— Однако,—сказалъ канцлеръ:—вы не признаете власти палаты, между тѣмъ вы ей отвѣчаете, подаете ей прошенія и сидите на скамьѣ подсудимыхъ.

«— Правда,—отвѣтилъ онъ:—я нахожусь здѣсь, но это не по доброй волѣ, меня сюда приводятъ. Есть власть, которой надо повиноваться, и я считаю это униженіемъ, посланнымъ мнѣ рукою Бога. Меня, впрочемъ, могли бы освободить отъ него въ виду услугъ, которыя я оказалъ, и тѣхъ должностей, которыя я имѣлъ честь занимать.

«Послѣ этого канцлеръ продолжалъ допросъ по солиному налогу (de la pension de gabelle). Фуке далъ очень хорошіе отвѣты...»

«Пятница, 28 ноября.

«Засѣданіе открылось съ самаго утра. Канцлеръ сказалъ, что слѣдовало бы допросить Фуке о четырехъ займахъ. Д'Ормессонъ замѣтилъ, что этотъ вопросъ не имѣетъ значенія, такъ какъ въ вопросѣ о займахъ Фуке ни въ чемъ не виноватъ: объ этомъ онъ уже говорилъ въ самомъ началѣ процесса. Стали возражать. Онъ просилъ позволенія объяснить дѣло, какъ онъ его понимаетъ, и выслушать его рѣчь. Получивъ позволеніе, онъ успѣлъ убѣдить судъ, что этотъ пунктъ обвиненія не важенъ. Затѣмъ ввели обвиняемаго. Было одиннадцать часовъ. Не прошло послѣ того и часа, какъ канцлеръ снова заговорилъ о четырехъ займахъ. Фуке просилъ позволенія сказать о пошлинахъ то, что не успѣлъ сказать наканунѣ. Его слушали. Онъ творилъ просто чудеса. Когда канцлеръ спросилъ его:

«— Имѣли ли вы ордеръ на сумму?»

«Онъ сказалъ:

«— Да, но это было совмѣстно съ другими дѣлами, о которыхъ рѣчь впереди.

«— Но, имѣя ордеръ (décharge), вы все же расходовъ не дѣлали?—спросилъ канцлеръ.

«— Совершенно вѣрно,—сказалъ Фуке.—Но суммы были уже ассигнованы.

«— Этого недостаточно,—сказалъ канцлеръ.

«— Отчего недостаточно?—отвѣтилъ Фуке.—Вотъ, напримѣръ, при выдачѣ мною вамъ жалованья я подчасъ имѣлъ ордеръ мѣсяцемъ раньше, но такъ какъ сумма была уже ассигнована, то она и считалась какъ будто уже израсходованной.

«Канцлеръ сказалъ:

«— Я вамъ за это, конечно, премного обязанъ...»

«Фуке сказалъ, что онъ былъ счастливъ услужить ему въ то время не для того, чтобы утѣшить его въ этомъ теперь, а просто вспомнилъ, какъ пришлось къ слову.

«Засѣданіе возобновится только въ понедѣльникъ. Видно, хотять дѣло затянуть».

«Вторникъ, 2-го декабря.

«Фуке говорилъ сегодня цѣлыхъ два часа о шести милліонахъ, говорилъ чудесно; онъ заставилъ себя слушать—всѣ были тронуты, каждый по-своему.

«Когда Фуке пересталъ говорить, Пюссоръ (дядя Кольбера) по-рывисто поднялся съ мѣста и сказалъ:

«— Слава Богу, не будутъ жаловаться, что ему не дали вдоволь поговориться!

«Четвергъ, 4-го декабря 1664 г.

«Сегодня наконецъ допросъ конченъ. Фуке вошелъ въ залу; канцлеръ велѣлъ прочесть проектъ полностью *). Фуке сказалъ первый:

«— Милостивый государь, я думало, что прочитанная бумага не можетъ имѣть другихъ послѣдствій, кромѣ того крайняго смущенія, въ которомъ я нахожусь теперь.

«Канцлеръ замѣтилъ:

«— Однако мы слышали изъ этого чтенія, что любовь ваша къ государству, о которой вы намъ здѣсь такъ много говорили, не простиралась настолько, чтобъ помѣшать вамъ сѣять смуты изъ одного конца его въ другой.

«— Сударь,—сказалъ Фуке:—эти мысли пришли мнѣ въ голову въ минуты крайняго отчаянія, главнымъ образомъ, когда кардиналъ (Мазарини), обязанный мнѣ больше, чѣмъ кому-либо, своимъ возвращеніемъ во Францію, платилъ мнѣ черною неблагодарностью. У меня имѣется одно письмо отъ него и другое—отъ королевы-матери, могущія подтвердить вѣрность моихъ словъ, но они взяты вмѣстѣ съ другими моими бумагами. Мое несчастье въ томъ, что я не сжегъ этой злополучной бумажки, которая до того вышла изъ моей памяти, что я два года ни разу не вспомнилъ о ней и даже забылъ о ея существованіи. Во всякомъ случаѣ я всѣмъ сердцемъ и искренно отказываюсь отъ нея и умоляю васъ, господа, вѣрить, что моя любовь и преданность королю и службѣ отъ этого не уменьшилась!

«Канцлеръ сказалъ:

«— Очень трудно повѣрить вашимъ словамъ, когда читаешь и видишь, съ какимъ упрямствомъ эти мысли у васъ повторяются въ различныхъ мѣстахъ.

«Фуке отвѣтилъ:

«— Во всѣ времена и съ опасностью для жизни я не покидалъ короля, а вы въ тѣ времена, сударь, состояли главою совѣта его враговъ и вами близкіе давали свободный пропускъ войску, враждебному королю!

«Канцлеръ почувствовалъ этотъ ударъ, но нашъ бѣдный другъ пришелъ въ такое волненіе, что потерялъ самообладаніе».

«Среда, 10-го декабря.

«Д'Ормессонъ продолжалъ резюме... Пюссоръ прерывалъ его пять или шесть разъ съ одной лишь цѣлю—помѣшать рѣчи. При словахъ, показавшихся ему уже слишкомъ въ пользу Фуке, онъ сказалъ:

«— Сударь, мы еще будемъ говорить послѣ васъ!..»

«Четвергъ, 11-го декабря 1664 г.

«Д'Ормессонъ продолжалъ. Когда онъ дошелъ до статьи о золотой валютѣ, Пюссоръ сказалъ:

«— Вотъ, господа, что явно противъ обриваемаго.

«— Совершенно вѣрно,—сказалъ д'Ормессонъ:—только нѣтъ никакихъ доказательствъ.

«— Какъ! —воскликнулъ Пюссоръ:—развѣ не допросили тѣхъ двухъ офицеровъ?»

«— Нѣтъ,—сказалъ д'Ормессонъ.

«— Но это невозможно!—отвѣтилъ Пюссоръ.

«— Я въ дѣлѣ не нашелъ ничего,—сказалъ д'Ормессонъ.

«На это Пюссоръ гнѣвно произнесъ:

«— Вы должны были это сказать раньше, вотъ большая ошибка!

«Д'Ормессонъ на это ничего не отвѣтилъ. Но если Пюссоръ позволилъ бы себѣ сказать еще одно слово, д'Ормессонъ навѣрное отвѣтилъ бы: «Милостивый государь, я судья, а не доносчикъ!..»

«... Въ понедѣльникъ два докладчика высказали свои мнѣнія и во вторникъ всѣ соберутся съ утра и не уйдутъ, пока не произнесутъ приговора. Съ замираніемъ сердца думаю объ этомъ днѣ. Семья же питаетъ большія надежды. Фуко (секретарь суда) хлопочетъ всюду, онъ всѣмъ показываетъ письмо короля, въ которомъ написано, что онъ, король, не допускаетъ, чтобы у него были судьи, могущіе обвинять кого-либо на основаніи исчезнувшихъ бумагъ, что это онъ, король, велѣлъ взять эти бумаги, и что въ нихъ нѣтъ ни одной, служащей въ защиту обвиняемаго.

«Что вы скажете объ этомъ прелестномъ поступкѣ? Не приходите ли вы въ отчаяніе отъ того, что дѣла ведутся подобнымъ образомъ именемъ правителя, который любилъ бы правду и справедливость, если бы ихъ знали?..»

9 судей высказались за смертную казнь, 13—за изгнаніе. Король предписалъ вѣчное заточеніе.

Такъ кончился процессъ Фуке.

Франція и особенно Англія теперь далеко ушли отъ этого стараго *доброго* времени. Кровавое оружіе королевскаго суда лежитъ, покрытое ржавчиной, спокойно спать львы, растерзавшіе Страффорда. Государства вошли въ новую стадію жизни, и въ ней мирная парламентарная «отвѣтственность министровъ» является не удовлетвореніемъ личныхъ страстей, а залогомъ права, свободы и счастья.

А. Прессъ.

* То былъ туманный проектъ сопротивленія и бѣгства въ чужую страну, написанный Фуке 15 лѣтъ тому назадъ, когда Франція была объята пламенемъ мести. Эта записка была найдена въ домѣ де-Сенъ-Манде за большимъ зеркаломъ, гдѣ она была забыта.

Въ Государственной Думѣ.

Засѣданіе 9 марта с. г. состоялось во второй разъ въ Дворянскомъ Собраніи. Въ началѣ засѣданія происходили выборы въ комиссіи: финансовую, бюджетную, контрольную, библиотечную и редакціонную. Далѣе начались пренія по вопросу, занятому весь день, — «объ образованіи комиссіи по оказанію помощи голодающимъ». Первымъ докладчикомъ по этому вопросу выступилъ представитель партіи к.-д. г. Родичевъ, который сосредоточилъ на себѣ весь интересъ засѣданія. «Предложеніе, которое я вношу отъ имени партіи Народной Свободы, — сказалъ онъ: — сводится къ тому, чтобы возобновить продовольственное дѣло въ той формѣ и съ того именно момента, какъ оно оборвалось въ июль 1906 г. Вы знаете, что на кампанію 1905 г. было ассигновано около 50 милліоновъ рублей; кромѣ того, на кампанію 1906 г. ассигновано 80 милліоновъ рублей. Слѣдовательно задачи той комиссіи, которую мы предлагаемъ избрать, сводятся къ тому, чтобы: 1) проверить результаты кампаній 1905 и 1906 гг. и 2) выяснить, достаточно ли тѣхъ денегъ, которыя нынѣ ассигнуются по росписи 1907 г.» Затѣмъ г. Родичевъ подвергъ подробной и обоснованной критикѣ, какъ нецѣлесообразныя, предложенія партіи социаль-демократовъ, внесшихъ предложеніе послать членовъ Государственной Думы на мѣста и организовать тамъ помощь населенію, и предложеніе группы крестьянъ: «образовать комиссію, которая немедленно занялась бы присканіемъ средствъ для помощи голодающему и безработному населенію и оказаніемъ этой помощи сейчасъ же».

Предложеніе г. Родичева было поддержано ораторами партіи к.-д. (Народной Свободы), среди которыхъ особенно выдѣлилась рѣчь другого лидера партіи к.-д. — І. В. Гессена, а также представителями умѣренныхъ и правыхъ партій. Ораторы лѣвыхъ партій: гг. Алексинскій, Джапаридзе, Баскинъ, Караваевъ, Долгополовъ и др. настаивали на предложеніи своей партіи. Изъ представителей другихъ партій говорили гг. Пуришкевичъ, Архангельскій, Кизветтеръ, Карачевскій - Волкъ, Киселевъ, священникъ Линевищъ.

По окончаніи преній слово было предоставлено предсѣдателю Совѣта Министровъ П. А. Столыпину, содержаніе рѣчи котораго было слѣдующее:

«Правительство желаетъ сдѣлать заявленіе относительно возбужденнаго вопроса. Согласно ст. 5-й и 31-й учрежд. Гос. Думы, Государственная Дума можетъ образовывать комиссіи для оказанія продовольственной помощи населенію, а согласно ст. 40-й того же учрежд. Государственной Думы, она въ правѣ также дѣлать запросы министрамъ и главноуправляющимъ отдѣльными частями. Всѣ сегодняшнія рѣчи имѣютъ характеръ запроса, правительство это такъ и понимаетъ, но такъ какъ на-дняхъ долженъ быть обнародованъ отчетъ по продовольственной и сѣменной помощи населенію, то этотъ отчетъ и будетъ отвѣтомъ правительства Государственной Думѣ на возбужденный ею сегодня запросъ. Независимо сего, правительство на-дняхъ имѣло войти въ Государственную Думу объ ассигнованіи дополнительнаго кредита на продовольственную помощь населенію. Правительствомъ не мало сдѣлано въ цѣляхъ оказанія помощи голодающему населенію; тѣмъ не менѣе оно, сознавая недостатки существующихъ законоположеній по этому вопросу, вноситъ на-дняхъ въ Государственную Думу новый законопроектъ объ измѣненіи устава о продовольственной и сѣменной помощи населенію. Относительно нападковъ на правительство, надо думать, что избранная Государственной Думой комиссія не ограничится только нападками на правительство и не сдѣлается орудіемъ опороченія правительства передъ народомъ. Съ своей стороны, правительство всецѣло и всемирно присоединяется къ предложенію, внесенному депутатомъ Родичевымъ».

Последнія слова рѣчи П. А. Столыпина были встрѣчены шумными аплодисментами правой, центра и безпартійныхъ. Безмолвствовали только лѣвые, посѣдившіе затѣмъ внести поправку къ предложенію г. Родичева, но большинство Думы не приняло ни ихъ

предложенія, ни поправки, ни предложенія социалистовъ-революціонеровъ объ избраніи комиссіи изъ 33 членовъ и порученія ей выработать законопроектъ объ оказаніи продовольственной помощи населенію, а также выработать временныя правила по продовольственному дѣлу. Подавляющимъ большинствомъ Дума, согласно предложенію г. Родичева, рѣшила:

«На основаніи ст. 5-й полож. о Государственной Думѣ и ст. 3-й правилъ о порядкѣ разсмотрѣнія государственной росписи, независимо отъ общей бюджетной комиссіи, образовать особую комиссію изъ 22-хъ лицъ, избираемыхъ отдѣлами, для разсмотрѣнія ассигнованнаго по росписи кредита на продовольственное дѣло, въ связи съ общей постановкой продовольственной операціи».

При этомъ измѣнено было лишь число лицъ, входящихъ въ составъ продовольственной комиссіи: определено было выбрать 33 члена, вмѣсто предложенныхъ г. Родичевымъ 22-хъ. Затѣмъ засѣданіе Государственной Думы было закрыто предсѣдателемъ О. А. Головинымъ и слѣдующее засѣданіе было назначено уже въ отремонтированномъ Таврическомъ дворцѣ.

Высадка Лейфа Эриксона въ Новомъ Свѣтѣ.

(Рис. на стр. 184).

Существуетъ всеобщее убѣжденіе, что Америка впервые была открыта Колумбомъ. Болѣе внимательное изученіе исторіи среднихъ вѣковъ однако убѣждаетъ насъ въ противномъ: Новый Свѣтъ впервые былъ открытъ европейцами еще за четыре вѣка до Колумба, въ X столѣтіи. Честь этого перваго открытія принадлежитъ норвежскимъ мореплавателямъ, смѣлымъ «царямъ морей» — викингамъ.

Вся разница между этимъ открытіемъ и открытіемъ Колумба заключается только въ томъ, что первое открытіе осталось для Европы не использованнымъ и скоро забылось и заглохло; Колумбъ же открылъ путь для самой широкой европейской колонизаціи въ Америку, и съ этого времени между обѣими частями свѣта установилась постоянная связь.

Героизмъ перваго открытія Америки является норвежскій вождь X-го вѣка, Эрикъ Красный, или, вѣрнѣе, его сынъ, Лейфъ Эриксонъ.

Эрикъ Красный въ 982 году бѣжалъ изъ своей родины въ Исландію, подвергшись преслѣдованіямъ за совершенное имъ убійство. Но и въ Исландіи онъ не ужился, и во время своихъ дальнѣйшихъ авантюръ ему удалось открыть обширный континентъ, который онъ назвалъ Гренландіей, т. е. страной зелени. Въ тѣ вѣка Гренландія была покрыта не льдомъ, какъ теперь, а зеленью.

Эрикъ колонизировалъ весь восточный берегъ новооткрытой страны и водворилъ здѣсь христіанство. Для этой цѣли онъ послалъ въ 999 году своего сына Лейфа въ Норвегію за миссіонерами. Когда экспедиція съ миссіонерами плыла обратно изъ Норвегіи въ Гренландію, буря разединила ихъ корабли, и нѣкій исландецъ Бьярне, будучи отброшенъ со своимъ кораблемъ на юго-западъ, открылъ тамъ новую, очень лѣсную страну. Добравшись затѣмъ отсюда до Гренландіи, онъ рассказалъ Эрику о своемъ открытіи.

Эрикъ оснастилъ новый корабль и велѣлъ своему сыну, Лейфу, отправиться на немъ въ новую землю. И Лейфъ достигъ этой земли и торжественно высадился на ней въ 1001 году. Мѣстомъ его высадки, повидимому, слѣдуетъ считать ту мѣстность Новаго Свѣта, гдѣ теперь лежитъ Нью-Йоркъ. Другіе изслѣдователи указываютъ на Канаду. Во всякомъ случаѣ и тутъ и тамъ до сихъ поръ встрѣчаются древности, носящія несомнѣнный скандинавскій характеръ. Очевидно, что скандинавы въ теченіе нѣкотораго времени жили въ Сѣверной Америкѣ.

Картина художника Эдварда Морана изображаетъ эффектную сцену высадки Лейфа Эриксона на сѣверо-американскій материкъ.

ЗАЯВЛЕНІЕ.

Контора журнала «Нива» проситъ гг. подписчиковъ, не внесшихъ полной годовой платы за 1907 годъ, озаботиться **своевременными взносами** подписныхъ денегъ, **согласно условіямъ разсрочки.** — Гг. иногородные подписчики при высылкѣ денегъ благоволятъ **обозначить на видномъ мѣстѣ № печатнаго адреса** съ бандероли, или **прилагать самый адресъ.**

Содержаніе.

Т Е К С Т Ъ: Черный туманъ. Изъ дѣтскихъ нашихъ дней. П. П. Глѣбича. (Окончаніе). — Памяти Д. И. Менделѣева. — Политическое равноправіе женщинъ. — Пьеръ Бертело. — Черки по исторіи конституцій. А. Пресса. — Въ Государственной Думѣ. — Высадка Лейфа Эриксона въ Новомъ Свѣтѣ. — Заявленіе. — Объявленія.
Р И С У Н К И: Благовѣщеніе. — Молодая пастушка. — Музыка. — Высадка Лейфа Эриксона въ Новомъ Свѣтѣ. — Памяти Д. И. Менделѣева. 1) Периодическая система элементовъ. 2) Могла знаменитаго ученаго на Волжскомъ кладбищѣ. — Знаменитый химикъ Пьеръ Бертело. — Группа выборщиковъ-казаковъ Терскаго казачьяго войска въ гор. Владикавказѣ. — Члены второй Государственной Думы (140 портретовъ).

Нѣ этому № прилагается: „Полнаго собранія сочиненій Н. М. Станюковича“, нн. 16.



ТОВАРИЩЕСТВО ПАРФЮМЕРНОЙ ФАБРИКИ
А. М. ОСТРОУМОВА
 провизора
КРЕМЪ | **МЫЛО ОТЪ** | **ОДЕКОЛОНЪ и ДУХИ**
МЕТАМОРФОЗА | **ПЕРХОТИ** | **АЛЬПЙСКИЙ**
ОТЪ ВЕСНУШЕКЪ. | *и ВЫПАДЕНИЯ ВОЛОСЪ* | **ГИАЦИНТЬ.**
 за № 3374.
 GRAND-PRIX высшая награда Брюссель 1905 г.

Teichner's Fettmilde
ЖИРНАЯ ПУДРА ЛЕЙХНЕРА. Цена: коробка 1 рубл.
 Пудра для дня и вечера, незаменима на кожѣ. Косметическое средство для улуч-
 шения красоты кожѣ. Театральная гримировка. Жирныя румяна и бѣлѣла.
 В. № 25281 Карандаши для бровей. 12—9
 Имѣются во всѣхъ косметическихъ и аптекарскихъ магазинахъ Россіи.
Л. ЛЕЙХНЕРЪ въ Берлинѣ,
 поставщикъ бельгийскихъ императорскихъ театровъ.
 Главный складъ для всей Россіи: СПБ. ТЕХНО-Химическая Лабораторія,
 С.-Петербургъ, Ягдовская, 123.

РУЖЕЙНАЯ ФАБРИКА И. Ф. ПЕТРОВА.
 въ Ижевскомъ заводѣ, Вятской губ.
 Предлагаетъ всевозможные охотничьи **РУЖЬЯ**, **РЕВОЛЬВЕРЫ**
 принадлежности охоты. **РУЖЬЕ „БЕРДАНА“** дробовое 9 руб.
 Важно для небогатыхъ охотниковъ. **МАШИНКА**
НОВИСТЬ ДЛЯ ОТБИВКИ КОСЪ, самая удоб. и не-
 обходимая въ кажд. сельскомъ хозяйствѣ,
 цѣна за шт. 80 к. за 2 шт. 1 р. 50 за 10 шт. 6 р. 50 к.
ПРЕЙСЪ-КУРАНТЫ ПОТР. ТОРГ. и МАГ. СКИДКА.

Рѣдкій случай „НОВОСТЬ“!
Кабинетные часы „МОЛНІЯ“.
 Въ виду громады, запаса товаровъ и застоя въ дѣлѣ, мы предлагаемъ каж-
 дому имѣть у себя на дому по дешевой цѣнѣ элегантные кабинетные
 столовые часы съ будильникомъ и съ самосвѣтящимся въ темнотѣ
 циферблатомъ, дающимъ возможность ночью узнать, который часъ. Ру-
 чательство за прочность издающагося свѣта и вѣрность хода на 5 лѣтъ.
 Цѣна въ изящномъ корпусѣ 1-го сорта, вмѣсто 7 р. 50 к., только на ко-
 роткое время—2 р. 50 к., 2 шт.—4 р. 50 к., 3 шт.—6 р. 25 к. Высылаемъ вы-
 бѣрен. часы до минуты, съ наложеннымъ платежомъ безъ задатка.
 Адресъ: въ центральное депо африканскихъ часовъ **С. Ю. ГОЛЬДВАС-
 СЕРА**, Варшава, Порожная, № 10—03.
 PS. При заказѣ 6-ти экземпляровъ и по получен. денегъ впередъ при-
 лагаются 1 часъ безплатно. № 25983
 Фирма награждена золотыми медалями.

ЦЕЙЛОНСКІЙ
ЧАЙ ЯНХАО
 Если Вы еще не пробовали замѣчательный Цейлонскій чай Янхао, то настойчиво совѣтуемъ его попробовать.
 Это выдающийся чай по своему пріятному вкусу, роскош-
 ному аромату и сильнѣйшему настою. Чай Янхао по на-
 шему заказу выращенъ на островѣ Цейлонѣ изъ сѣмянъ
 кяхтинскаго чая и привезенъ въ Россію какъ замѣча-
 тельная новинка, потому что онъ имѣетъ на вкусъ
 необыкновенную мягкость самаго высокаго китайскаго
 чая, чего раньше не было въ цейлонскихъ чаяхъ. Благо-
 даря необыкновенной силѣ аромата и настоя чай Янхао
 выдерживаетъ всякую воду: рѣчную, колодезную, солон-
 наковую, известковую и вообще всякую грубую, почему онъ
 годенъ для всѣхъ мѣстностей Россіи. Всѣмъ, кто живетъ
 въ глухихъ, захолустныхъ уголкахъ Россіи, гдѣ нельзя
 достать хорошаго свѣжаго чая, особенно рекомендуемъ
 познакомиться съ этимъ замѣчательнымъ чаемъ. Чай Ян-
 хао хорошъ и экономиченъ для семьи и незаменимъ для
 промышленныхъ цѣлей. Чтобы дать возможность всѣмъ
 безъ всякаго риска попробовать чай Янхао, мы можемъ
 выслать на пробу всего одинъ фунтъ. Пробный фунтъ чая
 высылается во всю Европ. Россію за 1 р. 85 к., 3 ф.-за
 5 р. 25 к., 5 ф.-за 8 р. 45 к., при чемъ всѣ расходы по пересыл-
 кѣ мы принимаемъ на нашъ счетъ. Исключительное право
 продажи чая Янхао для всей Россіи принадлежитъ толь-
 ко нашему торговому дому и нигдѣ подобнаго чая нѣтъ.
 ТРЕБОВАНИЯ ПРОСИМЪ АДРЕСОВАТЬ:
СКЛАДЫ **И. Е. ДУБИНИНА** **Москва,**
ЧАЕВЪ Покровка, 55.
 Подробный преісъ-курантъ высылается по требов. безплатно.

ПОБОЧНЫЙ ДОХОДЪ
 отъ 200 до 300 руб., ежемѣсячно, можетъ
 заработать энергичное лицо, принявшее
 генеральное представительство Торговаго
 Дома. За свидѣніями обращаться:
 Германия, Мангеймъ, Г. ФАЙСТЪ и №.

ЯБЛОНИ
 лучш. свѣ. сорт. отъ 35 к. груши, вишни,
 яблонныя деревья, землянику, хвойныя и
 лиственныя деревья, красиво цвѣтущія ра-
 стенья, георгинны, пионы, розы, сирарку и
 пр. предлагаетъ древесный питомникъ
Н. ШМЕЛЛИНГА, поставщикъ **ДВОРА**
ЕГО ВЕЛИЧЕСТВА, въ Спб., на Выборг.
 стор., за Католическимъ кладбищемъ. Ката-
 логъ безплатно. № 25983

100 ОТКРЫТЫХЪ ПИСЕМЪ
 разнообр. содерж. (по желанію прилагаются пасхальные) худож.
 загранич. работы съ перес. налож. плат. предлаг. издательство
 оценовая продажа отгр. писемъ **А. И. ОСТРОВСКІЙ**, Лодзь,
 № 26003 100 шт. лучшихъ—3 р. съ перес. 2—1

СИГАРЫ и ВИНО
ФЕЙКЪ и К^о.
 С.-Петербургъ, Невскій просп., № 20, уголъ Полицейскаго моста.
 № 25746 Прейсъ-куранты по востребованію. 5—4

Цѣны понижены—за 12 р. 75 к. съ перес.!
 Вышли новаго типа Граммофоны, не уступающіе самымъ дорогимъ и
 превосходящимъ по силѣ и звуку. Замѣчательная красота звука,
 удалено всякое шипѣніе. Заказы исполняются немедленно, наложеннымъ
 платежомъ по полученіи 1 р. задатка (можно почт. марками). Безплатно
 прилагаемъ 10 пластинокъ и 400 колертиныхъ иглокъ. Адресовать:
 Товарищество „Экономія“, Варшава.
 Въ Сибирь и Азіатск. Россію присылается часть въсвоихъ.

VELOUTINE CH. FAY
ЗНАМИТѢЙШАЯ РИСОВАЯ ПУДРА
 КОРОБКА ПУДРЫ ВЕЛУТИНЪ НЕИЗМѢЮЩАЯ ПЛОМБЪ РУССКОЙ
 ТАМОЖНИ. ДОЛЖНЫ СЧИТАТЬСЯ ПОДДѢЛЬНЫМИ.
 Изящная Новость **PARFUM LA DUCAZON**

Рѣдкій случай, НОВОСТЬ!!!
КАБИНЕТНЫЕ ЧАСЫ „МОЛНІЯ“
 Всякому необходимо имѣть у себя на дому по дешевой цѣнѣ элегантные
 кабинетные часы съ будильникомъ и самосвѣтящимся въ темнотѣ цифер-
 блатомъ, дающимъ возможность ночью узнать, который часъ. Ручательство за
 прочность издающагося свѣта и вѣрность хода на 5 лѣтъ. Цѣна въ изящ-
 номъ корпусѣ 1-го сорта, вмѣсто 7 руб. 50 коп., только на короткое время—
 2 руб. 50 коп., 2 шт.—4 руб. 50 коп., 3 шт.—6 руб. 25 коп. Высылаемъ вы-
 бѣрен. часы до минуты, съ наложеннымъ платежомъ безъ задатка. Адресъ:
 Въ центральное депо африканскихъ часовъ, „Т-во Контигентъ“, Варшава, 10.
 PS. При заказѣ 6-ти экземпляровъ прилагаются 1 часъ безплатно.

Франценсбадъ
 Первая пріезвы купанья въ мірѣ
 съ наисильнѣйшими углекисло-железными источниками, удобоваримыми кис-
 лыми и щелочными минеральными водами, содержащими желѣзо, глауберову
 № 25994 соль и литій. 2—1
 Купанья въ натуральной минеральной, съ богатымъ содержаніемъ угле-
 кислоты и желѣза, водѣ, а также рѣчное, солоное и цѣлебное-грязевое. Ван-
 ны паровыя, съ горячимъ воздухомъ, электрическія и свѣтотѣчныя. Инсти-
 тутъ медико-механической (лѣчеб. гимнастика, и пр.) и ингаляторы.
 Самые выдающіеся въ Австріи купанья противъ болѣзней сердца.
 Помогаютъ отъ малокровія, блѣдной немощи, ревматизма, подагры, нервныхъ
 и женскихъ болѣзней.
 Сезонъ съ Мая по Сентябрь. Условія безплатно.

Молодой и красивой выглядеть каждая дама,
 которая носить модную и шикарную прическу.
 Наилучшихъ успѣховъ можно достигнуть лишь при помощи па-
 тентованной передней прически „Эврика“.
 Высылаю такую за 10 руб. съ указ. способа употребленія.
 Съ пробормомъ—13 руб., „Трансформация“ (лучшая гамбна
 парика)—20 руб. № 26011 6—1
 Носы безъ шнурка—5 р. Необходимо прислать образцы волосъ.
PAUL LANGE, Coiffeur, Berlin, Königstrasse, 38.
 Прическа „Эврика“.

НѢТЬ БОЛЬШЕ ПЫЛИ!
 Пылесасывающій аппаратъ
„РАПИДЪ“
 Необходимъ для всякаго рода торгов. пом.
 домашняго обихода, лечебницъ, ресторановъ,
 гостиницъ, жел. дорогъ, библиотекъ, ма-
 № 25640 стериныхъ и т. п. 6—5
 Техн. Кон. Инж. **БРАУНЕРЪ и ЭЛЬБЕНЪ**, СПБ., В. О., 3. л., 26.

Списки новейших граммофонных пластинок, по мѣрѣ ихъ выпуска, высылаю **БЕЗПЛАТНО** интересующимся, сообщившимъ свои адреса.
Юлій Генрихъ ЦИММЕРМАНЪ.
С.-Петербургъ, Морская ул., 34.

Всемірно известн. питомникъ породъ собакъ
Arthur Seyfarth,
Köstritz, Германия. Основанъ въ 1864 г.



Продажа всѣхъ видовъ модныхъ **Породистыхъ собакъ** чистокровныхъ, начиная съ миниатюрной комнатной собачки и кончая громадн. сторожевой, а также и всѣхъ породъ охотничьихъ. Гарант. наилучшаго качества. Пересылка во всѣ мѣстности, съ ручательствомъ за доставку въ здоровомъ состояніи во всякое время года. Роскошн. иллюстр. альбомъ и каталогъ высылаются по полученіи 1 р. 50 к. (можно почт. марками).

БОЛЬШУЮ ПРИБЫЛЬ достигаютъ люди всякаго званія продажей нашихъ опатентованныхъ предметовъ массоваго потребления. Проспекты франко. **А. М. Гиссеръ** № 25906 и К^о, Лодзь. 3-3

BAUME BENGUE
СОВЕРШЕННОЕ ИЗЦѢЛЕНІЕ
ПОДАГРЫ РЕВМАТИЗМА НЕВРАЛЬГИИ
Д-ръ ВЕНГЪ,
Владѣлецъ Аптеки,
47, Rue Blanche, въ Парижѣ.
Цѣна : 1 руб. 20 коп.

ПОСЛѢДНЯЯ НОВОСТЬ!
Угалежные часы съ самостѣйными циферблатомъ, съ зеркаломъ и музыкой. Вы поставите много удовольствія себѣ, семейству и гостямъ, приобрѣти самонастраивающіе угалежные часы съ хор. музыкой „Ариозо“, играющей органъ громко и долго разнаки красныя и веселыя пѣсни (вальсы, марш., польки, опер., народн. пѣсни, какъ-то: „Преображенскій маршъ“, вальс „Ожиданіе“, „Невозвратное время“, „За Дунай“, „Боже Цари храни“, „Коль славы“, „Камаринскую“, „Трѣпакъ“, „Воздѣ рѣчка“ и т. д.) со шлифованнымъ зеркаломъ парижской выдѣлки и въ издѣлк. полярнованномъ загранич. корпусѣ. Часы эти, кромѣ того, отличаются своимъ вѣрнѣйшимъ ходомъ и служатъ изящнымъ украшеніемъ для письменнаго и туалетнаго стола. Выслать часы, вырегулировать до минуты, съ ручательствомъ за вѣрность хода и за непрерывную музыку на 6 лѣтъ; съ надложъ платъ безъ задатка. Цѣна выѣсто 25 руб. только 5 р. 50 к., такіе же большаго размѣра съ механизмомъ высшаго качества—6 р. 50 к. Такое же зеркало весьма большаго размѣра съ механизмомъ часовъ I сорта, съ вѣчнымъ календаремъ, показывающ. день, мѣсяцъ, число, цѣна 7 р. 75 к. и 8 р. 50 к. Адресъ: центр. депо часовъ Торг. Дома „Т-во Контиентъ“, Варшава, 01, ПС. Въ Азіат. Россію безъ задатка по высылкѣ.

Хорошая плита главная принадлежность каждой кухни
Суцевекій Заводъ
несгораемыхъ шкафовъ и
кухонныхъ плитъ въ Москвѣ
Петровка 5, Москва.
Трейскуранты высылаются бесплатно.

Я. БЕККЕРЪ
ПОСТАВЩИКЪ ЕГО ВЕЛИЧЕСТВА.
Только первая награда: послѣдняя въ Миланѣ 1906 г. Grand Prix.
С.-Петербургъ, Казанская площадь, 18. Иллюстр. каталоги бесплатно.

КЪ ПРАЗДНИКАМЪ!
ТОРГОВЫЙ ДОМЪ
ФРИДРИХЪ ВИНТЕРЪ
С.-Петербургъ, Невскій пр., № 78—23.
ПРЕДЛАГАЕТЪ БЪ БОЛЬШОМУ ВЫБОРУ
МУЖСКІЕ И ДАМСКІЕ КАРМАННЫЕ ЧАСЫ
новѣйшихъ фасоновъ (Новость: плоскіе часы),
стѣнные, столовые и др. часы. Представительство фабр.
карман. часовъ **А. ЛАНГЕ и СЫНОВЬЯ**, Гласгоутте.
Прейсъ-курранты высылаются бесплатно. № 25099
Заказы изъ провинціи исполняются добросовѣстно.

ПРОСИМЪ ВЫРѢЗАТЬ!
Чашка какао Вахъ Тутена
БЕЗУСЛОВНО НАИЛУЧШІЙ УДОБОВАРИМЫЙ ЗАВТРАКЪ.
100 чашекъ изъ 1 фунта.
ПРОДАЕТСЯ ВЕЗДѢ % ИЗБѢГАТЬ ПОДДѢЛКЪ.
Фабриканты **G. J. Van Houten & Zoon, Weesp** (Голландія).
Для сравненія при покупкѣ настоящаго **КАКАО ВАНЪ ГУТЕНА.**

!!!Долой брилліанты!!!
Массивное золотое кольцо 56 пр. послѣдн. новѣйшаго парижск. фасона, съ настоящимъ французск. брилліант. „BENGAL“, изчѣмъ не отличаемиы даже спонциалстами отъ настоящ. дорогихъ брилліантовъ, стоющ. 200 р., весьма богатою выработкой, въ взышномъ изюмѣ футлярѣ, цѣна съ пересылкой только 5 р. 50 к., 2 шт.—10 р. 50 к. Пара крупныхъ золотыхъ серегъ съ брилліант. „Bengal“—6 руб., 2 пары—11 р. 50 к., обручальныя массивн. золотыя кольца 56 пр. цѣна пара 8 р. 50 к. и 10 р. 50 к. Высылаю безъ задатка нал. платъ. Адресъ: гл. екл. франц. брил. торг. домъ Т-во „АФРИКАНЕЦЪ“, Варшава, Порожная, 10—03.
PS. Камни „Bengal“ имѣютъ превосходную игру, т. е. безъ фольги. Громадн. количество благод. исемъ. № 25956
Фирма награжд. золот. медалями.

Натуральная минеральная вода
VICHY ETAT VICHY VICHY ETAT
Печотники принадлежатъ Французскому Правительству.
Остерегайтесь поддѣлокъ и точно обозначайте источникъ.
VICHY CÉLESTINS Болѣзни почекъ, мочевого пузыря, Желудокъ.
VICHY GRANDE GRILLE Болѣзни печенки и желчнаго пузыря.
VICHY HOPITAL Болѣзни пищеварительныхъ органовъ желудка и кишечъ.

НАИВЫГОДНѢЙШЕЕ
ПРИМѢНЕНІЕ ДАРОВОЙ СИЛЫ
МЕЛЬНИЦЫ ВОДОКАЧЕНІЯ
ВѢТРЯНЫЕ ДВИГАТЕЛИ
ИНЖЕНЕРА
ДАВИДОВА.
МОСКВА;
ЗАВОДЪ ИМПЕРАТОРСКАГО ТЕХНИЧЕСКАГО УЧИЛИЩА.
КАТАЛОГИ БЕЗПЛАТНО
ЦѢЛИСЬ ДВИГАТЕЛЕЙ ГРИБУРАХЪ ГАРАНТИРУЕТСЯ

ГУМБЕРЪ.
Знаменитые велосипеды и мотоциклы
Торговый домъ
ГЕОРГІЙ ЖЕМЛИЧКА и К^о.
МОСКВА, Столешниковъ пер., д. Титова.
№ 25897 Требуйтъ каталога. 12—3

ВОЧКИ
жѣлѣзные, одноконванныя, луженныя, для перевозки и хранения спирта, керосина, масла, кислоты и пр., изготовляетъ заводъ **А. К. Дангауеръ и К^о.**
Москва, Мясницкая, д. Вязсаго подворья.
Прейсъ-курранты бесплатно. 6—5

УДОБНО ВЫГОДНО ВКУСНО
ДОМАШНІЕ СЛАДКІЯ БЛЮДА
МОРОЖЕНОЕ, КРЕМЪ, ЖЕЛЕ, ДЕССЕРТЪ БОЯРСКІЙ
приготавливаются быстро и безъ труда изъ НАТУРАЛЬНЫХЪ СОКОВЪ СГУЩЕННЫХЪ только кондитерскою фабрикою
Д. БРАЙНИНА Москвѣ.
Продается вездѣ.

Даромъ
выс. прейсъ-кур. новѣйш. артист. изданій въ художеств. вкусѣ, стереоскоп. и т. п.—Ген. аг. Акц. О-а П. П. Г. въ Берлинѣ и Парижѣ. Вац. Ив. Державскій, Варшава, Вержбова 2.

LOTION DEQUEANT
ВОЛОСЫ Борода БРОВИ РѢСНИЦЫ
Умываше Людвига Декеантъ. Средство для рожденія волосъ, прекращаетъ выпаденіе, предупреждаетъ сѣдину, озвѣриваетъ первоначальный цвѣтъ, безъ употребленія краски, во всякомъ возрастѣ и во всѣхъ случаяхъ. *Средствія бесплатно.* Выслать безъ задатка извѣщеніе изъ Отчета, принятаго Академіей Медицины въ Парижѣ. Письменно и лично: **L. DEQUEANT, P^hnc 39, rue Clignancourt, Paris.** Особерегайтесь многочисленныхъ подражаній и поддѣлокъ. *Продается востѣхъ лучшихъ магазинахъ.*

СПАСАЯ
Ваши пластины отъ неминуемой порчи, обязательно протирайте ихъ водой, смоченной жидкостью „РЕФОРМЪ“ которая действуетъ какъ смазка, держитъ на пластинкѣ сколько мѣсяцевъ, не пачкаетъ рукъ. Самое замѣчательное дѣйствіе жидкости „РЕФОРМЪ“ заключается въ томъ, что она не допускаетъ крѣпко закаливаю иглу отъ тренія объ сухую пластинку быстро стачиваться, всякія самыя дешевыя, плохо закаленные иглы, передаютъ звукъ гораздо чище на смазанной пластинкѣ и закалка ихъ не отпущается, протертая жидкостью „РЕФОРМЪ“ пластинка ощущается отъ иглы и всякіхъ микроскопическихъ твердыхъ тѣлъ, попавшихъ въ бороздки и производящихъ щелканіе и шумъ. За безвредность жидкости „РЕФОРМЪ“ для пластинокъ фирма ручается. Цѣна флакона на 300 пластинокъ 1 р. 75 к., полуфлакона 90 к., 1/4 флакона 50 к. Пробный флакончикъ выдается бесплатно при покупкѣ или выпискѣ товаровъ изъ нашего склада на 5 рублей. Отново-розничной складъ фирмы „РЕПРОДУКТОРЪ“, Москва, Верхніе Торговые Ряды, № 240. 2-1

ЖИВНА

1907 г.
№ 13.

Выданъ 31 марта 1907 г.

ИЛЛЮСТРИРОВАННЫЙ
ЖУРНАЛЪ
ЛИТЕРАТУРЫ

ПОЛИТИКИ И-СОВРЕМЕННОЙ ЖИЗНИ.

XXXVIII г.
изданія.

Цена этого № 15 к., съ перес. 20 к.

ОБЪЯВЛЕНИЯ для пачечатанія въ «Нивѣ» принимаются по слѣдующей цѣнѣ за строку непарелль въ одинъ столбецъ (въ 1/4 ширины страницы):
порежь текстомъ по 1 р. 50 к. и послѣ текста по 1 р. [Къ этому № прилагается «Поли. собр. соч. К. М. Станюковича» кн. 17.]

Требуйте **КОНЬЯКЪ ШУСТОВА** Вездѣ.



Акц. О-во
„ЭНФИЛЬД“
Велосипеды, мотоциклы, АВТОМОБИЛИ.
Требуйте каталоги.
№ 9, Рождественка, Москва.
№ 30, Морская, С.-Петербургъ.

№ 26036 8-1

МУЗЫКАЛЬНЫЙ МАГАЗИНЪ
А. Ф. ГЕРГАРДА
Харьковъ, Московская ул., № 20.
РОЯЛИ и ПИАНИНО И. БЕЙБЕРА,
Ю. БЮТНЕРА и др. ФИСЪ-ГАРМОНИИ.
Всѣвозможные струнные, духовые и ударные музыкальные инструменты. Полный складъ духовно-музыкальныхъ сочиненій. Большой выборъ нотъ для всѣхъ инстру-
№ 25775 ментовъ и для пѣвца. 10-5

МУЗЫКАЛЬНАЯ ТОРГОВЛЯ
П. ЮРГЕНСОНА
Москва, Неглинный пр., 14.
Полный складъ изданій всѣхъ странъ и для всѣхъ инструментовъ, гдѣ и кѣмъ бы то ни было изданныхъ.
Высылка нотъ наложенно, платежомъ.
РОЯЛИ, ПИАНИНО, ГАРМОНИУМЫ.
Каталогъ изданій Юргенсона (29000 №№) требуетъ безплатно. № 26014

BARBER „SAGRADA BARBER“ BARBER

СЛАБИТЕЛЬНЫЯ И УКРѢПЛЯЮЩАЯ ЖЕЛУДОКЪ ЛЕПЕШКИ.
Химически исследованныя, лепешки эти прописываются врачами передъ курсомъ леченія въ Карсбадѣ, Мариенбадѣ и т. д., равно какъ во время самаго леченія и послѣ него.
Важное, мягкое и регулирующее слабительное, употребляемое самими выдающимися врачами—профессорами и практиками и прописываемое ими при разстройствѣхъ пищеварительныхъ органовъ и желудка.
Получить можно во всѣхъ лучшихъ аптекахъ. Ц. № 25005 13-12

РЕКОМЕНДУЕТСЯ ПОВАРЕННАЯ КНИГА
ЛУЧШАЯ СРЕДИ МНОГИХЪ ИЗДАНИЙ
Изложена весьма понятно и отвлѣ-
чающъ вполне требованіямъ
здороватаго питанія
ЭКОНОМНАЯ КУХАРКА „М. И. ХМЪЛЕВСКОЙ“
Авторъ удостоился
бесчисленныхъ благодар-
ностей за практически составлен-
ное руководство. Цена 1 р. 20 к. съ пер.
и налог. плат. 1 р. 40 к.
Складъ типографія Фришберга, Полтава.
КНИГА ПРОДАЕТСЯ ТАКЖЕ ВЪ ЛУЧШИХЪ КНИЖН. МАГАЗИНАХЪ.

NESTLE дѣтская молочная мука Сгущенное МОЛОКО NESTLE.

ПРИМОРСКАЯ САНАТОРІЯ
для леченія нервныхъ и внутреннихъ болѣзней по системѣ
Д-РА ЛАМАНА,
въ г. Евпаторія (Крымъ) на берегу моря. Примѣняются всѣ физическіе методы леченія.
Открыта круглый годъ, кромѣ Января и Февраля. Брошюры по требованію высылаются безплатно, адресъ: г. Евпаторія (Крымъ), Директору Санаторіи Н. Д. Лосеву.

MODERNE МЫЛО
„Ф. ПУЛЬСЪ“
АКЦ. ОБЩ. въ ВАРШАВѢ
Получить можно во всѣхъ лучшихъ ПАРФЮМЕРІЯХЪ

ИТЕЦЪ САТИНЪ

1856. 1896. 1882.

ТОВАРИЩЕСТВО МАПУФАКТУРЫ
ЭМИЛЬ ГАНДЕЛЬ въ МОСКВѢ.

ОПТОВЫЕ Складъ: Розничные Магазины:
въ Москвѣ, въ Москвѣ,
Варшавѣ, Львовѣ, Одессѣ, Кіевѣ, Варшавѣ,
Омскѣ, Самаркандѣ, Одессѣ, Тифлисѣ,
Копенгагѣ, Ташкентѣ, Бухарѣ, Ростовѣ,
Ригѣ, Гельсингфорсѣ и Харбинѣ.

БУМАЗЕЯ ШЕВЪЛЬ

РУССКІЯ МАРКИ
покупаю. Цены сообщаютъ безплатно.
Эдм. Баде, СПб., Литенный, 41.

100 ОТКРЫТЫХЪ ПИСЕМЪ 2 р.
съ перес. сагр. руб. иллюстр., въ 2 р. разн., можно марками и налож. плат. Выгодно торговцамъ. Ф. Ничко, Москва, Хохловскій пер., д. № 9. 10-8

Принимаю посылку заказы на
Швед. деревянные шторы
Г. Р. В. Целлякусъ, Гельсингфорс.

ДЕНЕВО
художествен. увеличавая портреты 10x12 вершк., въ красномъ ласпартѣ и рамкѣ, съ упаковкой—за 2 р. 75 к., таковой же акварель—4 р., срокъ 15 дней; пересыл. налож. плат. за счетъ заказа. Быстровъ, Мастерская: Невскій пр., 109. Магазины: Певск., 120. С.-Петербургъ. Вывѣшайте на память.

Пишущія МАШИНЫ
Съ выданіемъ шрифтовъ
МОДЕЛЬ 1907 ГОДА
МАКСА УСОВЕРШЕНСТВОВАНИИ!!
Ленты для МАШИНЫ
Цѣны понижены—КАТАЛОГЪ
БЕСПЛАТНО
МОСКВА
Изданіемъ нота
ТАССАНЪ СКАРПАТОВА

ШОКОЛАДЬ-КАКАО-БИСКВИТЫ

ТВОЖОРЖЪ БОРМАНЬ

№ 25946 6-2

Фабрика и магазин.
Брилл., золот. и серебр. взд.
Ф. А. ДОРІЕ.
Москва, Кузнецкій, 4.
Покупка по высш. офциль
Жемчуга, брилл. и драгоц. мамн.
12-4

Ср-Кур Безплатно

Ср-Кур Безплатно
Сараговъ
Фабрика
М. И. МАЛЫШЕВЫХЪ

Създа для канцери, артил., пѣ-
хоты, казан. частой и конныхъ по-
лиц., стражн. выслаются по требов.
лиц. нолож. плаж. домоделено.

ЧИСТОЕ ЛИЦО
получается
скоро послѣ
употребленія
новаго средства

Узрик
отъ
ПРЫЩЕЙ и УГРЕЙ

Продается вездѣ по 1 р. 90 к. за банку.
Перес. нолож. плат. изъ оптов. склада
Рич. Пето. СПб. Караван. ул. 16 кв. 8.

Марии Россіи въ 1 р., 3/2 р., 7 р.—3 шт. 85 к.,
въ 5 р. и 10 р.—2 шт. 2 р. 50 к. и Земский разд.
50 шт.—1 р. 75 к. 100 шт. 4 р., выс. нил. плат.
І. В. Шараненко, Благодатное, Екатери. г.

ДОБРЫЕ ЛЮДИ!
Во имя Божіе и на молитвенную память
о себѣ и близкихъ Вашихъ помогите свя-
тому дѣлу нашему—построенію новаго хра-
ма Господня во славу Рождества Пр. Вла-
дычи. Адресъ: г. Лавинскі, Калужской губ.,
с. Жеремино, Предсѣдатель приходскаго по-
печительства, Священнику Александру Смир-
нову. Всякое дальнѣе дорож. намѣ! 5-3

САМОКРАСЯЩІЯ ГРЕБЕНКИ
„ФОРЪ“

Красятъ волосы въ
любой несмывае-
мый цвѣтъ, послѣ
чего ихъ можно
гофрировать, завя-
зывать и пр. Гребень
совершенно без-
вреденъ. Перес.
нолож. плат. шт.
2 рубля 50 коп.

БАЗАРЪ МАРОНЪ, Спб., Невск., 20, кв. 8.

GRAND-PRIX 1905. высшая награда на Между-
народной Гигиенической
Выставкѣ въ Парижѣ 1905 года.
ПР. КИНУНЕНА ЭЛЕОПАТЬ
наилучшее средство для волосъ въ мірѣ; въ Россіи въ употребленіи 30 лѣтъ!!!
Цѣна флакона 1 р. 50 к., 2 флакона высылаются почтою за 4 рубля.
При каждомъ флаконѣ популярная брошюра
д-ра медицины Ю. Э. Фридендера **„Волосы“**
уходъ за ними, болѣзни ихъ и лѣченіе съ помощью Элеопаты пров. Кинунена.
Брошюра высылается желающимъ **БЕЗПЛАТНО** изъ главнаго склада Элеопаты
пров. Кинунена: С.-Петербургъ, Разъѣзжая, 13.
№ 25540 Продается во всѣхъ аптекахъ и аптекарскихъ магазинахъ Имперіи. 14-6

Замѣчательное средство
„ЛАИН-РОСТЕНЪ“—исцѣляющее **ОЧЕНЬ БЫСТРО**
и **УСПѢШНО** **ЭКЗЕМУ,**
ЛИШАИ, сыпь, язвы, прыщи, ожоги и т. п.
ЗУДЪ и БОЛЬ проходятъ почти моментально. Банка 1 р. 50 к.
Поступило въ продажу чудное мыло **ЛАИНЪ** Ростенъ отъ недостатковъ кожи и пудры
Ланя Ростенъ. Мыло стоитъ кусокъ 75 к.; 1/2 доз. 4 р.; пудра: коробка 1 р.
Высылаю нолож. платежомъ согласно почтов. тарифа.
С. Ростенъ. С.-Петербургъ, Казанская ул., № 26 /1.
Имѣется въ аптекарскихъ магазинахъ и аптекахъ.

Пріишу нѣкоторымъ изъ многочисл. отзывовъ (въ выдержкахъ), за вѣрность моихъ речушекъ и отвѣчанъ

М. Г. Великое Вамъ русское „спасибо“ за Вашъ „Ланя“. Отъ 2-хъ банокъ я получила громадные облегченія, зудъ, который меня буквально изводилъ, доводилъ до того, что я брала ножъ и скребла свои ноги, какъ какой-нибудь посторонній для меня предметъ, теперь совершенно прекратился. М. Ор-ръ, с. Пятавка. 2/X 1906 г.

Страдая экземой съ 1889 года, я перепробовала всевозможныя средства, но экзема постоянно распространялась. Зудъ не выносимъ, я до крови царапала, особенно при лѣтнихъ жарахъ стала въ подобіе чешуи. Относилъ къ рекламируемъ съ недоверіемъ я и на Вашъ „Ланя“, но обратилъ вниманіе, но страшный зудъ заставилъ прибѣгнуть къ нему и-просто невѣроятной—съ перваго наведенія зудъ моментально прекратился струны на второй день смли, краснота—кожи потухла, но кожа еще не выглядела.

Временю ли это облегченіе не знаю, но довольно пока и этого... Прому вѣгъмъ выслать еще 2 банки и принятъ увѣренность въ мой благодарности К. Мидо—скій, с. Верба Под. губ.

М. Г. Отъ одной банки у меня прошла въ два дни экзема ушей, отъ которой я лечился годъ. Ниж. нутей соед. дѣст. тѣл. совѣт. Холодскій-скій, Гомель, Могилевской губ.

М. Г. Слѣду засвидѣтельствовать Вамъ свою глубочайшую благодарностъ за Ваше чудное средство „Ланя“ т. к., употребленія его я получилъ полное исцѣленіе отъ экземы. Благодарный Вамъ К. Дрошине—скій. Зваторія 30 X 1906 г.

Искрено Вамъ спасибо. Послѣ употребленія 3-хъ флаконовъ „Ланя“ экзема у меня прошла. Вотъ уже недѣля какъ я мою лицо водою съ мыломъ и мази больше не употребляю. Врачъ Т. Бу—ій, ст. Хар—къ.

М. Г. Съ успѣхомъ я употреблялъ Вашъ „Ланя“ для лѣченія экземы у своего ребенка и экзема прошла. Теперь я лечу Вашимъ средствомъ своихъ обидныхъ прихожанъ. Священн. П. Заводоев—ій, сл. Араповка. 1/XI 1906 г.

М. г. 7/II 1907 г. Присланныя В. мѣ 2 б. Ланя я принялъ на очень застарѣлой экземѣ и результатъ оказался не только исключительнымъ по быстротѣ, какъ ни одно лекарство въ теченіи долгаго времени не производило; просто сдѣлало чудо.

ФЕРУИНЪ
для
Роженицъ и Малышъ

Цѣна 1 р. 75 к.
за флаконъ.
Базаръ Маронъ,
СПБ., Невскій, 20,
кв. 8.

ЕДИНСТВЕННЫЙ
ПРЕМИРОВАННЫЙ
въ РОССІИ
ПАПИРОСЫ
„ПЕРИ“
10 шт. 10 к.
ФАБРИКИ
А. И. ШАПОШНИКОВА
С. П. Б.

ЦЕЙЛОНСКІЙ
ЧАЙ ЯНХАО

Если Вы еще не пробовали замѣчательный Цейлонскій чай Янхао, то настойчиво совѣтуемъ его попробовать. Это выдающийся чай по своему пріятному вкусу, роскошному аромату и сильнѣйшему настою. Чай Янхао по нашему заказу выращенъ на островѣ Цейлонъ изъ сѣмянъ кяхтинскаго чая и привезенъ въ Россію какъ замѣчательная новинка, потому что онъ имѣетъ на вкусъ необыкновенную мягкость самаго высокаго китайскаго чая, чего раньше не было въ цейлонскихъ чаяхъ. Благодаря необыкновенной силѣ аромата и настоя чай Янхао выдерживаетъ всякую воду: рѣчную, колодезную, солончакую, известковую и вообще всякую грубую, почему онъ годенъ для всѣхъ мѣстностей Россіи. Въсмѣ, кто живетъ въ глухихъ, захолустныхъ уголкахъ Россіи, гдѣ нельзя достать хорошаго свѣжаго чая, особенно рекомендуемъ познакомиться съ этимъ замѣчательнымъ чаемъ. Чай Янхао хорошъ и экономиченъ для семьи и незамѣнимъ для промышленныхъ цѣлей. Чтобы дать возможность всѣмъ безъ всякаго риска попробовать чай Янхао, мы можемъ выслать на пробу всего одинъ фунтъ. Пробный фунтъ чай высылается во всю Европ. Россію за 1 р. 85 к., 3 ф.-за 5 р. 25 к., 5 ф.-за 8 р. 45 к., при чемъ всѣ расходы по пересылкѣ мы принимаемъ на нашъ счетъ. Исключительное право продажи чая Янхао для всей Россіи принадлежить только нашему торговому дому и нигдѣ подобнаго чая нѣтъ.

ТРЕБОВАНИЯ ПРОСИМЪ АДРЕСОВАТЬ:
СКЛАДЫ **И. Е. ДУБИНИНА** Москва, Покровка, 55.
ЧАЕВЪ
Подробный прѣбъ-курентъ высылается по требов. бесплатно.



XXXVIII г.

ПОЛИТИКИ И СОВРЕМЕННОЙ ЖИЗНИ.

г. XXXVIII

№ 13

Выходит еженедельно (52 № в годъ), съ приложеніемъ 40 книгъ „Сборника“, содерж. соч. **К. М. СТАНЮКОВИЧА** и **г. А. Н. ТОЛСТОГО**, 12 книгъ Литературныхъ и популярно-научныхъ приложеній, 12 №№ „Парижскихъ модъ“ и 12 листовъ чертежей и выдроекъ.

1907

Выданъ 31-го марта 1907 г.

Подписная цѣна съ достав. и перес. на 1/2 года 4 р., на 1/4 года 2 р.

Цѣна этого №—15 к., съ перес. 20 к.

Къ этому № прилагается: „Полнаго собранія сочиненій **К. М. Станюковича**“ книга 16.

ОТКРЫТА ПОДПИСКА НА „НИВУ“ 1907 г. Съ приложеніемъ **40 книгъ** „СБОРНИКА НИВЫ“, содержашихъ:

полное собраніе сочиненій въ 10 книгахъ

г. АЛЕКСѢЯ ТОЛСТОГО

и остальные 30 книгъ полн. собр. сочиненій

К. М. СТАНЮКОВИЧА.

Безъ достав-
ки въ Петер-
бургъ . . .

6 р. 50 н.

Безъ достав-
ки въ
МОСКВѢ въ конторѣ
Н. Н. ПЕЧКОВСКОЙ,
Петровскія линіи . . .

7 р. 25 н.

Безъ достав-
ки въ
ОДЕССѢ въ кн. маг.
„ОБРАЗОВАНИЕ“,
Рижельевская, 12.

7 р. 50 н.

Съ достав-
кою въ Пе-
тербургъ . . .

7 р. 50 н.

Оъ пересылкою
во все мѣстности
Россіи . . .

8 р.

За
гра-
нцу. **12 р.**

Для гг. новыхъ подписчиковъ, желающихъ получить при „Нивѣ“ 1907 г. со всеми вышеозначенными приложеніями еще первыя 10 книгъ соч. **К. М. Станюковича**, приложенныя къ „Нивѣ“ въ 1906 г.,—подписная цѣна съ перес. во мѣста Россіи 10 р. за годъ, или по 1/4 г., за первую 1/4 г. 4 р. и за остальные по 2 р.



Въ годину. Картина **В. А. Плотникова** (XXV Юбилейная Выставка 1907 г. «Общества Русскихъ Акварелистовъ» въ С.-Петербурѣ). авт. «Нивы».

Чуть брезжилъ разсвѣтъ...

Разсказъ изъ быта московскаго студенчества начала 90-хъ годовъ.

Евг. Ляцкаго.

I.

— Послушайте, а вѣдь я знаю вашего Журавлева, — сказала Надежда Сомальская, обращаясь къ одному изъ студентовъ, сидѣвшему справа. — Онъ живетъ въ томъ же домѣ, что и я. И, знаете, смѣшной такой!.. Но это потому... Такъ что же, его въ казначей? Это было бы для всѣхъ удобно и близко...

Студенты отвѣтили не сразу.

— Господа, кто его знаетъ лично? — спросилъ одинъ изъ нихъ, стройный красивый брюнетъ съ холоднымъ и усталымъ взглядомъ. — Я слышалъ только, что его знаетъ Ромалева, да она весь мѣръ знаетъ... Ея рекомендаціи мало. Она придетъ сегодня?

— Вѣроятно, — сказала Сомальская. — Такъ отложимъ до Ромалеевой.

— Нѣтъ, къ чему откладывать? — заговорилъ другой студентъ, Клеберъ, закуривая папироску. — И такъ много нерѣшенныхъ дѣлъ. Притянуть Журавлева, можетъ-быть, было бы полезно. Мы всѣ заняты. Кто за него?

Сомальская взяла карандашъ, готовясь считать голоса.

— Я видалъ Журавлева раза два въ столовой, — произнесъ, не обращаясь ни къ кому въ частности, хозяинъ комнаты, молоденькій безусый Савицкій, застѣнчивый блондинъ съ маленькой, прилизанной головой на тонкой и длинной шеѣ. — Съ нимъ я не разговаривалъ. Но я могу спросить у Кольцова, онъ съ нимъ знакомъ.

Балакинъ, предсѣдатель кружка, тотъ стройный брюнетъ, который отнесся скептически къ рекомендаціи Ромалеевой, наклонилъ голову.

— Такъ-съ, прекрасно. Вы спросите у Кольцова, мы же рѣшимъ вопросъ принципиально. Если свѣдѣнія будутъ удовлетворительны, просить Журавлева въ казначей.

— Кого, кого? Журавлева? — неожиданно раздался голосъ изъ передней, и черезъ минуту ввалился въ комнату добродушный толстякъ въ пиджакѣ и студенческой фуражкѣ.

Онъ остановился посреди комнаты, широко разставивъ ноги и щурясь на огонь.

— Журавлева въ казначей? Да что вы, братцы мои, извините за выраженіе, спятили, что ли?

— Морозовъ, выражайся корректнѣе, — замѣтилъ Балакинъ съ улыбкой, подвигаясь и давая ему мѣсто возлѣ себя.

Всѣ улыбались. Морозовъ былъ общій любимецъ, не-исправимый балагуръ, вѣчно безъ денегъ и часто навеселѣ. Онъ поздоровался со всѣми и сѣлъ, отдуваясь и пытаясь.

— Чаю хотите? — спросила Сомальская, сидѣвшая за самоваромъ.

— И очень-съ, и булку, и сахару три куска. Мерси-съ. Итакъ, Журавлева въ казначей? Ха-ха-ха...

— Да скажи толкомъ, — отозвался Клеберъ: — что ты знаешь о немъ?

— Знаю только, что онъ не годится не только въ казначей кружка, а и чорту на супъ. Онъ же корова, мямля...

Сомальская запротестовала.

— Погодите... Что вы бранитесь? Приведите ваши основанія. Вы давно его знаете?

— Его? Чуть не съ дѣтства. Вмѣстѣ учились. Малый-то славный, милый, честный...

— Такъ и Ромалева о немъ говорила, — отозвалась Сомальская.

— Да, только лѣнивый и неподвижный, какъ египетская пирамида. Денегъ не проиграетъ, но и взносовъ выколачивать не будетъ. Вообще — индифферентъ, поэтъ и все такое... Его въ казначей? Нѣтъ, ужъ это — pardon-съ...

— Да, это мѣняетъ дѣло, — отозвался Балакинъ. — Итакъ, кандидатура Журавлева снимается съ очереди. Вопросъ придется по необходимости отложить. Предлагаю подумать и внести на слѣдующее собраніе. Такъ-съ, прекрасно. На очереди другой вопросъ — рефератъ.

Это былъ комитетъ студенческаго кружка съ образовательно-политическими цѣлями. Обсуждалось мѣсто слѣдующаго общаго собранія и темы. Говорилъ больше всего Балакинъ. Онъ опротестовывалъ все, не имѣвшее отношенія къ политикѣ и событіямъ текущей политической жизни.

— Для этого есть университетъ, — говорилъ онъ: — а мы — коррективъ къ официальной наукѣ.

И голосъ его всегда имѣлъ рѣшающее значеніе.

У кружка была своя легучая библиотека, хранившаяся въ разныхъ, болѣе или менѣе безопасныхъ отъ полицейской любознательности мѣстахъ. Она вся состояла изъ нелегальныхъ книгъ и брошюръ и имѣла широкое распространеніе въ кругахъ студенчества. Библиотекаршей была Ромалева, и она исполняла это дѣло съ необычайнымъ проворствомъ и ловкостью: по всей Москвѣ у нея были „пункты“, гдѣ она принимала и передавала книги, а по вечерамъ ее можно было встрѣтить вездѣ, гдѣ была молодежь: тамъ, чуть не на глазахъ у полиціи, она продавала воззванія и брошюры, карточки арестованныхъ, билеты на вечеринки, — и эти деньги шли на различныя цѣли специальной политической „работы“.

Дѣло подысканія казначея было не изъ легкихъ. Его выбирали обыкновенно изъ лицъ, хорошо извѣстныхъ кружку, но не „работающихъ“ и не состоящихъ у полиціи на примѣтѣ.

— И жить бы ему у околоточнаго на харчахъ, — острилъ Морозовъ.

Дверь съ шумомъ распахнулась, и на порогѣ показалась Ромалева. Маленькое некрасивое лицо ея въ очкахъ, подъ большой черной соломенной шляпой не по сезону, было возбуждено, глаза широко раскрыты, подъ мышкой свертокъ книгъ. Она едва дышала.

— Насилу добѣжала, — со вздохомъ, быстро-быстро заговорила она. — Гдѣ, гдѣ ни было. Въ Бутыркахъ ничего не добила, говорятъ — свиданія воспрещены. Но записку передала... съ провизіей... Книги передавать можно... Онъ сидитъ не одинъ, но съ кѣмъ — не могла узнать. У васъ чай... Чашечку, Наденька, хоть холоднаго, милая.

— А книги при обыскѣ захватили у него? — спросилъ Балакинъ.

— Все, и переписку и фотографіи, все.

— Ну, здѣсь имъ поживы не будетъ, — замѣтилъ Клеберъ съ улыбкой: — это фотографическій альбомъ нѣмца комми-вожера, съ которымъ Павелъ познакомился у меня. Онъ оставилъ его у Павла до своего возвращенія изъ Одессы.

— А письма, адреса?

— Все опасное было уничтожено наканунѣ. Въ-время предупредили.

Ромалева жадно пила чай, усѣвшись въ темный уголъ комнаты на кончикъ дивана и оглядываясь по сторонамъ. Въ этихъ меблированныхъ комнатахъ она еще не бывала — засѣданіе въ первый разъ было собрано у Савицкаго. Комната была довольно большая, съ перегородкой, у окна письменный столъ съ письменнымъ приборомъ, портретами и разнаго рода бездѣлушками. На стѣнѣ висѣли рапиры.

„Видно, маменькинъ сынокъ, — подумала она о Савицкомъ: — то-то онъ такъ прилизанъ...“

— А изъ кандидатуры Журавлева ничего не вышло, —

сказала вполголоса Наденька, подсаживаясь къ Ромалевой.—Вонъ „чучело“ (такъ звали въ кружкѣ Морозова) говорить, что Журавлевъ вашъ мямля, ничего не станеть дѣлать и даже въ казначей не годится.

— Да? Жаль, очень жаль. Я его, впрочемъ, мало знаю. Говорили мнѣ о немъ, что хорошо бы его прибрать къ рукамъ, умираеть отъ бездѣлья, а парень хорошій, честный и талантливый, безвольный только...

Наденька улыбнулась.

— Да, онъ, вообразите, все стихи пишетъ и мнѣ посвящаетъ...

— Вотъ какъ? Это любопытно,—засмѣялась Ромалева.—Значить, вы съ нимъ знакомы?

— Ни-ни. Передаеть черезъ прислугу...

— Чудной! Еще влюбится, чего добраго?

— Пожалуй.

— А вы... познакомьтесь да и подѣйствуйте на него. Вотъ вамъ и первое „дѣло“.

— Не знаю... можетъ-быть...

Наденька была принята въ кружокъ недавно, но она уже успѣла составить себѣ репутацію дѣльной работницы и отличнаго товарища. Многие для нея, въ ея восемнадцать лѣтъ, казалось еще неяснымъ, но общіе принципы, во имя которыхъ объединялись студенты, были усвоены ею превосходно изъ нелегальной литературы и бесѣдъ съ Балакинымъ, ея двоюроднымъ братомъ. Въ противоположность Ромалевой, она не была словоохотлива, и ея сдержанность, ея твердость и прямота уже оказывали замѣтное вліяніе на общій духъ кружка.

Но вмѣстѣ съ тѣмъ она была женственна—безъ кокетства, красива свѣжей дѣвической красотой, изящна въ простотѣ своихъ манеръ, еще не установившихся, но уже обнаружившихъ перевѣсъ воли надъ чувствомъ.

Это былъ еще полурезнебокъ, шаловливый и рѣзвый, но въ инныя минуты серьезнѣе любого взрослого человѣка. Наденька была еще гимназисткой—правда, дополнительнаго класса,—но уже сумѣла отвоевать себѣ дома право на самостоятельность и свободу. Ея нравственное обаяніе испытывали на себѣ многие товарищи по кружку, а кое-кто и болѣе сильное чувство. Замѣчали, наприимѣръ, какъ холодный и разсудительный Клеберъ терялся въ ея присутствіи и въ смущеніи опускалъ глаза, когда она говорила съ нимъ, а Морозовъ спяна буркнулъ однажды, что и самъ Балакинъ, подъ напускнымъ безразличіемъ, влюбленъ въ нее, какъ „свинья въ гвоздику“.

А Балакинъ энергично продолжалъ вести засѣданіе.

— Итакъ, коллега Савицкій жертвуетъ на нужды кружка десять рублей. Прекрасно-съ. Надежда Александровна запишетъ. Вотъ такъ. Спасибо, коллега.

Савицкій покраснѣлъ и конфузливо наклонилъ голову.

— Изъ нихъ,—продолжалъ Балакинъ:—Морозовъ желаетъ получить пять. Что-жь, онъ еще имѣеть право. Всего за нимъ пятнадцать рублей...

— И трижды мерси-съ,—вставилъ Морозовъ съ развязной фамильярностью общаго баловня.

— А теперь, господа, вопросъ и серьезный: кто возьметъ на себя прочесть докладъ о книгѣ Николая —она?

Началось обсужденіе. Всѣ придвинулись къ столу, и „посторонніе“ разговоры умолкли.

Засѣданіе затянулось до поздней ночи. Наконецъ всѣ вопросы были рѣшены, и Наденька съ Ромалевой очутились въ передней.

— Не забудьте о Журавлевѣ,—сказала Ромалева, пожимая ей руку.

— О, нѣтъ, не бойтесь,—улыбнулась Наденька:—онъ самъ о себѣ напомнитъ...

И, слегка поддерживаемая подъ руку Клеберомъ, она стала спускаться по слабо освѣщенной и крутой лѣстницѣ.

II.

Когда Журавлевъ оставался одинъ дома и не писалъ стиховъ, его тянуло къ роялю. Изъ своей маленькой и полутемной каморки, единственнымъ грязнымъ окномъ

выходившей на черную лѣстницу, онъ крался на цыпочкахъ въ хозяйскую гостиную, добирался до клавишей рояля и сначала робко, потомъ смѣлѣе и смѣлѣе, начиналъ ударять по одной нотѣ. Вытянувъ шею и затаивъ дыханіе, слушалъ онъ, какъ неожиданный и чуждый звукъ вторгался въ тишину комнаты, звенѣлъ въ хрустальныхъ подвѣскахъ дешевенькой люстры, ударялся въ стекла оконъ, казалось—золотился въ солнечной пыльной полосѣ, искоса лежавшей на спинкѣ рояля, и, забираясь въ тяжелыя узорчатыя портьеры, ослабѣвалъ, терялся и таялъ. Слѣдующій ударъ по той же клавишѣ звучалъ уже иначе, порою нѣжно, порою бурно и страстно, и всѣ эти оттѣнки властно отдавались въ душѣ Журавлева. То сердце у него сожметса отъ ужаса, и онъ закроеть глаза, представивъ себя Самсономъ, надъ которымъ уже рупатся своды, то откроеть ихъ со вздохомъ облегченія, когда при новомъ вдохновенномъ ударѣ побѣжденная сирена вздрогнетъ, застонетъ мольбой—и по красному лицу Журавлева потекутъ умиленные слезы. Лицо его, мясистое, круглое, съ толстымъ плоскимъ носомъ и толстыми губами, смягчалось въ такія минуты, становилось безконечно-добрымъ, и сѣрыя, неопредѣленно-блуждающіе глаза заволакивались туманомъ. Ловя напряженнымъ слухомъ послѣднія замиранія жалобной ноты, Журавлевъ жалѣлъ тогда и плачущій звукъ, и себя, и итальянскаго пѣвца, портретъ котораго висѣлъ надъ диваномъ, и горничную Дуняшу, которой не было дома, и всѣхъ, кто бы ни пришелъ ему на память,—и слеза медленно сползала у него по щекѣ и сама, казалось, ждала, когда раздается новый ударъ—соп атоге—и перевернетъ все вверхъ дномъ въ его душѣ, превращая ее въ свѣтлый храмъ любви, гдѣ единственной и несравненной богиней была молоденькая дочь сосѣдки, черноглазая Наденька.

И всегда ударъ Журавлева падалъ на одну и ту же ноту—это было fa четвертой октавы сверху,—словно между этой нотой и душой Василія Петровича существовала какая-то тайная связь. И такъ онъ могъ проводить цѣлыя часы, упиваясь, страдая и блаженствуя, погружаясь въ какой-то особый міръ опьяняющихъ ощущений и призраковъ.

Когда же возвращалась хозяйка и укоризненно качала головой, грозя подать ко взысканію за порчу рояля,—за Журавлева заступался одинъ изъ ея благодѣтелей, опереточный пѣвецъ Мейерсонъ, и просилъ не мѣшать „развитію музыкальныхъ дарованій юноши“. Самъ Журавлевъ не говорилъ ни слова, только краснѣлъ, конфузливо опускалъ глаза и, какъ собака съ опущеннымъ хвостомъ, виновато уходилъ въ свою каморку.

Тамъ передъ нимъ вскорѣ появлялся самоваръ, большой, нечищенный, неизмѣнно угарный. Его приносила неуклюжая толстая Матрена и, ставя на столъ, произносила свою обычную фразу: „назадъ-то полегче нести будетъ—чать, вылакаете до дна!“—и уходила, не затворивъ за собой двери. Журавлевъ машинально толкалъ дверь ногою и открывалъ форточку. Потомъ, улыбувшись, онъ прилаживался къ столу. Чаю онъ заваривалъ немного и пилъ почти одинъ кипяткомъ вприкуску. Сбросивъ форменную тужурку и оставшись въ синей рубахѣ безъ пояса, онъ опрокидывалъ въ себя стаканъ за стаканомъ, благодушный, разсѣянный, потный...

„Кровь разгоняеть“,—думалъ онъ, любовно поглядывая на самоваръ.

Журавлевъ былъ уроженцемъ одной изъ южныхъ губерній, и въ говорѣ его было много той своеобразной мягкости, которая съ такой томной неопредѣленностью разлита въ теплыхъ тихихъ ночахъ Украйны, въ задумчивой нѣгѣ ея степей, въ ласковыхъ чарахъ вишневои наливки, въ ароматѣ добрыхъ жирныхъ галушекъ и многого, чего не перечеть. Когда же онъ произносилъ иногда за самоваромъ одно изъ своихъ любимыхъ изреченій:— „любоу—поэзья моеи устревоженои души“—это звучало всегда необыкновенно умилительно и нѣжно.



ЗИМА. Картина худ. Краснова (Конкурсная Выставка 1906 г. в Академии Художеств в С.-Петербурге), авт. «Нивны».

Студенческая тужурка вот уже третий год не сходила у него съ плечъ, а онъ все еще былъ на первомъ курсѣ... правда, различныхъ факультетовъ. Говорили, что свою тужурку онъ любилъ болѣе, чѣмъ университетскую науку, и въ этомъ была своя доля правды.

Наука смотрѣла на Василія Петровича сухо и строго, и онъ мало тревожилъ ее, уходя съ своей обычной застѣнчивой и виноватой улыбкой въ мѣръ поэтическихъ грезъ и чувственной меланхолии. Но книга не выходила у него изъ рукъ. Съ тихою страстью углублялся онъ, со словаремъ въ рукахъ, въ европейскихъ поэтовъ и декламировалъ ихъ, лежа въ кровати, съ еще несслыханнымъ акцентомъ и съ такимъ остервенѣниемъ, что Матрена за стѣной не выдерживала и, появляясь въ дверяхъ, упревъ руки въ бедра, прерывала его тономъ, полнымъ самаго искренняго опасенія за его разсудокъ:

— Чтой-то вы, Василій Петровичъ, завыли, словно кобель къ полуночи... Сходили бы въ баньку, право...

— А что?

— Народъ пугаете, вотъ что.

Василій Петровичъ улыбался, откладывалъ книгу въ сторону, бралъ другую и продолжалъ „завывать“, но уже нѣсколько тише и безъ прежняго воодушевленія.

И всѣ любили Василія Петровича: хозяйка— за аккуратный платежъ за комнату и объѣдъ, Матрена— за даровой чай и сахаръ съ его стола, запыленного, неприбраннаго, подъ грудой растрепанныхъ книгъ, нечитанныхъ студенческихъ курсовъ, недопитыхъ бутылокъ пива, воротничковъ, запонокъ, папиросныхъ окурковъ послѣ товарищескихъ посѣщеній. Дворники „обожали“ его за то, что онъ не доставлялъ имъ никакого безпокойства, а по воскресеньямъ, встрѣчаясь съ ними въ ближайшей пивной, на углу, не чинясь подсаживался къ нимъ и угощалъ ихъ пивомъ,

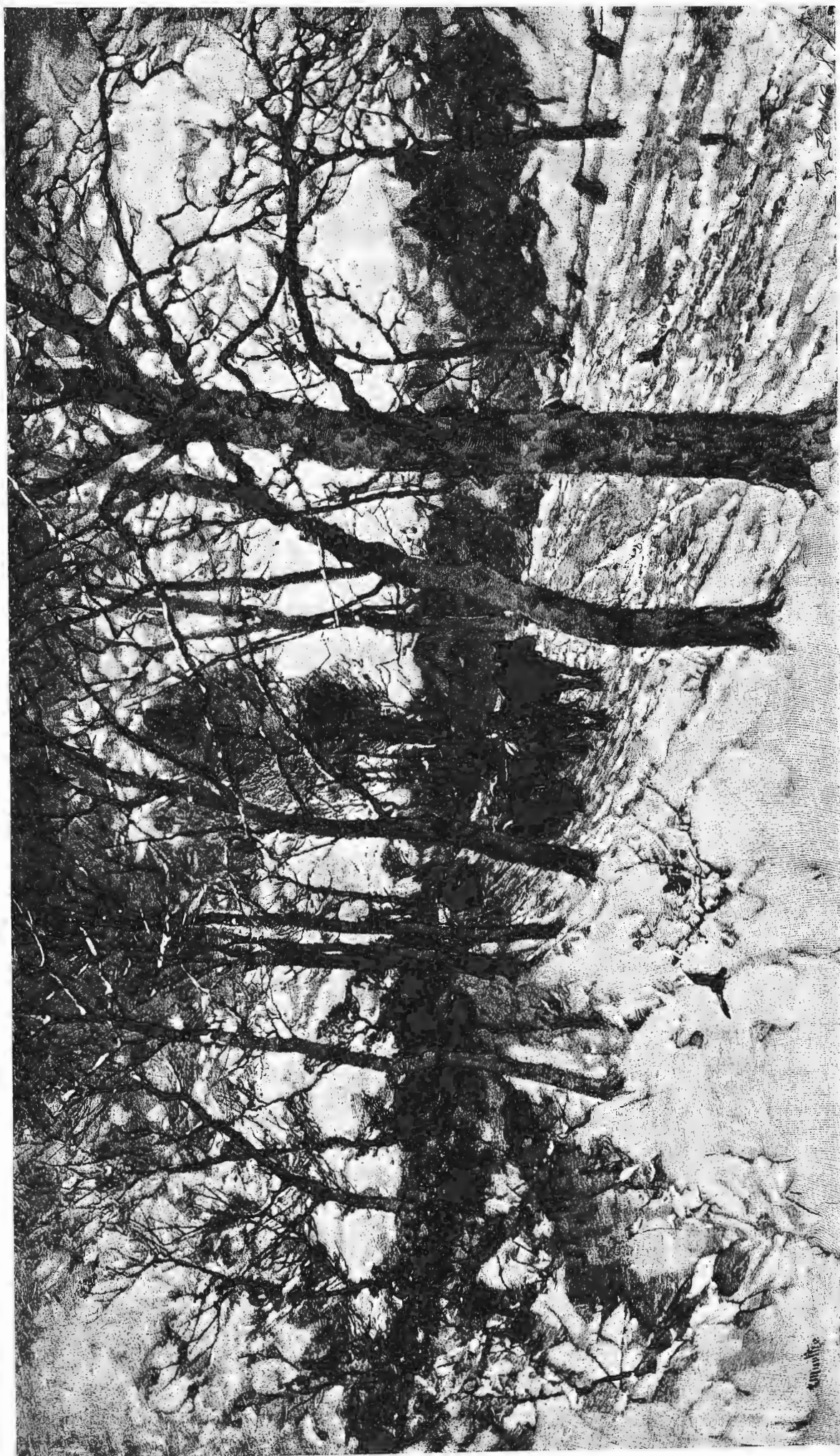

Изъ лѣсу. Картина Л. Мунге, гравюра К. Бонга.

и слушалъ по цѣлымъ часамъ ихъ немудреные рассказы. Но больше всѣхъ любила студента горничная Дуняша, любила за то, что онъ былъ ласковъ, что онъ читалъ ей стихи, въ которыхъ она инстинктивно чувствовала струю поэзіи, за то, что онъ былъ студентъ, и здоровъ, и молодъ, за то, что онъ никогда не требовалъ отъ нея ничего, но, напротивъ, самъ уступалъ ея желаніямъ.

Въ полночь, когда въ домѣ все затихало, Дуняша, крадучись, пробиралась въ каморку Василя Петровича. Здѣсь она заставляла одну и ту же картину: свѣча въ низкомъ заплывшемъ подвѣвчикѣ на грудѣ книгъ, красное байковое одѣяло, подъ которымъ уже нѣжился Василій Петровичъ, его высунутая изъ незастегнутого рукава рука съ книгой, по которой онъ безпечно мурлыкалъ себѣ подъ носъ что-то нечеловѣческое, и тѣни по угламъ, и быстрое шуршанье таракановъ по бумагѣ... Василій Петровичъ улыбался и слѣдилъ мутнѣющимъ взоромъ за движеніями Дуняши, какъ она, наклонясь къ нему, начинала рассказывать ему впечатлѣнія дня, все, что происходило у „барыни“, и на улицѣ, и въ лавкѣ, и въ кухнѣ, и сколько отъ барынина „ферта“ ей на чай перепало, и какъ въ дворницкой Семенъ свою жену чуть до смерти не убилъ... Василій Петровичъ слушалъ ея болливый шопотъ, щурился и засыпалъ, убаюканный ея рѣчами.

Такъ продолжалось уже съ мѣсяць. На чувство къ Дуняшѣ Журавлевъ смотрѣлъ, какъ на любовь „на-черно“. Какъ это случилось, онъ и самъ не могъ бы отдать себѣ отчета. Эти свиданья такъ скрасили ихъ сѣренькую тусклую жизнь, и оба стали смотрѣть на нихъ, какъ на маленькую и въ высшей степени естественную черту домашняго быта. Когда же Дуняшѣ наскучивали стихи и однообразныя улыбки студента, и душа просила переменъ, Василій Петровичъ не мѣшалъ ей развлекаться на сторонѣ. Въ свою очередь и Дуняша не только не ревновала его къ его любви „набѣло“, но, напротивъ, сама принимала живѣйшее участіе во всемъ, что касалось разговаривающаго чувства Василя Петровича къ хорошенькой гимназисткѣ. На себя Дуняша смотрѣла, какъ на случайный этапъ въ приключеніяхъ студента, и не претендовала на власть надъ его душой. Разглаживая его вихрастые рыжіе волосы, она называла его Васюточкой, милымъ бариномъ, своимъ студентикомъ, и въ ласкахъ ея можно было подмѣтить радостно-покровительственный, материнскій отгѣнокъ. Она сама много разъ начинала мечтать, какъ было бы хорошо, если бы Васенька женился на Наденькѣ, и жили бы они въ деревнѣ, а Дуняшу взяли бы къ себѣ въ экономки...

Иногда Дуняша прибѣгала изъ сосѣдней кухни и общала:

— Сегодня нечего вамъ идти на Арбатъ. Барышня въ гимназію не пойдутъ. Животики болятъ...

Наденька и не подозрѣвала, какіе планы создавались на ея счетъ. Она давно уже запримѣтила неуклюжаго рыжаго студента при встрѣчахъ на лѣстницѣ, краснѣвшаго при каждомъ взглядѣ и пугливо жавшагося къ стѣнѣ, когда онъ проходилъ мимо. Кухарка сообщила ей со словъ Дуняши, что студентъ въ нее „втяпавшись“, и Наденькѣ это было очень пріятно. Потомъ Дуняша передала ей одиннадцать посвященій въ стихахъ и отъ себя уже рассказала, какъ студентъ „въ ниверситетъ не ходитъ, а стучають по фортепьянамъ и плачутъ, должно, родителей вспоминають...“ Каждый день, около трехъ часовъ, отправлялся онъ на Арбатъ и поджидалъ тамъ возвращенія Наденьки изъ гимназіи. Она шла, окруженная обыкновенно толпой подругъ, веселая, стройная въ своемъ форменномъ платьицѣ, съ книгами на узкомъ ремнѣ, и Журавлевъ весь холодѣлъ отъ смущенія и радости, когда ея бархатные глазки, изъ-подъ длинныхъ рѣсницъ, быстро, но выразительно останавливались на немъ и озаряли душу мгновеннымъ блескомъ поэзіи, вихремъ невѣсть откуда бравшихся пѣсенъ, еще никѣмъ

не пѣтыхъ и радужныхъ мечтаній. Это былъ лишь мигъ, но и его было довольно, чтобы наполнить Журавлева горделивымъ сознаніемъ любовнаго чувства, и онъ шелъ, не глядя подъ ноги, наталкиваясь на прохожихъ и спотыкаясь, волнуемый вдохновеннымъ восторгомъ и жаждой творчества.

Тогда-то инстинктивно тянулся онъ къ роялю. Душа его пѣла, плакала и ликовала, и въ тонъ ей плакало и ликовало послушное фа четвертой октавы. Изрѣдка, когда чувство слишкомъ ужъ переполняло душу, онъ возвышался въ экстазѣ до цѣлой могучей волны звуковъ и бралъ терцію ге-фа, которая звучала для него торжественной мессой, раскрывавшей небеса и людскія души для взаимнаго общенія, для гимна любви и жизни... И такъ Журавлевъ могъ просиживать цѣлые часы, пока его не отрывала отъ рояля Дуняша, или не возвращалась хозяйка.

Такъ и теперь. Въ передней раздался рѣзкій звонокъ, и по коридору зашлепали Матрешины туфли. Журавлевъ вздрогнулъ, съ шумомъ уронилъ крышку и чуть не опрометью бросился въ свою каморку.

III.

Въ этотъ день Журавлевъ былъ настроенъ особенно радостно. Дуняша передала ему желаніе Наденьки познакомиться съ нимъ. „Божество“, какъ онъ называлъ Наденьку, назначало ему свиданіе на Пречистенскомъ бульварѣ въ той его части, которая прилегаетъ къ Арбатской площади. Назначено было въ половинѣ четвертаго, а между тѣмъ на часахъ Журавлева, немилосердно спѣшившихъ, еще не было трехъ, когда онъ, вымытый, приглаженный и вычищенный усердіемъ Дуняши, нервно ходилъ взадъ и впередъ по боковой аллеѣ, улыбаясь и пощипывая усы. Онъ и нетерпѣливо ждалъ и боялся встрѣчи, а въ головѣ, независимо отъ цѣлаго вихря мыслей, пронесился стихъ:

Не сотвори себѣ кумира...

Гуляющихъ еще было немного: кто и проходилъ, тотъ шелъ поспѣшно и съ дѣловымъ видомъ, не любясь ни чуднымъ днемъ съ безоблачнымъ небомъ и нѣжными тонами ранней осени, ни блескомъ солнца на куполѣ храма Спасителя. Мимо Журавлева прошелъ купецъ съ озабоченнымъ видомъ, потомъ офицеръ, потомъ гувернантка съ дѣтьми, но Журавлевъ даже не взглянулъ на нихъ. Онъ шелъ, не воспринимая вѣбшихъ впечатлѣній, безъ мыслей, безъ образовъ, даже, какъ онъ спохватился однажды, не думая о Наденькѣ.

А она пришла, какъ обѣщала—въ половинѣ четвертаго, даже минуты на двѣ раньше. Встрѣча ихъ произошла не безъ нѣкотораго смущенія, которое она преодолѣла первая.

— Здравствуйте, Василій Петровичъ, вотъ и я...

Василій Петровичъ покраснѣлъ, нахмурилъ лобъ въ то время, какъ губы его расплывались въ блаженнѣйшую улыбку, и такъ отвѣтилъ на рукопожатіе, что барышня вскрикнула:

— Ай, мнѣ больно!.. Да вы сильный!

— Извините,— не сразу произнесъ Василій Петровичъ, и на лбу его выступили крупныя капли пота.—Вы куда идете?

— А куда. Пришла познакомиться съ вами. А вы будьте полюбезнѣе. Вотъ вамъ мои книги...

Отъ волненія Журавлевъ неловко схватилъ связку книгъ, и онѣ выскользнули у него изъ рукъ и разсыпались—и книги, и тетрадки, и закладка, и карточка кого-то въ очкахъ, и карикатуры на подругъ.

— Какой вы неловкій! Боже мой... Осторожно! Да не смотрите въ тетради...

Потомъ они пошли вдоль по бульвару, и бесѣда наладилась. Она рассказывала ему о гимназіи, о подругахъ, хохотала и время отъ времени останавливала на немъ пристальный, любопытный взоръ, отъ котораго ему

становилось и самому как-то раздражающе-любопытно и жутко. Онъ переводилъ разговоръ съ себя на поэзію и рассказалъ, какъ надо понимать вторую часть „Фауста“. Она слушала его вдумчиво, съ интересомъ, а можетъ-быть, и не слушала вовсе, а думала Богъ въсть о чемъ. А Василій Петровичъ разошелся и даже сталъ размахивать руками.

— А ежели вамъ не противно будетъ, я это мѣсто передамъ въ моемъ переводѣ...

Она какъ-то неопредѣленно взглянула на него, но онъ принялъ этотъ взглядъ за знакъ согласія.

— Сначала оригиналь,—сказалъ онъ и началъ декламировать глухимъ, прерывающимся голосомъ.

Великій Гёте обмеръ бы отъ ужаса, но Наденька долго крѣпилась. Наконецъ не выдержала и залилась такимъ звонкимъ и льющимся смѣхомъ, что Журавлевъ сначала растерялся, а потомъ самъ началъ хохотать безумно, какъ ребенокъ.

— Не любите „поэзію“,—такъ бы и сказали...

Она посмотрѣла на него и залилась снова. И долго смѣялись оба. Она — надъ нимъ, онъ — поддаваясь ея порыву, и было обоимъ весело, какъ шаловливымъ дѣтямъ, вырвавшимся на волю безъ няньки.

Они оглядели храмъ Христа Спасителя съ той стороны, откуда открывался видъ на Москву-рѣку, на Замоскворѣчье съ его безчисленными куполами, горѣвшими на солнцѣ, неуклюжими домами, набережной, по которой длинной вереницей тянулись возы съ мѣшками, бочками и всякой иной кладью, пропадавшей въ бездонныхъ пропастяхъ купеческихъ подваловъ. И безконечнымъ просторомъ вѣяло въ душу этихъ двухъ молодыхъ существъ, случайно встрѣтившихся на дорогѣ жизни, смотрѣвшихъ вдаль радостно и довѣрчиво. Обоимъ хотѣлось сказать что-нибудь особенное, хорошее, но на языкъ подвертывались, какъ нарочно, самыя простыя, будничныя мысли.

— Я это лѣто провела въ деревнѣ у тетки. У нея хорошее имѣніе и есть грибы... Всякіе грибы, боровички, рыжики, маслянки...

— Я не люблю грибовъ, отъ нихъ жажда, если соленые... А деревню люблю, въ Малороссіи. Тамъ тепло и купаться можно...

— Только потому и любите?—лукаво усмѣхнувшись, протянула она голоскомъ, въ которомъ уже слышались раскаты звонкаго смѣха.

Журавлевъ готовъ былъ размечтаться при воспоминаніи о родныхъ мѣстахъ, но тутъ онъ заппулся и поспѣшно отвѣтилъ:

— Не потому только... ну и природа, и степь, и все прочее...

— И арбузы и дыни?

— И „кавуны“ и дыни... Здѣсь хорошій „кавунъ“ сорокъ копеекъ стоитъ, а у насъ—копейка.

— А галушки вы любите?

Она явно забавлялась его смущеніемъ, но онъ уже попалъ въ тонъ разговора и отвѣчалъ болѣе рѣшительно:

— Я все люблю, когда голоденъ... Тогда я сапоги могу съѣсть...

И она снова смѣялась своимъ искреннимъ и переливчатымъ смѣхомъ. И была она такая чистая, нѣжная, свѣжая, что Журавлеву все время хотѣлось сказать ей что-нибудь возвышенное, шедшее изъ поэтическихъ родниковъ души, что-нибудь отдаленно-любвное, что выражало бы романтической строй его мыслей и шло бы къ ея милому облику, который, казалось, весь свѣтился, какъ живое обѣщаніе весны, въ яркихъ, но грустныхъ лучахъ осенняго солнца.

Но рѣчь плохо слушалась его, и съ толстыхъ губъ срывалось совѣмъ другое, о чемъ онъ и не думалъ:

— А у моего товарища, знаете, третьяго-дня пальто украли...

И было имъ очень хорошо обоимъ, когда они черезъ часъ возвращались домой къ обѣду, наговорившіеся, уста-

лые и голодные. „А что если она вдругъ возьметъ да полюбитъ меня“,—не только пѣло, но и плясало въ его душѣ.

Разстались они друзьями—до завтра. „Какой онъ смѣшной... и хорошій“,—думала о немъ Наденька, пробѣгая впередъ по лѣстницѣ.

И долго, до самыхъ сумерекъ, въ четвертой сверху октавы надрывалось, сисясь выразить то, чѣмъ была полна душа Журавлева, что могучимъ порывомъ рвалось и не умѣло сказаться въ горячемъ, вдохновенномъ словѣ...

IV.

Вечеромъ Дуняша пришла къ Журавлеву съ иглой и нитками и, сѣвъ на единственный стулъ у стола, начала пришивать пуговицы къ панталонамъ студента. Василій Петровичъ долженъ былъ поневолѣ забраться подъ одѣяло и мурлыкалъ подъ носъ, вспоминая дневную прогулку.

Игла проворно мелькала между пальцевъ Дуняши, и блѣдный свѣтъ тонкой свѣчи мягко освѣщала продолговатый, не очень высокій лобъ, кончикъ носа, полукруглую грудь. Глаза и остальная часть лица—она сидѣла въ полуоборотъ—оставались въ тѣни.

Журавлевъ ждалъ, когда Дуняша заговоритъ о Наденькѣ, но та видимо дразнила его любопытство и молчала. Она изрѣдка взглядывала на него, улыбалась и снова наклонялась надъ работой.

— Ну вотъ,—сказала она, откусывая нитку.—Носи здоровъ, кончила.

Она бросила работу въ уголъ на сундукъ, подперлась рукой и стала смотрѣть, не мигая, съ той же неопредѣленной улыбкой на расплывшееся лицо Василя Петровича.

И Василій Петровичъ смотрѣлъ на нее пристальнымъ неподвижнымъ взглядомъ широко раскрытыхъ глазъ.

И вдругъ скуластое лицо Журавлева, выдѣлявшееся изжелта-рыжеватымъ пятномъ на полотнѣ подушки, показалось ей ужасно похожимъ на сковороду съ яичницей. Она засмѣялась тихо, какъ бы про себя, не мѣняя той же задумчиво-наблюдательной позы.

— Ты что это?—не выдержавъ Василій Петровичъ напряженнаго молчанія, а у самого сердце разрывалось отъ любовной тоски по Наденькѣ.

— Что! Ничего,—коротко, не переставая смѣяться, отвѣтила она.

— А я брошку у „самой“ взяла да заложила... тридцать рублей дали,—неожиданно заявила она черезъ минуту.

— То-есть какъ взяла?—удивился Журавлевъ, и глаза его открылись еще шире.

— А такъ, какъ берутъ: полѣзла въ комодъ и взяла. Запирай другой разъ.

— Что ты! Это-жъ нехорошо, чортъ побери. Скажутъ, что ты воровка.

— А пушай. Мнѣ что! И то сказать—не одна у нея эта брошка, и не купленные онѣ у нея. Вонъ часы съ цѣпочкой, что ей носастый-то подарилъ, сказываютъ—краденые были. Носастаго-то опосля въ Бутырки посадили.

— Все же... нехорошо это, Дуняша. Не нравится мнѣ. Слышишь?

— Дура была, за умомъ поѣхала... Выкупать мнѣ ихъ, что ли, да нести ей, кралъ неписаной: на - те, молъ, вамъ, не судите на подержаньицѣ... Чтобъ она меня еще въ полицію отравила, при честномъ народѣ срамила! Какъ не такъ! Не велика верста, а не пробѣжишь спроста... Задарма, что ли, служить я ей буду?

— Не задарма, неправда. Ты жалованье получаешь, тебя поятъ, кормятъ.

— Жалованье! Велика штука твое жалованье, шесть рублей, а на кормахъ—спасибо, щи съ кашей, и то не густо. Не будь барыниныхъ гостей, нешто-жъ я служила-бъ у „самой“ да чистила-бъ ейныя юбки? Не



„Такъ какъ вы сдѣлали это одному изъ сихъ братьевъ Моихъ меньшихъ, то сдѣлали мнѣ“. (Ев. Матвѣя, 25, 40).

Картина А. Гролла, авт. «Нивы».

Богъ вѣсть какая фря! У самой мать прачкой въ господскомъ домѣ служила. Марѳушка, Матрешкина тетка, что у купцовъ на Таганкѣ живетъ, и сѣную мать и самую дѣвчонкой помнитъ. И звали-то ее не Аделаидой, а Авдотѣй, моимъ анделомъ, значитъ,—а въ Аделаиды она себя послѣ того произвела, какъ къ господскому сынку на квартиру съѣхала. Только и всего. А-де-ла-ида! скажи на милость... Барыня!

Василій Петровичъ смотрѣлъ на Дуняшу, и сознание его двоилось: передъ нимъ была не Дуняша, а Наденька, но съ загорѣлой шеей, съ закруженною кожей на пальцахъ жесткой и влажной руки.

И глаза были Наденькины, горящія, глубокія, черныя, и носикъ ровный, прямой, тонкій, и пухленькія губки, намышленные и, можетъ-быть, не знавшія поцѣлуды. И колеблющееся пламя свѣчи рождало за ней фантастическія тѣни, которыя боролись, дрожая на ея лицѣ, набѣгая и скрываясь по угламъ комнаты, за столомъ, за печкой. И часы изъ кухни, никогда не бывшіе болѣе четырехъ, повторяли старчески-монотонно, но дружески: такъ-такъ, такъ-такъ. Да, это была совсѣмъ Наденька, только рѣчи у нея были не свои, а Дуняшкины рѣчи,

когда она заговорила быстро-быстро, чуть не задыхаясь отъ волненія:

— А ужъ какъ я сама барыней хочу быть, и сказать не могу, Васенька. Сама номера открою, жильцовъ буду пускать. Также пожить хочется. Не кинуть же тутъ съ Матрешей на кухнѣ. Хочу свои чай распивать— и все тебѣ тутъ!

Голосъ ея дрогнулъ напряженіемъ долго сдерживавшагося чувства, грудь подымалась высоко, порывисто, даже брови сдвинулись, и изъ-подъ нихъ обычно-ласковые, простые глаза горѣли несокрушимой энергіей и упорствомъ. Журавлевъ смотрѣлъ на нее съ изумленіемъ, и ему начинало казаться уже, что вотъ-вотъ, еще немного— и у нея за спиной вырастутъ крылья могучей хищной птицы, и она вырвется изъ этой убогой полутемной каморки и умчится въ самый разгаръ жизненной битвы, гдѣ изъ-за добычи люди рвутъ на куски другъ друга и обгагриваютъ землю зловонной человѣческой кровью. Но въ ней говорили не инстинкты хищной птицы, а темное, беспросвѣтное горе въ прошломъ, не задушившее жажды жизни и счастья.

(Продолженіе слѣдуетъ).

Первые всесословные выборы въ сеймъ въ Финляндіи.

(Съ 9 рис. и 8 портретами на стр. 206, 207 и 209).

До сихъ поръ въ Финляндіи существовало четырехпалатное народное представительство: рыцарство и дворянство, вступающее въ свою палату по наследственному праву, духовное сословіе съ примыкавшими къ нему учителями и профессорами, крестьяне и наконецъ горожане. Представители трехъ послѣднихъ сословій были выборные. Каждое изъ нихъ засѣдало въ отдѣльной залѣ сеймоваго зданія, кромѣ дворянъ, засѣдавшихъ въ рыцарскомъ домѣ.

Согласно новымъ законамъ, выработаннымъ послѣднимъ чрезвычайнымъ сеймомъ (1905—1906) и Высочайше утвержденнымъ въ прошломъ году, народное представительство въ Финляндіи расширилось до небывалыхъ въ Европѣ размѣровъ.

Во-первыхъ, женщины получили право выбирать и быть выбранными; во-вторыхъ, каждый не опороченный и не находящійся на общественномъ призрѣніи гражданинъ, достигшій 24-хъ-лѣтняго возраста, признается политически полноправнымъ. Такимъ образомъ Финляндія достигла идеальной формулы выборовъ—всеобщихъ, равныхъ, тайныхъ и прямыхъ,—на которой такъ настаиваютъ убежденные парламентаристы.

Прежняя сеймовая система давала перѣдко одному капиталисту, но единичъ его годового дохода, двадцать пять и больше голосовъ. Въ настоящее время эта несообразность уничтожена; каждый избиратель, кто бы онъ ни былъ, имѣетъ право только на одинъ голосъ.

Въ виду важности событія, финляндцы отнеслись къ новымъ выборамъ съ увлеченіемъ и страстностью.

Еще задолго до выборовъ, политическія партіи, которыхъ въ Финляндіи зарегистрировано 72, съ большимъ рвеніемъ агитировали за избранныхъ ими кандидатовъ. Всѣхъ избирателей по всей Финляндіи насчитывается 1.391.421 мужчинъ и женщинъ, при чемъ, напр., на Юландскую губернію падаетъ около 160 тысячъ человѣкъ выборщиковъ.

Порядокъ, въ которомъ располагаются на избирательной запискѣ отдѣльные союзы и группы избирателей, опредѣляется временемъ подачи заявленій въ выборныя присутствія. Избирательная записка Юландскаго округа, охватывающаго всю губернію, содержитъ въ себѣ 72 списка кандидатовъ, по три имени въ каждомъ; за исключеніемъ пяти списковъ, всѣ остальные сгруппированы по семи избирательнымъ союзамъ. Первое мѣсто слѣва досталось на долю избирательнаго союза шведской народной партіи, которая выставила изъ наиболѣе популярныхъ кандидатовъ: директора банка Эмиля Шюбергсона и инженера Рунеберга, сына знаменитаго поэта, а также редактора Елену Вестермарк.

Второе мѣсто отведено избирательному союзу старофинской или суометарьинской партіи, выставившей между прочимъ имена дѣвчонки Хильды Клякоски и профессора Пальмена.

Союзъ социаль-демократической партіи занялъ третье мѣсто въ избирательной запискѣ. Наиболѣе популярное имя — женщины-редактора Мины Силланпэ.

Въ союзѣ младофинской партіи наиболѣе популярной является учительница народной школы, докторъ философіи Майкки Фрибергъ.

Пятое мѣсто въ избирательной запискѣ досталось союзу христіанскаго направленія. Близокъ къ этому союзу по основнымъ задачамъ, по программѣ и частью по именамъ кандидатовъ, союзъ свободныхъ христіанъ. Радикальный избирательный союзъ состоитъ только изъ двухъ кружковъ: шведскаго и финскаго. Изъ пяти избирательныхъ обществъ, не вошедшихъ въ союзы, одно, социалистическое, выставило первымъ кандидатомъ Матти Курику, второе (трезвенники)—доктора Матти Геленюса-Сеппеля, горячаго проповѣдника трезвости.

Особенность этихъ выборовъ состоитъ въ томъ, что женщинамъ по новому закону предоставлено активное и пассивное избирательное право. Какъ избирательницы, женщины въ Финляндіи преобладаютъ по численности почти во всѣхъ избирательныхъ обществахъ; какъ кандидаты на мѣста въ сеймѣ, онѣ проявляютъ большую скромность. Въ числѣ 96 кандидатовъ по Юландскому округу встрѣчается лишь восемь женскихъ именъ: Елена Вестермаркъ, Гедвига Сольбергъ, Хильда Клякоски, Майкки Фрибергъ, Мина Силланпэ, Марія Лайне, Марта Ренваль и Майла Миккола. Наиболѣе посчастливилось Гедвигѣ Сольбергъ, кандидатуру которой выставляютъ избирательные союзы шведской народной партіи, христіанскаго направленія и свободныхъ христіанъ.

Выборы происходили два дня, 2/15 и 3/16 марта, одновременно во всей странѣ.

Самыми интересными они были въ Гельсингфорскѣ, какъ въ столицѣ Финляндіи.

Ровно въ 9 ч. утра, во всѣхъ двадцати участкахъ, на которые была раздѣлена финская столица, начались выборы. Уже съ 7½ часовъ утра стали стекаться въ помѣщенія участковъ выборщики, въ числѣ которыхъ находилось много женщинъ.

Они терпѣливо ожидали своей очереди; въ помѣщеніе впускали сразу только по шести человѣкъ. Нѣсколько представителей отъ различныхъ партій образовали вмѣстѣ съ членами магистрата особую комиссію для наблюденія за правильностью выборовъ. Между ними въ первомъ участкѣ двѣ женщины: социаль-демократка и младофинка.

Процессъ самыхъ выборовъ очень простъ: на избирательномъ бюллетенѣ напечатаны кандидаты всѣхъ партій; избирателю нужно только отчеркнуть красными карандашомъ трехъ желаемыхъ имъ кандидатовъ и, послѣ постановки секретаремъ штемпеля на бюллетенѣ, опустить послѣдній въ избирательный ящикъ, обитый жестью и запертый на два ключа. Одною изъ первыхъ женщинъ, положившихъ въ ящикъ свой бюллетень, была престарѣлая супруга сенатора Альма Кумлинъ.

Пѣтый день по окраинамъ города развѣзжали особыя рекламы—палатки, поставленные на сани. На ихъ бѣлыхъ стѣнкахъ социаль-демократы громадными красными буквами приглашали выборщиковъ голосовать за ихъ кандидатовъ. Въ разныхъ частяхъ города къ этой системѣ прибѣгали и другія партіи, въ особенности шведская народная; отъ нея развѣзжали палатки на саняхъ, автомобили, увѣшанные платками, и расхаживали мальчики, обвѣшанные ими.

Результаты выборовъ уже извѣстны, и мы даемъ на стр. 209 портреты первыхъ женщинъ-депутатокъ въ Финляндіи.

Въ дни выборовъ всѣ магазины, торгующіе виномъ, были закрыты, почталыоны избавлены отъ разности вечерней почты.

По мнѣнію лицъ, близко стоящихъ къ выборамъ, самые крупные шансы попасть въ депутаты имѣютъ кандидаты социаль-демократической партіи и старо-финны. Большею заручкою для послѣднихъ является союзъ трезвости, главные поборники котораго—популярный Матти Геленюсъ и его супруга Али Трюгъ, увлекшіеся идеею антиалкоголизма до утопической мысли совершенно уничтожить въ странѣ употребленіе спиртныхъ напитковъ. Большинство женщинъ на сторонѣ этого союза и охотно подадутъ свой голосъ за намѣченныхъ Геленюсомъ кандидатовъ.

Водвореніе новой выборной системы въ Финляндіи ярко покажетъ пользу или непригодность женскаго равноправія на аренѣ политической жизни и выработки новыхъ законовъ для родины.

Финляндский Сеймъ. Палата пасторовъ.



Избирательный плакатъ шведской партіи.

SVENSKA FOLKPARTIET
UPP TILL VAL
DEN 15 OCH 16 MARS 1907
RÖSTA
PÅ NÅGON AF DESSA LISTOR

Svenska Folkpartiets Valförbund

№ 1 A.B.	№ 2 A.B.
№ 3 A.B.	№ 4 A.B.
№ 5 A.B.	№ 6 A.B.
№ 7 A.B.	№ 8 A.B.
№ 9 A.B.	№ 10 A.B.



Первые всеобщие выборы въ финляндской Сеймъ.
 По фот. Н. Ольшанскаго, авт. «Нивы».



Плакаты шведской партіи на улицахъ Гельсингфорса въ дни выборовъ. Финляндский Сеймъ. Палата крестьянъ.



Финляндский Сеймъ. Вестибюль.



Даниельсонъ, лидеръ старофинской партіи.

Кастрень, лидеръ младофинской партіи.



Провѣрочная коммисія при избирательномъ участкѣ въ зданіи Сейма.



Выборы въ городской школь въ рабочемъ кварталѣ Сернесь.

Первая женщина-избирательница, жена сенатора А. Кумлинь опускаетъ въ урну свой избирательный бюллетень въ избирательномъ участкѣ въ зданіи Сейма.



Рунебергъ, лидеръ шведской партіи.



Женщины-избирательницы уходятъ изъ зданія Сейма, опустивъ свои бюллетени.

Первые всесословные выборы въ финляндскій Сеймъ. По фот. Н. Ольшанскаго, авт. «Нивы».

Самозащита классової государственности.

Многим государствам Западной Европы приходится переживать такая же внутренняя несправедливость, протесты и осложнения, как и Россия, начиная от школьных забастовок, рабочих стачек, и уличных беспорядков и кончая даже террористическими убийствами, в полосу которых вступила Болгария со смертью своего популярного премьера Петкова. Университетская забастовка разразилась в той же Софии на почве внутреннего недовольства правительством, хотя, как страна конституционная, Болгария имела возможность выразить свое неодобрение министерству покойного Петкова и всей политике князя Фердинанда на предстоящих выборах, не прибегая ни к студенческим беспорядкам, ни к уличным свисткам, ни к расправе над министрами с помощью пресловутого браунинга. В Австро-Венгрии университетская забастовка носила несколько иной характер. Там она явилась выражением всеобщего недовольства новым университетским уставом, принятым правительством, и во главе ее стали не студенты, а само учебное начальство в лице профессоров, признавших невозможным вести занятия при новых законах. Рабочие забастовки в очень широких размерах пережила Франция, начиная с грозного полуреволюционного движения в копиях Монсо, сопровождавшегося разгромами имущества и убийствами, и кончая недавней забастовкою электро-механических рабочих Парижа, погрузившей великий город с четырехмиллионным населением в непроглядную тьму. Кроме рабочих союзов, той же Франции приходится вести борьбу также и с чиновничьими синдикатами, организациями тоже несколько революционной окраски, аналогичными с нашими железнодорожным и почтово-телеграфным союзами. Если мы ко всем этим стачкам, забастовкам, уличным беспорядкам, нелегальным организациям и террористическим проявлениям прибавим еще периодически возникающая в Лондоне демонстрации безработных и аграрные беспорядки в Румынии, то можем совсем почувствовать себя за границей как дома. Все родное, все знакомое. Куда бы судьба ни занесла теперь русского человека, он ведь встретит явления, живо напоминающие его родину. Россия, охваченная длительным процессом революции, стоит впереди Европы, но и Европа обята тьмой же внутренним брожением, страдает от тех же тайных недугов, только не в такой острой степени и не в такой полноте болезненных симптомов.

Еще резче различия в отношении самой недугующей государственности к своим недугам у нас и за границей. В то время как бюрократическая Россия оказывается совершенно безсилой перед забастовочным движением учащихся, конституционная Болгария обнаруживает энергичное противодействие ему и на забастовку студентов, поддержанную профессорами, отвечает закрытием университета и увольнением оппозиционных профессоров. В то время как мы в западных округах без всякого противодействия допустили преподавание на польском языке, неистово-настойчивая в своих планах германизации Пруссия настояла на обязательном чтении даже молитв в низших школах на немецком языке и подавила школьную забастовку энергичными репрессиями, не снискавшими государственными деятелями Германии славы первых гуманистов Европы. Во главе французского правительства волею судьбы в период наибольшего обострения социалистического движения был поставлен радикал с сильным социалистическим оттенком, Клемансо, пригласивший в состав своего кабинета несколько независимых социалстов—Бриана, Вивьана и др. Но, раз получив в свои руки государственную власть, парламентские социалсты очень энергично расправились с своими уличными соотавщиками: чуть не первым шагом радикально-социалистического кабинета было немедленное подавление рабочих беспорядков в округе каменноугольных копей Монсо с помощью быстро сосредоточенных к месту военных сил. Вся хатайства о разрыве чиновничьих союзов министры из социалстов категорически отклонили на том основании, что чиновничество имеет свою законную иерархию с выборным от нации начальством сверху и поэтому обязано беспрекословно исполнять пред-

писания поставленных над ним властей, а не своих собственных избранных, которые могут призвать их к забастовке. Воспрещая профессиональные ассоциации чиновников, радикально-социалистическое министерство разрешило им соединиться только для экономической взаимопомощи, для устройства ссудо-сберегательных товариществ, похоронных касс и тому подобных невинных предприятий. Конечно, республика признает неограниченную свободу союзов; но когда учительские ассоциации департаментов Роны и Сены захотели примкнуть к общерабочей Бирже Труда, социалист Бриань тотчас же потребовал их выхода оттуда на том основании, что «Биржа Труда часто выступает с ярой агитацией против правительства», а солидарность чиновников, получающих жалованье от казны, с антиправительственными союзами, по мнению министра из социалстов, совершенно недопустима. Республика, как заповедное царство свободы, признает и право манифестаций, т. е. публичного выражения волнующих толпу чувств и настроений; но когда парижские рабочие, добившись осуждения высшим судом хозяев, нарушивших закон о праздничном отдыхе, захотели на радостях пройти торжественною процессиею по бульварам Парижа, место собрания демонстрирующей толпы, площадь Республики оказалась



Статсь-секретарь А. Н. Марковичъ († 11 марта с. г.).
По фот. К. Булла, авт. «Нпвы».

уже занята драгунами, все улицы, выходящая к ней, прегражены пикетами пикеты и предусмотрительно посыпаны острым граблем, затрудняющим ходьбу, а на другой день, на запрос социалстов, Клемансо произнес знаменитые слова: «Я знаю, что рабочие имеют право манифестировать, но мирное население имеет безспорное право пользоваться бульварами для мирных прогулок». Так как министр во всеоружии штыков и драгунских сабель открыто стал на защиту прогулочного права, то этим самым манифестационное право было обращено в фикцию. Буржуазная палата шумно аплодировала ему, потому что каждый из депутатов понимал опасность народных манифестаций, которые могут оказаться зародышем более серьезного движения. Так же свято признает республика за рабочими и право стачек; но когда накопившийся недоразумения между грандиозным обществом по электрическому освещению Парижа, во главе которого стали такие миллионеры, как Ротшильд, Шнейдер и пр., и рабочими электрических заводов, требовавшими нормировки рабочего времени и установления пенсий, какими пользуются муниципальные рабочие Парижа,—дошли до открытого разрыва и привели к забастовке, тот же самый Клемансо тотчас же отпраздновал в распоряжение акционерного общества, не желавшего удовлетворить рабочих

требований, отряд сапер для работы на электрических заводах. Когда Жорес упрекнул его в незаконном вмешательстве, Клемансо, при аплодисментах палаты, возразил ему, что «стачки по закону допустимы, но не в ущерб населению». Трудно придумать такую стачку, от которой население не терпело бы никакого ущерба, поэтому такое допущение стачек в сущности равносильно их полному воспрещению. Обвинения бастующих рабочих в тирании над обществом, разумеется, грешат сильным преувеличением. Освободить Париж от неудобства забастовки министерство могло бы и путем понуждения Ротшильда к исполнению обещанных осветительным обществом уступок рабочим относительно уравнивания их с положением городских рабочих, но почему-то радикально-социалистическое министерство предпочло во имя общественных интересов поддержать не рабочих против Ротшильда, а Ротшильда против рабочих.

Все приведенные факты имеют одно объяснение: силу классового капиталистического интереса, на страже которого стоит классовая государственность Запада. Государственный порядок может быть прочным только тогда, когда на защиту его встает такой организованный и могущественный класс, как буржуазия. Классовое государство прекрасно справляется и с рабочими манифестациями, и со студенческими неурядицами, и с рабочими стачками, между тем как государство, лишенное классовой опоры, оказывается безпомощным даже перед школьными демонстрациями и до основ своих потрясается сравнительно ничтожной по своим размерам забастовкой на Путиловских заводах. Безпристрастный анализ событий приводит к грустному выводу, что устойчивое равновесие современным обществам может дать только политическое владычество вѣрной своим интересам буржуазии.

Въ Государственной Думѣ.

Засѣданія Государственной Думы 12 и 13 марта носили оживленный и даже бурный характер и заставили вспомнить о засѣданіяхъ первой Думы. Въ эти дни обсуждался вопросъ объ отмѣнѣ военно-полевыхъ судовъ. Говорило болѣе 50 ораторовъ.

эти устои въ грязь. Намъ говорили, что, ударяя по революціи, приходится жертвовать частными интересами. Но военно-полевые суды ударили не по частнымъ интересамъ, а по самымъ устоямъ государственности — Закону и Суду. И когда такими ударами будетъ добита революція, одновременно будемъ добиты и мы сами. вмѣсто государства останутся одичавшіе люди, останется хаосъ



Минна Силляпя
(соціалистка).

Пренія открылъ В. Гесенъ, докладывавшій заявленіе 44 членовъ партіи к.-д. объ отмѣнѣ военно-полевыхъ судовъ. Познакомивъ собрание съ тѣмъ положеніемъ, въ которомъ сейчасъ находится вопросъ о полевыхъ судахъ, и упомянувъ о томъ, что законъ о нихъ 20 апрѣля текущаго года прекратится самъ собой, ораторъ однако высказалъ пожеланіе ускорить отмѣну этого закона.

Г. Кузьминъ-Караваевъ указалъ на то, что «военно-полевые суды неизвѣстны никакому другому культурному государству. Они — явленіе безпримѣрное на всемъ земномъ шарѣ. Только въ средніе вѣка, да и то лишь въ войскахъ, было въ обычаѣ нѣчто напоминавшее эти суды, а именно такъ-называемый «стоячій судъ». За извѣстныя, чисто-военскія преступленія (дезертирство, измѣна и т. п.) воинская община судила преступника стоя. И обвиненнаго тутъ же казнили.

Г. Шульгинъ (монархистъ) явился защитникомъ военно-полевыхъ судовъ.

«Представьте себѣ, — сказалъ г. Шульгинъ: — что кто-нибудь будетъ спорить противъ солдатскаго штыка по той причинѣ, что штыкомъ очень трудно пахать землю. Но развѣ штыкъ сдѣланъ для этого? То же и здѣсь. Говорятъ, что военно-полевые суды нарушаютъ основныя гарантіи правосудія. Но они вовсе не являются судами. Въ нихъ мы видимъ орудіе борьбы. Главная сила этихъ судовъ заключается въ быстротѣ: сегодня бросилъ бомбу — завтра повѣсили. Послѣзавтра другой революціонеръ задумается и не броситъ бомбы».

Сильную и даже блестящую рѣчь произнесъ извѣстный московскій присяжный повѣренный г. Маклаковъ.

По мнѣнію г. Маклакова, указъ 19 августа, создавшій военно-полевые суды, не создалъ никакого новаго общаго юридическаго правила, но лишь разрѣшилъ генераль-губернаторамъ примѣнять не законъ, а свой произволъ.

Разобравъ весьма детально всѣ недостатки и неправды военно-полевой юстиціи, г. Маклаковъ указалъ на слѣдующее противорѣчіе: «Статья 90б, говорящая о пониженіи наказаній, до сихъ поръ не отмѣнена. Но секретный циркуляръ запрещаетъ военнымъ судьямъ пользоваться этой статьей. Такимъ образомъ военно-полевые суды получаютъ отъ начальства только одинъ кровавый приказъ: безусловно и во всѣхъ случаяхъ примѣнять смертную казнь».

«Во всякомъ государствѣ, — продолжалъ г. Маклаковъ: — есть только два устоя — Законъ и Судъ. Военно-полевые суды втоптали

Первыя женщины-депутатки въ финляндскомъ Сеймѣ.

По фот. авт. «Нивы».



Хильда Кяккиски
(старо-финской партіи).



Марія Лайне
(соціально-демократка).

государственности».

Рѣчь г. Маклакова сопровождалась бурными аплодисментами.

Изъ остальныхъ ораторовъ можно еще отмѣтить г. Бобринскаго (правый), который остано-

валъ полевые суды и привелъ въ примѣръ землетрясеніе въ С.-Франциско, гдѣ тоже дѣйствовало, въ виду необходимости, военно-полевой судъ, приговорившій однажды къ смерти человѣка за то, что онъ вымылъ руки въ приготовленной для питья водѣ. «У насъ сейчасъ тоже землетрясеніе», — воскликнулъ г. Бобринскій.

Наоборотъ, противъ казней высказался епископъ Евлогій. Но онъ заявилъ, что должно быть осуждено также убійство и съ другой стороны.



Докторъ Майки Фрибергъ (младо-финской партіи).

Засѣданіе 13 марта было тоже посвящено преніямъ по вопросу объ отмѣнѣ военно-полевыхъ судовъ.

Часть ораторовъ продолжала отстаивать полевую юстицію. Во время дальнѣйшихъ преній чуть не разыгрался неприятный инцидентъ. Депутатъ Петровскій (казакъ) протестовалъ противъ примѣненія казачьихъ войскъ для борьбы съ освободительнымъ движеніемъ. «Скоро наступитъ время, — промовилъ г. Петровскій: — когда казакъ не подниметъ больше своей нагайки». Эти слова вызвали рѣзкій протестъ правыхъ, которые стали утверждать, что г. Петровскій оскорбляетъ армию. Инцидентъ однако, благодаря тактичности предсѣдателя, былъ вскорѣ исчерпанъ. Наконецъ послѣ долгихъ и утомительныхъ преній слово было предоставлено предсѣдателю Совѣта Министровъ. Его рѣчь, какъ и пренія его заявленія, явились какъ бы гвоздемъ текущаго засѣданія.

Г. Столыпинъ началъ съ того, что, при помощи ссылокъ на учрежденіе о Государственной Думѣ, объяснилъ, что законъ о военно-полевыхъ судахъ законнымъ образомъ могъ бы во всякомъ случаѣ потерять силу не ранѣе конца апрѣля.

Затѣмъ премьеръ-министръ счелъ нужнымъ возразить по поводу нападокъ на самую природу закона о полевыхъ судахъ. «Государство обязано, — говорилъ г. Столыпинъ: — когда оно находится въ опасности, принимать самыя строгіе, самыя исключительныя законы, чтобы оградить себя отъ распада. Когда домъ горитъ, господа, вы вламываетесь въ чужія квартиры, ломаете двери и окна. Когда человѣкъ боленъ, его организмъ лѣчатъ, отравляя его ядомъ. Когда на васъ нападаетъ убійца, вы его убиваете. Бываютъ, господа, роковыя минуты въ жизни государства, когда государственная необходимость стоитъ выше права, и когда надлежитъ выбрать между цѣлостью теоріи и цѣлостью отечества...» Возникаютъ два вопроса, — говорилъ далѣе г. Столыпинъ: — въ силѣ ли правительство оградить жизнь и собственность русскаго гражданина примѣ-



Сидятъ. Слѣва: Замятинъ, Бриллиантъ, Косинъ, кн. А. Г. Гагаринъ, Феерабендь, Бухштабъ, Виноградовъ, Рыбниковъ, Учеть.
Стоять. Слѣва: Гинцбургъ, Югенъ-Берштейнъ, Каминскій, Тимашенко, Кривоконовъ, Филоненко, Демосфеновъ, Рудковскій.
Группа старостъ Политехническаго Института во главѣ съ уволеннымъ и преданнымъ суду директоромъ кн. А. Г. Гагаринымъ (вслѣдствіе найденнаго въ общежитіи Института 18 февраля с. г. склада бомбъ и оружія). По фот. К. Булла, авт. «Нивы».

неніемъ обычныхъ законовъ? И не является ли исключительный законъ преградой для естественнаго теченія народной жизни? На первый вопросъ приходится отвѣтить отрицательно... Къ сожалѣнію, кровавый бредъ не пошелъ еще на убыль, и едва ли обыкновеннымъ способомъ подавить его по плечу нашимъ обыкновеннымъ установленіямъ. На второй вопросъ: что будетъ, если противоправительственному теченію дать естественный ходъ,—отвѣтъ надо черпать, по мнѣнію оратора, изъ документовъ противоправительственныхъ партій. Г. Столыпинъ огласилъ «программу россійской соціальной рабочей партіи» и резолюцію послѣдняго съѣзда революціонеровъ въ г. Таммерфорсѣ, изъ которыхъ видно, что противоправительственные партіи и теперь все еще домогаются учрежденія республнки и возбужденія всеобщаго возстанія.

«Въ правѣ ли правительство,—спросилъ вслѣдъ затѣмъ г. Столыпинъ,—сдѣлать при такомъ положеніи дѣла гласную уступку революціи?.. Мы хотимъ вѣрить,—заклучилъ свою рѣчь премьеръ-министръ:—что отъ васъ, господа, мы услышимъ слово примиренія, что вы прекратите кровавое безуміе. Въ ожиданіи этого слова, правительство приметъ мѣры для того, чтобы ограничить суровый законъ только самыми исключительными случаями съ тѣмъ, чтобы, когда Дума толкнетъ Россію на спокойную работу, законъ этотъ палъ самъ собою, путемъ невнесенія его на утвержденіе законодательнаго собранія. Господа, въ вашихъ рукахъ успокоеніе Россіи, которая, конечно, сумѣетъ отличить кровь на рукахъ палачей отъ крови на рукахъ добросовѣстныхъ врачей, примѣняющихъ самыя

чрезвычайныя, можетъ-быть, мѣры съ однимъ только упованіемъ—испѣлить трудно-больного».

Съ отвѣтомъ г. Столыпину выступилъ В. Гессенъ. Онъ возражалъ и противъ юридическихъ толкованій, приведенныхъ г. Столыпинымъ въ началѣ его рѣчи, и по существу. Конецъ рѣчи В. Гессена вызвалъ довольно рѣзкіе протесты и правыхъ и лѣвыхъ.

Конецъ засѣданія ознаменовался довольно неожиданнымъ и небывалымъ инцидентомъ: предсѣдатель Думы лишилъ слова премьеръ-министра. Случилось это такъ: правые внесли заявленіе, въ которомъ они предложили Думѣ заодно съ осужденіемъ полевыхъ судовъ высказать осужденіе «убійствамъ слѣва». Вслѣдъ за внесеніемъ этого заявленія, внезапно появился на трибунѣ г. Кизеветтеръ и, обратившись къ г. Столыпину, просилъ его высказаться: «входитъ ли, по закону, въ компетенцію Думы принятіе общихъ резолюцій этическаго характера?»

Отвѣтъ однако послѣдовалъ съ другой стороны: Ѳ. А. Головинъ немедленно объяснилъ г. Кизеветтеру, что Дума сама компетентна въ разрѣшеніи такихъ вопросовъ. «Поэтому,—заклучилъ предсѣдатель Думы:—я не даю слова по данному вопросу предсѣдателю Совѣта Министровъ».

Дума встрѣтила эти слова аплодисментами.

Засѣданіе 15 марта было посвящено вопросу о безработныхъ и о мѣрахъ государственной помощи имъ.

Пренія по этому вопросу открылъ депутатъ Джапаридзе, кото-



За столомъ, направо: А. И. Русановъ, С. Н. Булгаковъ, М. С. Татаринъ и А. А. Савельевъ. *Въ концѣ стоятъ:* Н. Н. Кутлеръ и свящ. І. Колокольниковъ.
Направо: М. П. Бобинъ, Л. Л. Брында-Націй, К. К. Черносвитовъ, Г. Тигранянъ, Н. В. Тесленко, М. Я. Капустинъ и К. Хасановъ.
Засѣданіе предсѣдателей отдѣловъ по провѣркѣ полномочій членовъ Государственной Думы. По фот. К. Булла, авт. «Нивы».

рый весьма обстоятельно сообщил Думѣ о размѣрахъ и причинахъ безработицы и предложилъ образовать комиссію для выработки мѣръ борьбы съ безработицей.



Г. Б. Юлосъ, членъ первой Государственной Думы отъ Полтавской губ., редакторъ газеты «Русскія Вѣдомости», убитый въ Москвѣ 14-го марта с. г.

Слѣдствіе объ этомъ убійствѣ еще не закончено.

По фот. авт. «Нивы».

кое-какія соображенія по поводу вопроса о безработныхъ.

Министръ горячо протестовалъ противъ широко-обобщающей социаль-демократической тенденціи и, отрицая за безработными принципиальное право *требовать* у государства работу, заявилъ, что правительство, тѣмъ не менѣе, никогда не отказывалось идти по мѣрѣ силъ навстрѣчу безработнымъ. Такъ, въ текущемъ году имѣется кредитъ въ 7 милліоновъ рублей, назначенный специально на общественныя работы.

«Но когда поднимается вопросъ,—заклучилъ свою рѣчь г. Философовъ:—чтобы государство приходило на помощь безработнымъ, страдающимъ отъ безработицы не вслѣдствіе неодолимыхъ условий, а по собственной волѣ, отъ забастовокъ, то я долженъ заявить, что правительство на такого рода ассигновки не пойдетъ никогда».

Общій результатъ описываемаго засѣданія свелся къ слѣдующему: Было принято предложеніе «избрать комиссію для обсужденія вопроса о размѣрѣ денежныхъ средствъ, которыя должны быть ассигнованы на помощь безработнымъ». На комиссію возложено изысканіе способовъ и формъ оказанія помощи безработнымъ и собраніе свѣдѣній о безработныхъ. Вопросъ о «способѣ разслѣдованія на мѣстахъ» признанъ Думой невыясненнымъ. Составъ комиссіи опредѣленъ въ 19 человекъ.

Засѣданіе 16-го марта почти все цѣлкомъ свелось къ обсужденію запроса пермскаго депутата г. Сигова объ избіеніи, учиненномъ полиціей надъ нимъ и надъ другими лицами въ г. Красноуфимскѣ при проходахъ депутата въ Петербургъ.

Въ засѣданіи Думы присутствовали министръ юстиціи, г. Щегловитовъ, пожелавшій дать отвѣтъ на этотъ запросъ. Г. Щегловитовъ ознакомилъ собраніе съ официальными протоколами красноуфимскаго событія, указавъ на допущенныя потерпѣвшими лицами правонарушенія (неразрѣшенное собраніе, пѣніе революціонныхъ пѣсенъ и т. п.) и, упомянувъ о томъ, что всѣ эти событія подлежатъ судебному разсмотрѣнію, заявилъ, что лично воздерживается отъ оцѣнки всего происшедшаго. Эту оцѣнку, по мнѣнію г. министра, сдѣлаетъ судъ.

Дума признала запросъ г. Сигова несрочнымъ и вообще отнеслась къ нему спокойно. Это—характерный признакъ времени. Въ первой Думѣ подобныя запросы объ избіеніяхъ (и притомъ объ избіеніяхъ гораздо менѣе выдающихся) всегда вызвали бурю негодованія. Нынешняя Дума бережетъ себя и желаетъ всѣми мѣрами воздерживаться отъ бесполезныхъ и опасныхъ эксцессовъ.

А. Н. Марковичъ. (Портр. на стр. 208).

11 марта с. г. скончался статсъ-секретарь, сенаторъ и извѣстный общественный дѣятель, Андрей Николаевичъ Марковичъ.

Съ именемъ покойнаго связано тѣснѣйшими связями имя и дѣятельность Императорскаго Человѣколюбиваго Общества, въ которомъ А. Н. Марковичъ занималъ весьма видное мѣсто и которому отдавалъ много энергіи и труда.

А. Н. Марковичъ—дворянинъ Черниговской губерніи. Получивъ образованіе въ Училищѣ Правовѣднія, онъ почти всю жизнь провелъ на службѣ по вѣдомству юстиціи. Начавъ юридическую карьеру съ Сената, А. Н. Марковичъ служилъ затѣмъ въ С.-Петербургской палатѣ уголовного суда (до судебной реформы), въ судебной палатѣ, и наконецъ снова вернулся въ Сенатъ, но уже

въ званіи сенатора. Будучи назначенъ къ присутствованію въ уголовномъ кассационномъ департаментѣ, покойный работалъ здѣсь до самой кончины.

Благотворительная дѣятельность А. Н. Марковича, иначе говоря его служба въ Императорскомъ Человѣколюбивомъ Обществѣ началась съ 1890 года, когда онъ былъ назначенъ помощникомъ главнаго попечителя. За время состоянія покойнаго въ этой должности Императорское Человѣколюбивое Общество достигло весьма значительнаго процвѣтанія: въ теченіе 15—16 лѣтъ достояніе Общества возросло болѣе чѣмъ вдвое, и процвѣтаніе это было результатомъ именно плодотворной дѣятельности А. М. Марковича.

При всѣхъ своихъ выдающихся администраторскихъ и организаторскихъ способностяхъ, онъ вкладывалъ буквально всю свою душу во вѣренное ему дѣло благотворительности. Не упуская ничего, что могло бы помочь Обществу, А. Н. Марковичъ неустанно развивалъ и пополнялъ его штаты, постоянно привлекалъ новыхъ сотрудниковъ и членовъ и отдавалъ все свое свободное время на хлопоты по благоустройству и процвѣтанію Общества.

Много помогала дѣлу личная доброта и рѣдкія душевные качества покойнаго. Онъ умѣлъ однимъ словомъ привлечь и расположить въ пользу Общества нужныхъ людей. Своею душевною теплотой онъ умѣлъ связывать кругомъ себя всѣхъ сотрудниковъ воедино и внушать имъ такую же любовь къ дѣлу, какую имѣлъ самъ.

Всѣ, кто зналъ покойнаго, съ огромнымъ нравственнымъ удовлетвореніемъ вспоминаютъ тѣ часы, которые были проведены ими въ единеніи или сотрудничествѣ съ этимъ рѣдкимъ человѣкомъ. А тѣхъ, кто былъ пригрѣтъ и обласканъ имъ, несомнѣнно, глубоко опечалитъ его кончина.

Кромѣ участія въ дѣятельности Человѣколюбиваго Общества, А. Н. Марковичъ занималъ должность товарища председателя Императорскаго Русскаго Музыкальнаго Общества, гдѣ также много сдѣлалъ для развитія и устроенія музыкально-учебныхъ заведеній въ Россіи.

В. В. Бессель. (Портр. на этой стр.).

Во второй половинѣ февраля скончался въ Ниццѣ нашъ извѣстный нотозадатель, Василій Васильевичъ Бессель, на 64-мъ году жизни. Его музыкальная дѣятельность заслуживаетъ серьезнаго вниманія. Онъ принадлежалъ къ группѣ лицъ, составляющихъ первый выпускъ нашей консерваторіи, организованной мощной рукой А. Г. Рубинштейна, собравшаго вокругъ себя лучшихъ профессоровъ и положившаго прочное основаніе музыкальному образованію въ Россіи. Выпускъ 1865 г. насчитываетъ такихъ дѣятелей, какъ Чайковский, Лавровская, Есипова, Ларошъ, Кроссъ, Гомилусъ, Ирецкая, Малоземова, Цванцигеръ и др.; въ числѣ ихъ былъ и В. В. Бессель, окончившій курсъ у знаменитаго Венявскаго по классу альты и занявшій мѣсто въ балетномъ оркестрѣ, въ которомъ игралъ между 1867—1874 гг. Но не на этомъ поприщѣ суждено было выдвинуться покойному В. В. Убѣдившись, насколько жалко было нотозадательство у насъ, онъ съ 1869 г., вмѣстѣ съ братомъ, Иваномъ Васильевичемъ, открылъ «Музыкальную торговлю», а черезъ два года — и нотопечатню. Не довольствуясь этимъ, онъ почти одновременно (съ 1872 г.) начинаетъ издавать специальный журналъ «Музыкальный Листокъ» (до 1877 г.), въ которомъ отражались волновавшіе въ ту пору нашъ музыкальный міръ вопросы; это было время партійной борьбы, и Бессель принималъ близкое и дѣятельное участіе въ направленіи журнала. Материальная неудача перваго опыта не остановила его, когда онъ рѣшилъ снова стать во главѣ журнала «Музыкальное Обзореніе», просуществовавшего также пять лѣтъ (1885—1889). Говоря о его личныхъ трудахъ на музыкально-литературномъ поприщѣ, слѣдуетъ упомянуть о переведенной имъ исторіи музыки Шюттера (это, кажется, въ то время была первая книжка по-русски по этому предмету) и о брошюрахъ: «По поводу проекта статей по авторскому праву», «Нотное дѣло», «Материалы къ исторіи нотозадательскаго дѣла въ Россіи», «Изъ воспоминаній о Чайковскомъ», о Рубинштейнѣ и др. Особенную цѣнность имѣютъ статьи о нотозадательскомъ дѣлѣ, какъ взгляды, высказываемые специалистомъ по этому вопросу.



В. В. Бессель, извѣстный музыкальный издатель (1843—1907).

По фот. Жукова авт. «Нивы».

Не слѣдуетъ забывать, что покойный Бессель является однимъ изъ пионеровъ въ этомъ дѣлѣ, такъ какъ существовавшія у насъ

фирмы Стелловскаго и М. Бернарда не рисковали братья за широкія издания оперъ, симфоній и другихъ крушнихъ произведеній, которыя не могли рассчитывать на скорый и прибыльный сбытъ, особенно въ то время, когда только начиналась настоящая музыкальная жизнь у насъ. Изучивъ постановку дѣла за границей, В. В. съ изумительной энергіей, при очень небольшихъ средствахъ, началъ издательство на новыхъ для Россіи началахъ: онъ сталъ издавать оперы талантливыхъ русскихъ композиторовъ, начиная съ «Демона» Рубинштейна и «Опричника» Чайковскаго и перейдя къ группѣ композиторовъ, мало любимыхъ публикой, но въ которыхъ онъ вѣрилъ. Издавая сочиненія (не только оперы) мало популярныхъ авторовъ, онъ не могъ рассчитывать на удачный матеріальный исходъ, слѣдовательно онъ въ этомъ видѣлъ идейную сторону дѣла; онъ издавалъ въ надеждѣ, что авторы покорятъ равнодушныя публики, и что наступитъ время, когда эти произведенія проложатъ себѣ дорогу.

Другимъ издателямъ, напр., покойнымъ Бѣляеву или Юргенсону въ Москвѣ, обладавшимъ большими средствами, легче было проводить свои идеи, и то мы видимъ, что первый сталъ издавать произведенія кружка симпатичныхъ ему дѣателей за границей (въ Лейпцигѣ), въ центрѣ германской музыкальной жизни, гдѣ сбытъ почти обезпеченъ, такъ какъ тамъ есть спросъ на музыкальныя новинки, а второй (т. е. Юргенсонъ) сталъ издавать дешево иностранныя оперы, пользующіяся у нашей публики большимъ успѣхомъ, чѣмъ русскія. Совсѣмъ другое дѣлалъ покойный Бессель: имъ издано только шесть иностранныхъ оперъ, всѣ остальные—*русскія*, не имѣющія широкаго сбыта, при чемъ онъ издавалъ и партитуры, которыя почти никѣмъ не покупаются, т. е. тратился на изданія, которыя никакъ не могли вознаградить его матеріальныя затраты. И тѣмъ не менѣе фирма праздновала нѣсколько лѣтъ тому назадъ (1904 г.) тридцатипятилѣтіе своего существованія. Мало того, фирма сравнительно недавно открыла въ Москвѣ свое отдѣленіе, несмотря на существованіе тамъ прочной и широкой фирмы П. Юргенсона и второго издателя, Гуткейля. Эти заслуги покойнаго остаются «нерукотвореннымъ памятникомъ» его дѣятельности въ сферѣ нашей музыкальной жизни.

К. П. Побѣдоносцевъ.

(Портретъ на этой стр.)

10 марта, въ 6 часовъ вечера, скончался на 80 году отъ рожденія К. П. Побѣдоносцевъ.

Въ лицѣ покойнаго отошелъ изъ этого міра одинъ изъ самыхъ видныхъ государственныхъ дѣателей минувшей эпохи. Съ именемъ К. П. Побѣдоносцева связанъ весь внутренній поворотъ въ нашей государственной жизни, имѣвшій мѣсто въ 70—80-хъ годахъ истекшаго столѣтія: поворотъ отъ широко-задуманныхъ реформъ императора Александра II къ реакционному затишью послѣдовавшаго царствованія.

Нечего упоминать, что по отношенію къ К. П. Побѣдоносцеву существовало довольно рѣзко выраженное недоброежелательство со стороны почти всѣхъ оппозиционныхъ круговъ Россіи. Но вмѣстѣ съ тѣмъ этотъ исключительный человѣкъ невольно приковывалъ къ себѣ всеобщее вниманіе своей необыкновенной яркостью и

оригинальностью. Это былъ рѣдкій типъ выдающагося *свѣтскаго* современнаго дѣателя съ ярко-выраженнымъ древне-*византійскимъ* духовнымъ складомъ ума и характера.

Константинъ Петровичъ Побѣдоносцевъ родился въ 1827 году въ Москвѣ, въ семьѣ извѣстнаго профессора московскаго университета, П. В. Побѣдоносцева. Образование онъ получилъ въ Училищѣ Правовѣдѣнія, по выходѣ изъ котораго поступилъ на службу въ Сенатъ.

Къ этому времени относится и появленіе К. П. Побѣдоносцева на учено-литературномъ поприщѣ. Онъ началъ литературную дѣятельность цѣлымъ рядомъ статей юридическаго содержанія. К. П. Побѣдоносцеву было вскорѣ предложено читать лекціи по гражданскому праву въ Московскомъ университетѣ. А позднѣе (съ 1861 года) К. П. сталъ преподавать законовѣдѣніе покойному наслѣднику, Николаю Александровичу, императору Александру III и великому князю Владиміру Александровичу.

Съ 1880 года К. П. занялъ постъ оберъ-прокурора Св. Синода.

Въ 1905 году покойный оставилъ этотъ постъ и ушелъ на покой. Настали иные времена. Идея византійскаго монархизма, которой онъ служилъ стойко и наперекоръ самой жизни, уступила мѣсто конституционнымъ вѣяніямъ. Занимать прежнее положеніе и вести прежнюю дѣятельность ему стало невозможно.

Несравненно теплѣе исторія отнесется къ учено-литературной дѣятельности покойнаго. Онъ оставилъ послѣ себя замѣчательныя труды.

Самымъ главнымъ изъ нихъ слѣдуетъ считать его знаменитый «Курсъ гражданского права», служащій донныи образцовымъ руководствомъ. Это, дѣйствительно, образецъ эрудиціи, суровой логичности и огромной учености.

Затѣмъ слѣдуетъ отмѣтить — «Нѣкоторые вопросы, возникающіе по духовнымъ завѣщаніямъ», «Приобрѣтеніе собственности и потомственныя книги», «Вещный кредитъ и закладное право», «Имѣніе родовое и благоприобрѣтенное», «О чрезполосномъ владѣніи», «Матеріалы для исторіи приказнаго судопроизводства въ Россіи» и т. д.



К. П. Побѣдоносцевъ, бывшій оберъ-прокуроръ Св. Синода (1827—1907).
По фот. Левицкаго, авт. «Нивы».

В. Баскинъ.

„Какъ вы сдѣлали это одному изъ сихъ братьевъ Моихъ меньшихъ...“

(Рис. на стр. 204).

«...Тогда скажетъ Царь тѣмъ, которые по правую сторону Его:—приидите, благословенные Отца Моего, наслѣдуйте царство, уготованное вамъ отъ созданія міра, ибо алкалъ Я, и вы дали Мнѣ ѣсть, жаждалъ—и вы напоили Меня; былъ странникомъ, и вы приняли Меня, былъ нагъ—и вы одѣли Меня».

«...И спросятъ Его праведники:—«Господи! когда мы видѣли Тебя алчущимъ и накормили, или жаждущимъ и напоили?»

«...И Царь скажетъ имъ въ отвѣтъ:—истинно говорю вамъ: какъ вы сдѣлали это одному изъ сихъ братьевъ Моихъ меньшихъ, то сдѣлали Мнѣ» (Мате. 25, 40).

Картина худ. А. Гроля иллюстрируетъ этотъ евангельскій текстъ. Слова Евангелія оживаютъ подъ кистью художника.

Предъ нами «пиръ благочестивыхъ», и на этотъ пиръ приходятъ странники, больные, нагіе и сырые—и праведники-хозяева любовно встрѣчаютъ убогихъ гостей, кормятъ ихъ и лѣчатъ ихъ раны. И среди этихъ «меньшихъ братьевъ» самъ Христосъ.

ЗАЯВЛЕНІЕ.

Контора журнала «Нива» проситъ гг. подписчиковъ, не внесшихъ полной годовой платы за 1907 годъ, озаботиться **своевременными взносами** подписныхъ денегъ, **согласно условіямъ разсрочки.**— Гг. иногородные подписчики при высылкѣ денегъ благоволятъ **обозначить на видномъ мѣстѣ № печатнаго адреса** съ бандероли, или **прилагать самый адресъ.**

Содержаніе.

ТЕКСТЪ: Чуть брезжилъ разсвѣтъ... Рассказъ изъ быта московскаго студенчества начала 90-хъ годовъ. Евг. Ляцкаго.—Первые всеобщенные выборы въ Сеймъ въ Финляндіи.—Самозащита классовою государственности.—Въ Государственной Думѣ.—А. Н. Марковичъ.—В. В. Бессель.—К. П. Побѣдоносцевъ.—Заявленіе.—Объявленія.

РИСУНКИ: Въ годнику.—Зима.—Изъ лѣсу.—«Такъ какъ вы сдѣлали это одному изъ сихъ братьевъ Моихъ меньшихъ, то сдѣлали Мнѣ» (Ев. Матвѣя, 25, 40).—Первые всеобщенные выборы въ Финляндскій Сеймъ (9 рисунковъ и 3 портрета).—А. Н. Марковичъ.—Первая женщины-депутатки въ Финляндскомъ Сеймѣ (5 портретовъ).—Группа старостъ Политехническаго Института во главѣ съ уволеннымъ и преданнымъ суду директоромъ, нн. А. Г. Гагаринимъ.—Засѣданіе предсѣдателя отдѣловъ по проверкѣ полномочій членовъ Государственной Думы.—Г. Б. Юлосъ.—В. В. Бессель.—К. П. Побѣдоносцевъ.

Къ этому № прилагается: „Полнаго собранія сочиненій Н. М. Станюковича“ нн. 17.

Редакторъ-издат. Л. Ф. Маркъ.

Редакторъ В. Я. Свѣтловъ.



CRÈME SIMON

(Кремь Симонъ).



Crème Simon произведение прелестнаго запаха, никогда не портится и служитъ для смягченія кожи. Употребляется вместо колдалькрема.

ПУДРА Симонъ (La Poudre Simon) и **МЫЛО Кремь Симонъ** (Le Savon à la Crème Simon) имѣютъ тотъ же запахъ и дополняютъ его дѣйствія.

J. SIMON

59, Faubourg St-Martin, Paris.

Въ розницу пролага у парикмахеровъ, парфюмеровъ и аптекарей.

Берлинъ, С. Яновичъ.

Коммисіонеръ по коммерческимъ дѣламъ и мебелированнымъ комнаты въ самомъ центрѣ города. Ландсбергерштрассе, 85. S. Janowitz, BERLIN, Landsbergerstr., 85.

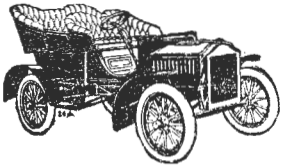

Грузовыя, пассажирскіе, любительскіе автомобили, лучшихъ французскихъ, итальянскихъ фабрикъ.

ГЕОРГИЙ ЖЕМЛЯЧКА и К^о, МОСКВА,
Б. Дмитровка, пр. театра Солодовникъ.
Прейсъ-курантъ бесплатно.

Grand-Prix Брюссель 1905 г.

КРЕМЬ ЧИСТОТЪЛЪ

ОТЪ УГРЕЙ

БАНКА 1 РУБ.

Т-во ПРОВИЗОРА **А.М.ОСТРОУМОВА**

ПРОД. ВЕЗДѢ.

АППАРАТЫ ДЛЯ САМОМАССАЖА ЛИЦА проф. В. Miller'a.



Это—лучшее, что дала намъ современная

врачебная косметика:

излечиваетъ серьезныя наклонныя болѣзни: угри, большія поры, морщины, блѣдность лица, болѣзненное отяжеленіе жира, прыщи, ненормальную сухость, шелушеніе кожи, сѣрый дѣвѣт лица вслѣдствіе нудры и румянъ, красныя пятна, красоту носа, бородавки и веснушки и предотвращаетъ появленіе тавовыхъ; придаетъ кожѣ эластичность и свѣжесть молодости и создаетъ красивый овалъ лица. Цѣна полнымъ комплектомъ съ вибраціоннымъ инструментомъ въ взятномъ пессеерѣ, съ просто изложеннымъ врачевнымъ наставленіемъ: № 1—5 р., № 2 слоной кости и слана—7 р. 50 к. Аппараты для самомассажа тѣла—5 р. Высыл. почтовою нлож. платевомъ. Требованія адресовать: Т-ву „ОРЕЛЬ“, Варшава, Н. Граничная, 6.

АТТЕСТАТЪ Университета, золот. медали за почерки учениковъ. Въ 15 уроковъ научаю заочно красиво и скоро писать. За 4 семик. маркя высылаю пробное письмо, образцы шрифтовъ и условія. Одесса, Профес. Каллиграфія Адольфъ **НОССОДО**, Дербасовская, д. № 19.

СКОЛЬКО ком ЛѢТЬ и сколько КТО имѣетъ ДЕНЕГЪ въ КАРМАНѢ БЕЗОШИБОЧНО Всѣмъ можетъ определить. **РУКОВОДСТВО** высчитывается за 4 семик. маркя **МОСКВА**, Рождественскій бульваръ, домъ 163, кв. 24.

ЛУЧШЕЕ СРЕДСТВО, ВЫЗЫВАОЩЕЕ МАССОВОЕ ИСТРЕБЛЕНІЕ КРЫСЪ и МЫШЕЙ

бакт. крысиная и мышиная тѣла (безвред. для людей и дом. живот., безъ прищип.) пред. химико-бакт. лабораторія **А. и В. Гуревича**, Киевъ, Б. Васильевская, 10. Найм. выс. доза (съ унак. и перес.)—2 р. 10 к.

ЗА 95к. съ пересыл. (можно марк.) высылаются альбомъ рукодѣлій, содерж. 150 худож. раскр. узоровъ крестикомъ и гладью, 24 алфавита обыск. и моногр. (ср. и гл.), 3 алфавита моногр., 10 узоровъ гладью на прозрач. бумагѣ для прорисовки въ извѣстномъ перелѣтѣ съ руковод. для выбора нитокъ и шелк. Адресъ: **Г. Ровно**, Вольныя губ., М. Д. КОЕЛЮ, собств. домъ, № 78. Наложен. платежъ на 10 к. дор.

Швейныя машины „ПФАФФ“

Признанныя, по ихъ новѣйшимъ усовершенствованіямъ, лучшими для семейнаго обихода и ремесленнаго производста.

Остергагъса поддѣлокъ.

Г. М. Пфаффъ, фабрика швейныхъ машинъ въ **Кайзерслаутернѣ** (Kaiserslautern) Германия. Сепована въ 1862 г. 1400 рабочихъ.

Силлады: въ **С.-Петербургѣ**, у Э. Минимана и К^о, Гороховая, 17; и во многихъ другихъ большихъ городахъ.

ЧТОБЫ ПОХУДѢТЬ

безъ вреда для здоровья, принимайте „**PILULE APOLLO**“ (Пилулы Аполло), въ составъ кот. входятъ морскія травы. Употребленіе пилулы обезпечиваетъ лицамъ обоего пола прогрессивное исчезновеніе излишней полноты и тучности. Лечение легкое, не требующее никакихъ измѣненій въ образѣ жизни. Флаконъ съ инструкціями—3 р. 50 к. съ пересылкою. Дѣпо въ **С.-Петербургѣ**: Ант. скл. Бюлеръ, Невскій, 49. Москва: Ант. Г. Берлинъ, Маросейка. Варшава: Ант. Малиновскаго, Новый Свѣтъ, 35. Одесса и Ростовъ н/Д: Лемме и К^о, Киевъ, Юртовъ. (7)

Поставщикъ Двора Его Величества

ПАВЕЛЬ БУРЕ

С.-Петербургъ, Невскій пр., д. № 23.
Москва: 1) по Б. Лубянкѣ, № 8, противъ Кузнецкаго моста. 2) Кузнецкій мостъ, уг. Неглиннаго, д. Шорной.

♦ **БОЛЬШОЙ ВЫБОРЪ ЧАСОВЪ** собственной фабрики ♦ 10—1

съ волнымъ ручательствомъ за прочность механизма и вѣрность хода.

Новый иллюстрир. прейсъ-курантъ высыл. по требованію бесплатно.

СЕРГІЕВСКІЯ

Проспекты высылаются за 7 к. марку.

Сезонъ 1907 г.

съ 15 мая по 15 авг.

Минеральн. воды.

АДРЕСЪ: Самарск. губ., Почт.-Тел. Отд. „Сѣр-новодскъ“, Управленію водъ.

ПРЕВ. СТРУЖКИ

Ф. А. МЕЙЕРЪ, С.-Петербургъ, Мѣшанская, 6.

Даромъ

выс. прейсъ-кур. новѣйш. артист. изданій въ художеств. вѣстк. стереоскоп. и т. п.—Ген. аг. Авд. О-а Н. П. Р. въ Берлинѣ и Парижѣ. Вац. Ин. Дзержавскій, Варшава, Беркова 2.

+ Вниманію лицъ, страдающихъ грыжей:

требуйте безпл. плл. прейсъ-кур. въ закр. писемъ знаменитыхъ вѣсныхъ гримъ бандажей безъ дружинъ и набрюшниковъ, одобрен. знамен. профессорами хирургіи. Требуем. (можно порусски) проситъ адресъ: **В. К.**, почт. ящикъ, Вѣна, 2/2, 27.—**В. К.**, Postfach, Wien, 2/2, 27.

ЧЕ-СУ-ЧА

КИТАЙСКАЯ

Дамская отъ 10 р. Полумужская „ 15 р. Мужская „ 22 р. Высылаютъ съ наложен. платеж. Сибирскій складъ № 26045 5—1

Д. Епанешниковъ. Москва, Третьяковскій провѣздъ. При заказѣ проситъ выслать 10% задатка.

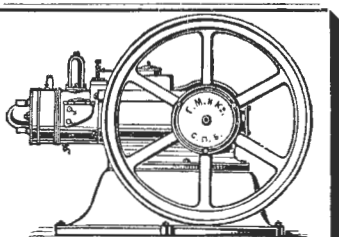

ДВИГАТЕЛИ и ЛОКОМОБИЛИ

НЕФТАНЫЕ, КЕРОСИНОВЫЕ, СПИРТОВЫЕ и ГАЗОГЕНЕРАТОРНЫЕ; МОТОРНЫЕ ЛОКОМОТИВЫ, АВТОМОБИЛИ, СУДОВЫЕ ДВИГАТЕЛИ и МОТОРНЫЯ ЛОДКИ.

Расходъ топлива минимальный.

Г. МАРКЪ и К^о. С.-Петербургъ, Столярный пер., соб. д. № 25956 № 12—22. 6—2

НОВО! Чудн. увел. портрет.

10×12 в.—2 р. 25 к., въ краск.—3 р. 50 к. въ паспорт. и рамѣ, перес. за ся. заказ. Певск. пр., 106, кв. 19. **Н. К. Трейфельдтъ.**

КРЕМЬ РЕГИНА

ПРОС. С. З. ДОЛЖИКО

БЕЗЪ ПРЫЩЕЙ, ЖЕЛТЫХЪ ПЯТЕНЪ и УГРЕЙ

ЦѢНА БАНКА 4 р. 50 к. 500 к. Главн. складъ: С.-Петербургъ, Невскій пр., 22.

Для любителей, художниковъ и пр. Интер. фотографіи красивыхъ женщинъ. Академ. снимки съ натуры—исключительно оригиналы знаменит. моделей—коллекція образовъ каибетнаго формата или для стереоскоповъ высылаются въ заказн. письмахъ вмѣстѣ съ богато иллюстриров. альбомомъ, содерж. 1000 миниатуръ, по полученіи 5-ти рублей, которые могутъ быть высланы деньгами или почтов. марками въ зак. нислѣтѣ. Адресъ: **И. Л. ЗИЛЬБЕРБЕРГЪ**, Вѣна (Австрія), II. Фердинандштрассе, № 20. I. L. Silberberg, Wien, II. Ferdinandstrasse, Nr. 20.

УЧИТЕСЬ СТЕНОГРАФИРОВАТЬ:

Книги высылаются бесплатно. Требованія адресуйте такъ: **г. ОДЕССА, ЦЕНТРАЛЬНЫЙ ПОЧТАМТЪ**, въ абонем. почтовый ящикъ за № 970.

ФОСФАТИНЪ ФАЛБЕРА

Пріятнаго вкуса, самая подходящая для дѣтей, начиная съ 6—7 мѣсяц. возраста, до 10 лѣтъ, особенно во время отлученія отъ груди и въ періодъ роста. Облегчаетъ прорѣзываніе зубовъ и обуславливаетъ правильное развитіе костей. Продается въ аптекарскихъ магазинахъ и аптекахъ. 4—2

Сенсационная новость!

АРИСТОКРАТИЧЕСКІЯ **ИДЕАЛЬНО-БѢЛЫЯ РУКИ** это желаетъ имѣть всякого красавца и морщинистыхъ, пусть употребляетъ настоящее, безиредеое **БРАЗИЛЬСКОЕ МЫЛО да-КОСТА** въ видѣ бѣлоснѣжнаго душистаго крема. Savon Brésilien da-Costa. Rio-de-Janeiro.—Paris.—London.

Мгновенно дѣлаетъ руки чистыми, мягкими и бархатистыми. Употребляется многими врачами. Неподдѣльныя коробки снабжены маркой „Звѣзда“, етъ на рисункѣ, в заглосию бан. керосину съ одинойю **В. Родель** единственнаго представителя для всей Россіи. Продается всѣхъ Торг. складъ

Варшава 75 к.—Съ перес. въ Европ. Россіи 1 кор. 1 р. 10 к. 3 кор. 2 р. 85 к.; въ Рос. 5 р. 10 к.—Русскія окрестности бесплатно.

ВЫПИСЫВАЙТЕ ИЗЪ ГЛАВНАГО СЛАДА

Центральная Парфюмерія **БОРЕЛЬ**, С.-Петербургъ, Владимирская в.

Е. КРАУСЪ

С.-Петербургъ, ул. Гоголя, 5.

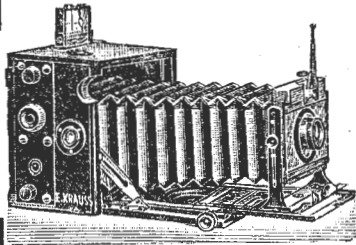

ФОТОГР. АППАРАТЫ
 Такиръ и Рефлексъ-Краусъ
ПОЛНОСКОПЪ
 наилучш. стереоскоп. аппаратъ
 Новые модели 1907 г.
БИНОКЛ. ЗРИТЕЛН. ТРУБЫ.
МИКРОСКОПЫ.



Продаются во всѣхъ фотографич. складахъ.

Раньше чѣмъ покупать аппаратъ, выпишите за двѣ 7 коп. марки общій каталогъ Крауса 1907 г.

Отъ пожара и воровъ.

Тѣло Суццевскаго Завода неогарантированныхъ шкафовъ и кухонныхъ плитъ.



Москва, Петровка 5.
 Въ большомъ Суццевскомъ пожарѣ наши шкафы и плиты оправдали свое назначеніе: все хранившіеся въ нихъ документы и деньги остались невредимы.

Прейскуранты высылаются бесплатно.

Инженерное училище въ Мангеймъ (Германія).

Субсидируемое городомъ высшее специальное техническое училище по машиностроительству, электротехникѣ и горному производству.

Программа высылается бесплатно. № 25767 10-4

УДОБНО ВЫГОДНО ВКУСНО

ДОМАШНІЯ СЛАДКІЯ БЛЮДА

МОРОЖЕНОЕ, КРЕМЪ, ЖЕЛЕ, ДЕССЕРТЪ БОЯРСКІЙ
 приготавливаются быстро и безъ труда изъ НАТУРАЛЬНЫХЪ СОКОВЪ СГУЩЕННЫХЪ только кондитерской фабрики

Д. БРАЙНИНА въ МОСКВѢ.

Продается вездѣ.

отъ премьеровъ, лангшианъ, или мурокъ, минорокъ, итальянск. бѣл. и фаворолъ продаются. Москва, Бутырки, Вятск. пер., первый отъ Бутырк. заст., д. № 5.

за 21 р. 60 бут.

высылаетъ С. А. КРЫМЪ.
 Москва, у Боровицк. вор. Крымск. вина соб. цдвѣй по выбору: красн. и бѣлое, сладк. или сухое. Цѣны франко Москва, налогъ, плат. кромѣ Сибири.
 Ост. сорта 25% скидка съ прейсъ-кур. (по № 26041 меньше 60 б.). 2-1
 Клареты по 1 р., портувейнъ 1 р. 20 к.
ВНИМАН. ПОТРЕБ. О-въ.

ЛУЧШАГО КАЧЕСТВА ПО ДЕШЕВЫМЪ ЦѢНАМЪ:

СКРИПКИ

Для учениковъ: 6, 8, 10, 15 и 20 руб.
 Для артистовъ: 25, 30, 40, 50, 60, 75, 100 р. и дороже до 1000 руб.
 Народныя: 3 и 4 руб.

СМЫЧКИ

отъ 50 коп. до 60 руб.

МАНДОЛИНЫ

Лучшихъ итальянскихъ мастеровъ отъ различнаго тона 20, 25, 30, 40, 60, 75, 100 р.

Дешевые сорта: нѣмецкія 4 р., итальянскія 5, 6, 8, 12 и 15 руб.

Иллюстрированный прейсъ-курантъ № 11 бесплатно.

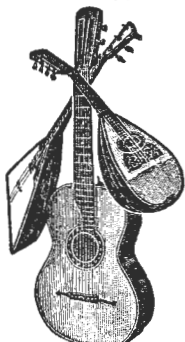

ГИТАРЫ

съ механизмомъ для струнъ 5, 6, 7 и 10 руб., лучшія 15 и 20 руб., очень хорошаго качества 25, 30, 40, 50, 75 и дороже.

БАЛАЛАЙКИ

съ провѣренными ладами очень хорошаго тона и работы 5, 8, 10, 12, 15, 20 руб. и дороже. Народныя 1 1/2, 2, 3 и 4 р. Домры на разныя цѣны.

Юлій Генрихъ ЦИММЕРМАНЪ.

С.-Петербургъ, Морская, 34. Москва, Кузнецкій м. Рига, Сарайная, 15.

СѢМЕНА

съ ручательствомъ хорошей всхожести.
Сельскохозяйственныя машины и все что требуется въ сельск. хозяйствѣ предлагаютъ по утѣреннѣмъ цѣнамъ **СѢверное Сельско-хоз. Товарищество** С.-Петербургъ, Мал. Конюшенная, 10.

БИЛЬЦА

САНАТОРІЯ
 „Замокъ Лесницъ“
РАДЕБЕЙЛЬ-Дрезденъ. Благопр. результати.
 Условія 3 врача
 безпл. Дир. Альфредъ Бильцъ
 Главн. врачъ д-ръ Амке.
 Междунар. сношенія.

Сезонъ гдѣненія!
 Умѣрен. климатъ: Сакс. Ницца. Книга Бильца о натур. методѣ гдѣненія разошл. прибл. въ 1/2 милл. экзэмпи.



Если Вы соблюдаете Ваши интересы, то требуйте новый безпл. прейсъ-кур.

Т-ва ПЛОХОВЪ

№ 26025 И 5-1

ГОТТАРДИ,

С.-Петербургъ, Садовая, 9.

пом. около 700 иллюстр. Машинки для стр. волосъ 3-хъ вумер.: 2 р., 3 р., 4 р., 5 р., тоже 000 для борода-2 р., 3 р., 4 р.; бритвы отъ 50 коп. до 10 руб.; сезон. бритвы отъ 1 р. 50 к. до 10 руб. Стол. ножи и вилки изъ одного куска стали гравир. и пиккопир. 12 нар. 6 руб.

ОТНЫНГЪ КАЖДАЯ ЖЕНЩИНА
 ПО КРАСНЫМЪ КУРАМЪ...
 ТЕЛЕФОНЪ 2324

PARFUM **VIVITZ** L'ET PIVER PARIS

ТРЕБУЙТЕ!!! ИЛЛЮСТРИРОВАН. КАТАЛОГЪ ГОРОДСКИХЪ И ДОРОЖНЫХЪ ЭКИПАЖЕЙ ФАБРИКИ **Н-въ Федотова** ВЪ КАЗАНИ

ПРИВИЛЕГІИ
 на изобрѣтенія; утѣрадъ, фабрич. моделей, торгов. знаменъ, этикетокъ; Финансированіе привилегіи во всѣхъ странахъ міра. Иж. К. И. ЧЕМПИНСКІЙ бывш. К. О. № 26049 ЮНЪ, С.-Петербургъ, Лиговская ул., № 59, домъ ЮНЪ. 12-1

Требуйте прейсъ-куранты на пишущія машины **ИДЕАЛЬ** съ видимымъ во время писанія шрифтомъ. Это идеальнѣйшія машины изъ всѣхъ донынѣ изобрѣтенныхъ и существующихъ пишущихъ машинъ. № 26039 Главн. представит. 18-1

Э. Кинкманъ и Ко, С.-Петербургъ, Гороховая, 17.

Небывалый случай!!! новостъ!!!
 Кабинетные часы „Австрія“. Въ виду громады запаса товаровъ и для распространенія нашихъ часовъ, мы высылаемъ за 2 р. 25 к. эlegant. и прочіе столовые кабин. часы изъ настоящаго австрійскаго золота извѣстной марки „Австрія“, **НЕ ЧЕРНЬЮЩ.** и съ самосвѣтящ. въ темнотѣ циферблатомъ; часмъ „Австрія“ кромѣ того отличаются своимъ вѣрнѣйшимъ ходомъ и служатъ изящн. украшеніемъ любой комнаты. Часы „Австрія“ весьма богат. выработни въ изящн. корпусѣ съ фигур. Цѣна для подавленія конкуренціи только 2 р. 25 к., 2 шт.—4 р., 10 к., 3 шт.—5 р., 90 к. № 610. Карман. мужск. часы изъ того же золота „Австрія“ съ 3-мъ кристк., ходъ на 15 камм., заводъ безъ ключа, нѣмѣтъ не отличаемые даже спеціалист. отъ настощ. золот. часовъ, стоющ. 100 руб. Цѣна на короткое время только 6 р., 2 шт.—11 р., 50 к., 3 шт.—16 р., 50 к. Также же дамскіе 6 р. 75 к., 2 шт. 13 р., 3 шт. 18 р. 75 к. Также же мужскіе открытые съ выдѣлочно-хранительнымъ стекломъ только 3 р. 50 к., 2 шт. 6 р. 50 к., 3 шт. 9 р. Часы высылаемъ обтннутые и вырегулиров. до минуты съ ручательствомъ за прочность металла и вѣрность хода на 6 ЛѢТЪ нал. плат. безъ задатка. Пересылка 40 коп., въ Сибирь—75 к. Адр.: Генерал. Представителю Австр. часовъ Торг. Д. Т-во „АФРИКАНЕЦЪ“, ВАРШАВА, ПОРОЖНАЯ, 10-03. Даромъ въ часамъ прилагается: 1) цѣлочка новомодная, 2) бреглокъ „Бинокль“ 84 пр. серебр. съ видами или компасъ, 3) замки, кошельки для пероходъ, часовъ отъ порчи.

ФИРМА НАГРАЖДЕНА ЗОЛОТ. МЕДАЛЯМИ.

ВОЧКИ

желѣзныя, оцинкованныя, луженныя, для перевозки и хранения спирта, керосина, масла, кислоты и пр., изготовляетъ заводъ А. К. Дангауеръ и Ко. Москва, Мясницкая, д. Вятскаго подворья. Прейсъ-куранты бесплатно. 6-6

Уд. ВЫСОЧАЙШ. и Велико- княж. нагр. и на Велюрій. Ме- жунар. Верос. Выст. Уд. Grand Prix. Почети. Крестов. Б. Зол. Мед. Курсы съ правами отъ Спб. Им. Ак. Худож. и сост. въ вѣд. М. Н. П. почерки, самыя драгоценнѣ, заочно исправляю на бѣло-кал- лиграф. За 10 семикоп. марокъ высыл. подро- б. услов. Литейный пр., 57 П. Спб. Курсы Профессора Каллиграфіи ПИИТЪ.

Какъ и чѣмъ приобрести и поддержать **СИЛУ и ЗДОРОВЬЕ** въ каждомъ возрастѣ и климатѣ? **ОТВѢТЬ** можетъ дать брошюра, высылаемая № 25876 бесплатно. 2-2

Конст. Мальмъ
 С.-Петербургъ, Морская, 34.

Читайте и убѣдитесь! Что пишутъ о **ВѢЧНОМЪ ЧУДО-КУХНѢ „МИКРО“** Патентъ № 24888 и награжден. бол. сереб. медалью на выст. доаз- шнаго хозяйства въ Ан- твверпѣ въ 1906 г. Кухня- Чудо необходима въ каж- домъ домѣ, семейномъ и холостому, гг. офицерамъ незаменима въ походѣ, какъ походно- дорожная практичная кухня, Кухня- Чудо“ содержитъ слѣдую- щіе 5 приборовъ: 1) Аппаратъ-кухня съ вѣч- но непортящейся сухой массой, благодаря которой аппаратъ-кухня моментально заки- паетъ и горитъ слышимъ пламенемъ безъ коночи и дурного запаха (сервіе 1 коп. въ часъ), абсолютно безопасно, 2) изящнн. го- стрелька съ ручкой африканскаго серебра- алюминій, 3) такал-же сковорода, 4) прак- тичный кофейникъ-фильтръ и 5) ложка-чай- никъ накл. серебра. Цѣна всему аппарату съ приборомъ 3 руб., 3 шт. 8 р., 40 коп., пе- ресылка 45 к. Въ Азію и Сибирь 65 к. За- казы адресовать Фабр. „Т-ва Фріа и Ко“ Варшава, Новоліпки, 34-87. 2-2

Выдающіяся цвѣ- точныя новинки

(Посѣвъ—въ Мартѣ)
 „Красная Дѣвица“, многолѣтній прасный подсолнечникъ, вышина до сажени; діаметръ цвѣтка: на 1-мъ году до 1/4 аршина, на 2-мъ— около 1/2 аршина; цвѣтеть съ Іюля до Октя- бря; на 2-мъ году приноситъ 20—30 исполинскихъ цвѣтковъ, на очень длинныхъ (1 до 1 1/2 арш.) стебляхъ. Пакетъ—40 коп. **Хмельна Вальдунская**, декоратив- ное вьющееся растение, замрующее въ грунтъ; вышина—6 до 7 аршинъ; стоянка— полутьгивистая; цвѣтѣтъ крайне обильно; роскошное украшеніе для бесѣдокъ, бал- коновъ и пр. Пакетъ—50 коп.; 10 пак.— 4 р. 50 к.
 Душнстый табакъ, новые сорта: бѣлый, красный, розовый, синій, фіолетовый. Сибирь 1 пакетъ—30 коп.; 10 пак.— 2 р. 50 к. № 26050
 Г. Фрихъ, С.-Петербургъ, Адмиралтей- ской пр., 10.

ЖИЗНА

1907 г.
№ 14.

Выданъ 7 апрѣля 1907 г.

ОБЪЯВЛЕНИЯ

для напечатанія въ «Жизнь» принимаются по слѣдующей цѣнѣ за строку непарейль въ одинъ столбець (въ 1/4 ширины страницы):
передъ текстомъ по 1 р. 50 к. и послѣ текста по 1 р. Къ этому № прилагаются «Лит. Прил.» и «Париж. Моды» за Апрель.

ИЛЛЮСТРИРОВАННЫЙ
ЖУРНАЛЪ
ЛИТЕРАТУРЫ

ПОЛИТИКИ И-СОВРЕМЕННОЙ ЖИЗНИ.

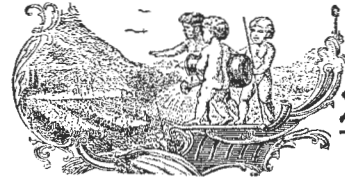

XXXVIII г.
изданія.

Цѣна этого № 20 к., съ перес. 25 к.,

Требуйте **КОНЬЯКЪ ШУСТОВА** Вездѣ.

НЕВЫВАЛО!

18 р. 50 к. гнутая мебель дюжина, 3 р. 75 к. кровать съ матрацемъ. **А. Александровъ съ С-ми**, Москва, Красная площ., Верхніе ряды, бель-этажъ, главный подъездъ. Грандіозный магазинъ. Дорожные вещи, умывальники, ванны, души, фильтры. Отправка во всѣ города Имперіи. Требуйте прейсъ-куранта. На дачи невывалый выборъ легкой складной мебели. Конкурентовъ по цѣнамъ не имѣетъ. 2—1



Акц. 0-во
„ЭНФИЛЬД“

Велосипеды, мотоциклы, АВТОМОБИЛИ.

Требуйте каталоги.

на шинахъ Данлон. № 9, Рождественка, Москва.
№ 39, Морская, С.-Петербургъ.

№ 26036 8—2

MODERNE Мыло
Ф. ПУЛЬСЪ.
Акц. общ. въ ВАРШАВѢ

Получить можно во всѣхъ лучшихъ парфюмеріяхъ



С.-Петербургъ, Невскій, № 59, дело часовъ,

М. СОКОЛОВЪ,

бывш. много лѣтъ МАСТЕРОМЪ Г. МОЗЕРЪ и Ко,
знаменитой фирмы часовъ

какъ специалистъ, рекоменд. изъ своего склада по от-
готовой цѣнѣ слѣд. сорта лично имъ проверенныхъ часовъ
высш. качества, съ полнымъ ручательств. на 5 лѣтъ.
Часы мужск. черные—4 р. 80 к., лучш. сорта анкер.—
7 р. 75 к. и 12 р. Часы мужск. анкер. на 15 кам. серебр.—
84 пр. массивныя три крышки, заводъ ключ. 10 р. 25 к.
и 13 р. 75 к., зав. головкой 12 р. и 15 р. Часы мужск.
америк. золота «Дубло», анкер. 15 кам. 9 р. 75 к. Часы
дамск. черн. 8 р. 25 к., серебр. 84 пр. 9 р. 75 к. и 15 р.;
крупно вызолоч. на 1 р. дорож. При всѣхъ часахъ безпл.
взяши. цѣнъ. Пересылка на счетъ фирмы, наложен. пла-
теж. безъ задатка. Требуйте безпл. иллюстр. каталогъ.

СКОЛЬКО ком ЛѢТЬ и сколько КТО имѣетъ
ДЕНЕГЪ въ КАРМАНѢ БЕЗОШИБОЧНО
Всѣмъ можетъ опредѣлить. РУКОВОДСТВО высыл-
ляется за 4 сем. коп. марки МОСКВА, Рожде-
ственскій бульваръ, домъ 163, кв. 24. 2—1

ДЕШЕВО
художествен. увеличиваю портреты 10×12
вершк., въ красивомъ паспарту и рамкѣ,
съ упаковкой—за 2 р. 75 к., такой же аквар-
ель—4 р., срокъ 15 дней; пересыл. налож.
плат. за счетъ заказчика. Выстрѣвъ. Мастерская:
Невскій пр., 109. Магазины: Невск., 120.
С.-Петербургъ. Вырѣжьте на память.

Вышло и высылается
БЕЗПЛАТНО
добавленіе къ полному каталогу
изданій за 1906 г. 3—1
П. ЮРГЕНСОНЪ.
МОСКВА, Неглинный, 14.

Дѣльному агенту или волжерж.—даю солидн.
%о. А. Зейдманъ, СШБ, Морская, 13.

Книга
О книгахъ.

Толковый указатель книгъ для самообразо-
ванія по всѣмъ отраслямъ знанія. Составилъ
Юрій Битовтъ. 300 стр. Изданіе В. С.
Спиридонова. М. 1907 г. Цѣна 80 к., съ
пересылкой налож. платеж.—1 р.
Складъ въ книжномъ магазинѣ В. Спиридо-
нова и А. Михайлова, Москва, Тверская.
Столешниковъ пер., д. Ливанова. Телеф.
120-95. Книжный магазинъ выполняетъ за-
казы (наложеннымъ платежомъ) на всѣ суще-
ствующие въ продажѣ книги.

МЕТОДЪ ЭРНСТА
вѣрнѣйшій для леченія заиканія 3 руб.
высылается проспектъ
лѣчебницы К. Ю. ЭРНСТА
Чистые пруды
БЕЗПЛАТНО МОСКВА, д. Тулицына, 40.

Фабрика и магазинъ.
Брилл., золот. и серебр. над.
Ф. А. ДОРІЕ.
Москва, Куанецкій, 4.
Покупка по высш. цѣнкѣмъ
Жемчуга, брилл. и драгоц. камн.
12—4

НЕСТЛЕ
ДѢТСКАЯ МОЛОЧНАЯ МУКА
Сгущенное молоко НЕСТЛЕ. Ц. № 26057 35—2

ПРИМОРСКАЯ САНАТОРІЯ
для леченія нервныхъ и внутреннихъ болѣзней по системѣ
Д-РА ЛАМАНА,
въ г. Евпаторіи (Крымъ) на берегу моря. Примѣняются всѣ физическіе методы леченія.
Открыта круглый годъ, кромѣ Января и Февраля. Брошюры по требованію высылаются без-
платно, адресъ: г. Евпаторія (Крымъ), Директору Санаторіи Н. Д. Лосеву.

РЕКОМЕНДУЕТСЯ ПОВАРЕННАЯ КНИГА
ЛУЧШАЯ СРЕДИ МНОГИХЪ ИЗДАНИЙ
Изложена весьма понятнo и отбѣ-
чаетъ вполне требованіямъ
здороваго питанія
ЭКОНОМНАЯ КУХАРКА „М. И. ХМЪЛЕВСКОЙ“
Авторъ удостоился
безчисленныхъ благодар-
ностей за практически составлен-
ное руководство. Цѣна 1 р. 20 к. съ пер.
и налож. плат. 1 р. 40 к.
Складъ типографія Фришберга, Полтава.
КНИГА ПРОДАЕТСЯ ТАКЖЕ ВЪ ЛУЧШИХЪ КНИЖН. МАГАЗИНАХЪ.

ЗУБНЫЯ СРЕДСТВА:

ЭЛЕКСИРЪ, ПОРОШОКЪ И ПАСТА

вл. отц.

БЕНЕДИКТИНЦЕВЪ

Аббатства СУЛАКЪ

ВАЖНОЕ ЗАМѢЧАНІЕ:

Флаконы Элексира Бенедиктинцевъ
безъ русской таможенной плом-
бы должны считаться поддѣлкой.



модель флакона

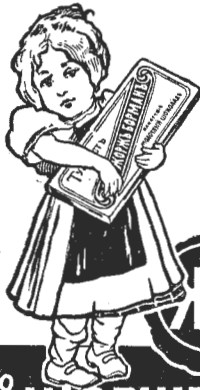

ШОКОЛАДЪ
 КОНФЕКТЫ
 БИСКВИТЫ
 КАКАО

ЖБ

Т^{во} **ЖОРЖЪ БОРМАНЪ**



Торговый Домъ „Гигія“

удостоенъ двухъ золотыхъ медалей.
 Спб., Моховая, 45, тел. 251-71.

Спеціальная
 Мастерская корсетовъ
 Д-ра Гашъ Сарротъ.

Прейсъ-курантъ и инструкц. для снятій
 мѣрки высылаются бесплатно. Заказы вы-
 полняются быстро. Торговый Домъ прини-
 маетъ также заказы на дамское, дѣтское
 № 25669 и постельное бѣлье 2-2



**СЧАСТЛИВЫЯ
 КРАСАВИЦЫ!**
 Ихъ ЛИЦО и ШЕЯ

чисты и мѣжны только благодаря
 употребленію **УГРИНА**, ко-
 торый скоро и радикально уничто-
 жаетъ всякіе прыщи, экзему, угри,
 лишаи и пр. болячки кожи.
УГРИНЪ весть 1 р. 90 к. банка.
 Спб., Рич. ПЕТО, Караванная, 16, кв. 8.

Остерегайтесь поддѣлокъ!

„УСАТИНЪ А. ГЕБГАРДТА“

дасть всякимъ усамъ удивительно изящную форму и сохраняютъ
 глянцевъ и мягкость. Даже самыя маленькіе усы дѣлаются боль-
 шими и густыми. «Усатинъ» вѣстено не късайное и не жирное.
 Флак. 1 руб. Перес. до 2 флак. 50 коп., въ Азіатск. Россію 90 к.
 Складъ техно-химическихъ специальностей А. ГЕБГАРДТА.
 С.-Петербургъ, Невскій пр., № 88-6 (во дворѣ).



ВОПРОСОВЪ

Каждый легко можетъ
 отвѣтить самъ:

- 1) Красивы ли Ваши волосы и лучше ли чѣмъ у Вашихъ знакомыхъ?
- 2) Падаютъ ли Ваши волосы?
- 3) Есть ли у Васъ перхоть?
- 4) Хотите ли Вы улучшить Ваши волосы?
- 5) Отчего Вы не употребляете регулярно **Перуин-Пето**?

Всякій знаетъ, что только лучшее средство безвредно,
и ПЕРУИН-ПЕТО

дѣйствительно самое лучшее для волосъ.
 Флаконъ весть—1 р. 75 к.

НОВЫЙ МОДНЫЙ ЖУРНАЛЪ „ДАМСКІЙ МІРЪ“

подъ редакціей графини А. Муравьевой,
 выходитъ ежемѣсячно. Первое изящное издание въ этомъ родѣ въ Рос-
 сии. Послѣднія моды Парижа, Вѣны и Лондона.

На годъ	На 6 мѣс.	На 3 мѣс.
5 р. — к.	2 р. 75 к.	1 р. 50 к.
5 " 50 " 3 " — "	1 " 65 "	1 " 75 "
6 " — " 3 " 25 " 1 " 75 "		

Подписка и объявленія принимаются въ С.-Петербургѣ въ конторѣ
 редакціи: Николаевская, 75. № 26096

Идеальное слабительное средство

PURGEN

ВКУСНО * НѢЖНО * НАДЕЖНО

Знаменит. профессора всего міра рекомендуютъ и прописываютъ его ежедневно.

ДОСТАТЬ МОЖНО ВО ВСѢХЪ АПТЕКАХЪ.

КЪ СВѢТЛОМУ ПРАЗДНИКУ!

ПРОБНЫЙ ФЛАКОНЧИКЪ
 съ англійскими духами высокаго достоинства
ДЖЕМСА ФЛОВЕРА
 = 10 КОП. =



Патентованная вѣщичка.

Большой флаконъ англійскихъ духовъ точно такой же доброты
 стоитъ въ продажѣ отъ 2-хъ до 3-хъ рублей.
 Пробные флакончики Джемса Фловера имѣютъ то преимущество,
 что небольшое количество содержащихся въ нихъ духовъ быстро
 расходуется, и такимъ образомъ потребитель можетъ постоянно за-
 мѣнять одинъ сортъ духовъ другимъ.
 Пробные духи высылаются не менѣе 10 флаконовъ за 1 р. 40 к.
 почтой съ наложеннымъ платежомъ, 20 флак. 2 р. 60 к., 30 флак.
 3 р. 60 к. Коллекція въ 35 флаконовъ—4 р.
 Одно самѣ и 10 пробн. флак. 2 р. съ перес.

Это прелесть, всякій скажетъ!

Коллекція въ 30 флакончиковъ новѣйшихъ запаховъ сезона въ
 изящной шелковой плюшевой коробкѣ, весьма подходящей пода-
 рокъ для именинницъ, для невѣсты и вообще для подношеній.
 Цѣна съ пересыл. во всѣ города Росс. имп.

4 р. 20 к., то же въ 20 флак. 3 р. 20 к.

Кремъ „НАДИНЪ“

противъ ненормальности
 кожи 1 рубль.
 Подробности смотри въ
 „Нивѣ“ № 4.

Парфюм. маг. Г. ПЮПА, С.-Петербургъ, Пассажъ, № 39.

ДЛЯ ГЛУХИХЪ и страдающихъ УШАМИ

(нервность, жужжаніе и проч.) лучшее средство А. Плюбнера—усовершенствованный
 слуховой барабанчикъ съ мембраной.

Посредствомъ этого барабанчика слухъ восстанавливается. Страдающій ушами
 не подвергается ушной простудѣ, слухъ не страдаетъ, а много поправляется.
 Носится въ ухѣ незаметно.

Цѣна съ пересылкою по полученіи денегъ: 1 шт.—6 руб., 2 шт.—11 руб., если
 налож. платежомъ—за 50 коп. дороже и 1/3 стоимости слѣдуетъ выслать впередъ.

Ф. Карлсонъ, Электротех. магазинъ, Одесса, Кузнечная, 2.

ОТЗЫВЫ:

Слобода, Смол. губ. 25/10. 906. Барабанчикъ получилъ, оказался довольно удовле-
 творительнымъ, прошу выслать еще одинъ.—Х. П. Па . . . кнш.

Гайсинъ, 14/8. 906. Слуховой барабанчикъ получила и улучшение слуха чувствую.
 Е. Лю ал. № 26102

Имѣется много другихъ отзывовъ. Отзывы имѣются всѣ въ оригиналѣ.

Сиролинъ

вызываетъ аппетитъ и всѣмъ тѣла, устраи-
 ваетъ кашель, мокроту и почные камни.

Назначается при
 легочныхъ болѣзняхъ,
 катаррахъ, коклюшѣ, скрофулезѣ, инфлуэнцѣ,
 многочисленными профессорами и врачами ежедневно.

Такъ какъ предлагаются въ продажѣ поддѣлки,
 просимъ требовать всегда:
 Оригинальную упаковку фирмы: „РОШЪ“.

F. Hoffmann-La Roche & Cie.
 ХИМИЧЕСКАЯ ФАБРИКА
 въ Базелѣ (Швейцарія).

„Рошъ“.

Получить можно вездѣ.



XXXVIII г.

№ 14

Выданъ 7-го апрѣля 1907 г.

ПОЛИТИКИ И СОВРЕМЕННОЙ ЖИЗНИ.

Выходитъ еженедѣльно (52 № въ годъ), съ приложеніемъ 40 книгъ „Сборника“, содерж. соч. К. М. СТАНЮКОВИЧА и гр. А. Н. ТОЛСТОГО, 12 книгъ Литературныхъ и популярно-научныхъ приложений, 12 №№ „Парижскихъ модъ“ и 12 листовъ чертежей и выкроекъ.

Подписная цѣна съ достав. и перес. на 1/2 года 4 р., на 1/4 года 2 р.

г. XXXVIII

1907

Цѣна этого №—20 к., съ перес. 25 к.

Къ этому № прилагаются: 1) „Ежемѣс. литерат. и популярно-научныя приложения“ за апрѣль 1907 г., 2) „ПАРИЖСКІЯ МОДЫ за АПРѢЛЬ 1907 г. съ 37 рис. и отдѣльн. листъ съ 31 черт. выкр. въ натур. велич. и 41 рис. дамск. рукодѣлій.

ОТКРЫТА ПОДПИСКА НА „НИВУ“ 1907 г. Съ приложеніемъ **40 книгъ** „СБОРНИКА НИВЫ“, содержащихъ: полное собраніе сочиненій въ 10 книгахъ **гр. АЛЕКСѢЯ ТОЛСТОГО** и остальные 30 книгъ полн. собр. сочиненій **К. М. СТАНЮКОВИЧА.**

Безъ достав-ки въ Петер-сургъ . . .	6 р. 50 н.	Безъ достав-ки въ МОСКВѢ въ конторѣ И. И. ПЕЧКОВСКОЙ, Петровскія лавы.	7 р. 25 н.	Безъ достав-ки въ ОДЕССѢ въ вѣ. маг. „ОБРАЗОВАНИЕ“, Рашевлевская, 12.	7 р. 50 н.	Съ достав-кою въ Пе-тербургъ . . .	7 р. 50 н.	Съ пересылкою во всѣ мѣстности Россіи . . .	8 р.	За гра-ницу . . .	12 р.
-------------------------------------	-------------------	--	-------------------	---	-------------------	------------------------------------	-------------------	---	-------------	-------------------	--------------

Для гг. новыхъ подписчиковъ, желающихъ получить при „Нивѣ“ 1907 г. со всѣми вышеозначенными приложениями еще первыя 10 книгъ К. М. Станюковича, приложенныя при „Нивѣ“ въ 1906 г.,—подписная цѣна съ перес. во всѣ мѣста Россіи 10 р. за годъ, или по 1/4 г.: за первую 1/4 г. 4 р. и за остальныя по 2 р.



Грибной урожай. Картина В. И. Навозова (XXV Юбилейная Выставка 1907 г. «Общества Русскихъ Акварелистовъ» въ С.-Петербургѣ), авт. «Нивы»

Чуть брезжилъ разсвѣтъ...

Разсказъ изъ быта московскаго студенчества начала 90-хъ годовъ.

Евг. Ляцкаго.

(Продолженіе).

Дуняша сразу умолкла, подперлась рукой и стала смотрѣть на занавѣшенное окно, словно старалась разглядѣть на немъ узоры своей близкой судьбы. Вся еще трепещущая отъ волненія, она сидѣла, забывъ о Василии Петровичѣ, ясная, сильная, рѣзкая, и отчетливо рисовавшійся профиль ея показался ему въ эту минуту красивымъ, гордымъ упорной работой мысли и воли.

И неожиданнѣйшимъ вихремъ пронеслось у него въ мозгу:

О, нѣтъ! То не сонъ былъ! Въ дали голубой
Двѣ бѣлыя чайки неслись надъ водой,
И сѣрыя тучки летѣли...

Онъ полубезсознательно отмахнулся отъ непрошеннаго гостя и произнесъ, невольно любуясь Дуняшей:

— Эге! вонъ ты какая! Номера открыть хочешь? Что-жь, а меня жильцомъ къ себѣпустишь?

— Тебя?

Она посмотрѣла на него неожиданно-нѣжнымъ и ласковымъ взглядомъ и на минуту задумалась.

— Тебя? Нѣтъ, тебѣ на барышнѣ жениться нужно...

Журавлевъ подскочилъ на кровати.

— Чортъ побери! Чтѣ ты говоришь! Почему я непременно долженъ жениться? И откуда ты взяла? И вообще... мы еще почти и не знакомы... ну, и прочее...

Журавлевъ смутился. Ему стало сразу неприятно, что тайна его любви къ Наденькѣ была въ грубыхъ рукахъ Дуняши. Но сердце заняло жгучимъ любопытствомъ и необъяснимой тревогой.

— Ничего, познакомитесь, — нараспѣвъ протянула Дуняша съ двусмысленной улыбкой: — за этимъ дѣло не станеть. А чтѣ до женитьбы, то отчего-жь и не жениться бы вамъ? Дѣвка она ядреная, а у мамыши, сказываютъ, капиталъ есть.

— Ну, ладно. Молчи. Ничего ты не понимаешь...

— Ужь это извѣстно: я глупая, вы умный. А только съ большого ума не дайте маху. Вѣрно вамъ говорю. Сегодня гуляли?

У Журавлева глаза растерянно забѣгали по сторонамъ, и губы задрожали.

— Ну, гулять.

— Ну, и чтѣ?

— А ничего. Хорошо было.

— Вотъ то-то и оно, что ничего. А изъ ничего и пѣтушка не высидишь.

Она даже сплюнула отъ досады.

— Эхъ, вы... знаю я, какъ вы съ ней гуляли...

Журавлевъ сдѣлалъ движеніе.

— Какъ? Чтѣ ты знаешь? Говори.

Дуняша молчала, загадочно улыбаясь сквозь зѣвоту и крестя ротъ.

Журавлевъ вскочилъ, сѣлъ съ ней рядомъ и обнялъ рукой. Лицо его было возбуждено, руки дрожали.

— Дуняша, милая, скажи... Чтѣ она... ну, и прочее...

Скажи, дорогая, видѣла ты ее, говорила, да? Да скажи же...

— Отстань, — отбивалась она съ притворной досадой, а сама прижималась къ его горячему лицу, ища поцѣлуя. — И не видѣла я ее и не говорила. Говорила Глаша, у Глаши и спрашивай...

— Какая Глаша?

— Горничная ихняя. Забѣжала я къ ней, она и говоритъ...

— Ну?

— Ну, и говоритъ: „А студентъ вашъ очень нашей барышнѣ похвалился... Такой, говорятъ, скромный...“

— Ну, а потомъ? Потомъ?

— А потомъ Глашу къ барынѣ позвали, а я въ лавку ушла. Только и всего.

Порывистымъ движеніемъ она повернулась къ нему и впилась въ его глаза острымъ и жгучимъ взглядомъ.

— Скромный мой, ахъ, ты, мой скромный... Нешто насъ скромностью берутъ?!

И она смѣялась задорно, вызывающе и шептала на ухо:

— Знаю я, какой ты скромный...

V.

Прошла недѣля. Журавлевъ и Наденька уже не только „любили“ другъ друга, но были на „ты“ и успѣли слегка повздорить изъ-за того, какой городъ лучше: Москва или Петербургъ. Они не говорили ни о стихахъ Наденьки, дѣйствительно, не любила поэзіи, — ни о цвѣтахъ, ни о лунѣ, ни о звѣздахъ. Это она находила несовременнымъ и банальнымъ. Направленіе ея ума было практическое, нравъ веселый и бойкій. Въ ихъ любви, полудѣтской, забавной, она торжествовала надъ краснѣвшимъ и таявшимъ отъ внутренняго огня студентомъ, — и даже въ рѣшительный моментъ объясненія инициатива осталась за ней.

Это было вечеромъ. Онъ провожалъ ее отъ „подруги“. Тускло мерцали фонари во мглѣ, шелъ дождь, но на душѣ было свѣтло и радостно. Она рассказывала ему, какъ ей еще недавно хотѣлось увидѣть все, все на свѣтѣ: Парижъ, Лондонъ, и бой быковъ, и рейнскій водопадъ, а теперь почему-то не хочется, и почему? — она и сама не знаетъ. Василий Петровичъ глубоко вздыхалъ и въ сотый разъ подбирался къ вопросу — испытываетъ ли она къ нему „чувство дружбы“.

— Не дружбу, а любовь, — просто и спокойно сказала она, остановивъ на немъ долгій и безконечно-нѣжный взглядъ. — Я люблю васъ...

Журавлевъ отчетливо помнилъ, какъ онъ вздрогнулъ при этихъ словахъ и, запнувшись, буркнулъ:

— Я... чортъ побери... да я тоже, ей-Богу.

И ему показалось, что онъ летитъ въ пылающую бездну, гдѣ все кончено, откуда нѣтъ возврата.

Онъ не помнилъ, какъ добрался домой и чтѣ было дальше. Въ ушахъ его звенѣлъ милый голосъ, а на губахъ горѣлъ первый неловкій, застѣнчивый поцѣлуй...

И долго, до поздняго вечера сидѣлъ онъ за роялемъ — и мечталъ, и таялъ, смѣялся и плакалъ...

— Василий Петровичъ, а вы опять инструментъ въ передѣлку взяли!

Передъ нимъ стояла Аделаида Павловна, сіяющая, нарядная, въ большой шляпѣ и съ яркой розой на груди. Атмосфера улыбающейся женской красоты сразу охватила Журавлева и удивительно подошла къ его настроенію: тонкій и нѣжный запахъ духовъ кружилъ ему голову и щекоталъ нервы.

Указательный палецъ лѣвой руки продолжалъ нащупывать еще та четвертой октавы сверху, когда Журавлевъ стоялъ передъ ней, смущенный, разсѣянный и счастливый.

Она взглянула ему въ лицо — и все поняла.

— Да вы влюблены, — сказала она со смѣхомъ, разглядывая, словно изучая, его глаза, носъ, губы, — вотъ оно чтѣ! Сознаетесь.

И въ первый разъ въ жизни на Журавлева снизошло вдохновенье рѣшимости. Въ глазахъ сверкнулъ огонекъ, и онъ открыто и прямо взглянулъ на Аделаиду Павловну.

— Да, я влюбленъ... ну, и прочее...

И вздрогнулъ. Рука всей пятерней опустилась на клавиши, и въ комнатѣ раздался нечеловѣческой аккордъ дикихъ, словно обрывающихся съ висѣлицы звуковъ.

— Да бросьте. И что вы за медведь! Слышите ли, а? Влюбленный медведь, ха-ха-ха... Садитесь сюда. Рассказывайте. Или итть, подождите. Дуняша!—закричала она, высунув голову въ переднюю.—Дуняша, принеси намъ... тамъ есть шампанское... и закуски. Живо!

Она бросила перчатки и шляпу на роуль, оправилась передь зеркаломъ и подошла къ Василию Петровичу. Безцеремонно разглядывая его, какъ невиданнаго звѣря, она стояла передь нимъ, улыбаясь, ожидая, что онъ скажетъ, и забавляясь его смущеннымъ видомъ.

Но онъ молчалъ, опустивъ глаза.—и это длилось съ минуту. Вдругъ до его носа донеслась струйка легкаго спиртнаго перегара—и растаяла въ виміамъ одуряющихъ жирныхъ духовъ.

„Эге, да она... того“,—пронеслось у него въ головѣ, и только тутъ замѣтилъ онъ ея воспаленные глаза, глядѣвшіе изъ какой-то таинственной и утомленной темноты, красныя губы, красную розу на груди и мягкій блѣдный абрисъ красной полной руки, обнаженной до локтя.

— Ну, что же вы стоите, какъ пень. Садитесь сюда, ближе... Не бойтесь. Не укушу.

Вошла Дуняша съ подносомъ. Она бросила быстрый взглядъ исподлобья на Василя Петровича, потомъ привычнымъ жестомъ разомъ откупорила бутылку и стала медлительно разливать по стаканамъ вино, сосредоточившись на какой-то упорной мысли и мелькомъ взглядывая то на Журавлева, то на Аделаиду Павловну.

— Поставь. Сами нальемъ, да запри дверь за собою.

Дуняша съ силой поставила бутылку, такъ что стаканы зазвенѣли, и вышла, слегка хлопнувъ за собой дверью.

Аделаида Павловна посмотрѣла ей вслѣдъ долгимъ и брезгливымъ взглядомъ.

— Завтра въ шею. Зажилась. Сладу не стало.

Вино бросилось въ голову Василию Петровичу и какъ-то всего согрѣло его. И комната показалась ему большой и ярко-освѣщенной, и Аделаида Павловна на диванѣ рядомъ съ его кресломъ такой ослѣпительной, какой онъ не видалъ еще ни одной изъ женщинъ, и сердце никогда еще не было такъ переполнено счастьемъ, какъ въ этотъ вечеръ. Наденька все время жила въ его мечтахъ, и—странное дѣло—ослѣпительныя черты Аделаиды Павловны не только не нарушали ея облика, но гармонически сливались съ нимъ и какъ бы освѣщали, усиливая обаяніе его дѣвственной свѣжести и красоты.

Теперь ему было пріятно, что онъ не одинъ и можетъ говорить о своей любви, о томъ, какъ въ жизни только и есть, что любовь да поэзія... и вообще... гдѣ любовь, тамъ и жизнь, тамъ и свѣтъ, и радость, и счастье... Тамъ же, гдѣ жизнь, тамъ должны быть и поэзія, музыка, грезы, стихи... и вообще... безъ поэзіи нѣтъ жизни, а безъ жизни нѣтъ и не можетъ быть любви...

Аделаида Павловна, облокотившись на ручку дивана своимъ обнаженнымъ локтемъ, смотрѣла на него ласкающимъ и безпокойнымъ взглядомъ.

— Ну, и какъ же ее зовутъ, предметъ вашей страсти?

— Ее... Надеждой...

Что въ имени тебѣ моемъ?

Оно замретъ, какъ звукъ печальный—

пронеслось у него въ головѣ.

— А по отчеству? Какъ это, чортъ побери... Не знаю, забыла спросить...

Аделаида Павловна смѣялась.

— Значитъ, сразу вы стали звать ее Надей? Или Надеждой?

— Наденькой...

Волны, плеснувшей въ берегъ дальній,

На берегу тебѣ чужомъ—

пропѣла капризная память въ разрѣзъ съ его настроениемъ и волей.

— И вы, скажите... уже цѣловали ее?

— Уже...

И самъ себѣ удивился, не испытывая ни малѣйшаго смущенія. Напротивъ.

— И много? И горячо?

„А она... того... красивая“,—подумалъ онъ, впервые отчетливо вглядываясь въ лицо Аделаиды Павловны и опрокидывая бокалъ съ виномъ на скатерть.

— Ну, не медведь ли вы, право? Погодите, отодвиньте столъ... Да свои-то рукава подальше... Ну, да не бѣда—застирается... Не дѣлайте такихъ страшныхъ глазъ. Говорю вамъ—не бѣда.

Василій Петровичъ тяжело дышалъ и теръ виски липкими пальцами. Говорить онъ уже не могъ и рѣшилъ предоставить себя теченью событій. А собесѣдница его смѣялась еще пуще...

— Ну, расшевелитесь, моржъ вы этакая...

А въ эту минуту въ сосѣдней комнатѣ раздался трескъ и звонъ разбитой посуды. Аделаида Павловна вскочила, не замѣчая Дуняши, которая стояла въ дверяхъ, въ угрожающей позѣ, блѣдная, съ трясущимися губами.

— Барыня... Это... Потому что... Да что тутъ... Подай разсчетъ, коли такъ...

VI.

Въ просторной и свѣтлой комнатѣ за некрашеннымъ бѣлымъ столомъ сидѣлъ Василій Петровичъ и пилъ чай, пилъ, по обыкновенію, съ блюдечка, вприкуску, и, отдуваясь, съ такимъ азартомъ втягивалъ въ себя горячую влагу, какъ будто отъ этого зависѣла судьба его жизни. Щеки пылали, а глаза сдѣлались маленькіе-маленькіе и блуждали по только-что побѣленному потолку и чистенькимъ обоямъ, на которыхъ изображалась охота на тигра. Изрѣдка они останавливались на одной изъ трехъ развернутыхъ книгъ и бѣгло скользили по строчкамъ.

Я помню робкое желанье,—

прочелъ онъ въ одной изъ нихъ—

Тоску, сжигающую кровь,

Я помню ласку и признанье,

Я помню слезы и любовь...

И ему сдѣлалось безконечно-грустно. Онъ подставилъ стаканъ къ крану, открылъ его, принагнулъ—пусто. Пошелкалъ пальцами о блестящую мѣдь,—и на звукъ отозвалась изнутри пустота. Стало еще грустнѣе. И онъ взялъ томикъ Шелли, нѣжнаго, чистаго, чарующаго, льющаго цѣлебный бальзамъ на измученную душу.

Онъ только теперь начиналъ приходить въ себя отъ впечатлѣній послѣднихъ дней, и по мѣрѣ того, какъ отрывочныя, безсвязныя, спутанныя вначалѣ воспоминанія начинали сообщаться сознанию отчетливыми ясными чертами, на душѣ становилось все темнѣй и темнѣй, словно кто-то незримый чертилъ вокругъ него волшебные круги и отдѣлялъ его отъ всего, что для него было дорого и близко.

„Милый, мы не увидимся съ тобой ни сегодня ни завтра. Ни минутки свободной. Жди письма“.

Это была Наденькина записочка, которую принесла Глаша. Неутѣшительно и загадочно. Спросилъ о барышнѣ. Ничего: здоровы, много учатся, пишутъ все... Просили кланяться...

— Просили?

— Да, просили...

А сердце все-таки ныло... Ни завтра ни послѣзавтра! Тоска.

Онъ выбралъ изъ кучи книгъ, сваленныхъ на полу, еще одну, самую затасканную, со свернувшимися въ трубочку уголками страницъ, развернулъ и... не сталъ читать. На глазахъ навертывались слезы. Онъ подошелъ къ окну и задумался.

Окно выходило на грязный и узкій дворъ, съ развѣшанными тряпками, полусоннымъ дворникомъ въ красной рубашкѣ и двумя татарами у воротъ: одинъ былъ постарше, другой совѣмъ мальчишкѣ, но оба были одинаково одѣты, въ круглыхъ шалочкахъ на бритыхъ головахъ, и оба размахивали руками. Потомъ во дворъ

„И не оставить въ тебѣ камня на камнѣ...“ (Ев. Луки, 19, 44). Картина Э. Симоне, авт. «Нивы».



въѣхала телѣжка на двухъ колесахъ, и бойкій парень лѣтъ двадцати началъ выкрикивать нараспѣвъ, по-

считался онъ только оригинальнаго сонета да двухъ переводовъ изъ Альфреда Мюссе, а то все было на мѣстѣ.

ворачиваясь во все стороны къ окнамъ: „арбузы, бузы, бузы, бузы, хороши арбузы...“

Такой же былъ прозрачный солнечный день и тогда, когда онъ шелъ съ Наденькой вдоль безконечныхъ бульваровъ, направляясь къ Чистымъ Прудамъ, гдѣ жила ея тетка. Шутя и смѣясь, она подарила ему запонку къ воротнику, чтобы онъ не выѣзжалъ изъ-за галстуха, открывая мускулистую красную шею, и рассказывала о томъ, какъ она поступить на курсы и что изъ этого выйдетъ. Явится возможность работать, будутъ свои деньги, а съ ними независимость и свобода.

— Что-жъ, за границу поѣдешь?

— Не сразу... Сначала въ Россіи надо поработать.

У него не было никакихъ плановъ. Втайнѣ онъ мечталъ сдѣлаться знаменитымъ, но думалъ, что знаменитость придетъ сама собой съ годами, какъ съдина или лысина, а пока онъ только заводилъ литературныя сношенія съ редакціями журналовъ. Разъ въ недѣлю онъ посылалъ имъ свои стихотворенія, старательно перебѣленные на почтовомъ листкѣ и съ неизмѣннымъ вступлениемъ: „Я желалъ бы помѣстить въ вашемъ уважаемомъ журналѣ (о которомъ иногда зналъ только по наслышкѣ) слѣдующее стихотвореніе. Гонораръ по усмотрѣнію редакціи“. И самъ не ждалъ утѣшительнаго отвѣта и былъ доволенъ, когда редація выражала „сожалѣніе“, что не можетъ воспользоваться присланными стихами. Иныя не отвѣчали вовсе.

Журавлевъ приложилъ горячій лобъ къ стеклу окна и съ мучительной болью вспоминалъ, что было послѣ.

Глупо и глупо. Дуняшу выгнали со скандаломъ, и она на утро, вмѣстѣ со своимъ скарбомъ, увезла и его, Василя Петровича Журавлева, сложивъ въ мѣшокъ все книги и бѣлье, и новый галстухъ. Не до-



Отдыхъ на пути. Картина Э. Чеха, авт. «Нивы».

— Нечего тебѣ тамъ у Адельки подь кухней жить... Сказала—и увезла, и онъ не имѣлъ въ себѣ силы противиться и не переѣзжать въ этотъ отвратительный домъ на Бронную, гдѣ Дуныша наняла четыре комнаты. Сама она помѣстилась въ кухню, одну, поменьше, занялъ Василий Петровичъ, а три предназначались служить „номераи снебилю“. „Небилъ“ была куплена на толкучкѣ и состояла изъ кроватей на трехъ ногахъ (вмѣсто четвертой можно подложить ящикъ), мѣдныхъ умывальниковъ, столовъ, табуретокъ, вѣнскихъ стульевъ и прочей домашней рухляди на сумму въ пятьдесятъ рублей. Небольшое зеркало—личная собственность Дуныши—было повѣшено въ передней—на общую пользу. Потомъ въ кухню вошелъ старый жирный котъ и робко прижался у двери. Дуныша приласкала его—и кухня приняла сразу жилой видъ.

— А ужъ какъ я за тобой, Васенька, ходить буду,—говорила Дуныша, заглядывая ему въ глаза:—и сказать не могу. И обошью и обмою. Вотъ какъ собака все одно: бей, да люби только.

Она поняла, что любить своего Васеньку больше всего на свѣтѣ, и что по доброй волѣ не разстанется съ нимъ никогда. Не отдастъ ни той ни этой.

„Убью скорѣй, а не отдамъ“,—думала она, разглаживая его рыжія кудри.

Въ это утро Дунышѣ посчастливилось, и она сдала одну изъ комнатъ студенту, который предупредилъ, что у него есть гитара, и что по субботамъ къ нему будетъ приходить знакомая модистка. Сдала бы и другую, но являлась нанимать молоденькая консерваторка, которой Дуныша отказала, предпочитая имѣть жильцовъ-мужчинъ. Дровъ заняла у сосѣдки, сама сбѣгала на рынокъ.

— Васенька жирныя щи любить, съ ветчиной и сметаной...

Быть начался. Но прошлое неотступно стояло передъ Василиемъ Петровичемъ и жгло огнемъ сожалѣнія и досады.

— Глупо, глупо,—повторялъ онъ, барабани пальцами по стеклу...

— И остаться у „той“ было невозможно,—разсуждалъ онъ.—Скандалъ на цѣлый домъ вышелъ. Онъ самъ слыхалъ, какъ дворники говорили о томъ, что въ № 21 горничная съ барыней изъ-за студента подрались. Дошло и до Наденьки, чего добраго... ахъ, ужасъ какой...

Въ это время за стѣной раздалось треньканье гитары, и густой и сочный баритонъ запѣлъ вполголоса съ цыганскимъ акцентомъ:

Сердце ли рвется,
Ноетъ ли грудь,
Пей, пока пьется,
Все позабудь!..

— Васенька!—донесся до него голосъ изъ кухни:—поди сюда, милый. Изъ магазина счетъ принесли, не разберу, чтò написано...

Онъ отошелъ отъ окна и направился къ двери, и когда шелъ по узенькому коридору, вдыхая запахъ щей и жаренаго мяса, „коллега“ гитаристъ назойливо напѣвалъ ему вслѣдъ:

Пей, пока пьется,
Все позабудь!..

Василій Петровичъ вдругъ повеселѣлъ и улыбнулся. — А что-жъ, оно недурно, чортъ побери... Надо будетъ передъ обѣдомъ... того...

VII.

Они шли по одной изъ аллей Петровскаго парка. — Ну, хорошо, согласна съ тобой. Все это хорошо и чудно звучитъ, какъ ты говоришь, но вѣдь это поэзія. А ты мнѣ скажи что-нибудь о жизни, о твоей жизни, о себѣ. — Для меня поэзія и есть жизнь.

— И старо и неправда. Ты Расскажи мнѣ, какъ и чѣмъ ты живешь, каковы кромѣ стиховъ твои интересы, стремленія, идеалы.

Журавлевъ вздохнулъ и недовольно закусилъ губу. И чего это Наденька пристаётъ къ нему съ такими вопросами? Развѣ не чувствуетъ она, какъ это искусственно, книжно и наконецъ шаблонно какъ колбаса на товарищескихъ вечеринкахъ. Казалось, идти бы да наслаждаться яснымъ осеннимъ днемъ, отгонять паутину, носящуюся въ воздухѣ, шелестѣть сухими листьями по дорожкѣ да мечтать, да говорить о любви, о счастьѣ, а она...

Онъ взглянулъ на нее почти недружелюбнымъ взглядомъ—и тутъ же растаялъ. Такъ хороша показалась она ему въ своей осенней кофточкѣ и скромной шапочкѣ съ перомъ, изъ-подъ которой капризно выбивалась непослушная прядь. Такая она была стройная, свѣжая и сильная—Журавлевъ чувствовалъ это—характеромъ и волей.

„Греза!“—пронеслось въ головѣ у него, и тутъ же предательская память вынесла изъ своихъ кладовыхъ:

Недаромъ она, недаромъ
Съ отставнымъ гусаромъ...

„Какая чушь!“—тутъ же подумалъ онъ, но съ такимъ сердцемъ, что языкъ—старый врагъ Журавлева—сорвался съ мѣста и самовольно „дернулъ“, да еще съ машинальной прибавкой:

— Какая чушь, чортъ побери...

— Чтò такое „чушь“? То, чтò я говорю, это—„чушь“—заволновалась Наденька, и каріе глазки ея гнѣвно сверкнули.

Журавлевъ схватилъ ее за руку.

— Да нѣтъ же, это я про себя, ей-Богу, про себя... Придетъ же такое въ голову, чортъ побери...

Онъ даже плюнулъ съ досады.

— Милый, ты дурно подумалъ обо мнѣ, да? Сознайся, я не разсержусь,—засмѣялась она.—И не повторяй ты этого „чортъ побери“ на каждомъ шагу. Это не аппетитно.

— Видишь ли... мнѣ вспомнились стихи...

— Опять стихи! Поговоримъ о прозѣ. Итакъ, чтò же ты скажешь мнѣ?

Журавлевъ снова вздохнулъ и опустилъ глаза.

— Какъ я живу?—началъ онъ, морща лобъ и собирая разсѣянные мысли.—Ты-жъ знаешь. Живу у хозяйки.

— Это я знаю и не о томъ тебя спрашиваю. Ну, чтò ты читаешь, кромѣ своихъ поэтовъ?

— А чтò попадется, то и прочту. Особенно если скучно.

— Чтò же ты читалъ, ну, хоть по общественнымъ наукамъ... изъ запрещеннаго, напримѣръ?

— Читалъ, да мало. Я больше насчетъ романовъ. Тамъ жизнь... ну, и прочее...

— Нехорошо. Ты долженъ читать. Всѣ читаютъ. Я введу тебя въ нашъ кружокъ. Тамъ студенты, курсистки, читаютъ, спорятъ. О Раневскомъ слыхалъ?

— Не слыхалъ.

— Арестовали.

Журавлевъ остановился и пристально посмотрѣлъ на Наденьку.

— Ну, что-жъ тутъ хорошаго, не понимаю. Человѣкъ больше всего любить свободу, а лѣзетъ въ петлю. Развѣ онъ измѣнилъ что-нибудь, что пожертвовалъ собой? Зло можно истребить только отрицаніемъ зла, чтò я и дѣлаю. И вообще... человѣкъ является въ жизнь, чтобы быть самимъ собой, чтобы личность свою проявить вполнѣ, раскрыть свою душу, умъ, сердце... А вы надѣли узду на себя, да и на другихъ хотите накинуть. А я не хочу. Человѣкъ долженъ быть абсолютно свободенъ. И въ кружокъ твой я не пойду.

Она спокойно, съ улыбкой, слушала его тираду, которая стояла ему немало усилий и пота.

— Нѣтъ, пойдешь...

— А вотъ не пойду...

Оба смѣялись, стараясь переспорить другъ друга. Она

остановилась и посмотрѣла на него такимъ глубокимъ и нѣжнымъ взглядомъ, что онъ замеръ весь отъ блаженства, опустил глаза и свирѣпо сжалъ кулаки.

Она положила ему руку на плечо и не отводила глазъ.

— Нѣтъ, ты смотри на меня. Чтѣ ты видишь въ моихъ глазахъ?

— Мое счастье,—насилу произнесъ онъ, холодѣя отъ восторга.

— Ты его не увидишь, если не сдѣлаешься „нашъ“... Понялъ?

— Я твой,—сказалъ онъ кротко и нѣжно, поскольку этотъ отгѣнокъ могъ передать его глухой и негнущійся голосъ.—Я твой навсегда.

— Этого мнѣ мало...

Необычайно-суровая нотка послышалась въ ея голосѣ. Онъ съ нѣкоторой тревогой посмотрѣлъ на нее. Смотрѣлъ долго, вдумчиво, что-то соображалъ, потомъ лицо его сразу прояснилось, и онъ полѣзъ въ карманы пальто— сначала правой, потомъ лѣвой рукой.

Она слѣдила за нимъ.

— Чтѣ ты?

— Слава Богу, вспомнилъ, что у меня пирожки есть. По дорогѣ купилъ... у Филиппова...

Наденька махнула рукой.

— Экой ты чудной, право,—произнесла она съ легкимъ вздохомъ.—Такая минута, а ты... Ну, давай ужъ...

Они присѣли на скамеечку у одной изъ пустыхъ дачъ и стали закусывать. Пирожки были мятые, застывшіе, но они съѣли ихъ такъ незамѣтно и машинально, что спустя нѣсколько минутъ не могли бы сказать: ѣли они ихъ или не ѣли.

У каждого были свои думы. Наденька думала о сонной душѣ Василя Петровича, о томъ, какъ бы пробудить ее къ тому, чтѣ въ ея кругу молодежи „рѣшено“ считать настоящей жизнью. Василий Петровичъ вспоминалъ недавній скандалъ у Аделаиды Павловны, и на душѣ у него было гадко и больно.

„Никогда „этого“ не должно быть, никогда“,—думалъ онъ, грустно слѣдя за блѣдными лучами заходящаго солнца, прислушиваясь и какъ бы ища сочувствія въ шумѣ полубоуженныхъ вѣтвей, въ шелестѣ листьевъ, кружившихся въ воздухѣ.

Она его чувствовала его настроенія и заговорила первая—опять на ту же тему.

— Ну, а товарищи бываютъ у тебя?

— Бываютъ, да рѣдко. У меня комнатка маленькая, собратъ негдѣ.

— А ты у нихъ?

— Бываю. Когда деньги нужны, или чтѣ, ну и зайдешь. А только у нихъ своя жизнь—не по мнѣ.

— И ты не чувствуешь, что на тебѣ, какъ на студентѣ, лежитъ, знаешь, такой... общественный, гражданскій долгъ?

Она его мучила. Это было жестоко-жестокѣ—какъ онъ выражался—съ ея стороны. Неужели она не понимаетъ, что не любить и не умѣть онъ выражаться отвлеченнымъ, книжнымъ языкомъ? И нехорошо это мѣшать убѣжденія съ любовью. Это расхолаживаетъ чувство, лишаетъ его аромата, и вообще...

Фонтанъ любви, фонтанъ живой,

Я въ даръ принесъ тебѣ двѣ розы...

Цитата была бы кетати, но теперь предстояла задача снова морщить лобъ и дѣлать жалостное лицо, ища отвѣта „общественному“, да еще „гражданскому“ долгу. Роза вянетъ отъ мороза, жизнь гибнетъ отъ книжки, и люди все не понимаютъ, что ихъ теорія, системы, вся ихъ ученость—ничто передъ жизнью. Жизнь, чтѣ захочетъ, то и сдѣлаетъ.

— Ты говоришь: долгъ,—произнесъ онъ послѣ нѣкотораго молчанія.—Я знаю только одинъ долгъ—общечеловѣческій. Онъ давно уже извѣстенъ людямъ, но люди

не хотятъ проводить его въ жизнь, а поэты тысячи лѣтъ напоминаютъ о немъ, но люди поютъ ихъ пѣсни ради звуковъ, ради мелодій, не вникая въ глубокой, сокровенный смыслъ. Долгъ этотъ—не дѣлать другому, чего себѣ не хочешь, и прежде всего—не лгать, не убивать, не красть...

— Но позволь, это все пассивныя добродѣтели. Ими не осилишь жизни, гдѣ все борьба. Ты читалъ...

— Не читалъ, и читать не буду,—перебилъ онъ ее раньше, чѣмъ она успѣла кончить фразу, но такъ искренно въ тонъ общему настроенію, что не могло быть повода къ обидѣ.

Наденька посмотрѣла на него съ изумленіемъ и стала слушать.

Теперь ему хотѣлось говорить. Онъ долженъ дать выходъ протестующему чувству, которое всасывалось въ него издавна изъ любимыхъ поэтовъ, изъ родныхъ грустныхъ напѣвовъ, которыми стонетъ вся степь по вечерамъ, утомленная зноемъ и людскою заботой. Издавна это чувство отлагалось на его душѣ, какъ утренній мягкій и сизый туманъ, а теперь оно собралось въ тучку, которая должна разразиться, хотя ей далеко до грозы.

— Ты говоришь: жизнь—битва? Да, для тѣхъ, кто хочетъ этой битвы, кто рвется въ нее, кто ищетъ смыслъ жизни въ крови и стонахъ. А я ненавижу кровь, ненавижу борьбу,—все равно во имя чего, потому что знаю, что въ жизни ничто не строится кровью, и что изъ-вѣка проклята работа, которую создавали люди съ сердцами, настроенными ко враждѣ и мести. Вотъ ты не любишь поэтовъ, а посмотри—вся мировая скорбь—отъ чего происходитъ? Отъ того, что люди забыли свое назначеніе жить на землѣ любовью и правдой и быть самими собой, веселиться и радоваться...

Сухая вѣтка, которую онъ мялъ въ рукахъ, разломилась наконецъ на-двое, и онъ съ сердцемъ бросилъ далеко отъ себя оба конца и продолжалъ:

— Помнишь, въ „Фаустѣ“, чтѣ поютъ нимфы, окружая великаго Пана? Не бойся, я не буду цитировать по „оригиналу“. Нужно пѣть и плясать, и веселиться подъ голубымъ сводомъ неба, не мѣшать другъ другу, оставляя троглодитамъ пещеры. И любить поэзію, и думать, и прочее... И Гёте называетъ Пана „серьезнымъ и добрымъ“...

Она сдѣлала нетерпѣливый жестъ рукою. Но онъ не далъ ей сказать ни слова.

— Погоди, я знаю все, чтѣ ты скажешь. Отъ товарищей слышалъ не разъ. Ты скажешь, что зло существуетъ внѣ насъ, что оно—въ условіяхъ, созданныхъ людьми, и что съ ними борьба нужна всѣми средствами, не разбирая, дурны ли они или хороши. Это не такъ. Зло и неправда существуютъ не въ силу, какъ ты вчера говорила мнѣ, историческихъ условій, а въ силу того, что люди темны относительно цѣлей добра, не знаютъ и не хотятъ знать, въ чемъ добро жизни и зачѣмъ оно нужно людямъ...

— Ахъ, вотъ оно чтѣ,—протянула она слегка насмѣшливо.—Непротивленіе злу! Ты читалъ Толстого?

— Я и безъ Толстого такъ думалъ. Толстой только подтвердилъ мои мысли. А взялъ я ихъ у поэтовъ, у тѣхъ поэтовъ, которыхъ я люблю.

— Однако,—воскликнула она, съ изумленіемъ глядя на него:—у тебя цѣлая теорія! Вотъ не предполагала!

— Только не теорія. Ненавижу всякія теоріи и системы. Жизни нѣтъ, книжкой пахнетъ... Къ чорту теоріи! Это мои мысли, простыя мысли, и надумалъ ихъ я самъ и не кто другой...

Она молча смотрѣла на него. Смотрѣла долго, не шевелясь. Настроеніе у него упало, говорить не хотѣлось, но и молчаніе начинало тяготить его.

— Ну... теперь говори ты, съ усиліемъ произнесъ Василий Петровичъ.—Я сказалъ все.

И застегнулъ воротникъ пальто.

То, что онъ говоритъ, не казалось Наденькѣ страннымъ. Оно было даже прекрасно, но представлялось ей слишкомъ отвлеченнымъ и далекимъ отъ жизни. И крѣпко ли въ немъ это сидитъ? И не попытаться ли сбить его съ этихъ мыслей?

— Ну, ладно, слушай ты, Вася,—сказала она.—Длинно

— Знаю все, что ты скажешь,—перебилъ онъ ее:— съ самодержавіемъ, съ правительствомъ, полиціей... Она усмѣхнулась.

— Ну, положимъ. А ты какъ ко всему этому относишься?

— Отрицаю—и все тутъ. И всѣ пускай отрицаютъ—

Входъ Господень въ Іерусалимъ. Картина Эд. Гогарта, арт. «Нивы».



говорить я не хочу и не умѣю. Краснѣ говорить тоже не могу. А скажу тебѣ только одно, какъ понимаю. Жизнь—не идиллія и тишина, а борьба, епюшная борьба за существованіе, за идеи, за деньги, за власть, за счастье, за все, чего люди добиваются, къ чему стремятся, о чемъ мечтаютъ. И назначеніе человѣка—бороться со зломъ во имя того добра, о которомъ ты говоришь, и прежде всего—съ тѣмъ, что наши называютъ „неправдой взаимныхъ человѣческихъ отношеній“...

и ничего не будетъ, ни самодержавія ни полиціи. Вонъ духоборы—отрицаютъ же, и ничего съ ними сдѣлать не могутъ.

И снова долго молчали. Наденька посматривала на Василя Петровича съ какимъ-то сожалѣніемъ. Онъ усиленно дышалъ, насупившись, словно отдыхая отъ тяжелаго труда своей рѣчи. Но морщина на лбу у него разглаживалась всякій разъ, когда онъ взглядывалъ на Наденьку, сосредоточенную, серьезную, какою онъ не ви-



1) А. Н. Кремлевъ, 2) Б. А. Лазаревскій, 3) М. Арцыбашевъ, 4) Ф. Ф. Фидлеръ, 5) Вл. Тихоновъ, 6) Ермиловъ, 7) В. Бруснянъ, 8) И. А. Гринева, 9) о. Гр. Петровъ, 10) Вас. И. Немировичъ-Данченко, 11) Е. П. Карповъ, 12) В. А. Рышковъ, 13) В. С. Лихачевъ, 14) К. Барвинокъ, 15) К. Жихаревъ, 16) В. В. Чеховъ, 17) А. Хирьяковъ, 18) З. А. Журавская, 19) О. Шапиръ, 20) Чебышева-Дмитріева, 21) К. С. Баранцевичъ, 22) Ф. В. Черниговецъ, 23) Н. И. Кравченко, 24) А. Косороговъ, 25) Н. А. Бучинская (Тэффи), 26) О. Дымовъ, 27) Ф. А. Червинскій, 28) С. Филипповъ.

50-й товарищескій обѣдъ литераторовъ въ С.-Петербургѣ. По фот. К. Булга, авт. «Нивы».

даль ее прежде, и на диво хорошенькую. Къ чувству очарованія примѣшивалось у него теперь ощущение неопредѣленной тревоги и грусти, и онъ чувствовалъ, что любить Наденьку особю, нѣжной и братской любовью, что онъ не влюбленъ, какъ прежде, а именно любить ее глубоко, заботливо, какъ сестру и друга.

Воспоминаніе о Дуняшѣ внезапно кольнуло его и пронеслось, оставивъ на душѣ осадокъ чего-то нечистаго, грубаго.

Жизнь—это серафимъ и пьяная вакханка,
Жизнь—это океанъ и тѣсная тюрьма...

А сухіе листья продолжали кружиться по воздуху и съ тихимъ и неровнымъ шелестомъ падали у ихъ ногъ. Багровая полоса на горизонтѣ, перерѣзанная тамъ и сямъ темными силуэтами деревьевъ, таяла, исчезая въ свинцовой мглѣ надвигавшагося вечера. Кругомъ становилось темно и жутко. Какая-то сиротливая тоска разлилась въ воздухъ и закралась въ душу. Наденька придвинулась къ Василию Петровичу и довѣрчиво положила голову къ нему на плечо. Онъ легко обнялъ ее рукой и почувствовалъ себя сразу сильнымъ и взрослымъ сравнительно съ ней, готовымъ защищать ее до послѣдней капли крови.

— Ты моя птичка, да?—шептала онъ ей на ухо, сдви-

нувъ совѣмъ на затылокъ фуражку и щекоча ухо жесткими волосами своихъ растрепанныхъ усовъ.

— Да... а ты любишь меня?..

— Милая, ей-Богу, вотъ какъ не знаю что. Для тебя я готовъ на все...

— На все, да?

Голосъ ея сдѣлался тоненькимъ, слабымъ, точно это говорило избалованное, капризное дитя.

— А на собраніе пойдешь?

Журавлевъ вздрогнулъ и прикусилъ губу. Онъ попался въ ловушку. О, эти женщины!

— Пойду всюду, гдѣ будешь ты, моя голубка. Хоть на край свѣта...

— Спасибо, милый. Крѣпкое спасибо. А теперь домой. Пора. Пообѣдать и маршъ—къ Баргановой. Тамъ Мальцевъ рефератъ будетъ читать. И наши всѣ будутъ тамъ...

Она вскочила, быстро прижалась губами къ его волосатой щекѣ и пошла къ выходу изъ парка, откуда доносились звонки и поделѣловато свѣтились фонари „конки“. Онъ едва поспѣвалъ за нею и думалъ, думалъ, думалъ... о чемъ?—онъ и самъ не могъ бы дать себѣ отчета. На душѣ было радостно и смутно.

(Продолженіе слѣдуетъ).

Очерки по исторіи конституцій.

VII.

Налоги и бюджетъ.

«Петиція права» въ исторіи англійскаго государства считается второй «Великой Хартіей». Между этими двумя законодательными актами, лежащими въ основѣ англійской конституціи, прошло четьреста лѣтъ. Государство изъ феодальнаго превратилось въ представительно-правовое. Мѣсто желѣзныхъ бароновъ заняли такъ называемые «коммонеры», то-есть народные представители общинъ Англии. Парламентъ сталъ центромъ политической жизни. Съ XIII вѣка, со времени Великой Хартіи и возникновенія парламента (1265 г.), до XVII столѣтія прошла династія Плантагенетовъ, царствованія трехъ Эдуардовъ, оставившихъ глубокой слѣдъ въ конституціонномъ законодательствѣ Англии, миновали времена Тюдоровъ съ ихъ религіозными гоненіями, жестокаго времена Генриха VIII и Кровавой Маріи, прошла наконецъ блестящая эпоха Елизаветы, словомъ—образовалось одно изъ первыхъ государствъ современнаго міра, и народъ вполне созрѣлъ къ самостоятельной политической жизни.

Однако королевская власть, въ лицѣ новой династіи Стюартовъ, не способствовала развитію права и чувства законности. Напротивъ, всѣ четыре Стюарта: Яковъ I, Карлъ I, Карлъ II и Яковъ II не считали себя обязанными чѣмъ-либо предъ народомъ и правили самовластно. Они почти во всемъ попирали основныя права гражданъ и не признавали за собой никакой ответственности. Въ результатѣ получилось разореніе народа, жесточайшая борьба гражданъ съ королями за попоренныя права, междоусобная война, двѣ революціи и наконецъ паденіе династіи Стюартовъ: казнь одного короля и изгнаніе другого. Съ изгнаніемъ Стюартовъ воцарилось въ Англии такъ называемое «верховенство парламента» и съ нимъ уваженіе къ справедливымъ законамъ и свобода.

Первая побѣда парламента надъ самовластіемъ второго Стюарта Карла I въ 1628 году ознаменовалась изданіемъ «Петиціи права» (Petition of right). Правительствомъ было безъ денегъ, и парламентъ рѣшилъ не давать ни одного «пенни», пока король не подпишетъ этого законодательнаго акта. Такимъ образомъ «Петиціи права», какъ и «Великая Хартія», была почти насильно вырвана изъ рукъ короля; но вѣроломство Карла I имѣло для него болѣе печальныя послѣдствія, чѣмъ для короля Джона.

Содержаніе «Петиціи права» сводится къ слѣдующимъ четыремъ положеніямъ:

1. Граждане просятъ короля прекратить произвольное наложеніе податей, при чемъ парламентъ ссылается на старыя статуты и другіе «добрыя законы», по которымъ никто не можетъ быть принуждаемъ давать королю взаймы противъ своей воли.

2. Парламентъ проситъ прекратить нарушенія свободы личности. Несмотря на «Великую Хартію», статутъ 28 года царствованія Эдуарда III и «другіе добрыя законы и статуты», нѣкоторые поданные были заключаемы въ тюрьмы безъ объясненія причинъ и оставлены въ заключеніи безъ судебнаго разсмотрѣнія ихъ дѣлъ *).

3. Парламентъ проситъ, чтобы солдатъ и матросовъ не расквартировывали по домамъ частныхъ лицъ «въ противность законамъ и обычаямъ этого королевства и къ великой обидѣ и безпокойству народа».

4. Парламентъ проситъ наконецъ не вводить военныхъ судовъ, пріостанавливающихъ дѣйствіе обыкновенныхъ законовъ *).

Первое положеніе, выставленное парламентомъ, о прекращеніи произвольныхъ поборовъ, имѣетъ глубокіе корни въ конституціонной исторіи Англии.

Статья 12 Великой Хартіи 1215 г. гласитъ:

«Всякій деньги на шить (scutagium) будутъ назначаться въ нашемъ королевствѣ только Общимъ Собраніемъ нашего королевства. Изъ этого исключаются тѣ случаи, когда насъ выкупаютъ изъ плѣна, когда старшій сынъ нашъ посвящается въ рыцари и наша старшая дочь выйдетъ въ первый разъ замужъ. Но и въ этихъ случаяхъ мы будемъ взимать лишь законную субсидію».

Въ подтвержденіи Великой Хартіи Генриха III 11 февраля 1225 года мы находимъ статью 37:

«Право взиманія щитовыхъ денегъ (scutagium) должно быть такимъ, какимъ оно было во времена короля Генриха, нашего дяди».

Подтверженіе «Великой и Лѣсной Хартіи» Эдуарда I 10 октября 1297 года посвящается вопросу о налогахъ три весьма важныя статьи:

«5. Такъ какъ люди нашего королевства,—говоритъ Эдуардъ I:—думаютъ, что подати и налоги, которые они намъ платили на наши войны и другія нужды по собственному почину и желанію, могутъ стать для нихъ и ихъ наслѣдниковъ обязательными (такъ какъ имена ихъ могутъ попасть въ списки плательщиковъ податей, собираемые нашими чиновниками), — то мы поэтому предлагаемъ намъ и нашимъ наслѣдникамъ воздерживаться впредь отъ дополнителныхъ сборовъ, повинностей и налоговъ».

«6. Кромѣ того мы устанавливаемъ для насъ и для нашихъ наслѣдниковъ, столько же въ отношеніи архіепископовъ, епископовъ, аббатовъ и пріоровъ, и другихъ членовъ святой церкви, сколько и въ отношеніи графовъ, бароновъ и всѣхъ жителей королевства, что мы впредь ни для какой нужды не станемъ налагать подати и налоги безъ общаго согласія всего государства, и во имя общаго блага, исключая податей и повинностей древнихъ, обязательныхъ и установленныхъ закономъ».

«7. И такъ какъ большая часть жителей нашего королевства слыхкомъ тяготеетъ незаконными поборами, а именно налогомъ на шерсть, и просили насъ уничтожить эту повинность,—то мы формально приняли ихъ просьбу и объявили имъ за насъ и за нашихъ наслѣдниковъ, что мы не будемъ никогда налагать такой повинности безъ общаго ихъ (т. е. жителей королевства нашего) согласія и безъ ихъ воли; при чемъ мы сохраняемъ для насъ и наслѣдниковъ нашихъ право на шерсть, шкуры и кожи, которыя назначаются намъ по опредѣленію всего государства. Съ вѣрой въ это мы и обнародовали сей актъ въ присутствіи Эдуарда, сына нашего, въ Лондонѣ, 10-го октября, въ 25-й годъ нашего царствованія».

Въ латинской версіи этого акта, писаннаго на древне-французскомъ языкѣ, изданной въ томъ же году и известной въ исторіи подъ названіемъ «Статута о не дачѣ субсидій (Statutum de tallagio non concedendo), ограниченія королевской власти въ вымоганіи налоговъ выражены еще точнѣе.

Вотъ статьи этого знаменитаго статута:

«1. Никакая субсидія и никакая поземельный налогъ не могутъ быть собираемы въ нашемъ государствѣ нами и нашими преемни-

* См. «Мой домъ—мой замок» (№ 3 „Пяны“).

* См. William Stubbs.—Select Charters and other illustrations of english constitutional history.—1881, pp. 494—497.

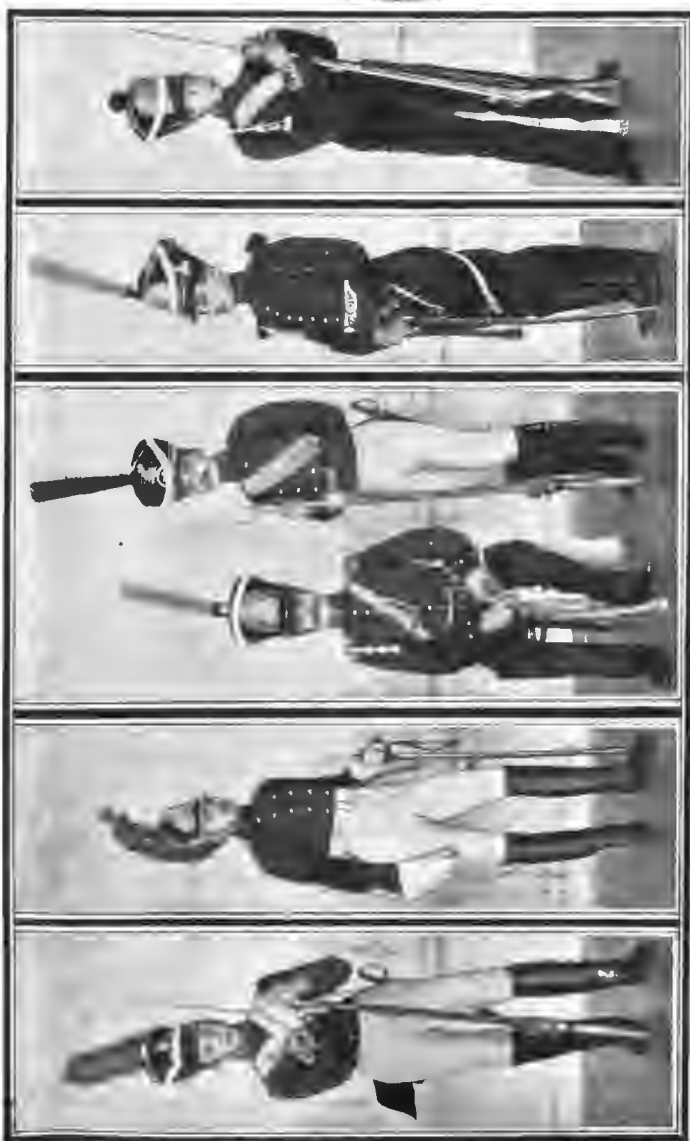

Историческія формы обмундирования юнкеровъ училища со дня основанія.



Видъ Константиновскаго училища.

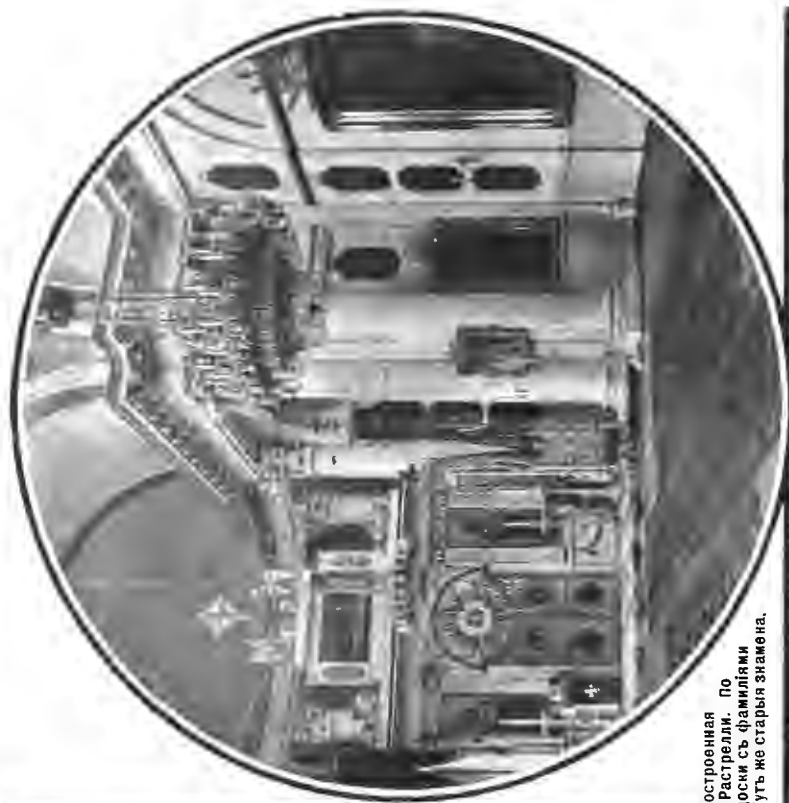

Церковь училища, построенная изъбѣными золочимъ Растрелли. По стѣнамъ мраморныя доски съ фамиліями погибшихъ на войнѣ. Тутъ же старыя знамена.



Форма обмундирования позднѣйшихъ времениъ.
 Къ 100-лѣтнему юбилею Константиновскаго артиллерійскаго училища 14 марта с. г. (1807—1907). По фот. В. Полонскаго, арт. «Нивы».

ками безъ общаго согласія и воли архіепископовъ, епископовъ и другихъ прелатовъ, графовъ, бароновъ, рыцарей, горожанъ и другихъ свободныхъ людей страны.

«2. Ни одинъ чиновникъ не можетъ требовать отъ нашего имени или отъ имени нашихъ преемниковъ хлѣба, шерсти, кожи или другихъ какихъ-нибудь предметовъ, безъ согласія на то и безъ воли того, кому эти предметы принадлежатъ.

«3. Съ шерсти нельзя требовать никакихъ сборовъ, подъ видомъ дополнительныхъ или какихъ-либо иныхъ...»

Въ царствованіе Эдуарда III ограниченія королевской власти устанавливать произвольные налоги подтверждались нѣсколько разъ.

«Петиція о правѣ», предъявленная Карлу I въ 1628 году, начинается слѣдующими словами:

«1. Духовные и свѣтскіе лорды и общины, собравшіеся въ парламентъ, смиренно заявляютъ нашему государю королю, что въ статутѣ, изданномъ въ царствованіе Эдуарда I и извѣстномъ подъ именемъ «de tallagio non concedendo», королемъ было объявлено, что ни онъ ни его преемники не будутъ налагать повинностей или собирать подати безъ согласія архіепископовъ, епископовъ, графовъ, бароновъ, рыцарей, горожанъ и другихъ свободныхъ людей общинъ нашего государства. Въ парламентѣ, созванномъ въ 25-й годъ царствованія короля Эдуарда III, король объявилъ и установилъ, что на будущее время никого нельзя противъ воли принуждать платить что-нибудь въ пользу короля. потому что это противно разуму и волюностямъ страны; другіе законы королевства запрещаютъ производить сборы, извѣстные подъ именемъ добровольнаго дара (benevolence), и всѣ тому подобныя взиманія. Этими статутами и другими добрыми законами за вашими подданными утвердились извѣстныя права, именно, что ихъ не могутъ принуждать платить противъ воли какой-нибудь налогъ, повинность, подать или что-нибудь подобное безъ общаго согласія страны, даваемого въ парламентѣ...»

7-го іюня 1628 года Карль I подписалъ подъ этимъ актомъ: «Soit droit fait comme est désiré...»

Въ дальнѣйшемъ законодательствѣ этотъ вопросъ о налогахъ мы встрѣчаемъ въ 4 пунктѣ 1 статьи «Билля о правахъ» 13-го февраля 1689 г.

Статья этой англійской деклараціи гласитъ:

«Сборъ налоговъ для короны и на ея пользованіе подъ видомъ прерогативы, безъ согласія парламента, на время болѣе продолжительное и другимъ способомъ, чѣмъ это постановлено или можетъ быть постановлено парламентомъ,—незаконенъ».

Въ настоящее время верховенство парламента въ изданіи финансовыхъ законовъ, какъ и всѣхъ другихъ, не подлежитъ ни малѣйшему сомнѣнію. Эта система вошла, такъ сказать, въ плоть и кровь англійскаго народа и глубоко проникла въ сознаніе самой короны.

Когда нужны деньги, корона сообщаетъ нижней палатѣ эту просьбу правительства, а общины (т. е. нижняя палата) соглашаются на тѣ ассигновки, которыя у нихъ просятъ, и путемъ налоговъ и изысканія другихъ источниковъ государственныхъ доходовъ принимаютъ мѣры для покрытія вотированныхъ ассигновокъ. Корона проситъ денегъ, общины ихъ даютъ, палата лордовъ даетъ свое согласіе.

Таковъ въ настоящее время нормальный порядокъ вотированія финансовыхъ законовъ*).

Обязанности палаты въ этомъ отношеніи сводятся къ слѣдующему:

Нижняя палата раньше всего обсуждаетъ предложенія правительства и дѣлаетъ послѣдовательно постановленія по поводу цифръ каждой статьи смѣты расходовъ: такова обязанность, выполняемая ею въ комисіи ассигновокъ (supply); вторая обязанность ея заключается въ вотированіи источниковъ доходовъ, соотвѣствующихъ вотированнымъ кредитамъ, т. е. она должна уполномочить казначейство на добываніе необходимыхъ фондовъ для покрытія уже установленныхъ расходовъ и должна указать для этого способы и средства (ways and means). Наконецъ она устанавливаетъ равновѣсіе между расходами и доходами и окончательно утверждаетъ цифры бюджета: это составляетъ предметъ такъ-называемаго Appropriation-Act'a, издаваемаго въ концѣ каждой сессіи.

Парламентъ кромѣ того внимательно слѣдитъ за расходваніемъ суммъ, данныхъ правительству, и примѣняетъ къ нему самый тщательный контроль. Парламентъ не долженъ притомъ обращаться къ королю съ просьбой въ особомъ адресѣ о сообщеніи требуемыхъ документовъ (министры могли бы тогда еще отказаться отъ представленія свѣдѣній). Каждая изъ палатъ дѣлаетъ запросы непосредственно министрамъ и отдаетъ приказанія всѣмъ чиновни-

камъ, служащимъ въ министерствѣ финансовъ, и тѣ обязаны исполнять приказаніе парламента.

Зависимость министровъ отъ парламента въ вопросахъ изданія финансовыхъ биллей выражается еще въ томъ, что министерство выходитъ въ отставку, когда парламентъ не соглашается принять предложенный министерствомъ законъ. Эта практика установилась недавно.

«До самаго послѣдняго времени,—читаемъ мы у Дюпріе:—бюджетные вопросы не считались затрагивающими существованіе кабинета (министровъ). Въ 1816 году палата общинъ, противъ желанія правительства, отгѣнила налогъ на движимое имущество и пошлину на солодъ, введенные во время войны. Несмотря на это министерство лорда Ливерпуля осталось у власти. Въ 1851 году лордъ Руссель остался въ меньшинствѣ по вопросу о пошлинѣ на сахаръ и тѣмъ не менѣе заявилъ о своемъ намѣреніи сохранить власть. «Въ вопросахъ о налогахъ,—сказалъ онъ по этому поводу:—палатѣ, являющейся выразительницей мнѣнія страны, должно быть предоставлено особое право рѣшающаго голоса, и правительство въ этихъ случаяхъ можетъ ей уступать безъ ущерба для своего достоинства подъ условіемъ, чтобы ему были ассигнованы достаточныя суммы для поддержанія всѣхъ отраслей государственной жизни страны и сохраненія ея кредита». Въ 1861 г. министръ, принадлежавшій къ либеральной партіи, еще могъ заявить въ парламентѣ, что измѣненіе, вносимыя въ бюджетъ, не требуютъ смѣны министерства. Однако въ 1885 году Гладстонъ отказался отъ этого взгляда. Оставшись въ меньшинствѣ въ палатѣ общинъ при голосованіи предложенія налога на напитки, онъ подалъ въ отставку, мотивируя свое рѣшеніе тѣмъ, что по духу конституціи министерство, оставшееся въ меньшинствѣ при обсужденіи финансовой мѣры, должно считаться утратившимъ довѣріе парламента» (Parliamentary Debates. Т. СХСІ, стр. 1747).

Съ этого времени такой порядокъ можно считать установившимся.

Объявленіе «Петиціи права» 1628 г., лежащей въ основѣ англійской свободы, само по себѣ однако не имѣло еще никакого значенія. Король, правда, подписалъ этотъ актъ, но король Карль I не уважалъ своего слова. Основы права этой новой англійской хартіи были проведены въ жизнь только въ 1641 году, послѣ того какъ королевское самовластіе пало и сила перешла въ руки парламента. Поэтому статьи «Петиціи права» должны быть разсматриваемы въ связи съ реформами 1641 г. и вообще со всей исторіей первыхъ двухъ королей дома Стюартовъ. Всякая произвольная власть, опирающаяся только на грубую силу, нуждается въ деньгахъ. Деньги нужны на содержаніе войска и на веденіе войнъ. Война вообще излюбленное средство всякаго тирана. О немъ мы читаемъ еще въ знаменитыхъ книгахъ Макіавелли. Война почти всегда полезна правительству «произвола». Если она кончается побѣдой, правительство вырастаетъ въ глазахъ народа. Если же война кончается пораженіемъ, то народъ обезсилѣнъ и имъ легче править. Вотъ почему вопросъ о произвольномъ взиманіи налоговъ становится основнымъ вопросомъ государственной политики.

Въ 1603 г. на англійскій престолъ вступилъ Яковъ I, правнукъ Генриха VII Тюдора, сынъ Дарнлея и Маріи Стюартъ. То былъ ученый педантъ съ безобразной наружностью—несоразмѣрно-большой головой и глазами на выкатъ. У него были тонкія ноги, на которыхъ онъ едва стоялъ—ему приходилось постоянно опираться на плечо кого-нибудь изъ своихъ любимцевъ. Объ его учености можно судить по заглавіямъ его сочиненій: «О королевской власти», «О предопредѣленіи», «О вредѣ куренія табаку», «Объ отношеніяхъ чертей къ старымъ женщинамъ!» и т. п. Про его умъ очень мѣтко выразился французскій король Генрихъ IV. «Яковъ I,—сказалъ онъ однажды—самый умный дуракъ во всей Европѣ». Кромѣ того онъ отличался отсутствіемъ вкуса и грубостью нравовъ. «Увеселенія Якова I,—говоритъ одинъ ученый:—походили на разгулъ низшаго сорта; неприличныя шутки короля, его страсть къ вину, его хвастливость и грубость заставляли часто окружающихъ забывать, что предъ ними король». Яковъ I, напри- мѣръ, приказалъ своему любимцу герцогу Букингаму называть его: «Ваше Свинство!».

Яковъ I рѣшалъ все самъ съ нѣсколькими приближенными, образовавшими такъ-называемую «камарилью». Онъ одинаково преслѣдовалъ и католиковъ и пуританъ. Про послѣднихъ онъ однажды сказалъ: «Я сдѣлаю ихъ конформистами (т. е. послѣдователями «установленной» англиканской церкви) или выгоню ихъ изъ страны, и хуже того: пусть ихъ вѣшаютъ—и дѣлу конецъ!» Однако уже парламентъ 1604 г. заявилъ королю, что «совершенно ложно мнѣніе, внушенное Его Величеству, будто короли Англій имѣютъ неограниченную власть дѣлать преобразование въ дѣлахъ вѣры и издавать церковные законы безъ согласія парламента».

(Окончаніе слѣдуетъ).

А. Г. Прессъ.

Крестьянская революція въ Румыніи.

(Политическое обозрѣніе).

Послѣднія событія переносятъ насъ въ средніе вѣка, въ эпоху Мюнцера и крестьянской революціи. Послѣ стихшихъ аграрныхъ беспорядковъ въ Россіи кровавая крестьянская пугачевщина неожиданно, какъ громъ на безоблачномъ небѣ, съ ужасающею силой разразилась въ сосѣдней съ нами Румыніи. Эта маленькая страна,

* De Franqueville. — Le gouvernement et le Parlement britanniques. Т. III, pp. 447—527. — См. Л. Дюпріе.—Государство и роль министровъ въ Англій.

расположенная въ благословенномъ уголкѣ южной Европы между Прутомъ и Дунаемъ, съ чуднымъ климатомъ и плодороднѣйшею почвою, давно уже пользующаяся всѣми благами свободы и конституціонной гражданственности, мирно наслаждалась жизнью и, какъ добродѣтельная женщина, не давала никакихъ поводовъ говорить о себѣ. Вокругъ нея бушевали страсти, Франція за это время пережила угрожавшее существованію республики буланжистское движеніе и дрейфусаровскую драму, Германія — расцвѣтъ и крушеніе социализма, Австро-Венгрія распадается на свои составныя части и грозитъ превратиться въ федерацію разно-

племенных автономий, неструю, как стеганое одеяло; Сербия перевернула династию, не приобрѣти достойныхъ правителей даже страшной цѣною царевубійства; Болгарія, идя тѣмъ же путемъ дворцовыхъ переворотовъ, замѣнила Александра Баттенбергскаго Фердинандомъ Кобургскимъ и все же при обоихъ разноименныхъ принцахъ долго страдала отъ суровой тираніи Стамбулова, пока кинжалы невѣдомыхъ убійщ не освободили ее отъ тирана; наконецъ Россія пережила терроръ 80-хъ годовъ, убійство монарха, многолѣтнюю реакцію, цѣлый рядъ ужасныхъ голодовокъ, позорную войну и еще не закончившуюся революцію,—и только въ самомъ центрѣ этого кипящаго моря политической борьбы и кровавыхъ событий, въ маленькой Румыніи парило невозмутимое и благодатное спокойствіе.

Съ 1876 года она не знала ни забастовокъ, ни голодовокъ, ни революцій, ни карательныхъ экспедицій, ни эпидемій, ни политическихъ убійствъ, ни жестокихъ казней, ни изступленныхъ междоусобій, въ разгарѣ которыхъ брать идти на брата и человѣческая кровь льется какъ вода. За это время она трудилась, работала и богатѣла, сумѣла выплатить почти всѣ свои иностранные долги, достигла недостижимаго для многихъ великихъ державъ равновѣсія въ бюджетѣ, обзавелась желѣзными дорогами, гаванями, портами и заложила прочное основаніе своего экономическаго благоденствія.

Но оказывается, что нѣтъ свѣта безъ тѣней. Тѣнвою стороною румынской жизни было положеніе ея крестьянскаго, земледѣческаго класса. Какъ и въ нашей Бессарабіи, наибольшая часть земель въ Валахія и Молдавіи находится въ рукахъ помѣщиковъ. Размѣры крестьянской земельной собственности ничтожны и не покрываютъ земельныхъ потребностей крестьянъ. Они волей-неволей вынуждены арендовать земли у крупныхъ частныхъ владѣльцевъ. Пока отношенія между владѣльцами и арендаторами носили патриархальный характеръ, обѣ стороны еще кое-какъ сѣивались другъ съ другомъ. Но скоро они были поставлены на чисто-коммерческую почву. Владѣлецъ посмотрѣлъ на свое владѣніе только какъ на промышленную цѣнность, мысленно перевелъ ее на деньги и, само собою разумѣется, сталъ стремиться къ тому, чтобы извлечь изъ арендатора какъ можно больше денегъ. Въ довереніе торжества чисто-денежнаго отношенія къ землѣ, между владѣльцами и крестьянами стали представители чистаго капитала, совершенно свободные отъ всякихъ патриархальныхъ традицій, смягчающихъ жестокость положенія, частные посредники—евреи-арендаторы. Ихъ чисто-коммерческое отношеніе къ землѣ, ихъ свобода отъ всякихъ личныхъ и родовыхъ преданій, связывавшихъ владѣльцевъ съ крестьянами, позволяли имъ ставить болѣе жестокія условія аренды. Получая съ земли болѣе доходы, чѣмъ прежніе хозяева, они могли и предложить имъ болѣешую плату. Сдача крупныхъ имѣній арендаторамъ-посредникамъ сдѣлалась выгодной, а потому и повсемѣстной. Къ началу нынѣшняго движенія почти всѣ крупныя имѣнія румынскихъ помѣщиковъ находились уже въ рукахъ коммерческихъ арендаторовъ, арендные же цѣны на землю, сравнительно съ недавнимъ прошлымъ, естественно возросли болѣе чѣмъ вътрое. Могушество арендаторовъ-капиталистовъ особенно возросло послѣ учрежденія ими синдиката, отдавашаго имъ въ полное экономическое рабство не только крестьянъ, но даже и многихъ землевладѣльцевъ.

Безопасная помѣщико-посредническая эксплуатация крестьянскаго населенія не могла не вызвать протеста. И онъ разразился со всѣми ужасами пугачевщины и гайдамачины. Толпы голодныхъ, озлобленныхъ крестьянъ ринулись на помѣстья, предавая все огню и мечу, истребляя имущество арендаторовъ, не щади ни ихъ личности ни ихъ жизни. Такъ какъ огромное большинство арендаторовъ вслѣдствіе юридическаго ограниченія евреевъ, поставленныхъ въ Румыніи въ положеніе иностранцевъ и лишенныхъ права заниматься многими отраслями производительнаго труда, состоитъ преимущественно изъ представителей этой гонимой націи, то чисто-экономическое по природѣ своей движеніе вскорѣ приобрѣло совершенно не свойственную ему по существу націоналистическую окраску. Вслѣдъ за разрушеніемъ помѣстій румынскіе пугачевцы ринулись на города и мѣстечки и, въ отищеніе за безсердечную эксплуатацию со стороны евреевъ-арендаторовъ, стали громить невинное ни въ какомъ эксплуататорствѣ бѣдное и трудовое мѣстечковое еврейство. По слѣдамъ слѣпыхъ мстителей шель огонь, кровь и разрушеніе. Въ виду глубокой народности движенія правительство долго колебалось пустить въ ходъ войска, не будучи увѣрено въ повиновеніи послѣднихъ; но, когда динія толпы стали приближаться къ крупнымъ городамъ, ихъ встрѣтили залпами пѣхоты и атаками кавалеріи. Нестройныя народныя полчища въ большинствѣ случаевъ бѣжали передъ организованной военной силой, оставляя на полѣ сраженія тѣла убитыхъ и раненыхъ, но въ тѣхъ мѣстахъ, гдѣ войскъ было мало, крестьяне вступали съ ними въ борьбу и кое-гдѣ даже оставались побѣдителями, главнымъ образомъ, разумѣется, въ силу нежеланія солдатъ разстрѣливать своихъ же братьевъ. Телеграммы изъ мѣстъ возстанія прямо ужасны. Уже насчитывается до 50-ти городовъ и мѣстечекъ, сожженныхъ до тла. «Городъ Дорогой совершенно разграбленъ и сожженъ, населеніе спасается бѣгствомъ». Мѣстечко Кукешени, населенное венгерцами, пыталось сопротивляться; въ результатѣ: «4 венгерца убито и 30 ранено». Мѣстечко Сульціо

подверглось полному разгрому». Въ мѣстечкѣ Бельгестіе «разыграно столкновение крестьянъ съ войскомъ, при чемъ убито 14 крестьянъ». «Въ Піатрѣ со стороны крестьянъ убито 32 человѣка, а со стороны войскъ 6 человѣкъ». Мѣстечко Бордусни разрушено. Около 3000 крестьянъ идутъ на Инканы и Судкавъ». «Около 2000 мятежниковъ двинулись отъ Цворешти на Мигилени». «Городъ Михайлени захваченъ крестьянами; еврейское населеніе бѣжало. Городу Роману также грозитъ опасность. На Ясы идутъ тысячи крестьянъ». Въ Яссахъ—по словамъ «Черновицкой Газеты»—съ 5 марта закрыты всѣ лавки и магазины. Крестьяне грабятъ лавки, истребляютъ товары. Во многихъ соседнихъ мѣстечкахъ крестьяне подѣлили между собою землю. Въ Таргулѣ и Френозѣ 2000 крестьянъ бомбардируютъ камнями всѣ еврейскіе дома. Защищаться невозможно: тѣхъ прямо убиваютъ. Румынскаго министра-президента оповѣстили, что *нынѣшние безпорядки—только начало крупнаго аграрнаго волненія, имьющаго цѣлью раздѣлъ земли и изгнаніе изъ края евреевъ*. Волна этого движенія разольется по всей Румыніи тотчасъ же послѣ таянія снѣговъ.

Уже изъ этихъ подробностей очевидно, что все движеніе отнюдь не носитъ специально-антисемитическаго характера, какъ думаютъ, напримѣръ, «Русскія Вѣдомости». Въ то время какъ московская сходка студентовъ всѣхъ революціонныхъ отрядовъ, до эсъ-эровъ и эсъ-дековъ включительно, постановила выразить порицаніе румынскому движенію, заподозрѣвъ, что оно вызвано антисемитизмомъ, еврейское студенчество Яскаго университета оубликовало воззваніе, въ которомъ оно выражаетъ свои симпатіи угнетенному румынскому крестьянству и антипатіи къ угнетающимъ это крестьянство эксплуататорамъ; но вмѣстѣ съ тѣмъ воззваніе протестуетъ противъ того, что крестьянское движеніе направилось противъ *всего* еврейскаго населенія, и указываетъ на то, что эксплуатация есть признакъ всякаго арендаторскаго хозяйства въ Румыніи—какъ еврейскаго, такъ и христіанскаго.

Взбунтовавшееся крестьянство само стоитъ, повидимому, на той же почвѣ, не дѣлая никакого предпочтенія эксплуататорамъ изъ своихъ единовѣрцевъ. Шурину префекта г. Дорогой оно предписало немедленно очистить его имѣніе и выгнать всѣхъ арендаторовъ-христіанъ, не обрабатывающихъ арендуемыхъ земель личнымъ трудомъ. Вообще, по словамъ «Neue Freie Presse», «требованія, предъявляемыя къ арендаторамъ-крестьянамъ, ничѣмъ не отличаются отъ требованій, предъявленныхъ къ арендаторамъ-евреямъ». Румынскій министръ финансовъ телеграфировалъ въ названную газету, что возстаніе носитъ не только антисемитскій, но аграрный и анархистскій характеръ, и указалъ въ подтвержденіе на множество преданныхъ разрушенію христіанскихъ домовъ. «Berliner Tageblatt» указываетъ, что движеніе поддерживается передовою румынскою «университетскою молодежью и либеральною печатью, яростно порицающею употребленіе войскъ противъ возставшихъ крестьянъ». Бухарестскій корреспондентъ «Neue Freie Presse» говоритъ, что *румынское крестьянство слишкомъ много терпитъ отъ разныхъ поборовъ и отъ притѣсненій алчныхъ арендаторовъ*. Правительство вяло отъзывалось на крестьянскія нужды. Богатѣя на счетъ крестьянъ, арендаторы нямало не заботились о томъ, чтобы поддержать крестьянское хозяйство. Крестьяне годъ отъ году разорялись, лишались земли, скота и постепенно доходили до нищеты, тогда какъ на ихъ глазахъ росло и умножалось богатство арендаторовъ. Плохой урожай этого лѣта и суровая зима окончательно доконили долготерпѣиве крестьянъ и способствовали разрѣшенію кризиса такимъ неожиданнымъ и ужаснымъ образомъ. Невозможность приступить въ свое время къ полевымъ работамъ заставила крестьянъ искать самопомощи. Съ этою цѣлью были созданы сходки, въ которыхъ принимало участіе и городское населеніе; страсти крестьянъ усиленно разжигались городскими ораторами, старавшимися объяснить темному народу, что все зло происходитъ отъ ихъ малоземелья и отъ эксплуатации арендаторовъ. Въ результатѣ послѣдовало рѣшеніе расправиться съ арендаторами собственной властью, отобрать отъ нихъ земли, подѣлить между крестьянами, а евреевъ выгнать. Вмѣстительство войска и неизбѣжное при этомъ кровопролитіе еще болѣе ожесточило народъ. Въ Румыніи вспыхнула настоящая крестьянская война.

Румынское правительство пустило теперь въ ходъ войска, призывая на службу даже резервистовъ, но гораздо болѣе надежды внушаетъ нѣсколько запоздалое рѣшеніе неотложно заняться разсмотрѣніемъ аграрнаго и еврейскаго вопросовъ. Новое министерство Стурдзы уже оубликовало, въ видахъ успокоенія страны, манифестъ, въ которомъ возвѣстило о мѣрахъ, долженствующихъ облегчить крестьянскую нужду. Общано принять мѣры къ облегченію уплаты аренды, преобразовать и уменьшить крестьянскіе налоги, пересмотрѣть законы о наймѣ на полевая работы. Политика беззаботности правительства по отношенію къ крестьянству, даетъ такіе ужасные плоды, что всѣмъ правителямъ странъ съ преобладающимъ крестьянскимъ населеніемъ можно смѣло рекомендовать болѣе вниманія къ правамъ и нуждамъ народа. Грѣхъ конституціонной Румыніи несутъ на себѣ и великія монархическія государства. Кровавые ужасы поголовнаго крестьянскаго мятежа за нашими предѣлами должны сыграть роль грознаго предостереженія о смертельной опасности односторонняго государственнаго покровительства эксплуатирующимъ классамъ.

Въ Государственной Думѣ.

19-го марта Государственная Дума приступила наконецъ къ обсужденію аграрнаго вопроса.

Этотъ первый аграрный день можно характеризовать слѣдующими чертами: ораторы были болѣе сдержаны и дѣловиты, чѣмъ въ прошломъ году. Настроение Думы было несравненно спокойнѣе, и уже въ первый же день установилось определенное отношеніе къ аграрному вопросу всѣхъ сторонъ: правительства, аграріевъ, умѣреннаго центра и лѣвыхъ. Взаимоотношеніе этихъ сторонъ опредѣлилось, и уже выяснились кое-какія общія точки для возможнаго соглашенія.

Первымъ выступилъ кн. Святополкъ-Мирскій. Этотъ ораторъ настаивалъ на мысли, что главная причина крестьянскихъ бѣдствій—общинное хозяйство, а вовсе не недостатокъ земли. Для поднятія крестьянскаго благосостоянія, по мнѣнію оратора, необходимо руководство помѣщиковъ, а для избавленія крестьянъ отъ земельной тѣсноты—нормальное разселеніе ихъ «по лицу земли родной».

Гг. Караваевъ и Церетели говорили отъ лица социальныхъ партій.

Первый ораторъ много и обстоятельно распространялся о невыносимомъ положеніи крестьянства и о причинахъ крестьянской нищеты, и указывалъ на обремененіе крестьянъ налогами. Взимаая огромные налоги, правительство ничего, по словамъ г. Караваева, не сдѣлало для крестьянства. Въ результатѣ половина Россіи безграмотна.

— Такъ и лучше!—прервали оратора голоса съ правыхъ кресель.



Ночлежный домъ въ память посѣщенія въ 1902 г. С.-Петербурга президентомъ Французской республики Эмилемъ Лубэ. Открытъ на Гутуевскомъ островѣ 14 марта с. г. Домъ открытъ на средства, пожертвованныя президентомъ (25 т. р.). Зданіе рассчитано на 80 человекъ, пользующихся за 5 коп. ночевкой, утреннимъ и вечернимъ чаемъ. Наружный видъ зданія.

Г. Караваевъ заключилъ свою рѣчь лозунгомъ трудовой партіи: «Земля трудящимся» и «Трудящийся да ястъ!»

Г. Церетели много говорилъ по поводу пониманія правительствомъ принципа неприкосновенности собственности, указывая на то, что само правительство далеко не всегда соблюдало этотъ принципъ, когда дѣло шло о частныхъ интересахъ отдѣльныхъ лицъ.

Центральнымъ пунктомъ описываемаго засѣданія слѣдуетъ, по справедливости, считать рѣчь г. Кутлера.

Г. Кутлеръ предложилъ всесторонне обработанный аграрный проектъ партіи народной свободы. Этому предложенію онъ предпослалъ обстоятельную и доказательную критику идеи націонализаціи земли, указавъ на невозможность осуществить «трудовую норму» земельного надѣленія и отмітилъ непрактичность и малую пользу «разселенія» и переселенія крестьянъ.

«Кому дать землю?» спрашивалъ далѣе ораторъ и пришелъ къ выводу, что дать ее слѣдуетъ не всѣмъ желающимъ ее обрабатывать (точка зрѣнія трудовиковъ), но только «крестьянамъ и земледѣльцамъ другихъ сословій, въ настоящее время сидящимъ на землѣ и отъ нея живущимъ».—«Я думаю, что правильнѣе задаться цѣлью помочь меньшему числу лицъ, но въ большей мѣрѣ»,—замѣтилъ г. Кутлеръ.

Что касается *нормы* надѣленія, то г. Кутлеръ остановился не на трудовой, а на *потребительской* нормѣ («дать крестьянству земли настолько, чтобы ей хватило для удовлетворенія насущныхъ нуждъ населенія»).

«Партія народной свободы»,—заключилъ свою рѣчь г. Кутлеръ:—предлагаетъ передать землю крестьянамъ не во временное пользованіе, а въ постоянное, предлагая ограничить только право отчужденія и залога, чтобы предупредить въ будущемъ широкое развитіе купли-продажи земли. Что же касается условій пользованія землею въ предѣлахъ общины, то партія предлагала бы, что законъ не долженъ ничего предпринимать. Надо предоставить крестьянамъ самимъ устраниваться такъ, какъ имъ угодно».

Слѣдуетъ затѣмъ отмѣтить также рѣчь главноуправляющаго землеустройствомъ и земледѣліемъ кн. Васильчикова. Основная положенія его рѣчи сводились къ настоятельному указанію на священное право собственности, а также и на то, что правительство при-

звано оберегать неприкосновенность граней, на которыхъ сталкиваются интересы различныхъ лицъ, группъ и сословій.

Дума постановила разсматривать аграрный вопросъ только одинъ разъ въ недѣлю, по понедѣльникамъ.

Засѣданіе 20 марта открыло новую эру въ нашей парламентской жизни. Съ этого дня началось обсужденіе въ Думѣ нашего государственнаго бюджета.

Бюджетное право Думы—одно изъ самыхъ серьезныхъ ея правъ. Поэтому вполне понятно то особое вниманіе, съ которымъ и Дума и кабинетъ отнеслись къ первому бюджетному парламентскому дню.

Пренія по вопросу о порядкѣ разсмотрѣнія государственной росписи были открыты министромъ финансовъ, г. Коковцевымъ.

Г. Коковцевъ выразилъ надежду, что народные представители сумѣютъ разобраться въ столь сложномъ дѣлѣ, какъ государственный бюджетъ, нужно только, чтобы разсмотрѣніе бюджета было чисто-дѣловое.

Въ дальнѣйшемъ изложеніи своей рѣчи министръ финансовъ пришелъ къ заключенію, что «правительство сдѣлало все, что только возможно, чтобы довести расходный бюджетъ 1907 года (2.173 милліона руб.) до уровня крайней умѣренности». Въ остальномъ же, по словамъ г. Коковцева, сокращеніе расходовъ можетъ быть допущено только тогда, когда подвергнутся измѣненію оправдывающіе ихъ законы. «Такъ машина, быть-можетъ, поглощающая слишкомъ много топлива, должна быть замѣнена новою, болѣе экономною... И только тогда, когда это исполнено, можно умень-

шить отпускъ топлива. Но глубоко-неразумно было бы, прогнѣвавшись на машину, отказать ей въ топливѣ, а тѣмъ болѣе перейти и разбить ее ударомъ молота».

Разсмотрѣвъ затѣмъ нашъ чрезвычайный бюджетъ и заявивъ, что нѣтъ оснований бояться дефицита, если (какъ у насъ) государство можетъ покрывать обыкновенными доходами не только обыкновенные расходы, но и проценты по займамъ, министръ просилъ Думу нынѣ же передать проектъ росписи на разсмотрѣніе

бюджетной комиссіи и въ заключеніе привелъ слова бельгійскаго министра финансовъ о томъ, что «бюджетъ не можетъ быть дѣломъ какой-либо партіи».

Выступившій на трибуну вслѣдъ за г. Коковцевымъ, г. Кутлеръ съ первыхъ же словъ, наоборотъ, заявилъ, что финансы находятся въ тѣснѣйшей зависности отъ политики, и что въ иностранныхъ парламентахъ принято открывать по поводу внесенія бюджета пренія, касающіяся общаго направленія правительственной политики.

Рѣчь г. Кутлера была очень обширна. Ораторъ коснулся множества вопросовъ и подвергъ проектъ росписи всесторонней критикѣ. Между прочимъ онъ указалъ на крупныя пробѣлы въ росписи: въ нее включены далеко не всѣ государственные доходы и расходы, и опущено цѣлое вѣдомство съ многомилліоннымъ бюджетомъ—вѣдомство учреждений Императрицы Маріи. Далѣе г. Кутлеръ указалъ на дезорганизацію и отсутствіе порядка въ приложеніяхъ къ финансовымъ смѣтамъ разныхъ вѣдомствъ. Многие расходы установлены помимо обычнаго законнаго порядка и даже безъ коллегіальнаго обсужденія. Путаница, по словамъ оратора, доходить до того, что, напримѣръ, въ оправданіе одной изъ смѣтъ министерства внутреннихъ дѣлъ сдѣланы ссылки на 518 разныхъ законовъ, изданныхъ въ 40-хъ годовъ истекшаго столѣтія.

Затѣмъ г. Кутлеръ говорилъ о доходномъ бюджетѣ, о налогахъ, реглаляхъ и пр., и указалъ на неравномѣрность распределенія налоговой тяжести на населеніе. По подсчету оратора, состоятельные элементы уплачиваютъ какъ пошлины, такъ и прямыхъ налоговъ около 350 милліоновъ; вся же остальная сумма налоговъ, 1.150 милліоновъ, покрывается преимущественно неимущими классами населенія.

Что касается расходнаго бюджета, то ораторъ подробно остановился на расходахъ по гражданскому управленію и между прочимъ указалъ на расходы по цензурному вѣдомству, для которыхъ, по мнѣнію г. Кутлера, послѣ манифеста 17-го октября о свободѣ слова, не осталось уже никакого формальнаго оправданія. «Каза-лось бы,—говорилъ ораторъ,—что органамъ цензурнаго вѣдомства не осталось дѣла. Въ дѣйствительности же начальникъ главнаго управленія по дѣламъ печати и его ближайшіе сотрудники получаютъ прибавку къ содержанію».

Речь г. Кутлера вызвала отвѣтъ и возраженія со стороны министра финансовъ, который между прочимъ указалъ на то, что вѣдомство Императрицы Маріи вовсе не «пропущено», но не внесено въ роспись совершенно на законномъ основаніи. Г. Коковцевъ далѣе призналъ, что налоговая тяжесть у насъ распределена дѣйствительно неравномерно, но изъ этого слѣдуетъ одно: малъ классъ состоятельныхъ людей въ Россіи и много несостоятельныхъ. Въ связи съ этимъ, говоря о казенной продажѣ вина, ораторъ счелъ нужнымъ возразить на постоянные упреки казнѣ, что она беретъ съ народа послѣднюю копейку и ничего для народа не дѣлаетъ. «Объ этой послѣдней копейкѣ,—сказалъ г. Коковцевъ:—я уже слышалъ очень давно. Еще откупщикъ Кокоревъ говорилъ, что народъ пропиваетъ послѣднюю копейку. И вотъ, съ Божьей помощью, все эта же послѣдняя копейка пропивается и до сихъ поръ. Мы не изъ народнаго достоянія взяли эту копейку, а казна уменьшила доходы посредниковъ этого дѣла (питейнаго), и та часть доходовъ, которая теперь идетъ въ руки государственныхъ доходовъ, шла прежде въ руки посредниковъ».

Изъ остальныхъ ораторовъ, выступавшихъ въ этотъ первый бюджетный день, слѣдуетъ упомянуть о П. А. Столыпинѣ и о г. Струве.

Премьеръ-министръ выступилъ довольно неожиданно, сочтя нужнымъ возразить г. Кутлеру по поводу словъ этого послѣдняго о расходахъ на цензурное вѣдомство. По словамъ г. Столыпина, ни начальникъ главнаго управления по дѣламъ печати, ни одинъ изъ служащихъ никакой прибавки къ содержанию не получали. Помощника же у начальника и вовсе нѣтъ. Все это слѣдовало бы знать г. Кутлеру, какъ бывшему члену Совѣта Министровъ. «Здѣсь былъ нанесенъ вѣренному мнѣ вѣдомству ударъ сильный и смѣлый,—закключилъ свою рѣчь П. А. Столыпинъ:—но пришелся онъ востину не по коню, а по оглоблям!»

Г. Струве указалъ на кое-какіе непронзводительные расходы (по цензурному вѣдомству, по содержанию фактически - ненужной



Ночлежный домъ въ память посѣщенія С.-Петербурга президентомъ Эмилемъ Лубэ. Спальни.

дипломатической миссіи въ Штутгартѣ и т. д.). Центръ же его рѣчи заключался въ изложеніи намѣреній партіи народной свободы, въ разсмотрѣніи бюджетнаго вопроса и въ опредѣленіи задачи бюджетной комиссіи. Задача эта должна, по словамъ г. Струве, заключаться въ детальномъ изслѣдованіи росписи, въ пересмотрѣ законовъ, и когда вся эта работа будетъ продѣлана, тогда Дума можетъ свободно принять или отвергнуть тѣ или нныя ассигнованія, стоя на совершенно-законной почвѣ.

Въ слѣдующемъ засѣданіи (22 марта) были внесены предложенія объ отмѣнѣ и измѣненіи дѣйствующихъ правилъ объ исключительномъ положеніи и о преобразованіи денежной системы.

А затѣмъ въ теченіе всего этого засѣданія продолжались пренія по бюджетному вопросу.

Ораторовъ на этотъ разъ было очень немного: гг. Стецкий, Жуковскій, Волкъ-Карачевскій и Алексинскій—съ одной стороны и министръ финансовъ—съ другой.

Центральными рѣчами явились рѣчи гг. Стецкого, Жуковскаго и Алексинскаго. Первый изъ этихъ ораторовъ по поводу нѣкоторыхъ бюджетныхъ частныхъ много говорилъ о необходимости автономіи для Царства Польскаго, чѣмъ вызвалъ отвѣтную реплику г. Коковцева: «Объ автономіи мы будемъ говорить въ иное время и въ иное мѣсто». Второй ораторъ, г. Жуковскій, извѣстный финансистъ и писатель по экономическимъ вопросамъ, въ очень длинной и обстоятельной рѣчи, съ весьма доказательными цифрами въ рукахъ, обрисовалъ финансовое соотношеніе между Россіей и Царствомъ Польскимъ и, въ противность словамъ г. Коковцева, доказывалъ, что доходы, получаемые русскимъ правительствомъ съ Царства Польскаго, превышаютъ затраты на него изъ средствъ государственнаго казначейства въ среднемъ на 20 милліоновъ рублей.

Что касается г. Алексинскаго, то его рѣчь, въ общемъ хорошо задуманная, совершенно разошлась по своей идеѣ съ высказаннымъ имъ резюме.



Ночлежный домъ въ память посѣщенія С.-Петербурга президентомъ Эмилемъ Лубэ. Столовая.

Г. Алексинский подверг проект росписи рѣзкой критикѣ и сурово охарактеризовал всю внѣшнюю и внутреннюю политику правительства, какъ политику капитализма и покровительства дворянамъ-помѣщикамъ. Конецъ рѣчи г. Алексинскаго свелся къ слѣдующей логически-неожиданной резолюціи, которая явилась, собственно говоря, предложеніемъ социаль-демократической фракціи: «Государственная Дума, не желая брать на себя отвѣтственность за финансовую политику правительства, отказывается въ утвержденіи росписи безъ передачи ея въ комиссію».

Во время рѣчи г. Алексинскаго произошелъ слѣдующій инцидентъ:

Г. Алексинский прочелъ изъ англійскаго журнала «Economist» цитату, въ которой говорилось о томъ, что роспускъ русскаго парламента есть актъ вѣроломный.

Представители крайней правой партіи запротестовали и объявили, что слова г. Алексинскаго являютъ оскорбленіемъ Величества. «Поэтому мы не можемъ оставаться. Мы уходимъ!»—заявилъ гр. Бобринский.

Г. Алексинский объяснилъ, что онъ прочелъ цитату изъ книги, цензурированной въ Петербургѣ. Предсѣдатель въ свою очередь замѣтилъ, что г. Алексинский никакихъ комментариевъ къ прочитанному не дѣлалъ. Но ничто не помогло дѣлу, и правые, удалившись изъ залы засѣданій, составили мотивированное заявленіе объ оскорбленіи Величества. Заявленіе это было приложено къ журналу текушаго засѣданія, и инцидентъ этимъ былъ исчерпанъ.

Въ засѣданіи 23 марта (третьей бюджетный день) были объявлены двѣ резолюціи:

Во-первыхъ, резолюція трудовиковъ. Они высказались за передачу проекта росписи въ комиссію.

Во-вторыхъ, резолюція социалистовъ-революціонеровъ, которые заявили, что они отвергнуть бюджетъ безъ передачи въ комиссію.

Изъ ораторовъ въ этотъ день выступали гг. Капустинъ, Пуришкевичъ, Березинъ, Кутлеръ.

Г. Капустинъ горячо призывалъ Думу къ творческой работѣ и убѣждалъ прекратить, въ интересахъ общаго дѣла, всѣ думскія препирательства: «Правду въ жизнь нужно проводить неотлагательно, нужно работать и пользоваться всѣмъ, что можно сдѣлать для массы русскаго народа»—заключилъ онъ свою длинную рѣчь.

Г. Пуришкевичъ почти ничего не сказалъ по существу, ограничившись задорными полемическими выпадами, вызывавшими довольно дружный смѣхъ собранія. Г. Березинъ высказался за необходимость передачи бюджета въ комиссію. Г. Кутлеръ преимущественно возражалъ по адресу г. Столыпина, министра финансовъ и г. Алексинскаго.

Н. П. Вагнеръ. (Портр. на стр. 232).

Въ ночь на 22-е марта с. г. смерть унесла изъ этого міра одного изъ оригинальнѣйшихъ и талантливѣйшихъ русскихъ писателей, извѣстнаго ученаго зоолога, Николая Петровича Вагнера.

Покойный былъ хорошо знакомъ каждому изъ насъ, начиная съ раннихъ лѣтъ нашего дѣтства. Кто изъ насъ не зналъ его литературный псевдонимъ «Кота-Мурлыку»? Знаменитаго «Кота-Мурлыку», которому Фел-Фантаста дала волшебный талантъ рассказывать прелестныя волшебныя сказки? Кому незнакомо таинственные и прекрасные образы его фантазіи: Мила и Нолли, Пимперла, Максъ и Волчокъ? «Сказки Кота-Мурлыки» были для насъ въ дѣтствѣ любимой книгой. Мы не всегда и не все понимали въ этихъ сказкахъ: многое въ нихъ тяготѣло надъ нашей впечатлительностью слишкомъ большимъ грузомъ, но заложенные въ нихъ блестящіе добра, красоты и поэзіи чутко воспринимались сердцемъ ребенка и оставались въ немъ на всю жизнь.

Ученый зоологъ и естествоиспытатель, «Котъ-Мурлыка» потомъ рассказывалъ намъ въ болѣе позднія эпохи нашей юности уже другія сказки: онъ говорилъ намъ въ понятной и ясной формѣ о тѣхъ волшебствахъ, которыми окружаетъ насъ отовсюду мать-природа. Научно-популярные очерки Н. П. Вагнера заложили въ насъ

прочный первый фундаментъ знанія и—что еще важнѣе—стремленіе къ знанію. Многие изъ насъ въ дальнѣйшемъ теченіи своей жизни встрѣтились еще разъ со своимъ милымъ Котомъ-Мурлыкою, но то былъ уже важный ученый профессоръ. Въ его кабинетѣ и аудиторіи царилъ строгая наука и совсѣмъ не слышалось мечтательнаго мурлыканья таинственнаго Кота-сказочника; и только изрѣдка мелькало блѣлое одѣяніе Фел-Фантасты, которую тогда и онъ и мы звали уже иначе: «Природа».

Н. П. Вагнеръ занимаетъ среди современныхъ русскихъ естествоиспытателей одно изъ самыхъ видныхъ мѣстъ.

Онъ родился въ 1829 году, въ Казани, гдѣ и получилъ высшее образованіе въ мѣстномъ университетѣ по разряду естественныхъ наукъ. Въ 1851 году онъ получилъ степень магистра зоологій за диссертацию «о чернотѣлкахъ» и сталъ съ 1852 года читать лекціи въ Казанскомъ университетѣ. Позднѣе, защитивъ докторскую диссертацию, Н. П. Вагнеръ работалъ при Московскомъ университетѣ и за границей, а потомъ снова переселился въ Казань, гдѣ и занялъ кафедру зоологій, въ качествѣ ординарнаго профессора. Нѣсколько ранѣе онъ редактировалъ въ Москвѣ «Журналъ Московскаго Общества сельскаго хозяйства».

Въ 1869 году Н. П. Вагнеръ былъ избранъ почетнымъ членомъ Петербургскаго университета и въ томъ же году получилъ отъ Парижской академіи премию за свои научные труды. Въ 1871 г. Вагнеръ занялъ кафедру въ Петербургскомъ университетѣ.

Позднѣе онъ много работалъ на Бѣломъ морѣ и даже устроилъ тамъ, въ Соловецкомъ монастырѣ, зоологическую станцію, въ которой состоялъ потомъ директоромъ.

Въ настоящей замѣткѣ трудно перечислить всѣ литературно-научные труды покойнаго. Они всецѣло относятся къ области зоологій, при чемъ слѣдуетъ упомянуть, что Н. П. Вагнеръ сдѣлалъ въ этой области крупное—и не сразу признанное научнымъ міромъ открытіе. Въ своей работѣ: «Самопроизвольное размноженіе гусеницъ и насекомыхъ», онъ впервые установилъ фактъ такъ-называемаго «педогенезиса». Онъ открылъ, что личинки одного двукрылаго насекомага размножаются, развивая внутри тѣла новыя такіе же личинки. Изъ другихъ трудовъ покойнаго зоолога слѣдуетъ упомянуть его «Строеніе морскихъ звѣздъ», «Безпозвоночныя Бѣлаго моря» и «Исторія развитія царства животныхъ».

Кромѣ того Н. П. Вагнеръ издалъ рядъ статей и очерковъ популярно-научнаго содержанія, о чемъ мы уже упоминали, и свои знаменитыя «сказки».

Обладая въ совершенствѣ литературнымъ талантомъ, Н. П. Вагнеръ вообще удѣлялъ очень много времени изящной литературѣ. Кромѣ «сказокъ» имъ были изданы въ четырехъ томахъ «Повѣсти, сказки и рассказы Кота-Мурлыки» и романъ «Темный путь». Въ семидесятыхъ годахъ Н. П. Вагнеръ издавалъ и редактировалъ научно-художественный журналъ «Свѣтъ».

Покойный былъ однимъ изъ старѣйшихъ сотрудниковъ «Нивы». Въ нашемъ журналѣ въ разное время были помѣщены слѣдующія его литературныя произведенія: сказки—«На зарѣ» и «Сапфиръ Мирнѣевичъ», рассказы: «Джемма», «Лѣха и Ксютка» и «Лобѣда» и легенда «Люцій Кололо».

Нельзя не упомянуть еще объ одной сторонѣ дѣятельности Н. П. Вагнера: онъ активно занимался изслѣдованіями въ области спиритизма и медиумизма и старался поставить на научную почву разныя загадочныя явленія въ психической природѣ человѣка. Многое изъ этихъ явленій теперь уже разъяснено наукой, и Н. П. Вагнера слѣдуетъ считать пионеромъ въ этой области научнаго мышленія.

Покойный скончался послѣ продолжительной болѣзни, которая нѣсколько лѣтъ тому назадъ совершенно лишила его всякой трудоспособности. Н. П. Вагнеръ послѣдніе годы жилъ въ такомъ тяжеломъ и безнадежномъ состояніи, что смерть поистинѣ явилась для него желанной освободительницей отъ тяжкихъ земныхъ путей.

Помянемъ добромъ этого прекраснаго гуманнаго писателя, который въ разные годы нашей жизни щедро давалъ намъ золотыя зерна знанія, добра и правды.



Н. П. Вагнеръ (1829—1907).
По фот. Д. Здобнова, авт. «Нивы».

Содержаніе.

ТЕКСТЪ: Чуть брезжилъ разсвѣтъ... Рассказъ изъ быта московскаго студенчества начала 90-хъ годовъ. Евг. Ляцкаго. (Продолженіе).— Очерки по исторіи конституцій. VII. Налоги и бюджетъ. А. Г. Пресса. — Крестьянская революція въ Румыніи. (Политическое обозрѣніе).— Въ Государственной Думѣ.—Н. П. Вагнеръ.—Объявленія.

РИСУНКИ: Грибной урожай.—И не оставятъ въ тебѣ камня на камнѣ... (Ев. Луки, 19, 44).—Отдыхъ на пути.—Входъ Господень въ Иерусалимъ.—50-й товарищескій обѣдъ литераторовъ въ С.-Петербургѣ.—Къ 100-лѣтнему юбилею Константиновскаго артиллерійскаго училища 14 марта с. г. (4 рисунка).— Ночлежный домъ въ память посѣщенія С.-Петербурга президентомъ Французской республики Эмилемъ Лубэ, открытый на Гутуевскомъ островѣ 14 марта с. г. 1) Наружный видъ. 2) Спальня. 3) Столовая.—Н. П. Вагнеръ.

Къ этому № прилагаются: 1) «Ежемѣс. литерат. и популярно-научныя приложенія» за апрѣль 1907 г., 2) «ПАРИЖОНІЯ МОДЫ» за АПРѢЛЬ 1907 г. съ 37 рис. и отдѣльн. листъ съ 31 черт. выкр. въ натур. велич. и 41 рис. дамскихъ рукодѣлій.



Мозольная жидкость ГОЛЛЕНДЕРЪ.

Мозоли исчезают при употреблении мозольной жидкости Голлендеръ без малѣйшей боли. Цѣна флакона 35 коп., 2 флакона высылаются почтою за 1 руб. изъ Лаборатори И. ГОЛЛЕНДЕРЪ: С.-Петербургъ, Развѣзжая ул., д. № 13. № 28070 ПРОДАЖА ВО ВСѢХЪ АПТЕКАХЪ И АПТЕКАРСКИХЪ МАГАЗИНАХЪ ИМПЕРИИ. S—1

Вѣрный заработокъ

150 до 250 въ мѣсяцъ в болѣе могутъ зарабатывать мужчины и дамы, всѣхъ сословій, (безъ прерыва своихъ обычныхъ занятій) чрезъ принятіе моей агентуры, для распространения новаго, крайне дешеваго и въ каждомъ домѣ необходимаго предмета (предварит. знанія не требуются). Предложенія которые могутъ быть и на русскомъ языкѣ проситъ адресовать: Экспортный пунктъ „ДЕЛЬТА“ въ Лугано (Швейцарія). Экспортная „Delta“, Lugano (Schweiz). Письмо въ Швейцарію оплачив.: откр. 4 коп., закрыт. 10 коп.

СЪМЕНА

съ ручательств. хорошей всхожести. Сельскохозяйственные машины и все что требуется въ сельск. хозяйствѣ предлагаются по умѣреннымъ цѣнамъ Сѣверное Сельско-хоз. Товарищество С.-Петербургъ, Мах. Коношенная, 10.

ИСПОЛИНСКІЕ ОВОЩИ

РАННИЕ. „ОТЕЛО“, черно-красная капуста, плоская, выносившая, мясистая, превосходнаго вкуса, колоссальной величины; усовершенствованный культурный сортъ, считающийся однимъ изъ лучшихъ въ Европѣ. Пакетъ—40 коп. „БѢЛАЯ СКОРОСѢЛКА“, цвѣтная капуста, бѣло-сѣбнаго цвѣта, огромнаго размѣра; одинъ изъ раннихъ сортовъ; крайне неприхотлива. Пакетъ—50 коп.

„МАЙСКИЙ КОРОЛЬ“, кочаный салатъ, очень крупный, самый ранній; превосходный грунтовой сортъ. Пакетъ—15 коп. За 1 р. 15 коп. высылаю по почтѣ: 1 пак. „Отело“, 1 пак. „Скоросѣлка“ и 1 пак. „Короля“.

Г. ФРИКЪ.

С.-Петербургъ, Адмиралтейск. пр., 10.

БИЛЬЦА

САНАТОРІЯ „Замокъ Лесницъ“ РАДЕБЕЙЛЬ-Дрезденъ. Благодар. результаты. 3 врача. Условія безпл. Дир. Альфредъ Бильцъ. Главн. врачъ д-ръ Ашке. Междунар. снотенія.

Сезонъ лѣченія! Умѣрен. климатъ: Сакс. Ницца. Книга Бильца о натур. методѣ лѣченія разосл. прибл. въ 1 1/2 милл. экземпля.

LOTION DEQUEANT

ВОЛОСЫ, БОРОДА, БРОВИ, РЪСНИЦЫ. Умываніе Людвигъ ДЕНАНЪ. Средство для рощенія волосъ, прекращаетъ выпаденіе, предупреждаетъ сѣдину, озвращаетъ первоначальный цвѣтъ, безъ употребленія краски, во всѣхъ возрастахъ и во всѣхъ случаяхъ. Седьмилѣт. безплотно. Высылается безвозмездно извлеченіе изъ Отчета, принятаго Академіей Медицины въ Парижѣ. Письменно и лично: L. DEQUEANT, Ph^o, 38, rue Signa-court, Paris. Остерегайтесь многочисленныхъ подражаній и поддѣлокъ. Продается во всѣхъ лучшихъ магазинахъ.

НАИВЫГОДНѢЙШЕЕ

Требуйте новый каталогъ

□□□ Акц. О-во „ДУХ“ Ю. А. Меллеръ □□□

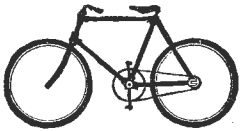

Лучше изъ лучшихъ.
ЦѢНЫ, КАЧЕСТВО
внѣ конкуренціи.

Мотоциклеты отъ 250 руб.
Автомобили отъ 1700 руб.

Представители: во всѣхъ городахъ Россіи.

Магазинъ—Москва, Неглинный, д. Фарсановой.
Фабрика—Тверская застава, Язская Слободка.

№ 26072

3—1

Leichner's Fettmilder

ЖИРНАЯ ПУДРА ЛЕЙХНЕРА. Цѣна: коробка 1 рубль.
Пудра для дня и вечера, незаменима на кожѣ. Косметическое средство для улучшения красоты кожи. Театральная гримировка. Жирныя румяна и бѣлила.
В. № 25281 Карандаши для бровей. 12—10
Имѣются во всѣхъ косметическихъ и аптекарскихъ магазинахъ Россіи.
Л. ЛЕЙХНЕРЪ въ Берлинѣ, поставщикъ бѣльгійскихъ императорскихъ театровъ.
Главный складъ для всей Россіи: С.ПБ. ТЕХНО-Химическая Лабораторія, С.-Петербургъ, Лиговская, 123.

Списки новѣйшихъ граммофонныхъ пластинокъ, по мѣрѣ ихъ выпуска, высылаю **БЕЗПЛАТНО** интересующимся, сообщившимъ свои адреса.

Юлій Генрихъ ЦИММЕРМАНЪ.
С.-Петербургъ, Морская ул., 34.

ЧЕ-СУ-ЧА

КИТАЙСКАЯ

Дамская отъ 10 р. вусовъ въ 25/6 арш.
Полумужская „ 15 р.
Мужская „ 22 р.

Высылаютъ съ наложен. платеж. Сибирскій № 26045 складъ 5—2

Д. Епанешниковъ.

Москва, Третьяковскій проѣздъ.
При заказѣ просить выслать 10% задатка.

УДОБНО ВЫГОДНО ВКУСНО

ДОМАШНІЯ СЛАДКІЯ БЛЮДА

МОРОЖЕНОЕ, КРЕМЪ, ЖЕЛЕ, ДЕССЕРТЪ БОЯРСКІЙ
приготавливаются быстро и безъ труда изъ НАТУРАЛЬНЫХЪ СОКОВЪ СГУЩЕННЫХЪ только кондитерской фабрики

Д. БРАЙНИНА въ МОСКВѢ.

Продается вездѣ.

ПАРИЖЪ
(Франція).

Художеств., фотограф. и литерат. произведенія.
Р. Жениергъ, Парижъ, ул. Фобуръ С-тъ Мартънъ, № 89.
Каталогъ 40 коп. почт. мар.

!! Последняя новость !!

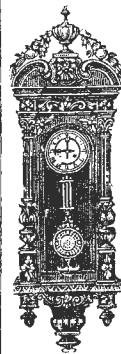

Прелестные и прочные стѣнные часы „Регуляторъ“ новѣйшаго фасона, съ отличною самограющею каждаго часа громкою и весьма приятною для слуха музыкой самыхъ знаменитыхъ композиторовъ (по желанію: вальсы, польки, марши, театральныя оперы и т. п.), въ элегантномъ корпусѣ, заграничной работы. Цѣна въместѣ 30 руб. только 15 руб. Часы безъ музыки, съ трехнедѣльнымъ ходомъ и башеннымъ боемъ, бьющіе половини и цѣлые часы—цѣна 13 р. и 14 р. Корпусъ часовъ длиною около 1 1/2 арш. и шириною около 1/2 арш. и подвѣсаны въ темпоріховый цѣвъ. Ручательно за импортъ, музыку и вѣрность хода на 6 лѣтъ. Упаковка самая тщательная и безплатная. Выслать вышрен. часы до минуты, немедленно по полученіи 5 р. задатка. Задатокъ можно прислать марками по адресу: Варшавскій Базаръ, Т-во „ЛЮБОВЬ“, № 25927 Варшава, Гржибовская, 4—4 PS. При полученіи полной стоимости впередъ прилаг. безплат. для распространенія нашей фирмы изящ. стол. бронзовые часы съ свѣтящимся циферблатомъ „Молнія“.

оріховый цѣвъ. Ручательно за импортъ, музыку и вѣрность хода на 6 лѣтъ. Упаковка самая тщательная и безплатная. Выслать вышрен. часы до минуты, немедленно по полученіи 5 р. задатка. Задатокъ можно прислать марками по адресу: Варшавскій Базаръ, Т-во „ЛЮБОВЬ“, № 25927 Варшава, Гржибовская, 4—4 PS. При полученіи полной стоимости впередъ прилаг. безплат. для распространенія нашей фирмы изящ. стол. бронзовые часы съ свѣтящимся циферблатомъ „Молнія“.

Отъ пожара и воровъ.

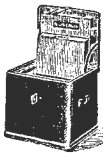

Сущевскій Заводъ

неогоразимыхъ шкафовъ и кухонныхъ плитъ.

Москва, Петровка 5.

Три грандіозныхъ пожарахъ въ Москвѣ гостиницы „Метрополи“ и на вѣсьона Шинерат. Москв. Скакова Общ. шкафы нашей фабрики выстояли отъ правды и свое назначеніе. По вѣрности всѣ документы, книги и проч. оказавшее удовлетвореніемъ. Прейскуранты высылаются безплатно.



Натуральныя минеральныя воды

VICHY



Источники принадлежатъ Французскому Правительству. Остерегайтесь поддѣлокъ и точно обозначайте источники.

VICHY CELESTINS

Болезни почекъ, мочевого пузыря, Желудокъ.

VICHY GRANDE GRILLE

Болезни печени и желчнаго пузыря.

VICHY HOPITAL

Болезни пищеварительныхъ органовъ желудка и кишечника

ВЫ ДОЛЖНЫ требовать прейсъ-куранта Парижскихъ резиновыхъ издѣлій отъ М. Беклеръ, Ревель. № 18519

ДРЕВ. СТРУЖКИ

Ф. А. МЕЙЕРЪ, С.-Петербургъ, Мѣшанская, 6.

САМЫЕ ЛУЧШІЕ

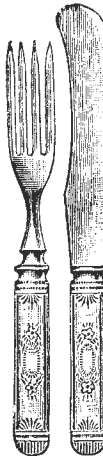

стол. ножи въ одного куска гравированной и вышкелированной стали 12 паръ 6 р.— Машинки для стрижки волосъ 3-хъ-номерныя: 2 р., 3 р., 4 р., 5 р., тоже 000 для бороды—2 р., 3 р., 4 р.; бритвы отъ 50 коп. до 10 руб., безплатно отъ 1 р. 50 к. до 10 руб.

Новый прейсъ-кур., пом. около 700 иллюстр., высыл. безплатно.

Т-во ПЛОХОВЪ

И

ГОТТАРДИ

С.-Петербургъ, Садовая, 9, отд. Невскій, 14.



Свѣжесть, бѣлизна лица, устраненіе морщинъ и предупрежденіе появленія таковыхъ безъ употребленія косметиковъ достигаются въ настоящее время массажемъ лица посредствомъ особыхъ аппаратовъ по предварительному смягченіи кожи специальною паровою ванною. Изобрѣтатель Генрихъ Симонъ въ Берлинѣ. Единственный представитель для всей Россіи

Т-во А. РАЛЛЕ и Ко.

Ультрамобили 1907

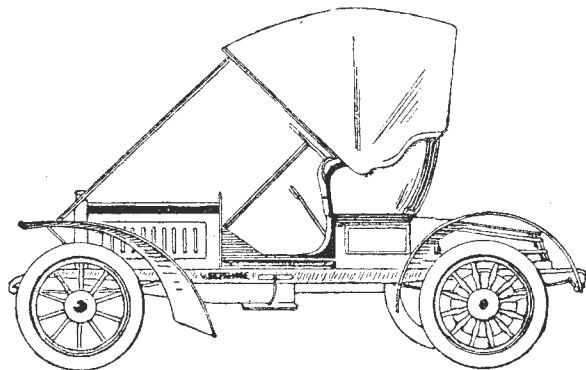

результатъ долголѣтней практики по устройству бензиновыхъ автомобилей

для личныхъ поѣздокъ 8—12 HP

для врачей, землевладѣльцевъ, лѣсничихъ, коммерсантовъ. Замѣчательно упрощенной конструкціи. Обслуживаются безъ механика. Преодолюють любой подъемъ и годны для всякихъ проселочныхъ дорогъ.

Фабричное производство. Работа нѣмецкихъ мастеровъ Экспортъ.

Требуйте въ Вашихъ интересахъ богато-иллюстр. каталогъ

Deutsche Ultramobilgesellschaft m. b. H.

№ 26100

Berlin-Halensee, Kurfürstendamm, 97.

2—1

Для нѣкоторыхъ районовъ нужны представители.

КАКАО

ТВО ЭЙНЕМЪ МОСКВА.



ЖИВА

1907 г.
№ 15.

ИЛЛЮСТРИРОВАННЫЙ
ЖУРНАЛ
ЛИТЕРАТУРЫ

XXXXVIII г.
издания.

Выданъ 14 апрѣля 1907 г.

ПОЛИТИКИ И СОВРЕМЕННОЙ ЖИЗНИ.

Цена этого № 15 к., съ перес. 20 к.

ОБЪЯВЛЕНИЯ

для напечатанія въ «Нивѣ» принимаются по слѣдующей цѣнѣ за строку непарейль въ одинъ столбецъ (въ 1/4 ширины страницъ):
перехъ текстомъ по 1 р. 50 к. и послѣ текста по 1 р. Къ этому № прилагается «Полн. собр. соч. К. М. Станюковича» кн. 18

Требуйте **КОНЬЯКЪ ШУСТОВА** Вездѣ.

ПРИМОРСКАЯ САНАТОРІЯ

для лѣченія нервныхъ и внутреннихъ болѣзней по системѣ

Д-РА ЛАМАНА,

въ г. Евпаторіи (Крымъ) на берегу моря. Принимаются всѣ физическіе методы лѣченія. Открыта круглый годъ, кромѣ Января и Февраля. Брошюры по требованію высылаются безплатно, адресъ: г. Евпаторія (Крымъ), Директору Санаторіи Н. Д. Лосеву.

MODERNE МЫЛО
Ф. ПУЛЬСЬ.
АКЦ. ОБЩ. въ ВАРШАВѢ

Получить можно во всѣхъ лучшихъ парфюмеріяхъ



Акц. О-во
„ЭНФИЛЬД“

Велосипеды, мотоциклы, АВТОМОБИЛИ.

Требуйте каталоги.

на шинахъ Денлоп. № 9, Рождественка, Москва.
№ 30, Морская, С.-Петербургъ.

№ 26036 8-3

**ВЫСОЧАЙШЕ РАЗРѢШЕННАЯ
ВСЕРОССИЙСКАЯ ПРОМЫШЛЕННАЯ ВЫСТАВКА
ПТИЦЕВОДСТВА,**
устройства Императорскимъ Русскимъ Обществомъ
ПТИЦЕВОДСТВА,

состоится съ 19—23 Октября 1907 г. въ С.-Петербургѣ, въ Михайловскомъ Манежѣ.

Къ участию въ устройствѣ этой выставки будутъ приглашены всѣ Общества Птицеводства въ Россіи и изъ-заграницы.

Примечаніе: за справками просить обращаться въ Комитетъ по устройству названной выставки (С.-Петербургъ, Фонтанка, 10, Императорскій Сельско-хозяйственный Музей). № 26134

ВАЖНОЕ СООБЩЕНИЕ!

Въ опроверженіе распространенныхъ невѣрныхъ слуховъ, гдѣ потребители слышавъ извѣщаютъ, что монахи Шартре, со времени поведенія на французскомъ виноградѣ филоксеры, приготовляли всегда свои ликеры (Шартрѣзъ) на испанскомъ коньякѣ, входящія же въ нихъ травы, секретомъ подбора которыхъ они одни владѣютъ, употреблялись всегда исключительно сухія, такъ какъ горы, на которыхъ онѣ растутъ, большую часть года бывають покрыты снѣгомъ.

Употреблявшаяся монахами Шартре марка, послѣ изгнанія ихъ изъ Франціи, действительно была конфискована и продана съ аукциона, но секретъ изготовленія ликеровъ никому имѣя сообщенъ не былъ и увезенъ орденкомъ въ Таррагону (Испанія), гдѣ и продолжается производство Ликеровъ Монаховъ Шартре подъ прилагаемымъ этикетомъ.



МУЗЫКАЛЬНЫЙ МАГАЗИНЪ А. Ф. ГЕРГАРДА

Харьковъ, Московская ул., № 20.

РОЯЛИ и ПИАНИНО Я. БЕККЕРА, Ю. ВЛОТНЕРА и др. ФИСЪ-ГАРМОНИИ. Всевозможные струнные, духовые и ударные музыкальные инструменты. Полный складъ духовно-музыкальныхъ сочиненій. Большой выборъ нотъ для всѣхъ инструментовъ. № 25775 ментовъ и для италіи. 10-6

ДОБРЫЕ ЛЮДИ

Во имя Божіе и на молитвенную память о себѣ и близкихъ Вашихъ помогите сгнать дѣлу нашему—построенію новаго храма Господня во славу Рождества Пр. Владычины. Адресъ: г. Ляховицъ, Калужской губ., с. Жеремино, Предсѣдатель приходскаго попечительства, Священнику Александру Смирнову. Всякое даяніе дорого намъ! 5-5

ПОМОГИТЕ!

Добрые Христіане намъ, бѣднымъ крестьянамъ, достроить новый Храмъ во имя Илья Пророка. Нужда матеріальная гнететъ и давить насъ, а приостановить постройку—прискорбно! Во имя братства любви Христовой мы просимъ: Помогите! Адресъ: г. Княгининъ Нижегород. губ., д. Бѣлка, Свящ. К. Пустынскому

ЛѢЧЕБНИЦА И. И. ГИМИЛЕРЪ

Москва, н. Басманная, 28.

ДЛЯ СТРАДАЮЩИХЪ

ЗАИКАНИЕМЪ.

При лѣчебницѣ ПАНСИОНЪ.

ПЛАТА ПО ИЗЛѢЧЕНИИ.

Условія лѣченія высылаются бесплатно.

Вышло и высылается

БЕЗПЛАТНО

добавленіе къ полному каталогу изданій за 1906 г. 3-2

П. ЮРГЕНСОНЪ.

МОСКВА, Неглинный, 14.

Дѣльному агенту или волонтеру,—даю солидн. %/о. А. Зейдманъ, СПБ., Морская, 13.

ДЕШЕВО

художествен. увеличенныя портреты 10x12 верств., въ красномъ паспарту и рамкѣ, съ упаковкой—за 2 р. 75 к., такой же автарежь—4 р., срокъ 15 дней; перепись. н.лож. плат. за счетъ заказа. Быстрозъ. Мастерская: Невскій пр., 109, Магазины: Невск., 120. С.-Петербургъ. Вырѣжьте на память.



Фабрика и магазинъ.

Брлл., золот. и серебр. изд.

Ф. А. ЛОРІЕ.

Москва, Кузнецкій, 4.

Покупка по выш. одѣжкѣ

Жемчуга, брилл. и драгоц. камн.

12-5

НЕСТЛЕ
дѣтская молочная мука
Сгущенное молоко **НЕСТЛЕ.**

Идеальное слабительное средство

PURGEN

ВКУСНО * НѢЖНО * НАДЕЖНО

Знаменит. профессора всего міра рекомендуютъ и прописываютъ его ежедневно.

ДОСТАТЬ МОЖНО ВО ВСѢХЪ АПТЕКАХЪ.

**ШОКОЛАДЪ
КАКАО
БИСКВИТЫ**

ЖБ
ФАБ. МАРКА

Т. ВА ЖОРЖЪ БОРМАНЪ

№ 21670 28-16

**САМОКРАСЯЩІЯ ГРЕБЕНКИ
„ФОРЪ“**

Красятъ волосы въ любой несмылаемый цвѣтъ, послѣ чего ихъ можно загорфировать, завязать и пр. Гребень совершенно безвреденъ. Пересылоч. плат. шт. 2 рубля 50 коп.

БАЗАРЪ МАРОКЪ, Спб., Невск., 20, кв. 8.

**ЕДИНСТВЕННЫЯ
ПРЕМИРОВАННЫЯ
ВЪ РОССІИ
ПАПИРОСЫ
„ПЕРИ“**

10 шт. 10 к.
ФАБРИКЪ
А. Н. ШАПОШНИКОВА
С. П. Б.

Изданіе А. Ф. МАРКАСА, Спб., ул. Гоголя, 22.

Плещеевъ, А. Н. „ПОВѢСТИ И РАЗСКАЗЫ“
Въ 2-хъ томахъ. Съ портретомъ и биограф. очеркомъ. Подъ ред. П. В. Бынова. Т. I.—XXV+742 стр., Т. II.—724 стр. Цѣна каждому тому съ перес.—3 р. 50 к.

Письмо къ ЖЕНЩИНАМЪ, нуждающимся въ совѣтѣ, высылаютъ акушерка И. Г., получивъ 14 к. марками и конвертъ съ адресомъ. Москва, и. лизы 108.

ПАРИЖЪ Художеств., фотограф. и литерат. принадлежкіи.
Р. Жюнкертъ, Парижъ, ул. Фобурге С-тъ Мартъеъ, № 89.
(Франція). Каталогъ 40 коп. почт. мар.

**PARFUM
VIVITZ
L'ET PIVER
PARIS**

СЪМЕНА
съ ручательствомъ хорошей всхожести.
Сельскохозяйственные машины и все что требуется въ сельск. хозяйствѣ предлагаются по умереннымъ цѣнамъ **Сѣверное Сельскохоз. Товарищество** С.-Петербургъ, Мал. Конюшенная; 10.

КЕЛЬ РЕГИНА
ПРОСЯЖАЮЩАЯ
БЫСТРО УНИЧТОЖАЕТЪ
ВЕСНУШКИ, ПРЫЩИ, ЖЕЛТЫЯ ПЯТНА И УГРИ
ЦѢНА БАНКИ 1 РУБ. 50 К.
ПРОДАЕТСЯ ВО ВСѢХЪ АПТЕКАХЪ ИЛИ ПО СПЕЦІАЛЬНОМУ
КАТАЛОГУ СКАЖИТЕ СЛУЖИТЕЛЮ, КОМУ ВЫ ДАЛИ № 22.

Вниманію лицъ, страдающихъ грыжей:
требуется безпл. ил. прейсъ-кур. въ закр. писемъ знаменитыхъ вѣскихъ грыжъ, банджей безъ пружинъ и набрюшниковъ, одоб. знамен. профессорами хирургіи. Требуемъ (можно по-русски) просить адрес.: В. К., почт. ящикъ, Вѣна, 2/2, 27.—В. К., Postfach, Wien, 2/2, 27.

ФОТО графическіе аппараты
новѣйшихъ конструцій и принадлежностей къ нимъ въ большомъ выборѣ.
Р. КЛИНККОСТРЕМЪ.
МОСКВА, Б. Лубянка, д. № 3.
Прейсъ-курантъ выс. за 25 к. почт. мар.

ОТЪ ВЕСНУШЕКЪ И ЗАГАРА!
КРЕМЪ
„МЕТАМОРФОЗА“
РАФФАЭЛЬ
ПРОДАЕТСЯ ВЕЗДѢ.
Цѣна за банку 1 руб.
Гл. скл. у Т-ва Спб. ТЕХНО-Химич.
Лабор., Спб., Лаговская, 123.
№ 26139 5-1

Оружейный магазинъ
торговаго дома
Э. Бернгардъ и К^о
преемники И. ШЕНБРУНЕРЪ.
Москва, Кузнецкій Мостъ, д. Санъ-Галли.
Вышелъ новый полный иллюстрир. прейсъ-курантъ и высылается по требов. № 26137 ванию немедленно. 3-1

ГУМБЕРЪ.
Знаменитые велосипеды и мотоциклы
Торговый домъ
ГЕОРГІЙ ЖЕМЛЧКА и К^о.
МОСКВА, Столешниковъ пер., д. Титова. № 25397 Требуите каталоги. 12-6

**РАЦИОНАЛЬНОЕ СРЕДСТВО
ДЛЯ ИСТРЕБЛЕНІЯ
КРЫСЪ и МЫШЕЙ**
представляетъ чистая разводка бактерий, развивающая **ПОВАЛЬНЫЙ МОРЪ** среди нихъ, при чемъ онѣ **ПОКИДАЮТЪ ПОДПОЛБЯ**. Для людей, домашн. животн. разводка **совершенно безвредна**. Одной трубочки достаточно для уничтоженія крысы на площади прибол. въ 100 кв. с. ц. трубочки 1 р., при каждой трубочкѣ прилаг. наставл. **ХИМИКО-БАКТЕРІОЛОГИЧЕСКИЙ ИНСТИТУТЪ д-ра Ф. М. БЛЮМЕНТАЛЯ, Москва.** № 26158 Мал. Лубянка, д. 100, Обидиной. 4-1

Швейныя машины „ПФАФФА“.
Признанныя, по ихъ новѣйшимъ усовершенствованіямъ, лучшими для семейнаго обихода и ремесленнаго производства.
Остерегаются поддѣлокъ.
Г. М. Пфаффъ, фабрика швейныхъ машинъ, въ Кайзерслаутернѣ (Kaiserslautern) Германія. Основана въ 1862 г. 1400 рабочихъ.
Склады: въ С.-Петербургѣ, у Э. Кинмана и К^о, Гороховая, 17; и во многихъ другихъ большихъ городахъ.

ТЕПЕРЬ ПОРА
употреблять для волосъ исключительно **ПЕРУИН-ПЕТО**
вмѣсто всякихъ помадъ, маселъ и другихъ эссенцій и маселъ. Въ **ПЕРУИНЪ** устраниены всѣ недостатки этихъ средствъ, и опытъ показалъ, что **ПЕРУИНОМЪ** достигаются блестящіе результаты, видъ сравненія съ другими средствами.
Перуин-Пето продается вездѣ по 1 р. 75 к. флаконъ.

**КРЕМЪ ОТЪ ВЕСНУШЕКЪ
МЕТАМОРФОЗА**
ТОВАРИЩЕСТВА ПАРФЮМЕРНОЙ ФАБРИКИ
ПРОВИЗОРА
А. М. ОСТРОУМОВА въ МОСКВѢ.
Способъ употребленія: Мѣста гдѣ находятся веснушки слѣдуетъ на ночь намазывать кремомъ „Метаморфоза“, такъ чтобы онѣ были жирно покрыты. На другой день утромъ нужно вымыть названныя мѣста водой съ мыломъ. Послѣ нѣсколькихъ дней употребленія „Метаморфоза“ появляется небольшое лученіе кожи, она становится немного шероховатюю, но это проходитъ при дальнѣйшемъ употребленіи крема. Веснушки въ началѣ блѣднѣютъ, а потомъ исчезаютъ совсѣмъ, цвѣтъ лица же становится нѣжнымъ и свѣжѣе прежняго. При небольшомъ количествѣ веснушекъ достаточно 1-ой банки „Метаморфоза“ для ихъ уничтоженія, при большомъ количествѣ слѣдуетъ употребить 2-3 банки.
Продается вездѣ. • Банка 1 руб. • Остерегаются поддѣлокъ.

ЗА 21 Р. 60 БУТ.
высылаютъ **С. А. КРЫМЪ.**
Москва, у Боровицк. вор. Крымск. вина соб. винный по выбору: красн. и бѣлое, сладк. или сухое. Цѣны франко Москва, налож. плат. крокъ Сибиря.
Ост. сорта 25% скидка съ прейсъ-кур. (№ № 26041 №№ 60 6.), 2-2
Клареты по 1 р., портвейны 1 р. 20 к. **ВНИМАН. ПОТРЕВ. 0-въ.**

**PARFUM
FOSCARINA
ED. PINAUD PARIS
МОДНЫЙ ЗАПАХЪ ПАРИЖА
BRISE EMBAUMÉE
VIOLETTE
ED. PINAUD PARIS**

ДАМАМЪ и БАРЫШНЯМЪ
Чудный подарокъ,
только за 2 руб. 25 коп. съ пересылкой, высылаемъ налож. платож. кавказскій полев. цвѣтл. глянцеровый въ настоящее время каждаго массоваго серебря „Кавказъ“, гравированный вѣщью кавказской эмалью, застегивающійся выжальничкомъ; новостъ моды 1 шт.—2 руб. 25 коп., 3 шт.—6 руб., 6 шт.—10 руб. Заказы адресовать: „Русское депо Роскоши“, № 26086 Баршана, 958а. 2-2

ПЕРХОТЬ **ВЫПАДЕНІЕ ВОЛОСЪ**
СОВЕРШЕННО БЫСТРО
УНИЧТОЖАЕТЪ ОСТАНАВЛИВАЕТЪ
АНГЛИЙСКОЕ МЫЛО
ПРОФ. ЧАРЛЬЗА В. ВИЛЬСОНА
THE NORFOLK head-washing SOAP
OF PROF. CHARLES W. WILSON
ПРОДАЕТСЯ ВЕЗДѢ

ФОСФАТИНЪ ФАЛЬБЕРА
Приятная пища, самая подходящая для дѣтей, начиная съ 6-7 мѣсячъ возраста, до 10 лѣтъ, особенно во время отлученія отъ груди и въ периодъ роста. Облегчаетъ прорѣзываніе зубовъ и обуславливаетъ правильное развитіе костей. Продается въ аптекарскихъ магазинахъ и аптекахъ. 4-3

При расстройствѣ желудка
принимаютъ **Ара**
слабительныя пилюли 48 шт. 95 коп.



XXXVIII г.

№ 15

Выходить еженедельно (52 № в годъ), съ приложениемъ 40 книгъ „Сборника“, содерж. соч. **Н. М. СТАНЮКОВИЧА** и гр. **А. Н. ТОЛСТОГО**, 12 книгъ Литературныхъ и популярно-научныхъ приложений, 12 №№ „Парижскихъ модъ“ и 12 листовъ чертежей и выкроекъ.

г. XXXVIII

1907

Выданъ 14-го апрѣля 1907 г.

Подписная цѣна съ достав. и перес. на 1/2 года 4 р., на 1/4 года 2 р.

Цѣна этого №—15 к., съ перес. 20 к.

Къ этому № прилагается: „Молнаго собранія сочиненій **К. М. Станюковича**“ книга 18.

ОТКРЫТА ПОДПИСКА НА „НИВУ“ 1907 г. Съ приложениемъ **40 книгъ**

полное собраніе сочиненій въ 10 книгахъ

и остальные 30 книгъ полн. собр. сочиненій

гр. АЛЕКСѢЯ ТОЛСТОГО

К. М. СТАНЮКОВИЧА.

Подписная цѣна на годъ: 1) Безъ дост. въ СПБ. 6 р. 50 к.; 2) Съ дост. въ СПБ. 7 р. 50 к. 3) Съ перес. во всѣ мѣста Россіи 8 р. 4) Съ перес. за границу 12 р. 5) Безъ дост. въ Москвѣ у Печковской 7 р. 25 к., въ Одессѣ въ кн. маг. „Образованіе“ 7 р. 50 к. Для гг. новыхъ подписчиковъ, желающихъ получить при „Нивѣ“ 1907 г. со всѣми вышеозначенными приложениями еще первыя 10 книгъ соч. **К. М. Станюковича**, приложенныя къ „Нивѣ“ въ 1906 г.,—подписная цѣна съ перес. во всѣ мѣста Россіи 10 р. за годъ, или по 1/4 г., за первую 1/4 г. 4 р. и за остальные по 2 р.

Чуть брезжилъ разсвѣтъ...

Разсказъ изъ быта московскаго студенчества начала 90-хъ годовъ.

Евг. Ляцаго.

(Продолженіе).

VIII.

У фельдшерицы Варгановой была большая комната, которую та снимала у молоденькой еврейки, жившей кое-какой работой на магазинъ дамскихъ модъ. Квартира помѣщалась въ первомъ этажѣ кирпичнаго дома, выходявшаго въ узкій переулокъ, почти на углу Никитской, и какъ-разъ комната Варгановой глядѣла своими двумя окнами въ темноту переулочка. Но окна густо занавѣсили одѣяломъ и платками, и на улицу только по краямъ выбились тонкія полоски свѣта.

Часамъ къ девяти, когда пришелъ Журавлевъ, комната была биткомъ набита молодымъ народомъ, который размѣстился „въ тѣсотѣ да не въ обидѣ“ на разнокалиберной, сборной мебели—на жесткомъ диванѣ съ рѣзной выгнутой спинкой, на стульяхъ, у которыхъ верхушки спиннокъ кое-гдѣ были отломаны и болтались на одной обивкѣ, какъ усѣченная голова преступника, на табуретахъ изъ кухни, на желѣзной кровати, на подоконникахъ, и просто стоя у дверей и вдоль стѣнъ. На столѣ, въ простѣнкѣ между окнами, стоялъ большой самоваръ, лежала колбаса и грудка хлѣба. Надъ столомъ висѣла лампа, довольно скудно освѣщавшая комнату. Она была пущена во всю и даже пыталась чадить, когда отворялась дверь, впуская новаго посѣтителя, — но этого не замѣчали. Въ комнатѣ было нестерпимо душно и жарко.

Здѣсь собрались, кромѣ Журавлева и Надѣнки, студенты, преимущественно въ сѣрыхъ тужуркахъ, въ тѣ времена еще запрещавшихся начальствомъ, два гимназиста, изъ которыхъ



На сѣверѣ. Картина **В. А. Плотникова** (XXV Юбилейная Выставка 1907 г. «Общества Русскихъ Акварелистовъ» въ С.-Петербурѣ), авт. «Нивы».

одинъ нѣжно гладилъ концы губъ, гдѣ проступали усики, а другой немилосердно теребилъ одну изъ пуговицъ сюртука влѣво и вправо, затѣмъ группы курящихся, преимущественно фельдшерницъ, съ открытыми оживленными лицами и близорукими глазами, взрослыхъ гимназистокъ, державшихся кучкой. Выдѣлялся радикальнаго вида брюнетъ, съ широкой и густой бородой клиномъ, въ темной рубашкѣ и длинныхъ сапогахъ, чтó сидѣлъ у окна, да еще — Журавлевъ узналъ Наденькину подругу, высокую полную блондинку съ голубыми глазами и неправильными, крупными чертами лица. Это было въ высшей степени добродушное и вѣчно смѣющееся существо. Она и теперь напрягала всѣ усилия, чтобы дѣлать серьезные глаза и не смотрѣть на подругу, но — не столько губы, сколько полныя щеки не слушались и то и дѣло сами собой расплывались въ широчайшую и безпредметную улыбку. Ее не только не шокировало, но, напротивъ, ей нравилось, съ какой товарищеской безцеремонностью усѣлся на диванѣ рядомъ съ ней, почти вплотную, этотъ незнакомый нечесаный студентъ, пускавшій дымъ папиросы ей прямо въ лицо и толкавшій плечомъ при каждой перемѣнѣ одной ноги на другую. Налѣво отъ нея, подавшисъ корпусомъ впередъ и наклонивъ голову, студентъ — петровецъ, въ красной рубашкѣ, съ длинными волнистыми волосами, почти ниспадавшими до плечъ, самоувѣренный, серьезный и смѣлый — живое преданіе шестидесятыхъ годовъ. Дальше, въ свѣтлой кофточкѣ, Наденька, знакомая почти со всѣми, спокойная и сіяющая. За ней шли „свои“ — горбоносый Савельевъ, франтоватый, шурящійся Заминскій, маленькая некрасивая Ромалева, стриженная, въ очкахъ: тамъ далѣе — жались къ дверямъ, гдѣ остановился Журавлевъ, и тонули въ сумеркахъ Морозовъ, Клеберъ, Гульневъ. Балакинъ сидѣлъ у стола. „Свои“ обращались съ Наденькой съ той же товарищеской фамильярностью, атмосфера которой царилъ въ комнатѣ, но Василій Петровичъ въ этомъ обращеніи подмѣтилъ едва уловимый оттѣнокъ уваженія, — и это было приятно ему. „Не-свои“ расположились преимущественно у окна по обѣимъ сторонамъ стола, за которымъ сидѣлъ референтъ — „изъ своихъ“ — студентъ-юристъ Мальцевъ, широкоплечій, приземистый, съ головой „бобрикомъ“ и живыми умными глазами, такъ и метавшими искры изъ-подъ густыхъ черныхъ бровей.

Дѣленіе на „своихъ“ и „не-своихъ“ пошло съ тѣхъ поръ, какъ началось увлеченіе „марксизмомъ“ и начались безконечные споры. Ряды „народниковъ“ рѣдѣли съ каждымъ днемъ, и волна „экономическаго матеріализма“ подчиняла обаянію своей могучей и стройной доктрины все новыя и новыя сердца. Но зато тѣ, чтó остались вѣрны „завѣтамъ 70-хъ годовъ“, спланивались тѣнѣе и съ упорствомъ закоренѣлыхъ фанатиковъ пускали въ ходъ всю свою диалектику, чтобы доказать неприложимость ученія Маркса къ формамъ развитія „земледѣльческой“ Россіи.

— Господа, — раздался вдругъ громкій, увѣренный голосъ Балакина. — Прошу успокоиться. Коллега Мальцевъ продолжить свою бесѣду.

Гуль прекратился сразу, всѣ повернулись къ столу и уставились на Мальцева, только у дверей, гдѣ впереди Журавлева стоялъ Морозовъ, не прекращался легкой смѣшкой вперебивку съ торопливымъ шопотомъ. И, когда все замерло, послѣдняя фраза тихо, но внятно облетѣла комнату:

— А я, братцы вы мои, вчера послѣдніе три рубля продулъ...

На минуту комната встрепенулась, хихикнула смѣшная барышня, но Балакинъ строго посмотрѣлъ вокругъ — и все стихло.

Мальцевъ слегка откашлялся и началъ...

Нынѣшній рефератъ долженъ былъ уяснить многое изъ того, чтó прежде казалось непонятнымъ и стран-

нымъ. Мальцевъ недаромъ ѣздилъ за границу и сидѣлъ тамъ въ бібліотекахъ болѣе полугода. Онъ знакомилъ московское студенчество съ ученіемъ Маркса раньше, чѣмъ въ петербургскихъ журналахъ стали появляться статьи первыхъ „столповъ“ отечественнаго марксизма. Читенія его пользовались большимъ успѣхомъ далеко за предѣлами „землячества“, къ которому онъ принадлежалъ. Имъ гордились, смотрѣли, какъ на будущую знаменитость, многіе завидовали, иные, подъ его влияніемъ, начинали серьезно работать. Подкупалъ и нравственный обликъ его личности, простой и искренней, и сила убѣжденія и ровная, задушевная и въ высшей степени обдуманная рѣчь, которою онъ, не прибѣгая ни къ какимъ эффектамъ и безъ видимыхъ усилій, умѣлъ привлечь вниманіе къ самымъ отвлеченнымъ и специальнымъ предметамъ своихъ бесѣдъ.

Даже Журавлевъ — и тотъ заслушался, а ужъ какъ вначалѣ было скучно! Думалъ — не выдержитъ и уснетъ здѣсь же, прислонившись къ косяку двери. Онъ отчаянно моргалъ глазами и зѣвалъ, но потомъ, вспомнивъ, что Наденька здѣсь и, можетъ-быть, смотреть на него, вздрагивалъ и начиналъ усиленно тереть смыкавшіеся вѣки. Потомъ это прошло, и онъ сталъ вслушиваться въ плавную, мягкую рѣчь Мальцева. Изъ-за головъ товарищей ему виденъ былъ по временамъ „бобрикъ“ Мальцева и расшитый узоромъ воротъ цвѣтной рубахи, поднимавшійся надъ воротникомъ сюртука. И, по странной ассоціаціи идей, пестрый узоръ на воротѣ напомнилъ ему семинариста Ѳедьку Глаголева, съ которымъ они въ дѣтствѣ голубей гоняли. На мгновеніе мелькнуло передъ Журавлевымъ синее небо, солнце, куполь церкви, голубятня на крышѣ, а на горизонтѣ яркая полоска рѣки и степь, степь безъ конца... А надъ головой голуби, бѣлые, сизые, свои и чужіе, а выше всѣхъ батюшкинъ турманокъ... „Эхъ, славно! такъ его, Ѳедька, поддай еще, дерни, не давай падать на крылья, бѣсову сыну!“

Но это пронеслось въ послѣдній разъ. Онъ встряхнулся и съ удвоеннымъ вниманіемъ сталъ слушать, и то, чтó онъ услышалъ впервые, показалось ему откровеніемъ, безъ котораго нельзя жить. Мальцевъ держалъ въ рукѣ тетрадку, но давно уже не глядѣлъ въ нее, а говорилъ свободно, просто, — словно бесѣдуя, обращаясь то въ одну, то въ другую сторону. Да, теорію Карла Маркса недаромъ сравниваютъ съ открытіями Коперника и Дарвина. Всѣ прежнія теоріи общественнаго развитія должны быть сданы въ архивъ, хотя бы онѣ создавались съ наилучшими политическими цѣлями.

Журавлевъ слушалъ напряженно, но ему мѣшали сосѣди, перебрасывавшіеся замѣчаніями, далекими отъ доктринъ Маркса.

— Ничего въ голову не лѣзетъ, — сообщалъ Морозовъ своему сосѣду. — Хотѣ убей, въ толкъ не возьму...

— Это у тебя съ перепоя, — любезно объяснялъ ему сосѣдъ. — Бываетъ...

Журавлевъ слегка отодвинулся отъ нихъ и сталъ напрягать свои мысли. Но понималъ онъ больше чувствомъ, цѣпляясь за выводы и отдѣльныя фразы, наскоро, наспѣхъ. Однако изъ словъ Мальцева онъ начиналъ понимать, что классовая борьба проникаетъ всю общественную жизнь, и значеніе доктрины прежде всего въ томъ, что она точно разграничила эксплуататоровъ отъ эксплуатируемыхъ. Не эксплуатируетъ тотъ, кто живетъ только своимъ трудомъ; отсюда понятно, въ какомъ направленіи должна быть перестроена общественная мораль, и какъ должны сложиться лозунги общественной борьбы.

Студенты слушали внимательно и серьезно, и голосъ Мальцева, казался Журавлеву, пріобрѣталъ надъ нимъ какую-то властную силу.

Существуетъ только одинъ классъ, призванный вести борьбу противъ всякаго рода эксплуатации и тьмы, — это пролетаріатъ. Но онъ малочисленъ пока въ Россіи... И въ ухахъ Журавлева замелькали мудренныя слова, не

вполнѣ ему понятны, но общій смыслъ ихъ представлялся достаточно яснымъ. „Сознаніе классовыхъ интересовъ“, „прибавочная стоимость“, „всеобщее избирательное право“. Особенно захотѣлось ему знать подробнѣе, какъ это произойдетъ, что торжество пролетаріата обезпечитъ равенство всѣхъ людей и свободу, и всѣ уродливыя формы современной экономической и политической эксплуатаціи сами собой отойдутъ въ вѣчность.

— И это будетъ,—воскликнулъ Мальцевъ, ударивъ тетрадкой по столу:—это такой же законъ природы, какъ то, что ночь смѣняется днемъ, и ледъ таетъ при температурѣ выше нуля...

Журавлевъ поддавался общему увлеченію предметомъ чтенія и слушалъ, затаивъ дыханіе. Онъ въ первый разъ испыталъ на себѣ обаяніе отвлеченной мысли, такъ упрощавшей пониманіе жизни и человѣческихъ отношеній.

„Вонъ оно чтѣ!—думалось ему:—а мнѣ оно и въ голову не приходило...“

Потомъ Мальцевъ перешелъ къ разъясненію тѣхъ положеній, чтѣ были спорными пунктами на прошломъ собраніи. Онъ будетъ отвѣчать на тѣ возраженія, какія остались у него въ памяти, и заранѣе проситъ поправлять его тамъ, гдѣ онъ будетъ неточенъ при передачѣ несогласныхъ мнѣній. Прежде всего онъ долженъ рѣшительно заявить, что, возражая „субъективистамъ“ и метафизикамъ, онъ стремился въ частности разрушить одинъ изъ самыхъ обветшавшихъ предразсудковъ о герояхъ и толпѣ. Онъ нарочно соединяетъ субъективистовъ и метафизиковъ въ одно, положимъ, искусственное понятіе, потому что въ этомъ вопросѣ у нихъ несомнѣнныя точки соприкосновенія. Героевъ нѣтъ и не нужно, или пусть вся „толпа“ станетъ героями, такова задача будущаго. Разумъ нуженъ не однимъ честолюбцамъ, наивно вѣрящимъ въ свое призваніе вести за собой темную массу и направлять ее, куда угодно, по своему произволу. Нѣтъ, разумъ нуженъ каждому представителю этой толпы,—только тогда свѣтъ засіяетъ надъ міромъ, и царство разума изъ буржуазной мечты станетъ дѣйствительностью. Отсюда вытекаетъ и роль личности въ исторіи и жизни. Она сводится прежде всего къ тому количеству свѣта, которое она, эта личность, сама жаждущая свободы и свѣта, прольетъ надъ толпой. Свѣта, побольше свѣта, побольше разума для всѣхъ, у кого голова на плечахъ и ротъ проситъ пища!..

„Здорово!“—съ удовольствіемъ подумалъ Журавлевъ, улыбаясь и испытывая приливъ незнакомаго ему прежде особенно бодрого и смѣлаго чувства.

Потомъ Мальцевъ сказалъ что-то, должно-быть, очень ядовитое по адресу своихъ противниковъ, потому что среди нихъ произошло яростное движеніе, но чтѣ—Журавлевъ не слышалъ.

Сосѣди опять болтали. Они гадали по лицамъ товарищей, у кого изъ нихъ есть деньги. До Журавлева доносилось:

— Клеберъ—скотина. Повѣситея, а не дасть.

— Да, по части экономического матеріализма самому Марксу двадцать очковъ впередъ спустить.

Мальцевъ остановился и обвелъ присутствующихъ глазами. Онъ видѣлъ, какой жаръ и какое нетерпѣніе отражались на лицахъ у многихъ, и заранѣе зналъ, что сегодня быть бурѣ.

Ромалева первая вскочила съ мѣста, но Мальцевъ движеніемъ руки остановилъ ее и продолжалъ.

Онъ вѣдь еще далеко не кончилъ. Онъ долженъ возразить тѣмъ, чтѣ предъявляютъ доктринѣ Маркса обвиненіе, будто она низводитъ роль личности къ нулю и не признаетъ идеаловъ. Это не такъ, это одна изъ маленькихъ, съ позволенія сказать, клеветъ на доктрину, вполнѣ, впрочемъ, извинительныхъ по недоразумѣнію. Нѣтъ, зажигая единственный социалистическій идеалъ побѣднаго пролетаріата, который обезпечитъ общее благо и счастье

людей, доктрина Маркса является наиболѣе идеалистической изъ всѣхъ, какія когда-либо существовали на земномъ шарѣ! Но, конечно, идеалистической не въ томъ смыслѣ, что она поведетъ къ метафизикѣ... Этого не будетъ.

— Нѣтъ, будетъ,—раздался изъ темнаго угла комнаты густой басъ Савельева.

Всѣ обратились къ нему.

— Нѣтъ, не будетъ,—твердо произнесъ Мальцевъ, обернувшись къ его сторону.

— Будетъ—и скоро...

Мальцевъ помолчалъ нѣсколько секундъ и съ усмѣшкой провелъ рукой по волосамъ.

— Тогда это будетъ,—произнесъ онъ, медленно отчеканивая каждое слово:—не философія дѣйствительности, какой является доктрина, а... простая эквилибристика ума, интересная однимъ акробатамъ...

Атмосфера была насыщена электричествомъ, которое готово было вотъ-вотъ разразиться. И оно разразилось скорѣе, чѣмъ можно было ожидать.

Опять Ромалева вскочила, взволнованная, блѣдная—и смутилась сразу, какъ только наступилъ моментъ, и все стихло.

— Позвольте... Итакъ, все сводится къ исторіи экономическихъ отношеній, къ факторамъ матеріалистическимъ... можно ли этимъ объяснять все, и можно ли въ ваши сухія, бездушныя схемы втиснуть всю жизнь, съ ея подвигами самопожертвованія, альтруистическими порывами, съ яркой печатью индивидуализма, любви, стремленія не къ тому отдаленному, туманному и холодному идеалу, о которомъ говорите вы, а къ конкретнымъ, субъективно создаваемымъ идеаламъ общественного блага? Гдѣ у васъ живая человѣческая личность?

Она уже справилась съ охватившимъ ее волненіемъ и послѣднюю фразу крикнула высокой нотой, почти вызывающе.

Мальцевъ откинулся на спинку стула и взглянулъ на нее внимательно и серьезно.

— Та личность, о которой говорите вы, она—въ архивѣ. Я знаю другую личность...

— Но позвольте,—перебила его Ромалева, вытягиваясь во весь свой маленький ростъ и дѣлая шагъ впередъ:—чтѣ вы скажете противъ положенія... Михайловскій говорилъ...

— И Михайловскій въ архивѣ, вмѣстѣ съ своей альтруистической личностью и субъективной оцѣнкой человѣческихъ отношеній...

— Какъ, чтѣ вы сказали, повторите!—крикнуло сразу нѣсколько голосовъ.—Мы хотимъ возразить. Погодите, слушайте, да дайте же высказаться, коллеги!

Шумъ сдѣлался общимъ.

— Господа,—крикнула Варганова.—Такъ нельзя! Нуженъ порядокъ. Предлагаю выбрать предсѣдателя на время преній.

— Коллеги,—попытался-было снова овладѣть собраніемъ Мальцевъ.—Коллеги, прошу дать мнѣ высказаться до конца...

Но коллеги не слушали. Они повскакали съ своихъ мѣстъ—студенты, гимназисты, штатскіе, всѣ вмѣстѣ, и придвинулись къ столу тѣснымъ кольцомъ, ожидая преній.

— Предсѣдателя! предсѣдателя!—выдѣлялся звонкій голосъ Ромалевой, которому усердно вторили гимназисты.

Рядомъ съ Ромалевой стоялъ угрюмый петровецъ и смотрѣлъ на нее сверху внизъ суровымъ и насмѣшливымъ взглядомъ.

— Господа! просятъ не курить,—душно! Курить можно въ коридорѣ,—надрывалась между тѣмъ высокая и худая, какъ гладильная доска, Синицына, подходя то къ одному, то къ другому изъ курящихъ.

Тѣ конфузились, извинялись, пускали дымъ въ сторону, прятали папиросу въ рукавъ, но уходило не рѣшались, и кругъ возлѣ Мальцева сдвигался все тѣснѣе и гуще.



Великій Четверть вь Іерусалимѣ. Картина Рейналя Милера, авт «Нивы».



Свершилось! Картина П. виль-дерь-Улераа, гравюра Фальшсера.

Наконецъ председателя выбрали. Имъ оказался господинъ съ длинной бородой, сидѣвшій молча и все время глядѣвшій на свои сапоги. Онъ откашлялся и сѣлъ къ столу. Все снова на минуту стихло. Онъ началъ съ того, что попросилъ чаю... залпомъ осушилъ стаканъ и сталъ формулировать темы возраженій. И многихъ поразило то, какимъ тоненькимъ, фальцетнымъ голосомъ заговорилъ этотъ крупный бородачъ, и какъ дрожала у него рука, въ которой онъ держалъ листокъ бумаги съ своими замѣтками. Споръ начался.

А Журавлевъ не только не усталъ, но и не зѣвнулъ ни разу. Такъ было все это ново и интересно для него. Въ рѣдкіе часы, когда онъ бывалъ въ университетѣ, онъ не вглядывался въ шумѣвшую вокругъ него массу студенчества и не давалъ себѣ труда присмотрѣться къ удивительному разнообразію ихъ типовъ, характеровъ, лицъ.

„Точно все они здѣсь другіе,—думалъ онъ, глядя на Груздева, картежника и забулдыгу, съ которымъ ему не разъ приходилось обѣдать въ „нормалкѣ“.—А я?—вдругъ промелькнуло у него съ чувствомъ горькой обиды.—Я, сравнительно съ ними, круглый невѣжда. Пожалуй, „фершалка“ эта онъ покосился на Ромалева—и та меня за поясъ заткнетъ... Вишь какъ языкомъ чешетъ—не угонишься!“

Онъ такъ задумался, что и не замѣтилъ, какъ подошла къ нему Наденька и дотронулась до его рукава.

— Вы не спите?

— Ахъ, нѣтъ, что вы! Я такъ радъ, что вы меня вытаскиваете сюда!

Наденька улыбнулась, но глаза у нея были грустные, усталые.

— Милый, я тоже рада, а теперь надо домой. Ты меня проводишь? Я не могу больше, устала отъ нашей прогулки.

Прогулка! да, да, вѣдь они только сегодня были въ Петровскомъ паркѣ. Ему казалось, что это было давно-давно,—такъ много легло на душу новыхъ впечатлѣній и думъ.

А у стола шель горячій споръ, лица были возбуждены, глаза горѣли. Ораторамъ не давали кончать, сыпались замѣчанія справа и слѣва, и рѣчи то и дѣло сбивались на способы борьбы съ произволомъ и тиранніей. Густой бась петровца вилетался размахисто и увѣренно, короткими, мѣткими словечками, и обрывался, словно ударяясь обо что-то жесткое и глухое. Онъ отстаивалъ общину, и Журавлевъ, проходя за Наденькой по узкому полутемному коридору, уносилъ въ памяти его послѣднюю фразу о томъ, что община —ячейка будущаго социальнаго строя. Онъ началъ думать объ общинѣ, о томъ, какъ слѣдуетъ понимать слова петровца, и что нужно дѣлать ему, Василию Журавлеву, чтобы стать такимъ же начитаннымъ и развитымъ, какъ они, какъ Мальцевъ, Ромалева, Балакинъ... Онъ чувствовалъ, что съ этой минуты онъ долженъ что-то дѣлать, но что?—Голова отказывалась подсказать,—и, когда они очутились въ полной темнотѣ передъ дверью подъезда, онъ охватилъ голову Наденьки обѣими руками и началъ безумно цѣловать ея волосы, глаза, щеки...

Свѣжій морозный воздухъ рѣзко пахнулъ имъ въ лицо. Оба глубоко, съ облегченіемъ вздохнули и только здѣсь замѣтили, какъ было душно у Варгановой.

— Я боялась мигрени. Со мной это бываетъ. Иначе не увела бы тебя отсюда, особенно если бы знала, что тебѣ интересно. Ты пойдешь черезъ недѣлю къ нашимъ, не правда ли? Рѣшено собраться у Кожевниковой.

— Да, если ты будешь тамъ.

— Ну, разумѣется...

Она тихо засмѣялась.

— Потомъ станешь бывать и одинъ... когда втянешься...

— Ну, ужъ это—дудки! Безъ тебя—никогда.

Она перестала смѣяться.

При свѣтѣ фонаря Журавлевъ видѣлъ, какъ на ея лицо снова легла тѣнь задумчивости и печали. Въ такіе минуты она казалась гораздо старше своихъ лѣтъ, взоръ углублялся, линия губъ обозначалась рѣзче, и все черты лица становились тоньше и какъ бы прозрачнѣе.

— А если я уѣду на курсы въ Петербургъ?

— Тогда и я махну туда же за тобою... Да только... развѣ непременно нужно туда? А здѣсь нельзя?

Она вздохнула и замедлила шагъ.

— Здѣсь курсы нѣтъ. И потомъ... тяжела зависимость хотя бы отъ родныхъ...

Она помолчала и вдругъ, повернувшись къ нему лицомъ, сказала, глядя прямо въ глаза, улыбаясь и словно радуясь своей рѣшимости:

— Съ матерью я не въ ладахъ, Вася. Не понимаемъ, да и, кажется, не любимъ другъ друга.

У Журавлева болѣзненно сжалось сердце. Онъ взглянулъ на нее и понялъ, какъ много затаенной обиды должно было скопиться въ душѣ у этой дѣвушки, чтобы вырвать у нея эти жесткія, вымученныя слова.

— Да, вотъ оно что,—протянулъ онъ опечаленнымъ голосомъ и тутъ же ущипнулъ себя рукой въ карманѣ, досадуя, что съ языка его не шли въ эту минуту хорошія, добрыя слова.

— Не въ этомъ дѣло... Ты лучше расскажи мнѣ что-нибудь о себѣ, Вася.

Они не замѣтили оба, какъ миновали поворотъ въ свой переулокъ и шли по Поварской, пустынной и тихой. Мерцали фонари, дремали Ваньки, рѣдкія снѣжинки мелькали въ воздухѣ, садились инеемъ на усы, бѣлѣли на Наденькиной шапочкѣ, на воротникѣ ея короткаго полупальто.

Разсказать о себѣ? Ничего интереснаго. Особенно сегодня. Онъ рѣшительно собой недоволенъ. Онъ увидѣлъ ясно, что онъ неучъ и невѣжда, что онъ не привыкъ и не умѣетъ читать умныхъ книжекъ, и изъ всего, что онъ услышалъ сегодня у Варгановой, онъ понялъ одно,—что и онъ принадлежитъ къ числу эксплуататоровъ, потому что не живетъ своимъ трудомъ...

А годы проходятъ—все лучшіе годы...

Одно ему кажется страннымъ на этомъ свѣтѣ: все эксплуатируютъ, оказывается, другъ друга. Онъ—отца, отца—батраковъ... Василій Петровичъ улыбнулся при мелькнувшемъ съ быстротою молніи воспоминаніи объ эксплуатируемой толстой крутонравной коровницѣ Галькѣ, съ которой „сладу не было“... Здѣсь, въ Москвѣ, его эксплуатировала хозяйка, вмѣстѣ съ которой они эксплуатировали Матрешу и Дуняшу... Режимъ эксплуатируетъ все и вся. Чортъ знаетъ что такое...

Онъ эксплуатируетъ Дуняшу! Но позвольте, теперь уже Дуняша эксплуатируетъ его... Дуняша! Упоминаніе ея отозвалось въ сердцѣ острой болью. Онъ горько усѣхнулъ и въ первый разъ ясно представилъ себѣ свою роль между Наденькой и Дуняшей. Журавлевъ весь задрожалъ отъ ужаса, и на минуту ему показалось, что передъ нимъ погасли все фонари, и онъ погружается въ какую-то липкую грязную тину; въ мозгу, какъ въ предсмертномъ видѣніи, мелькаютъ огненнымъ кругомъ послѣднія искры его жизни.

— Вася, милый, что съ тобой!? Вася!

Наденька схватила его за руку. Голова его горѣла, мысли путались. Но онъ пришелъ въ себя, встряхнулъ головой, словно освобождаясь отъ кошмара, но сбросить съ себя тяжесть, проникшую все его существо, было не подъ силу. Давило изнутри, отъ самаго сердца, и шло къ горлу колющей и какой-то цѣпкой болью. Съ глухимъ отчаяніемъ въ голосъ, онъ схватилъ руку Наденьки, но тотчасъ же отбросилъ ее и началъ говорить безсвязно, шипящей и сдавленной рѣчью.

— Нѣтъ, не касайся меня... я дурной, я гадкій, я недостойнъ тебя... Я не тотъ, какимъ ты считаешь меня...

Я самъ для самого себя другой съ сегодняшняго дня... Если бы ты знала, ты бросилась бы отъ меня, какъ отъ звѣря.

Онъ задышался и съ такимъ остервенѣнiемъ дергалъ себя за воротникъ пальто, словно собирался вскрытъ себѣ жилы на шеѣ. Наденька въ испугѣ бросилась къ нему.

— Вася!

Онъ остановился, собираясь съ мыслями и вглядываясь въ темнотѣ въ ея широко раскрытые и испуганные глаза. Полусонный Ванька подлетѣлъ къ нимъ съ противоположной стороны, предлагая „прокатиться“. Они не слышали.

— Вася! Ты можешь мнѣ все сказать. Скажи. Тебѣ будетъ легче. Все, все скажи, безъ утайки.

— Все? Тебѣ? Нѣтъ, все я не могу сказать... Ты для этого слишкомъ чиста... Или нѣтъ... Подожди... Я *должна* тебѣ сказать, чтобы ты знала, до какой степени я опустившійся человѣкъ, котораго не поднять ничѣмъ—ни самолюбіемъ ни любовью...

Они дошли до конца Поварской и машинально повернули обратно. Они не замѣчали ничего—ни дворниковъ у воротъ, ни рѣдкихъ пѣшеходовъ, ни того, что панель неслышно и мягко устилась передъ ними первый, еще несмѣлый, чистый и ласковый снѣгъ.

— Помнишь, ты спросила у меня, какъ я живу. Я отвѣтилъ—живу у хозяйки. Я сказалъ неправду... т. е. неправдой это стало теперь, а тогда я не думалъ о томъ, что говорилъ. Теперь я скажу тебѣ: я живу скверно, нечисто... Дуняша... и только на-дняхъ, послѣ твоихъ поцѣлуевъ, едва не очутился въ связи съ моей хозяйкой...

И кругомъ все было сонно и тихо. Мерцали фонари, позади замирали чьи-то торопливые шаги, и обѣ одинокія человѣческія души отражались одна въ другой призраками страданія и страха жизни. И отраженія эти мучили обоихъ—по-разному, но одинаково глубоко и жгуче.

Наденька не говорила ни слова, только наклонила голову и пошла скорѣе. По щекамъ ея катились слезы, и въ мозгу ея извивалась неуловимой тоненькой змѣйкой

какая-то сверлящая болѣзненно-острая мысль. Наденька все старалась понять ее—и не могла, и это доставляло ей невыносимыя муки.

„На-дняхъ, на-дняхъ... да, на-дняхъ... Это была суббота... Что же изъ этого? Боже мой, только на-дняхъ...“

Молча подошли они къ дому. Остановились, взглянули другъ другу въ глаза. У Наденьки они были грустные, но слезъ уже не было...

— Прощай, Вася.

Василій Петровичъ встрепенулся, словно ожилъ. Прощай? Конецъ всему, значить?

— Надя, ты сердилась на меня? Да?

— Я? Нѣтъ, Вася...

— Прости меня, скажи хоть слово... одно слово только...

— Дорогой, не требуй отъ меня. Я сейчасъ ничего не могу сказать, ни слова. Для меня это было такъ неожиданно, такъ тяжело, Вася... Я должна придти въ себя и выработать въ себѣ отношеніе къ тому, что случилось...

— Мы завтра увидимся?

— Не знаю, ничего не знаю... Прощай, милый...

Василій Петровичъ остался одинъ на улицѣ. Теперь этотъ подъѣздъ закрытъ отъ него навсегда. Въ ушахъ его звучали слова—„прощай, милый“—и наполняли печалью и надеждой. Но прежней тяжести уже не было. На душѣ было легко, темно и пусто. „Даже глупо“, оглянулся онъ самъ на себя, дивясь внезапной перемѣнѣ.

А снѣгъ падалъ все гуще, и его бѣлые хлопья садились на Журавлева, при свѣтѣ фонаря, бѣлыми звѣздочками и щекотали губы и щеки. Ему вдругъ стало безконечно жаль себя и до физической боли мучительно захотѣлось—чаю. Онъ пожевалъ губами—во рту у него пересохло—и рѣшилъ ни о чемъ не думать.

И, еле волоча ноги, онъ потащился къ себѣ на Бронную, полубезсознательный, разбитый, полный тоски и мрака.

— Къ чорту!—повторялъ онъ, спотыкаясь на темной лѣстницѣ и не находя своей двери.—Къ чорту—и разъ навсегда.

(Окончаніе слѣдуетъ).

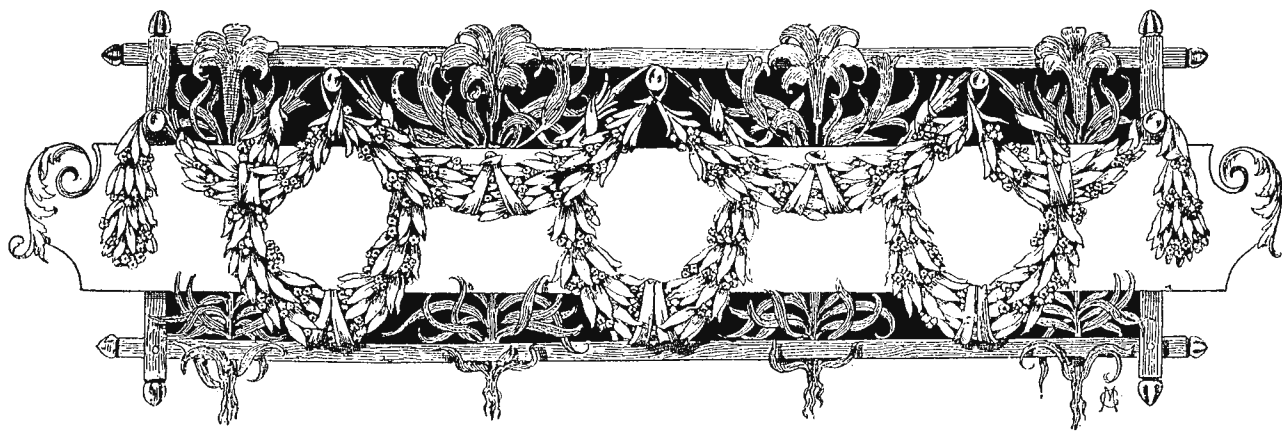

Который разъ.

Опять весна. Знакомый кругъ
Замкнуть—который разъ!
И снова зеленъ вешній лугъ,
Въ росѣ—вечерній часъ.

Смотрю—какъ мѣсяцъ въ темный прудъ—
Въ зрачки любимыхъ глазъ,
Уста къ устамъ, дрожа, прильнуть...
Прильнуть—который разъ!

И будетъ мигъ, какъ долгій сонъ,
Качать, баюкать насъ.
Я странно счастливъ, я влюбленъ...
Влюбленъ—который разъ!

И въ стройныхъ строфахъ вновь мечты
Поютъ—который разъ!
А мѣсяцъ смотритъ съ высоты—
Вѣковъ холодный глазъ.

Валерій Брюсовъ.

* *
*

Бѣлой ночью мѣсяцъ красный
Выплываетъ въ синевѣ,
Бродитъ призрачно-прекрасный,
Отражается въ Невѣ.

Мнѣ провидится и снится
Исполненіе тайныхъ думъ.
Въ васъ ли доброе таится,
Красный мѣсяцъ, тихій шумъ?

Александръ Блокъ.



Распятіе. Картина В. М. Васнецова, арт. «Нивы».

Очерки по истории конституцій.

УП. Налоги и бюджет. (Окончаніе).

Яковъ I обложилъ народъ всевозможными поборами. Желая избавиться отъ парламента, онъ старался лишить его «права налоговъ» и создать самостоятельные источники доходовъ для короны. Онъ обложилъ товары пошлинами и дошелъ даже до того, что запретить парламенту касаться этого вопроса. Несмотря на это запрещеніе палата общинъ громко жаловалась, говоря, что Яковъ I безъ согласія парламента установилъ въ мирное время больше налоговъ, чѣмъ его предшественники во время войны. Король жилъ широко. Онъ постоянно нуждался въ деньгахъ на расходы пышнаго двора. Въ концѣ концовъ изобрѣтенныя имъ пошлины подорвали англійскую торговлю.

Въ народѣ подымался ропотъ, и парламентъ сталъ настойчиво требовать прекращенія такой политики. Тогда Яковъ I, нисколько не задумываясь, распустилъ парламентъ и даже арестовалъ нѣсколькихъ депутатовъ. Съ 1608 до 1610 г. парламентъ вовсе не былъ созываемъ. Кромѣ пошлинъ (таможенныхъ) король изобрѣталъ всякія средства, чтобъ пополнить свою казну. Онъ выкапывалъ изъ архивовъ старинныя, давно забытыя права короны, напримѣръ, по опеку, по выдачѣ замужъ богатыхъ наслѣдницъ и т. п. За деньги продавалось, между прочимъ, званіе лордовъ, и монополія являлись въ несметному количествѣ.

Однако денегъ все-таки не было, и въ 1614 г. Яковъ I принужденъ былъ снова созвать парламентъ. На сей разъ король принялъ мѣры, чтобы провести своихъ кандидатовъ, но они всюду потерпѣли неудачу на выборахъ, и новая палата опять состояла изъ пуританъ и была враждебна правительству. Она еще болѣе рѣзко и рѣшительно протестовала противъ незаконныхъ поборовъ и не дала королю ожидаемой имъ субсидіи.

Яковъ I пришелъ въ ярость и вновь распустилъ парламентъ. Король рѣшилъ самъ править страной безъ народныхъ представителей, и въ теченіе семи лѣтъ (1614—1621 г.) Англія была почти неограниченной монархіей. Кончилось это очень скверно. Страна все болѣе разорялась, и безсмысленная внѣшняя политика Якова; помогавшая католической Испаніи противъ протестантовъ, способствовавшая порабощенію Чехіи и Пфальца, вызвала всеобщее негодованіе въ Англіи. Въ 1621 г. король, оставшись совсѣмъ безъ денегъ, рѣшился вновь созвать парламентъ.

Первыя же рѣчи новыхъ депутатовъ звучали раздраженіемъ и требованіемъ уничтожить монополіи и прекратить злоупотребленія и лихоимство чиновниковъ. Король уступилъ. Монополіи были отменены, благодаря чему сократились доходы короля, и высшій судья Англіи, канцлеръ Бэконъ, былъ преданъ суду лордовъ за продажность. Несмотря на это конфликтъ короля съ парламентомъ произошелъ изъ-за сватовства наслѣдника престола. Яковъ хотѣлъ женить сына на испанской принцессѣ. Парламентъ подалъ королю петицію о нежеланіи народа имѣть католичку на престолѣ. Яковъ не принялъ петиціи, велѣлъ объявить палатѣ, чтобы она не вмѣшивалась не въ свое дѣло, и пригрозилъ даже тюрьмой. Палата отвѣтила на это заявленіемъ, занесеннымъ въ протоколъ. Вотъ оно:

«Вольности права, привилегіи и юрисдикція парламента являются природнымъ, безспорнымъ и наслѣдственнымъ правомъ англійскихъ гражданъ. Важныя, настоятельныя дѣла, касающіяся короля и государства, защиты страны и церкви Англіи, составленіе и поддержаніе законовъ, принятіе жалобъ, ежедневно приносимыхъ въ королевствѣ,—таковы прямыя и законныя предметы заботы и прерогативы парламента. При рассмотрѣніи этихъ дѣлъ, каждый членъ палаты имѣетъ право свободно говорить—предлагать, обсуждать и рѣшать дѣла. Общины въ парламентѣ имѣютъ такую свободу и вольность. Онѣ занимаются этими дѣлами и тѣмъ порядкомъ и способомъ, какой сами признаютъ нужнымъ. Равнымъ образомъ каждый членъ палаты свободенъ отъ всякаго вызова, заключенія и наказанія (за исключеніемъ налагаемыхъ самой палатой) за билли, рѣчи, замѣчанія и заявленія, дѣлаемые въ парламентѣ во время засѣданій. Если кто-либо изъ членовъ палаты подастъ поводъ къ жалобѣ за свою рѣчь или дѣйствіи въ парламентѣ, эта жалоба должна быть представлена королю только съ согласія парламента и съ мнѣніемъ палаты общинъ, а не съ частными мнѣніями, не заслуживающими довѣрія».

Въ этомъ заявленіи выражены принципы свободы рѣчей и неприкосновенности депутатовъ.

Король принялъ постановленіе парламента за личное оскорбленіе и своей рукой вырвалъ его изъ парламентскихъ протоколовъ. 30 декабря 1621 г. парламентъ былъ отсроченъ, затѣмъ распущенъ, а нѣсколько лордовъ и члены палаты Кокъ, Пимъ, Сельденъ, Филипсъ и др. заключены въ тюрьму.

На этой распрѣ собственно кончается царствованіе Якова I. Его отношенія къ народу лучше всего видны на одномъ случаѣ изъ его жизни, въ самомъ началѣ его царствованія.

Яковъ I очень любилъ охоту.

Въ тѣ дни, когда онъ отправлялся охотиться, онъ запрещалъ кому бы то ни было говорить ему о дѣлахъ. Охота для него была какимъ-то священнодѣйствіемъ. Графства, которыми онъ удостоивалъ своимъ присутствіемъ, проклинали свою жизнь изъ-за королевской забавы.

Разъ утромъ одна изъ гончихъ собакъ подбѣжала къ королю. На шеѣ у нея былъ привязанъ свертокъ бумаги.

Король отвисалъ его, развернулъ и прочиталъ слѣдующее:

«Добрѣйшій Медоръ! Его величество король слушаетъ тебя каждый день, а насъ не хочетъ слушать! Поэтому мы просимъ тебя, скажи за насъ его величеству, пусть онъ соизволитъ возвратиться въ Лондонъ къ своимъ занятіямъ, такъ какъ у насъ вышли всѣ запасы, и намъ больше нечѣмъ его кормить!»

Король много смѣялся и... не двинулся съ мѣста.

Онъ продолжалъ свою охоту...

Новое царствованіе Карла I было продолженіемъ стараго съ тою только разницей, что король былъ молодъ, красивъ, обладалъ царственной осанкой, былъ скромнѣе въ семейной жизни, настойчивъ и отличался невѣроятной гордостью и вѣроломствомъ.

Въ іюнѣ 1625 г. созванъ былъ парламентъ, и король потребовалъ отъ него денегъ на войну съ Испаніей. Войны этой хотѣлъ и самъ парламентъ, но разногласіе вышло изъ-за суммы. Правительство требовало 300.000 фунтовъ, палата же согласилась дать только 140.000 ф. Кромѣ того парламентъ не хотѣлъ предоставить королю пожизненное право собранія таможенныхъ пошлинъ, а одинъ изъ членовъ палаты, Коттонъ, сказалъ: «Мы желаемъ, чтобы король, окружившій себя мудрыми, благочестивыми и почтенными совѣтниками, исцѣплялъ съ ихъ помощью бѣдствія государства и никогда не руководствовался личными мнѣніями или совѣтами людей неопытныхъ». Эти слова были направлены противъ всевѣднлаго Букингема. 12 августа 1625 г. Карлъ I распустилъ свой первый парламентъ.

Съ этого времени исторія борьбы короля съ народомъ становится монотонной. Король съзываетъ парламентъ и требуетъ отъ него денегъ, не желая дѣлать что-либо для народа. Парламентъ денегъ не даетъ, и король распускаетъ парламентъ.

Борьба обостряется.

21 февраля 1626 г. опять созванъ парламентъ. Палата возбуждаетъ обвиненіе (impeachment) противъ Букингема. Карлъ I настолько не понимаетъ историческаго теченія событій и не умѣетъ разглядѣть истину въ требованіяхъ народа, что отвѣчаетъ парламенту:

«Я не допущу преслѣдованія моихъ слугъ, такъ близко стоящихъ ко мнѣ! Палата лучше сдѣлаетъ, если займется дѣломъ о субсидіяхъ. Если же нѣтъ, тѣмъ хуже для васъ самихъ! Когда изъ этого выйдеть какое-нибудь несчастіе, я почувствую его, конечно, послѣднимъ!»

Хорошъ король, который чувствуетъ народныя несчастія послѣднимъ!

15 іюня 1626 г. парламентъ былъ распущенъ. Правительство рѣшилось добывать деньги посредствомъ *принудительнаго займа*. «Это было,—говоритъ Гизо:—вымогательство имущества и выпытываніе мнѣній въ то же время», такъ какъ комиссары спрашивали у не желающихъ платить, почему они не хотятъ, по своей волѣ или по подговору другихъ.

Прошло два года. Самонадѣнный и наглый Букингамъ потерпѣлъ пораженіе подъ Ла-Рошелью. Много людей было убито, и вся Англія была въ горѣ и негодованіи. Король уступилъ совѣту Коттона, и 17 марта 1628 г. былъ созванъ парламентъ.

Этотъ замѣчательный парламентъ 1628 г., прежде чѣмъ приступить къ какому бы то ни было дѣланью, составилъ знаменитую «Петицію права», о которой мы говорили.

Король вынужденъ былъ подписать «Петицію», палаты ликовали. Но король, конечно, и не думалъ исполнять своихъ обѣщаній. Когда палаты попросили, чтобъ таможенные налоги вимались не иначе, какъ въ силу закона, онъ отсрочилъ парламентъ.

Въ это время Букингамъ былъ зарѣзанъ, когда спускался съ лѣстницы своего дворца, на глазахъ у всѣхъ, пуританиномъ Фельтономъ.

Когда вновь собрался парламентъ, 12 января 1629 г., мѣсто Букингема занялъ Томасъ Венсвортъ, будущій графъ Страфффордъ, перешедшій изъ среды парламента на сторону короля. Это былъ выдающійся государственный умъ, ученый и ораторъ, человекъ сильной воли. Своими талантами и безкорыстіемъ онъ причинилъ больше зла родинѣ и королю, чѣмъ Букингамъ своимъ ничтожествомъ.

Парламентъ 1629 г. состоялъ изъ испытанныхъ борцовъ за свободу—Джона Эліота, Голлиза, Пима, Валентина и др. Среди нихъ впервые встрѣчается еще никому неизвѣстное имя Оливера Кромвеля. Когда король потребовалъ назначенія таможенныхъ пошлинъ пожизненно, палата отказала наотрѣзъ. Король распустилъ парламентъ и напечаталъ объявленіе, въ которомъ писалъ: «Король будетъ считать личнымъ оскорбленіемъ всякія рѣчи и всякіе поступки, клонящіеся къ тому, чтобы предписать ему какой-либо опредѣленный срокъ для созванія парламента». Кромѣ того многіе члены оппозиціи были заключены въ Тоуэръ. Эліотъ умеръ въ тюрьмѣ.

То было уже открытое объявленіе войны народу. Король вышелъ на путь насилія и беззаконія. На этомъ пути онъ оставался 11 лѣтъ и правилъ страной самовластно. Когда одинъ изъ богатыхъ землевладѣльцевъ графства Букингемскаго, Джонъ Гемпденъ, отказался заплатить незаконно взимаемую «корабельную» подать (ship money),



Докторъ Мануиль Федоровичъ Шрейберъ, умершій 17 февраля с. г. отъ чумной пневмоніи.

Докторъ М. Ф. Шрейберъ на смертномъ одрѣ.

Прахъ доктора М. Ф. Шрейбера послѣ сожженія.



Крематорій, въ которомъ было предано сожженію тѣло покойнаго д-ра М. Ф. Шрейбера; на желѣзномъ листѣ кости покойнаго.

Жертва долга. Докторъ М. Ф. Шрейберъ, павшій жертвою чумы во время научныхъ работъ надъ живыми культурами чумы, въ лабораторіи Императорскаго Института Экспериментальной Медицины, на фортѣ „Императоръ Александръ I“ (у Кронштадта). По фот. архива Библиотека "Руниверс"



Доктор Л. В. Подлевский в период выздоровления.



Въ карантинѣ. Доставка продовольствъ на фортъ.



Наружный видъ форта „Императоръ Александръ I“.



Врачи, ухаживавшіе за докторомъ Л. В. Подлевскимъ, заболѣвшимъ бубонной формой чумы послѣ кончины доктора М. В. Шрейбера. Въ центрѣ—завѣдующій лабораторіей Н. М. Берестневъ, справа отъ него—помощникъ И. З. Шуруповъ и слѣва—И. И. Шукевичъ.

Терокъ долга. Борьба съ чумой на фортѣ „Императоръ Александръ I“ (у Кронштадта), на которомъ устроена лабораторія для изготовленія противочумной сыворотки подъ руководствомъ врачей Императорскаго Института Экспериментальной Медицины. По фот. авт. Библиотека "Руниверс"

его отдали под судъ. Судъ большинствомъ 2-хъ голосовъ осудилъ его, но вся Англія была на сторонѣ Гемпдена. «Приговоръ этотъ,— говорилъ сторонникъ короля, Кларендонъ:— принесъ осужденному джентльмену больше пользы и славы, нежели выгоды королю». Но самъ король говорилъ иное:

«Если-бъ съ этими людьми поступить справедливо, то ихъ слѣдовало бы *проучить кнутами!*»

Когда вспыхнуло шотландское возстаніе, Страффордъ тоже сказалъ про шотландцевъ: «*Я ихъ усмирю кнутами!*»

Страффордъ наполнилъ Англію ужасомъ и стонами. Его сподвижникъ архіепископъ Лоудъ воскресилъ времена религиозныхъ гоненій Тюдоровъ. Его излюбленнымъ наказаніемъ за религиозные проступки было отрѣзываніе ушей.

Гнетъ правительственной власти дошелъ до того, что людямъ становилось трудно дышать на английской почвѣ. Больше 5000 человекъ покинули отечество. Было издано королевское повелѣніе, запрещавшее принимать эмигрантовъ на суда (Гнейств).

Судья Финчъ изобрѣталъ способы разныхъ незаконныхъ поборовъ. «Карательная власть звѣздной палаты становилась сама по себѣ источникомъ доходовъ, благодаря штрафамъ, которые налагала. Штрафы въ 20.000, въ 10.000, въ 5.000 фунтовъ стерлинговъ сдѣлались въ ту пору самымъ обыкновеннымъ явленіемъ. Общая сумма денегъ, взысканныхъ такимъ образомъ, по расчету современниковъ, дошла до невѣроятной цифры 6.000.000 фунт. ст. (Rushworth, II, 219)».

Власть вѣшивалась во все, установила даже цѣны на уголь, дичь, масло и т. п. Напримѣръ: за индюка вѣлно было брать 4 шиллинга 6 пенса, за гуся—2 шилл. 4 пенса, за цыпленка—1 шилл. 8 пенса, за 3 яйца—одно пенни. То было въ 1634 году. Вдругъ выходилъ приказъ, чтобы все, временно живущее въ Лондонѣ, немедленно покинуло столицу, или объявлялось повелѣніе о сносе цѣлага ряда домовъ и лавокъ, находящихся по близости отъ собора Св. Павла, для того, чтобы открыть красивый видъ на соборъ. Въ 1635 году была учреждена коммиссія, подвергавшая тщательному допросу всехъ выѣзжавшихъ за границу. Словомъ, Англія превратилась въ сущее полицейское государство.

Однако Карлъ I, Страффордъ и Лоудъ, все эти любители кнута и урѣзаватели ушей, не достигли ничего, кромѣ разоренія страны и своей гибели. Шотландія возстала вся какъ одинъ человекъ, да и Англія была накануне возстанія. Борьба съ Шотландіей истощила послѣднія средства короля.

Въ началѣ апрѣля 1640 года завѣдующій казначействомъ лордъ Нортумберлендъ сообщилъ Страффорду, что въ государственной казнѣ находится только 200 фунтовъ стерлинговъ.

Банкротство было неминуемо.

13 апрѣля 1640 года, послѣ одиннадцатилѣтняго перерыва, былъ созванъ парламентъ, къ которому и перешла государственная власть. Парламентъ этотъ состоялъ, по словамъ его противниковъ, изъ «мудрыхъ и безпристрастныхъ» людей, и онъ провелъ въ жизнь основы права и законности, провозглашенныя въ «Петиціи» 1628 года.

Главныя реформы этого парламента, обнародованныя въ 1641 году, сводятся къ слѣдующимъ мѣрамъ:

1) Парламентъ постановилъ, что онъ не можетъ быть распущенъ безъ согласія самого парламента. При нормальныхъ же условіяхъ онъ засѣдаетъ въ теченіе трехъ лѣтъ.

2) Все незаконные поборы «корабельныхъ денегъ» отменены, и судьи, обвинившіе Гемпдена, преданы суду.

3) Административная карательная власть и гражданская юрисдикція королевскаго совѣта тоже отменены. «Ни его величество ни совѣтъ его не имѣютъ и не должны имѣть никакой юрисдикціи, власти или полномочій въ дѣлахъ, касающихся земельныхъ участковъ, помѣстій или иной какой недвижимой или движимой собственности кого-либо изъ ихъ подданныхъ; въ дѣлахъ этого рода они не имѣютъ права разсматривать или оспаривать правильность владѣнія имуществомъ, постановлять рѣшенія или какъ бы то ни было распоряжаться сказаннымъ имуществомъ, будь то посредствомъ билля, петиціи, декрета, заявленія или инымъ произвольнымъ способомъ; дѣла эти должны вѣдаться въ обыкновенныхъ судахъ, кои разсматриваютъ ихъ и постановляютъ по нимъ свои рѣшенія на основаніи общаго законодательства».

4) Страффордъ, Лоудъ, Финчъ преданы суду за злоупотребленія властью и «за покушеніе къ испроверженію основныхъ законовъ страны».

5) Высшій духовный судъ (High Commission-Court)—источникъ произвола въ духовныхъ дѣлахъ—упраздненъ, а за нимъ упразднены должности архіепископовъ, епископовъ, ихъ канцлеровъ и уполномоченныхъ, декановъ и капитуловъ, архидіаконовъ и др. Они признаны «препятствіемъ къ процвѣтанію религіи».

6) Все церковныя имущества конфискованы и переданы въ собственность государства (Commonwealth). Двѣнадцать епископовъ преданы суду.

Такъ кончилась борьба королей Якова I и Карла I Стюартовъ съ ихъ парламентами.

Парламенты 1628 и 1641 годовъ, создавше «Петицію права» и все основныя реформы государства, вписали свое имя золотыми буквами на страницу исторіи народной свободы.

А. Г. Прессъ.



Члены коммиссіи—желѣзнодорожныя и командированные военные врачи и представители мѣстныхъ учреждений: гг. 1) Стродубцевъ, 2) Бочкаревъ, 3) Не-
чаевъ, 4) капитанъ Фолендорфъ, 5) Гроссманъ, 6) Бессеръ (предсѣдатель), 7) Риневъ, 8) Фонъ-Местеръ, 9) Михайловскій, 10) Ключетовъ, 11) Тихомировъ.
Санитарно-исполнительная коммиссія по борьбѣ съ тарбаганьей чумой на станціи Манчжурія, Китайско-Восточной жел. дор., и въ поселкѣ Абагайтуѣ, Забайкальской области.

По фот. И. А. Зилотина, на ст. Манчжурія, авт. «Нивы».

Составъ второй Государственной Думы.

Въ настоящее время избрано 502 члена 2-ой Государственной Думы (изъ 524), такъ что составъ ея можно считать почти вполне опредѣлившимся. Интересно сравнить вторую Думу съ первой, чтобы увидѣть, какія перемены произошли въ симпатіяхъ населенія къ тому или другому сословію, къ той или другой національности и т. д. (партийный составъ второй и первой Думы данъ нами на картахъ, помѣщенныхъ въ №№ 7 и 8 «Нивы» с. г.). Ниже приводимыя данныя лишь въ меньшей части основаны на газетныхъ свѣдѣніяхъ, такъ какъ относительно большинства членовъ мы имѣли возможность воспользоваться свѣдѣніями, сообщенными самими депутатами.

Распределение по сословіямъ дасть слѣдующая таблица:

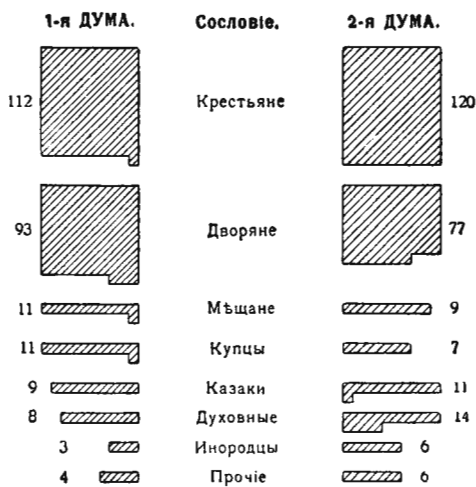

Эти числа показываютъ дальнѣйшіе шаги народнаго представительства въ Россіи по пути къ демократизации его: мы видимъ значительное паденіе числа дворянъ (съ 37% до 31%), а также купцовъ,—но за то возрастаніе крестьянъ и лицъ духовнаго сословія или, по крайней мѣрѣ, происходящихъ изъ духовнаго званія. Впрочемъ, что касается послѣднихъ, то тутъ возможны не точности въ виду того, что это обстоятельство не всегда указывалось въ свѣдѣніяхъ о депутатахъ.

Интересны и измѣненія въ распредѣленіи депутатовъ по религіи и по національности. Въ приводимыхъ ниже таблицахъ мы, какъ и въ соответствующихъ данныхъ относительно первой Думы (см. № 29 «Нивы» за прошлый годъ), приняли въ расчетъ предположительную религію и національность еще недоизбранныхъ членовъ.

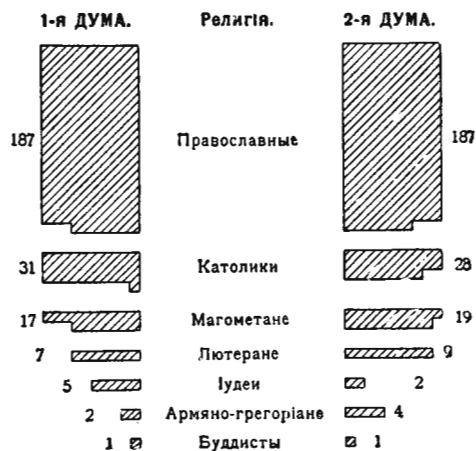

Такимъ образомъ число православныхъ осталось безъ измѣненія (75%); убыло число католиковъ (съ 12% до 11%) и лицъ иудейскаго вѣроисповѣданія (съ 2% до 1%—при 4% въ народонаселеніи), а прибыло число магометанъ (съ 6,2% до 7 1/2%) и армяно-грегоріанъ (съ 1% до 2%).

Обзоръ измѣненій—въ общемъ довольно незначительныхъ—въ національномъ составѣ показываетъ также нѣкоторые любопытныя подробности.

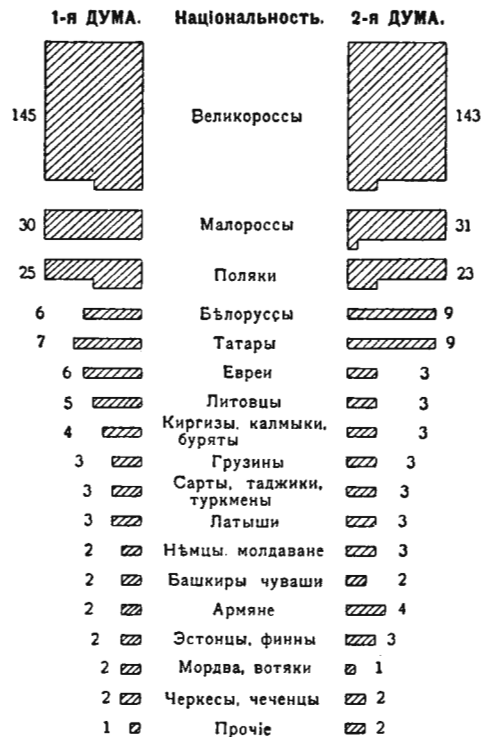

Такъ, хотя общее число славянскихъ мѣстъ (82%) увеличилось всего на 1 (въ числѣ «прочихъ» одинъ чехъ), но распредѣленіе стало ближе къ тому, что мы имѣемъ въ населеніи: малороссы и бѣлоруссы, которыхъ въ населеніи Россіи 18% и 5% и которыхъ въ первой Думѣ было 12% и 2%, во второй Думѣ составляютъ 12 1/2% и 3 1/2%, при чемъ приобретенныя ими 9 мѣстъ получились за счетъ потери 5 мѣстъ великороссами и 4 мѣстъ поляками. Отмѣтимъ еще потерю трехъ мѣстъ литовцами въ пользу эстонцевъ, что и соответствуетъ приблизительному равенству ихъ въ населеніи. Далѣе обращаетъ на себя вниманіе уменьшеніе вдвое числа евреевъ, увеличеніе вдвое числа армянъ и увеличеніе на 1% (съ 14 мѣстъ на 18) числа татаръ. Потеряли по 1—2 мѣста киргизы, грузины, башкиры съ чувашами, мордва, черкесы съ чеченцами.

Но если устойчивость національнаго и религіознаго состава Думы является совершенно естественной, такъ какъ она зависитъ отъ однородности состава населенія избирательныхъ округовъ, то распредѣленіе депутатовъ по занятіямъ и по возрасту можетъ привести къ любопытнымъ выводамъ по отношенію къ примѣненію взглядовъ населенія на то, кому доврять защиту своихъ интересовъ. Эти измѣненія показываетъ ужъ отчасти выше приведенное распредѣленіе по сословіямъ, но они, пожалуй, еще ярче выступаютъ при изученіи распредѣленія членовъ второй Государственной Думы по занятіямъ, которымъ мы займемся въ слѣдующій разъ.

Б. В.

Герои долга.

(Съ 8 рис. и 1 группой на стр. 238, 239 и 240).

I.

На фортѣ „Императоръ Александръ I“.

Въ мартирологѣ науки прибавилось въ этомъ году еще одно свѣтлое имя жертвы долга. Имя это—Мануилъ Оедоровичъ Шрейберъ.

Биографія покойнаго такъ же коротка, какъ и самая его жизнь: молодой врачъ, состоявшій въ 11-мъ Восточно-Сибирскомъ стрѣлковомъ полку, былъ прикомандированъ къ Императорской военно-медицинской академіи. Но пылкій духъ не укладывался въ эти рамки, въ которыхъ живетъ и работаетъ масса врачей. Всецѣло отдавшись наукѣ, М. О. Шрейберъ самоотверженно посвятилъ себя наиболее опасной ея области, наиболее сложной и наиболее обшчайшей массовое избавленіе человѣчества отъ тягчайшаго его

бича—бактеріологическимъ работамъ надъ живыми культурами чумы. Вступивъ въ борьбу съ «черной смертью» (средневѣковое народное названіе чумы), онъ взглянулъ ей прямо въ лицо и продолжалъ пылливо вглядываться въ ея губительныя силы, пока окончательно не помутнѣлъ его взоръ.

Фортъ «Императоръ Александръ I», темной каменной твердой высіявшейся въ водахъ Финскаго залива, недалеко отъ Кронштадта,—вотъ та почва, на которой ведутъ ожесточенную борьбу съ чумой герои-врачи.

Это повстинѣ борьба не на жизнь, а на смерть.

Только въ дальней Индіи—въ Бомбей, да у насъ, въ Россіи—имѣются два врачебныхъ пункта-лабораторіи, извлекающія

самого яда чумы, изъея живыхъ культуръ, путемъ развонокъ бациллъ, цѣлительную сыворотку, спасающую уже тысячи людей отъ неминуемой гибели.

У насъ работы эти совершенно изолированы отъ остального міра. Мимо стараго форта шумливо проходитъ кипучая жизнь: на горизонтѣ проплываютъ тысячи судовъ въ дальнія моря и земли, на смѣну имъ спѣшатъ оттуда новые люди, на новыхъ судахъ, и врядь ли кто изъ нихъ догадывается, что за ожесточенная борьба идетъ на этомъ форту, въ его скрытыхъ отъ посторонняго глаза лабораторіяхъ, борьба за ихъ жизнь и благоденствіе, приводящая къ гибели незамѣтныхъ, мало-извѣстныхъ борцовъ.

Скончавшійся 17 февраля с. г. М. О. Шрейберъ—уже вторая жертва долга на фортѣ «Императоръ Александръ I». Въ 1904 году скончался завѣдующій лабораторіей д-ръ В. И. Турчиневичъ-Выжикевичъ, теперь снова порѣдѣли ряды героевъ этого форта.

Тѣмнегіе, кто былъ въ этомъ святѣлицѣ науки, кто видѣлъ, съ какою осторожностью ведутся тамъ эти смертельно-опасныя работы, кто знаетъ, какъ сложны и трудны эти работы, какъ медленно, шагъ за шагомъ, ведется эта борьба съ заразнымъ началомъ и его детальное изученіе,—могутъ засвидѣтельствовать, что такіа печальныя событія, какъ эти двѣ смерти, представляютъ результатъ только особо-несчастной случайности, почти неизбежной при микроскопическихъ работахъ.

Препарируя трупъ животнаго—лошади, обезьяны, кролика, морской свинки, тарбагана (особаго вида грызуна, воднагося въ степяхъ Забайкалья и Монголіи) и т. д., только-что издохшаго отъ привитаго (для опытовъ) чумнаго зараженія, врачъ каждый моментъ рискуетъ заразиться отъ малѣйшаго проникновенія чумнаго яда въ организмъ черезъ малѣйшую царапину, въ особенности на рукахъ. Это наиболѣе частый случай зараженія.

Но если сами врачи-бактеріологи на фортѣ ничѣмъ не защищены отъ зараженія, постоянно дыша отравленной чумнымъ ядомъ атмосферой и въ лабораторіи, и въ стойлахъ, гдѣ стоятъ зараженныя культурами чумы лошади, изъ которыхъ добываютъ кровь, доставляющую цѣлительную сыворотку; если отчасти рискуетъ заразой весь немногочисленный персоналъ служащихъ на фортѣ—фельдшеровъ, конюховъ и сторожей,—находящійся внѣ заразнаго района (въ заразную часть лабораторіи на фортѣ допускается лишь очень ограниченное число фельдшеровъ и служителей),—то весь внѣшній міръ въ совершенной безопасности отъ занесенія заразы.

Даже въ спокойное, «здоровое» время ни одинъ челоѣкъ, не принадлежащій къ штату служащихъ, не имѣетъ права оставаться послѣ захода солнца на фортѣ; врачи получаютъ черезъ извѣстные промежутки времени право поѣхать повидаться съ своими родными и семьями; доступъ постороннихъ лицъ крайне ограниченъ. Каддаго посторонняго, вступающаго на территорію форта, встрѣчаетъ жандармъ, требующій пропуска.

При малѣйшемъ подозрѣніи въ появившемся заболѣваніи на фортѣ—немедленно устанавливается карантинъ. Собщеніе съ людьми и доставка провіанта и всякихъ предметовъ, производимая изъ Кронштадта при помощи спеціального парохода, а зимой прямо по льду—пріостанавливаются: все присылаемое оставляется «зачумленнымъ» передъ фортомъ, и служители форта являются за доставленнымъ, когда уже исчезнутъ вдали силуэты привезшихъ имъ жизненные припасы.

Въ самомъ же фортѣ имѣется еще внутренняя изоляція. Подозрительный больной, чуть только имѣются серьезные симптомы, помѣщается въ особомъ изоляціонномъ отдѣленіи, откуда буквально ни мухъ не пролетѣть, ни мыши не пробѣжать. Герметическія двери и затворы дѣлаютъ эту огромную изоляціонную комнату непроницаемой. Пищу подаютъ въ маленькое окошко, продѣланное въ дверь и открывающееся въ другую соседнюю комнату, гдѣ находятся врачъ и фельдшеръ, дежурящіе при больномъ. Къ больному входитъ только врачъ.

Это поистинѣ склепъ, откуда выносятся, но не выходятъ. Чума рѣдко выпускаетъ жертву изъ своихъ когтей.

Болезнь длится обыкновенно недолго. Д-ръ М. О. Шрейберъ промучился три дня. Самъ онъ поставилъ надъ собой діагнозъ—пневмонію—и самъ опытнымъ глазомъ слѣдилъ, какъ чумной ядъ проникъ въ его организмъ и разрушалъ его. Сознательная смерть героя.

Унеся одну жертву, чума грозила выхватить изъ тѣсныхъ рядовъ врачей на фортѣ еще одну: только-что прервалась страдальческая жизнь М. О. Шрейбера и сожженъ былъ въ кремационной печи его прахъ (во избѣжаніе распространенія заразы, не только тѣла умершихъ на фортѣ людей, но и трупы павшихъ отъ заразы животнаго скота), какъ заболѣлъ бубонной формой чумы товарищъ покойнаго, также военный врачъ—врачъ 4-го Кавказскаго стрѣльцоваго батальона, Левъ Владиміровичъ Подлевскій.

Сначала предположили, что Л. В. Подлевскій заразился при вскрытіи трупа М. О. Шрейбера, но проф. В. В. Подвысокій, директоръ Императорскаго Института Экспериментальной медицины, въ вѣдѣніи котораго находится лабораторія на фортѣ, высказалъ еще другое предположеніе, а именно, что наблюдаенныя у больного врача явленія могли быть вызваны реакціей организма послѣ произведенныхъ ему въ большомъ количествѣ предохранительныхъ прививокъ, какъ это и наблюдалось въ 1904 г., когда были сдѣланы такого рода прививки всему персоналу лабораторіи по случаю обнаруженнаго тамъ чумнаго заболѣванія д-ра Турчиневича-Выжикевича.

Къ счастью, оказалось правильнымъ второе предположеніе.

и д-ръ Л. В. Подлевскій стать выздоравливать. Дружными усиліями товарищей—завѣдующаго лабораторіей Н. М. Берестнева, помощника его П. З. Шурупова и И. И. Шукевича, благодаря той же предохранительной противочумной сывороткѣ, которой удалось впрыснуть больному за одинъ день 300 кубич. сантиметровъ, удалось отстоять жизнь самоотверженнаго Л. В. Подлевскаго.

Мученическая смерть д-ра М. О. Шрейбера и тревожныя вѣсти о ходѣ болѣзни д-ра Л. В. Подлевскаго приковали на нѣсколько недѣль интересъ всего просвѣщеннаго міра къ этому еле замѣтному каменному форту, гдѣ свято работаютъ и свято умираютъ незамѣтные герои долга.

Теперь все уже снова стихло, опасность чумной заразы миновала. Тихо плещутся волны о каменные массивы разоруженнаго военнаго форта, примѣннаго для истинной, единственно допустимой войны—со зломъ, съ губительнымъ заразнымъ ядомъ.

Но общество, всѣ культурные люди должны вѣчно помнить и чтить этихъ героевъ. Каждый проплывающій мимо форта долженъ знать, что это—твердыня жизни и благоденствія людей, что это—истинная обитель, гдѣ не спасаются, а спасаютъ, гдѣ неустанно работаютъ герои долга, забывъ любовь къ свободѣ, привязанности къ близкимъ ради одной святой цѣли самоотверженнаго служенія на пользу ближняго.

И. Эйзень.

II.

На Дальнемъ Востокѣ.

Въ настоящее время, когда медицина проникла въ жизнь микроскопическаго міра всякаго рода бациллъ и бактерій, эпидеміи контагіознаго характера не имѣютъ уже той безопасности и распространяемости, каковыя онѣ были въ добактеріологическое время.

Теперь мы знаемъ и пути распространенія эпидемій и жизненные свойства ихъ заразнаго начала, а потому и наши мѣры въ борьбѣ съ ними являются болѣе дѣйствительными и строго-осмысленными, будучи освѣщены научнымъ опытомъ бактеріологическихъ данныхъ.

Но ужась передъ чумой держится въ той же степени, и недаромъ «чума» считается въ народѣ самымъ ужаснымъ эпитетомъ. Этотъ преественный ужась понятенъ, если вспомнить о тѣхъ ужасныхъ эпидеміяхъ чумы, которыя мѣстами обезлюживали цѣлые города и области. На основаніи историческихъ данныхъ можно предполагать, что чума еще за нѣсколько столѣтій до Р. Х., подъ именемъ «моровой язвы», періодически наблюдалась въ Египтѣ и Сиріи. Гдѣ родина чумы—вопросъ не рѣшенъ, во всякомъ случаѣ большинство изслѣдователей считаетъ Азію материкомъ, съ котораго чума распространяется на Европу. Съ VI столѣтія чума (Юстиніанъ, 531—850 гг. Р. Хр.) собственно начинаетъ свою точную исторію, и съ этого времени исторія отмѣчаетъ рядъ эпидемій ея. Въ XIV ст. чума достигла ужаснаго распространенія и силы. Европа за это столѣтіе потеряла отъ нея около 30 милліоновъ жителей, что составляетъ 1/4 тогдашняго населенія Европы. Въ Россію проникла чума въ 1350 г., обнаруживаясь въ различныхъ полосахъ ея. Въ XIX вѣкѣ чума въ Европѣ проявлялась въ замѣтно болѣе слабой степени, чѣмъ въ предшествующіе вѣка, и пандеміи чумы,—говоритъ недавно скончавшійся, извѣстный бактеріологъ проф. Габричевскій,—при современныхъ условіяхъ цивилизаціи почти невозможны.

Чума вспыхиваетъ повсюду и свила себѣ постоянное гнѣздо на дальней окраинѣ, въ Монголіи и Забайкальской области, гдѣ ее стали наблюдать съ 1888 года. Съ этого времени она періодически повторялась въ сосѣднихъ съ Монголіей станицахъ Забайкальской области въ 1889—1891, 1894 и 1899 гг., какъ видно изъ работъ докторовъ Бессера, Бѣлявскаго, Рѣшетникова и др.; ими же впервые установлена связь чумныхъ заболѣваній у людей съ заболѣваніями грызуновъ-тарбагановъ.

Въ 1905 г. была вспышка чумной эпидеміи на Джалайнорскихъ копяхъ Восточно-Китайской ж. д., окончившаяся тринадцатью смертными случаями, описанная докторомъ Н. Н. Клодницкимъ. Въ истекшемъ 1906 году эпидемія чумы снова вспыхнула въ поселкѣ Абагайтуй, Забайкальской области, расположенномъ въ 35 верстахъ отъ ст. Манчжурія и въ 17 верстахъ отъ ст. Джалайнора, Вост.-Кит. ж. д., и окончилась девятью смертными случаями: семь въ Абагайтуй и 2 въ желѣзнодорожной больницѣ ст. Манчжурія. Такое близкое появленіе чумы у желѣзнодорожнаго узла великаго сибирскаго пути заставило мѣстныхъ властей принять самыя энергичныя мѣры, благодаря которымъ, а также и мѣстнымъ климатическимъ условіямъ, въ связи съ отсутствіемъ эпидеміи на тарбагановъ и знакомствомъ жителей съ противочумными мѣрами, вспышка была локализована и закончена такимъ незначительнымъ количествомъ жертвъ.

Самое дѣятельное участіе въ борьбѣ съ эпидеміей принимала санитарно-исполнительная комиссія на ст. Манчжурія, подъ предсѣдательствомъ бактеріолога Бессера, въ число членовъ которой, кромѣ желѣзнодорожныхъ и командированныхъ военныхъ врачей, вошли представители мѣстныхъ учреждений.

Въ виду возможности новой вспышки эпидеміи и близости этого района къ путямъ собщенія съ Европой, генераль-губернаторомъ Манчжуріи учреждены два наблюдательно-бактеріологическихъ пункта на Дальнемъ Востокѣ. Въ отрядѣ имѣются два военныхъ врача съ дезинфекционными отрядами, на обязанности которыхъ лежитъ, кромѣ предупредительныхъ мѣръ на случай появленія подозрительныхъ по чумѣ случаевъ, вообще изученіе причинъ и путей заноса этой болѣзни.

Ст. Манчжурія.

Д-ръ В. Бочкаревъ.

Въ Государственной Думѣ.

Бюджетный и аграрный вопросы... На них покоилась почти вся минувшая парламентская неделя (26 марта—2 апреля).

Бюджетныя пренія благополучно закончились, и Дума постановила, вопреки желанію лѣвыхъ партій, передать государственную роспись на разсмотрѣніе бюджетной комиссіи.

Пренія по аграрному вопросу далеко еще не окончились. Тѣмъ не менѣе Дума рѣшила немедленно избрать аграрную комиссію и передать въ нее аграрный вопросъ, не прекращая въ то же время преній въ общихъ собраніяхъ. Составъ этой комиссіи определенъ въ 99 человекѣвъ.

Имѣющей большое значеніе для Думы вопросъ о привлеченіи къ отвѣтственности депутатовъ Геруса, Кузнецова и Красилюка и о временномъ ихъ устраненіи переданъ для детальнаго разсмотрѣнія въ комиссію по выработкѣ думскаго наказа. Той же комиссіи поручено выработать общія принципиальныя правила о направленіи такихъ дѣлъ.

Что касается внѣшней стороны парламентской работы, то истекшая неделя ознаменовалась довольно крупнымъ скандаломъ—устраненіемъ члена Думы г. Пуришкевича изъ думскаго состава, срокомъ на одинъ день. Подробности этого инцидента читатели найдутъ ниже.

Возникли также крупныя осложненія между Совѣтомъ Министровъ и Думою по вопросу о допущеніи экспертовъ въ засѣданія думскихъ комиссій. Этотъ щекотливый вопросъ еще не оконченъ.

Перейдемъ къ обзорѣ самихъ засѣданій. Засѣданіе 26 марта было посвящено преніямъ по аграрному вопросу. Въ этомъ засѣданіи высказалось 14 ораторовъ, изъ которыхъ слѣдуетъ отмѣтить, во-первыхъ, г. Савельева.

Г. Савельевъ доказывалъ, что принципъ: «Вся земля—трудящемуся народу» вполне справедливъ и съ христіанской и съ гражданской точекъ зрѣнія, но онъ невозможенъ практически: съ 1862 года по 1892 годъ въ частную крестьянскую собственность перешло болѣе 11 милліоновъ десятинъ. Это обстоятельство, по мнѣнію оратора, чрезвычайно затрудняетъ проведеніе упомянутаго принципа въ жизнь, ибо пришлось бы затронуть массу интересовъ отдѣльныхъ лицъ.

Рѣзкую рѣчь произнесъ депутатъ г. Пьяныхъ. Рѣчь эта носила характеръ нападенія на все помѣщичье дворянство.

«Крестьяне!—воскликнулъ г. Пьяныхъ:—не мы ли строители корабля жизни, не мы ли исследователи моря жизни? Мы собрались плыть на своемъ кораблѣ, но намъ говорятъ:—Если вы поплывете, то погибнете, а если мы будемъ управлять вами, то спасетесь. Мы поплыли подъ ихъ руководствомъ и вотъ попали на камни и мели... И вотъ теперь говорятъ:—Крестьяне! спасайтесь вплавь! А мы сядемъ на васъ и спасемъ васъ!..—Нѣтъ, крестьяне!—заключилъ свою рѣчь г. Пьяныхъ:—я прошу васъ сбросить ихъ. Тогда вы спасетесь. А если поплывете подъ ихъ руководствомъ, то и сами погибнете, и они погибнутъ!»

Весьма своеобразною оказалась затѣмъ рѣчь г. Шульгина (крайній правый). Этотъ ораторъ выступилъ съ шуточнымъ проектомъ социализаціи таланта и умственныхъ способностей: «Человѣчскія нѣдра, какъ-то: талантъ, способность, умъ, знаніе, энергія, воля, работоспособность и пр. должны быть объявлены общенародной собственностью какъ источники капитала»...

Въ отвѣтъ на эту шутку два оратора—гг. Кириносъвъ и Константиновъ выставили цѣлый рядъ вполне серьезныхъ опроверженій. Г. Кириносъвъ нападалъ на пресловутую «священную собственность».

«Мы, крестьяне, знаемъ, что уже была одна такая «священная собственность»,—говорилъ онъ:—это было крестьянство, находившееся въ рабствѣ. Но гдѣ теперь эта неприкосновенная собственность? Теперь говорятъ о землѣ—«священная, неприкосновенная». Я думаю, что не можетъ того быть, чтобы она была неприкосновенна. Разъ того желаетъ народъ, то ничто не можетъ быть неприкосновеннымъ».

Г. Константиновъ предложилъ выразить презрѣніе по адресу г. Шульгина за выказанное этимъ послѣднимъ неуваженіе къ Думѣ. Слова г. Константинова сопровождались бурными аплодисментами лѣвой и центра и криками съ правой стороны: «Нельзя выражать презрѣніе!»

Засѣданіе 27 марта было посвящено заключительнымъ преніямъ по бюджетному вопросу и завершилось продолжительною рѣчью г. министра финансовъ, который представилъ рядъ возраженій на нападки предыдущихъ ораторовъ.

Г. Коковцовъ прежде всего счелъ нужнымъ разъяснить свои слова о пресловутой «послѣдней копейкѣ».

«Я отнесся отрицательно,—сказалъ онъ:—не къ народной копейкѣ, а къ тому заявленію, которое было сдѣлано, что податная система, усвоенная въ настоящее время правительствомъ, извлекаетъ изъ народа послѣднюю копейку. Пропиваетъ русскій народъ, тратитъ деньги на спиртные напитки вовсе не такъ много, какъ тратятъ другія страны, но, къ сожалѣнію, онъ тратитъ ихъ не такъ, тратитъ ихъ въ такихъ условіяхъ, которыя парализуютъ его богатство».

Коснувшись затѣмъ цѣлаго ряда бюджетныхъ вопросовъ, г. Коковцовъ остановился на томъ упрекѣ, который дѣлали ему, что его финансовая смѣта не содержитъ широкихъ общихъ перспективъ. Въ оправданіе этого обстоятельства г. Коковцовъ привелъ слова извѣстнаго французскаго финансиста, Бастиа:

«Министръ финансовъ, подобно Фигаро, къ сожалѣнію, не знаетъ, кого слушаться и куда повернуться. Изъ стотысячныхъ устъ печати и трибуны ему кричатъ:—«Организуйте трудъ трудящихся, уничтожьте эгоизмъ, подавите тиранию капитала, дѣлайте опыты надъ удобреніемъ и надъ яйцами, кормите грудныхъ дѣтей, дайте молодежи образованіе и обезпечьте стариковъ. Приведите въ равновѣсіе все отрасли промышленности. Отмѣните налоги на соль, таможенныя пошлины, всякіе сборы!» Вотъ что, господа, говорилось 70 лѣтъ тому назадъ!—заключилъ г. Коковцовъ.—Вотъ почему на этотъ путь безконечныхъ пожеланій и широкихъ штриховъ, на который вы приглашаете встать, правительство встать не могло!»

Далѣе г. Коковцовъ доказывалъ, что бюджетныя права Думы вовсе не равняются, какъ утверждалъ г. Алексинскій, нулю. Употребляя крылатое выраженіе: «бронированный бюджетъ», министръ финансовъ указалъ, что собственно прикрыты броней и, стало-быть, недоступны обсужденію Думы лишь 502 милліона общей государственной росписи. Другая часть, 689 милліоновъ, ограждена, такъ-сказать, уже проникаемою броней. Дума можетъ взять на себя инициативу отмѣны законовъ, которые «бронировать» эту часть бюджета. Наконецъ третья часть бюджета совсѣмъ лишена брони, и Дума вольна разматривать ее, какъ хочетъ. И часть эта немалая, а именно: 1280 милліоновъ рублей. Стало-быть, гораздо болѣе нуля...

Въ заключеніе г. Коковцовъ просилъ передать бюджетъ для детальнаго разсмотрѣнія въ комиссію. Эта передача и была вотинована огромнымъ большинствомъ голосовъ.



Н. А. Лукманова († 25 марта с. г.).

По фот. авт. «Нивы».

Засѣданіе 29-го марта было третьимъ днемъ аграрныхъ преній.

Какъ только былъ заявленъ переходъ къ очереднымъ дѣламъ, г. Пуришкевичъ попросилъ слова къ порядку дня и, взойдя на трибуну, предложилъ Думѣ, подобно тому, какъ была почтена память Голлоса, почтить вставаніемъ «тѣхъ русскихъ дѣятелей, никому, быть-можетъ, неизвѣстныхъ, которые въ послѣдніе дни пали отъ руки убійцъ»...

Предсѣдатель немедленно остановилъ оратора, указавъ, что заявленіе не относится къ порядку дня.

— Я говорю не съ представителемъ кадетской партіи, а съ предсѣдателемъ Государственной Думы!—перебилъ его г. Пуришкевичъ.

— Я васъ лишаю слова!—заявилъ г. Головинъ.

— Но Родичевъ тоже говорилъ не въ порядкѣ дня...

— Г. Родичевъ предупредилъ, о чемъ будетъ говорить!

Въ залѣ поднялся невообразимый шумъ.

Г. Пуришкевичъ, несмотря на то, что уже былъ лишенъ слова, все-таки обратился къ собранію съ предложеніемъ почтить вставаніемъ упомянутыхъ лицъ. Часть правыхъ поднялась. Поднялся изъ центра г. Кузьминъ-Караваевъ. Шумъ продолжался.

Тогда г. Головинъ послѣ соответствующаго вступленія объявилъ, что ставитъ на баллотировку, на основаніи ст. 38, предложеніе: удалить г. Пуришкевича на нынѣшнее засѣданіе изъ залы. Подавшимъ большинствомъ голосовъ предложеніе было принято, и г. Пуришкевичъ, восклицая:—«Позоръ вамъ, а не мнѣ!»—удалился. Слѣдомъ за нимъ удалился и г. Крупенскій со словами:—«Прошу и меня исключить!» Однако, спустя нѣкоторое время, онъ вернулся въ залу засѣданія.

Присутствовавшіе въ министерской ложѣ гг. Васильчиковъ и Шванебахъ, едва только началась эта «исторія», покинули засѣданіе.

Инцидентъ этимъ закончился. Продолжались пренія по аграрному вопросу.

Въ засѣданіи 30 марта разбирался крупный принципиальный вопросъ: какъ и куда направлять дѣла по сообщеніямъ министра юстиціи о привлеченіи къ отвѣтственности тѣхъ или другихъ членовъ Думы.

Какъ разъ въ этомъ засѣданіи было заявлено подобное сообще-

ніе министра юстиціи, касавшееся депутатов Геруса, Кузнецова и Красслюка.

Прения открыл І. В. Гессенъ, Онъ пришелъ къ заключенію, что Дума не обязана въ силу состоявшагося постановленія судебного слѣдователя, ео ipso устранять членовъ Думы изъ своего состава, а должна войти въ разсмотрѣніе каждаго такого случая по существу. А для этого онъ предложилъ передать всѣ сообщенія министра юстиціи въ особую комиссію.

Но представители партіи с.-р. и трудовики протестовали противъ передачи въ комиссію и предложили разбирать вопросъ тутъ же, въ собраніи. Попутно было сдѣлано нѣсколько неодобрительныхъ замчаній по адресу современной юстиціи, и это обстоятельство дало поводъ присутствовавшему въ Думѣ министру юстиціи, г. Щегловитову, выступить съ обширной рѣчью въ защиту суда.

«Судебная власть не заслуживаетъ подозрѣній, которая здѣсь мнѣ пришлось выслушать, — заявилъ г. Щегловитовъ. — Къ суду, основанному Царемъ-Освободителемъ, надо относиться бережно, съ особеннымъ уваженіемъ. Если мы поколеблемъ дѣйствія суда, мы поколеблемъ идею суда».

Рѣчь г. Щегловитова вызвала страстные нападки и возраженія. Цѣлый рядъ ораторовъ указывалъ на то, что въ настоящее время отъ уставовъ императора Александра II осталось очень мало, и что нашъ современный судъ, въ защиту котораго выступилъ министр юстиціи, имѣетъ очень немного данныхъ на уваженіе, такъ какъ утратилъ почти всю свою былую самостоятельность и превратился въ орудіе борьбы съ освободительнымъ движеніемъ. Одинъ изъ ораторовъ, г. Тесленко, въ красивой и образной рѣчи заявилъ даже, что отъ судебныхъ уставовъ Царя-Освободителя въ настоящее время остался одинъ только переплетъ.

Министръ юстиціи въ отвѣтъ на всѣ эти нападки произнесъ вторую рѣчь.

«Нападайте на меня, господа, но не на судъ! — говорилъ онъ. — Вы говорите, что судъ превратился въ орудіе борьбы съ освободительнымъ движеніемъ? Такимъ онъ не былъ. Онъ былъ орудіемъ борьбы съ преступленіемъ».

Далѣе г. Щегловитовъ указывалъ на то, что временнаго устраненія изъ Думы трехъ депутатовъ требуетъ законъ.

По окончаніи преній было рѣшено передать дѣло о трехъ депутатахъ въ комиссію по составленію наказа.

Н. А. Лухманова. (Портр. на стр. 243).

Литературный міръ понесъ замѣтную утрату: 25 марта въ Ялтѣ скончалась извѣстная писательница, Н. А. Лухманова.

Покойная принадлежала къ числу серьезныхъ, воспитанныхъ въ глубокой культурности и въ уваженіи къ идеаламъ печатнаго слова, писательницъ. Н. А. Лухманова писала рѣзкими сочными штрихами и мазками, и ея произведенія имѣли широкій и разнообразный кругъ читателей. Это была писательница, обладавшая хорошимъ литературнымъ стилемъ и здравыми понятіями о жизни. Но, вмѣстѣ съ правдивымъ реализмомъ, Н. А. Лухманова умѣла соединять чувство художественной мѣры и глубокою искренностью.

Надежда Александровна Лухманова родилась въ 40-хъ годахъ истекшаго столѣтія. На литературное поприще она вступила сравнительно поздно (въ 1890-хъ годахъ), но зато во всеоружіи таланта и литературнаго опыта. Первая крупная вещь ея — «Воспоминанія инстатутки» — появилась въ 1894 году на страницахъ «Русскаго Богатства» и сразу упрочила ея литературное имя; съ этого времени ея произведенія стали встрѣчаться все чаще и чаще въ нашей періодической печати, и дарованіе Н. А. Лухмановой скоро стало популярнымъ.

Въ послѣдніе годы ея популярности особенно возрасла благодаря тому, что Н. А. Лухманова вела фельетонъ на общественныя темы въ наиболѣе распространенныхъ газетахъ. Немало способствовали ея популярности также и публичные лекціи, часто читавшіяся ею для широкой публики на такіхъ же общественныхъ темахъ.

Когда вспыхнула дальневосточная война, Н. А. Лухманова не могла спокойно оставаться въ Россіи и, несмотря на пошатнувшееся здоровье, отправилась на театр военныхъ дѣйствій въ качествѣ

сестры милосердія и газетнаго корреспондента. Корреспонденціи талантливой писательницы читались съ большимъ интересомъ и всегда указывали на ея освѣдомленность и правильное пониманіе ею своего корреспондентскаго долга.

Съ войны Н. А. Лухманова привезла богатый запасъ наблюдений и литературнаго матеріала. Но вмѣстѣ съ тѣмъ она привезла и роковыя задатки тяжелой болѣзни. Въ послѣднее время болѣзнь развилась и ухудшилась, и Н. А. Лухманова, уѣхавъ въ Ялту поправляться, уже не вернулась оттуда.

Миръ ея праху! Тѣ, кто близко знали ея отзывчивое сердце, ея доброе, хорошее отношеніе къ людямъ, помнятъ ее добромъ,

М. П. Вноровскій. (Портр. на этой стр.).

Проработать непрерывно четверть вѣка въ одномъ учрежденіи — заслуга немалая. Двадцать пять трудовыхъ лѣтъ, это — цѣлая жизнь, это — не четверть вѣка, а цѣлый вѣкъ жизни труженника. И всякій, кто посвятилъ какому-либо общественному дѣлу двадцать пять лѣтъ лучшихъ силъ, имѣетъ право на извѣстную долю общественного вниманія.



М. П. Вноровскій. (По поводу 25-лѣтняго юбилея служебной дѣятельности). По фот. авт. «Нивы».

15 марта с. г. въ трудовой семьѣ служащихъ при редакціи, конторѣ и типографіи нашего журнала скромно отпразднованъ былъ юбилей одного изъ старѣйшихъ работниковъ на пользу журнала — Максима Петровича Вноровскаго, главнаго завѣдующаго отдѣломъ иностранныхъ сношеній по художественной части съ заграничнымъ издательскимъ міромъ и управляющаго всѣмъ счетоводствомъ по журналу «Нива», «Иллюстрированная библиотека Нивы» и по книгоиздательству А. Ф. Маркса.

15 марта 1882 года, 27 лѣтъ отъ роду, получивъ среднее образованіе въ г. Кѣнигсбергѣ и специально посвятивъ себя коммерческой дѣятельности, М. П. поступилъ на службу въ «Ниву». Съ первыхъ же лѣтъ службы М. П. Вноровскій былъ однимъ изъ ближайшихъ помощниковъ покойнаго основателя и издателя «Нивы», А. Ф. Маркса. Незамѣнно проявляя и блестяще сохранивъ понинѣ рѣдкую энергію и неутомимость и необыкновенную свѣжесть силъ, М. П. представляетъ собой образецъ все рѣже встрѣчающагося нынѣ ревностнаго и преданнаго дѣлу работника, отдающаго ему всю душу, живущаго съ нимъ общей жизнью.

Если прибавить къ этому необыкновенную скромность характера и привѣтливость по отношенію къ своимъ многочисленнымъ сослуживцамъ, то мы получимъ истинную его трудовую біографію.

Страстная седмица. (Рисунки на стр. 232, 233 и 236).

«...Было же около шестого часа дня, и сдѣлалась тьма по всей землѣ до часа девятаго.

«И померкло солнце и завѣса въ храмѣ разодралась по срединѣ. «Иисусъ, возгласивъ громкимъ голосомъ, сказалъ: «Отче! въ руки твои предаю духъ мой!» И сіе сказавъ, испустилъ духъ».

Эти величественныя строки евангелія такъ запечатались въ душу человечества, что и донинѣ, спустя почти 2000 лѣтъ, воображеніе наше ярко рисуетъ мрачную картину той трагедіи, которая свершилась тогда на Голгоѣ въ имя всего человечества. И еще ярче встаетъ она предъ очами нашего воображенія благодаря таланту художниковъ, умѣющихъ воспроизводить евангельскія событія во всей ихъ жизненной правдѣ, со всею ихъ бытовою обстановкой.

Предъ нами двѣ такихъ картины: обѣ онѣ иллюстрируютъ приведенный нами евангельскій текстъ.

Третья, помѣщенная въ этомъ номерѣ, картина касается событія современной жизни: возженіе свѣчей въ страстной четвергъ въ Иерусалимѣ, въ храмѣ при Гробѣ Господнемъ.

Очевидцы передаютъ, что возженіе свѣчей всегда производить тяжелое впечатлѣніе вслѣдствіе того возмутительнаго поведенія, которое проявляютъ здѣсь богомольцы разныхъ вѣроисповѣданій. Представители каждаго вѣроисповѣданія стараются во что бы то ни стало первыми протѣсниться къ источнику огня. Происходитъ свалка, нерѣдко кончающаяся кровопролитіемъ. Тяжелое впечатлѣніе усугубляютъ турецкіе солдаты, стоящіе при Гробѣ Господнемъ на часахъ и прикладами разнимающіе дерущихся.

О ПЕРЕМѢНѢ АДРЕСА.

При перемѣнѣ адреса гг. иногородные подписчики благоволятъ присылать печатный адресъ съ бандероли «Нивы» (въ случаѣ неизмѣнія такового — сообщать, кромѣ новаго, и прежній подробный адресъ) и прилагать 28 коп. почтовыми марками на типографскіе расходы. — Гг. городскіе подписчики съ доставкою благоволятъ представлять печатный адресъ съ бандероли или подписной билетъ, или сообщать № билета и прилагать 28 коп. почтовыми марками, а при перемѣнѣ городского адреса на иногородный — прилагать кромѣ того разницу въ подписной цѣнѣ. Гг. подписчикамъ безъ доставки, при желаніи получать изданіе съ доставкой или пересылкой, надлежитъ возвращать подлинныя подписныя билеты и прилагать разницу въ подписной цѣнѣ.

Содержаніе.

ТЕКСТЪ: Чуть брезжилъ разсвѣтъ... Разсказъ изъ быта московскаго студенчества начала 90-хъ годовъ. Евг. Ляцнаго. (Продолженіе). — Который разъ. Стихотвореніе Валерія Брюсова. — Стихотвореніе Александра Блона. — Очерки по исторіи конституцій. VII. Налоги и бюджетъ. А. Г. Пресса. (Окончаніе). — Составъ второй Государственной Думы. — Герои долга. — Въ Государственной Думѣ. — Н. А. Лухманова. — М. П. Вноровскій. — Страстная седмица. — О перемѣнѣ адреса. — Объявленія.

РИСУНКИ: На сѣверѣ. — Великій Четвергъ въ Иерусалимѣ. — Свершилось! — Распятіе. — Жертвы долга (4 рисунка). — Герои долга (4 рисунка). — Санитарно-исполнительная комиссія по борьбѣ съ тарбаганьей чумой на станціи Манчжурія, Китайско-Восточной жел. дор., и въ поселкѣ Абагайтубъ, Забайкальской области. — Н. А. Лухманова. — М. П. Вноровскій.

Нъ этому № прилагается: „Полнаго собранія сочиненія Н. М. Станюковича“ ин. 18.



НОВОСТЫ!

36 отк. писемъ—1 руб.
 Впервые поступила въ продажу серия откры-
 тыхъ писемъ съ карикатурами на сопре-
 менныя темы и на злобу дня.
 Цѣна съ перес. серии въ 36 открыт. писемъ
 съ перес. 1 руб. Наложн. платеж. не вы-
 славляется.
 Съ требован. обращ.: Спб. Пуминская, 11,
 кв. 11, Н. Пилянковичу.

ПРОТИВЪ ГОНОРРЕИ

болѣзней мочевого пузыря и почекъ

АНТИНЕОНЪ ЛОХЕРА,

РАСТИТЕЛЬНОГО ЭКСТРАКТА
 для внутренняго употребленія.
 ПРОДАЖА

въ аптекахъ и аптекарскихъ магаз.
 Склады: у Т-ва Феррейнъ, Москва;
 Штоль и Шмидтъ, С.-Петербургъ.



БЕЗОП. БРИТВЫ

отъ 1 р. 50 к. до 10 руб.; обыкновен. бри-
 твы отъ 50 коп. до 10 руб. Машинки для
 стр. волосъ 3-хъ нумер. — 2 р., 3 р., 4 р.,
 5 р., тоже 000 для бороды—2 р., 3 р., 4 р.,
 5 р. Стол. ножи изъ одного куска стали гранир.
 и никелир. 12 паръ—6 руб. Новый прейс-
 курантъ, ном. около 700 иллюстр., высл.
 № 26150 бесплатно. 2—1

Т-во ПЛОХОВЪ и ГОТТАРДИ,
 С.-ПЕТЕРБУРГЪ,
 Садовая, 9; отд. Невскій, 14.

РАСКИ
 скоровывыкающія
 масляниа, эмале-
 вы, лаковые, су-
 хія и проч. для ма-
 лярнаго производ-
 ства.
 Прейс-курантъ съ
 приложениемъ
 образцовъ высл-
 ается по требова-
 нию бесплатно.
 Существуетъ съ
 1856 года.
Н. Ф. КЮНЪ.
 Спб., Казанская
 ул., № 36.
 ТЕЛЕФОНЪ № 236.

Закажите „БЕЗЪ РИСКА“
 Фабричный складъ
ШВЕЙНЫХЪ МАШИНЪ
 системы „ЗИНГЕРЪ“.

1) Ручная „Зингеръ В.“	Руб. 24	
2) Ручная „V. S.“ В. Ш. экцентр.	механ.	32
3) Ручная Рингшифф.	36	
4) Ручная Центрально-шпульная	38	
5) Ножная „Зингеръ В.“ высоко-	рукавная.	30
6) Ножная „V. S.“ В. Ш. экцентр.	механ.	36
7) Ножная Центрально-шпульная	45	
8) Ножная Рингшифф.	40	
9) Ножная Ремесленная Рингшифф.	55	
10) Ножная Ремесленная Централь-	но-шпульная.	60

Всѣ машины съ колесами, принадлежно-
 стями, аппаратами для вышиванія, руко-
 водствами на русскомъ языкѣ, ручатель-
 ствами и уплоченнымъ провозомъ по желѣз-
 ной дорогѣ во внутреннія губерніи Россіи,
 выслано по полученіи 10 р. задатка, а
 остальное наложеннымъ платежомъ.
 Прейс-куранты выслано бесплатно.
 Адресъ: Торговый домъ Ф. ГОЛЬДМАНЪ,
 Варшава, Гломацкая, 10.
 Если машина въ теченіи 30-ти дней окажется
 недоброкачественной, принимаю ее на мой
 счетъ обратно, и деньги возвращаю сполна.

ГИГИЕНА ЛИЦА.

Общій уходъ за красотою лица, уничтоженіе
 волосъ посредствомъ электричества М-ме
 Раушенбахъ. Пріемъ отъ 10—3 час.
 Ул. Гоголя, 5, кв. 4. № 26160

ЕГИПЕТСКІЙ КРЕМЪ КЛЕОПАТРА

п-ра ОХОЖИМСКОГО
 есть незаменимый спутникъ красоты.
 Единственный въ мірѣ кремъ, придающій
 кожѣ пѣвность, красоту и матовую бѣлизну.
 Продается въ аптекахъ и ант. магазинахъ.
 Склады въ: 1—у Н. Г. Зимица—Софійка.
 Москва: 2—у О. Геллига—Петровка.

НЕБЫВАЛАЯ ДЕШЕВИЗНА!

Выѣсто 25 руб. только за
 7 р. 25 к. выслано издан-
 ные и прочие карманные
 мужские часы съ 3-ми мас-
 сивными крышками изъ не-
 возоборуженнаго англійскаго
 золота „СЛАВА“, которые
 трудно отличаются специа-
 льными отъ настоящихъ золо-
 тыхъ часовъ, стоящихъ
 100 руб., часы эти въ послѣднее время на-
 шли громадный сбытъ по всему міру и впол-
 нѣ вытѣснили золотые часы. Выслано часы
 пробрѣнные до минуты, съ ручательствомъ
 на 8 лѣтъ, налож. платежомъ безъ задатка.
 Такие же часы открыты—5 р. 25 к. Дам-
 скіе пухлые часы того же металла—8 р. 50 к.
А. КУЛЬВАРСКІЙ, Варшава, Карме-
литская, 5. PS. Для распространенія фир-
 мы прилагаю бесплатно: 1) вязаное золо-
 тое кольцо 56-й пр., 2) папьерн. цѣвъ ан-
 глійск. зол., 3) брелокъ „биполюс“ съ разн.
 интер. видами, 4) замшев. кошелькъ для
 предохран. часовъ отъ порчи. При выпискѣ
 5 шт. сразу прилагаются однѣ часы бесплатно

!Только за 1 руб. 85 коп. (съ перес.)!

Выслать **НОВОСТЫ!** Парижскій карман. склад. аппаратъ „Аль-
 КОМЕТЪ“, содержащ. нижеслѣд. полезн. предметы: 1) Театральн. бр-
 вильонъ. 2) Полезная зрительная труба. 3) Увеличительн. зеркало. 4) Ори-
 гинальн. компасъ. 5) Увеличительное двойное стекло для чтенія. 6) Аме-
 риканскій стереоскопъ. 7) 25 интересн. видовъ къ нему. 8) Зубо-
 чистка. 9) Чудная Панорама Пластиграфъ. 10) 6 картинъ къ пласто-
 графу. 11) 4 интересн. премія. Таки же 2 аппарата только 3 р.
 40 коп. Вышеозначенный аппаратъ это изобрѣтеніе послѣдней тех-
 никі и рекомендуется всѣмъ какъ полезное и практичское. Выслается
 налож. платеж. и безъ задатка. (въ Сибир. присяжны. 40 коп.).
 Адресъ: Т-во „ВПЕРЕДЪ“, Варшава, 52. Картинокъ къ стереоскопу илется въ 42
 серияхъ, по 25 шт. кажда, цѣна серия 40 коп., 3 серия 1 руб., 6 серия 1 руб. 75 коп.

НАСТОЯЩИМЪ ЛЮБИТЕЛЯМЪ ГРАММОФОНОВЪ.

Недавно лишь появились за границей новыя двухстороннія большаго формата грам-
 мофонныя пластинки и уже своими выдающимися качествами завоевали себѣ всемірн. сбытъ.
 Безумная запись граммофонныхъ пластинокъ подъ названіемъ „Grand Concert“ съ
 богатымъ репертуаромъ пьесъ, оперъ, оркестровъ, декламатіи и пр. на русскомъ, нѣмец-
 комъ и др. языкахъ илется въ настоящее время на складахъ и выслается по баснословно
 дешевой цѣвѣ, а именно 1 р. 50 к. за штуку. При выпискѣ сразу 12 пластинокъ—цѣна
 1 р. 35 к. штука. (Пластинки эти, а также и одностороннія другіихъ фабрикъ, продаются
 вездѣ по 4 р. 50 к.). Заказы выполняются немедленно по полученіи 2 р. задатка (можно
 марками), остальное наложеннымъ платежомъ по почтѣ. Пересылка за счетъ покупателя
 по почтовому тарифу. Адресуйте: Въ Складъ Граммофоновъ Т-ва Вальтамаъ и Кю, Вар-
 шавы, с. д., Грѣбная улица, У. Преимущество двухстороннихъ пластинокъ заключается
 въ томъ, что на каждой сторонѣ другая пьеса и пригодны къ граммофонамъ всякихъ
 типовъ, 1000 граммофонныхъ иголокъ цѣна 35 к. Ново. Иглы „Soligor“, одобренныя спе-
 циалистами и играющія 4—5 пластинокъ, цѣна за 1000 штукъ только 1 р. 95 к.

Предлагаемъ сравнить
 ЧИСТЫЙ ГОЛЛАНДСКІЙ
КАКАО
БЕНСДОРПЪ
 съ какой угодно другой маркой.
 Какао БЕНСДОРПЪ превышаетъ
 во всѣхъ отношеніяхъ всякій другой.
 Онъ вдвое крѣпче, а потому самый экономическій.

Требовать вездѣ. Представитель для С.-Петербурга: А. Вельцъ, въ С.-Петербургѣ.
 Представитель для Центр. и Южн. Россіи: Максъ Познеръ, въ Лодзи.

ЛУЧШІЕ МЕЛЬНИЦЫ: ЖЕРНОВА
НАСТОЯЩІЕ ТРАПЪ
 БЫСТРЫЙ, ТОНКІЙ, ХОЛОДНЫЙ
ПРЕВОСХОДНЫЙ ПОМОЛЬ
 Усовершенств. мельницы
 съ нижнимъ на шарахъ
БЪГУНОМЪ.
 ЛЕГКОСТЬ ХОДА. УВЕЛ. ДОХОДА
 СУКНОВАЛКИ. ПРОСОРУШКИ.
КЖУКОВСКІЙ С.-ПЕТЕРБУРГЪ
 НЕВСКІЙ 97.

50,000,000

Фруктовыхъ, декоративныхъ, парковыхъ
 и лѣсныхъ деревьевъ и кустарниковъ
 приготовлено къ весенней продажѣ.
 Яблони 3 лѣтъ 2 раза пересаженныя
 отъ 15 р. 40 к. за 100. Много круп-
 ныхъ хвойныхъ разновидностей очень
 № 25920 недорого. 3—3
 Сѣмена Сосны свѣжые, солёной
 сушки нудъ 25 руб.
 Цѣны фруктовымъ деревьямъ Долгору-
 ковскаго прейс-куран. на Весну слѣ-
 дующаго года повышены на 10%.
 Подробные прейс-куранты бесплатно
 выслаетъ Саломея А. А. БЫХА-
 ПОВОИ с. Сми в Долгоруковск. Орл-
 губ., и в Липецкѣ, Тамб. губ.

БИЛЬЦА
САНАТОРІЯ
 „Замокъ Лесницъ“
РАДЕБЕЙЛЬ- Благонр.
 Дрезденъ. результати.
 Условія. 3 врача
 безпл. Дир. Альфредъ Бильцъ
 Главн. врачъ д-ръ Ашке.
 Междунар. спомощіи.

Сезонъ лѣченія!
 Умѣрен. климатъ: Сакс. Ницца. Квита
 Бильца о натур. методѣ лѣченія разосл.
 прил. въ 1½ милл. экзмп.

НАИРАННѢЙШЕ
АМЕРИКАНСКІЕ ТОМАТЫ
 для сѣверной культуры.
ЮНЬСКІЙ ТОМАТЪ
 темно-красный, гладкій, мясистый, пресо-
 ходнаго вкуса: зрѣетъ раньше лучшихъ
 изъ существующихъ скороспелокъ.
 Выдающаяся новинка! Свѣжія сѣмена только-
 что прибыли изъ Америки.
 1 пак.—40 коп.; 10 пак.—3 р. 50 к.;
ТОМАТЪ-СОКРОВИЩЕ
 ярко-красный, гладкій, мясистый, огромнаго
 вѣса и размѣра, весьма урожайный; дохо-
 дить 10 днями позже Юньскаго то-
 мата. Превосходный рыночный сортъ.
 1 пак.—35 коп.; 10 пак.—3 р.
 Поставщикъ двора ЕГО ВЕЛИЧЕСТВА
Г. ФРИКЪ
 С.-Петербургъ, Адмиралтейск. пр., 10.
 Другіе сорта въ моемъ роскошн. иллюстри-
 рованномъ весеннемъ каталогѣ.

РѢДКІЙ
ОСЛУЧАЙ!
 НОВОСТЬ!
 Любительскій фотогра-
 фическій аппаратъ
„ПЕРФЕКТЬ“.

Всякому необходимо имѣть у себя на дому
 по дешевой цѣвѣ любительскій фотогра-
 фическій аппаратъ „ПЕРФЕКТЬ“, которымъ
 каждый самъ БЕЗЪ ПРЕДВАРИТЕЛЬНОГО
 ОБУЧЕНІЯ можетъ снимать группы, ланд-
 шафты, портреты и пр. поразительно легко.
 Аппаратъ прочной конструкціи. Цѣна съ
 полнымъ приборомъ и руководствомъ выѣсто
 9 руб. ТОЛЬКО 3 руб. 25 к., 2 шт.—6 руб.
 ПЕРЕСЫЛКА 45 коп. II и III посылъ перес.
 90 коп. Заказы высл. наложен. платежомъ
 и БЕЗЪ ЗАДАТКА. АДРЕСОВАТЬ: Главн. складъ
 фотографическаго аппарата Т-во
 № 26117 „ЛЮБОВЬ“, Варшава. 3—2

РОЗОВОЕ
ХРУСТАЛЬНОЕ МЫЛО
 № 4711
 Высокое
 СОДЕРЖАНИЕ ГЛИЦЕРИНА,
 ЭКОНОМІЯ ВЪСЛѢДСТВІЕ ОБИЛІЯ ПѢНЫ,
 НЪЖНЫЙ ЗАПАХЪ РОЗЫ
 ВОТЪ КАЧЕСТВА, ОТЛИЧАЮЩАЯ ЭТО МЫЛО
 ВЪ ВЫСОКОЙ СТЕПЕНИ.
ФЕРД. МЮЛЬГЕНСЪ
 КОЛОКОЛЬНАЯ № 4711 въ Кельнѣ

Е. КРАУСЪ

С.-Петербург, ул. Гоголя, 5.

ФОТОГР. АППАРАТЫ
 Тавирь- и Рефлексы-Краусъ
ПОЛИСКОПЪ
 наилучш. стереоскоп. аппаратъ
 Новые модели 1907 г.
БИНОКЛ. ЗРИТЕЛЬН. ТРУБЫ.
МИКРОСКОПЫ.



Продаются во всѣхъ фотограф. складахъ.

Раньше чѣмъ погнать аппаратъ, вышывайте за двѣ 7 коп. марки общій каталогъ Крауса 1907 г.

Хорошая питта гавная принадлежность каждой кухни

Суцеевскій Заводъ

несгораживые шкафовъ и
 кухонныхъ плитъ въ Москвѣ
 Петровка 5, Москва.

Прейскуранты высылаются безплатно.

CONSTIPATION
PILULES DE CASCARA MIDY

ФРАНЦУЗСКОЕ ПОПУЛЯРН. СРЕДСТВО
ПРОТ. ОБЫЧН. ЗАПОРА
 Доза: 2 пилюли вечеромъ, ложась спать.
 Не производит болѣе въ желудкѣ, на тошноты.

„**ДИАНА**“ ПИТОМНИКЪ И ТОРГОВЛЯ
ПОРОДИСТЫМИ СОБАКАМИ
 Wideburg & Co.
 Eisenberg S.-A. (Германія).

Продажа **ВСѢХЪ ВИДОВЪ** чистокровныхъ породистыхъ собакъ отъ миниатюрной комнатной и до громадной сторожевой, а также всѣхъ породъ **ОХОТНИЧИХЪ СОБАКЪ.**

Пересылка во всѣ мѣстности съ рачительствомъ за доставку въ здоровомъ состоянн въ любое время года. Выгодныя условия. Роскошный иллюстрир. альбомъ съ описан. цѣны и описаніемъ породъ на французск. и нѣмецк. языкъ. 1 руб. Каталогъ съ рисунками за 50 коп. почтов. марками. № 26127

НЕБЫВАЛО!

18 р. 50 к. гнутая мебель дюжина, 3 р. 75 к. кровать съ матрасемъ. **А. Александровъ съ С-ми**, Москва, Красная площ., Верхние ряды, бель-этажъ, главный подъездъ. Грандіозный магазинъ. Дорожные вещи, умывальники, ванны, души, фильтры. Отправка во всѣ города Имперіи. Требуйте прейсъ-куранта. На дажи небывалый выборъ легкой сладкой мебели. Конкуренговъ по цѣнамъ не имѣетъ. № 26116

Требуйте новый каталогъ

Акц. О-во „**ДУХ**“ Ю. А. Меллеръ

Лучше изъ лучшихъ.
 ЦѢНЫ, КАЧЕСТВО
ВНѢ КОНКУРЕНЦІИ.
 Мотоциклы отъ 250 руб.
 Автомобили отъ 1700 руб.

Представители: во всѣхъ городахъ Россіи.
 Магазины—Москва, Неглинный, д. Фирсановой.
 Фабрика—Тверская застава, Лыская Слободка

GRAND-PRIX 1905.

вышая награда на Международной Гигиенической Выставкѣ въ Парижѣ 1905 года.

ПР. КИНУНЕНА ЭЛЕПАТЬ
 наилучшее средство для волосъ въ мірѣ; въ Россіи въ употребленн 30 лѣтъ!!!
 Цѣна флакона 1 р. 50 к., 2 флакона высылаются почтою за 4 рубля.

При каждомъ флаконѣ популярная брошюра д-ра медицины Ю. Э. Фридендера „**Волосы**“ уходъ за ними, болѣзни ихъ и лѣченіе съ помощью Элеопата пров. Кинунена. Брошюра высылается желающимъ **БЕЗПЛАТНО** изъ главнаго склада Элеопата пров. Кинунена: С.-Петербургъ, Разъѣздная, 13. № 25540 Продаются во всѣхъ аптекахъ и аптекарскихъ магазинахъ Имперіи. 14—7

Граммофоны „ТОНАРМЪ“

новѣйшихъ моделей
 въ 10, 15, 20, 28, 35, 45, 55, 75, 90, 110 и 130 руб. и дорожно.
 Пластины двухсторонн больш. разм. 25 сантим. по 1 р. 50 к.—дюжина 15 руб.

Юлій Васильевичъ Файгенбаумъ.
 Фабрика суд. съ 1859 г.

БЕРЛИНЪ Гл. Конг. Фридрих-страссе 104. **ВАРШАВА** Гл. Конг. Маршалковская 153.

Склады: Хмельная 47а, Певкная 33.

Новый прейсъ-курантъ и списки пластинокъ безплатно.

Примѣчаніе: Товаръ неоправившійся добровольно перемѣнить или деньги сполна обратно возвращаемъ. Адресовать: **Варшава, Мар- № 26154 шалковская, 153.** 2-1

ЧТОБЫ ПОХУДѢТЬ

безъ вреда для здоровья, принимайте „**PILULES APOLLO**“ (Пилюли Аполло), въ составъ кот. входятъ морскія травы. Употребленіе пилюль обезпечиваетъ лицамъ обоего пола прогрессивное исчезновеніе излишней полноты и худости. Лѣченіе легкое, не требующее никакихъ измѣненн въ образѣ жизни. Флаконъ съ инструкціями—3 р. 50 к. съ пересылкою. Дено въ С.-Петербургѣ: Апт. свѣд. Бюлеръ, Невскій, 49. Москва: Апт. Г. Брынь, Маросейка. Варшава: Апт. Малиновскаго, Новый Свѣтъ, 35. Одесса и Ростовъ и Д.: Лемме и К°, Кіевъ, Юрятагъ. (8)

ШОКОЛАДЪ



ЭЙНЕМЪ

ВНѢ КОНКУРЕНЦІИ

и по небывалымъ до сихъ поръ цѣнамъ распродаютъ самыя лучшія граммoфоны „Тонармъ“ большой модели и новѣйшей конструкціи, съ рачительствомъ за прочность механизма на 10 лѣтъ. Въмѣсто 120 руб.—только за 26 руб. 50 к. Къ аппаратамъ „Тонармъ“ прилагается безплатно 8 безшумныхъ двухстороннихъ пластинокъ „Грандъ-Концертъ“ и 1000 лучшихъ нотолокъ. Всѣ фабричныя замѣчательны своей новѣйшей конструкціей и небывалой прочностью. Преимущество двухстороннихъ пластинокъ передъ другими выражается въ томъ, что каждая изъ нихъ содержитъ двѣ разнородныя пьесы. Всѣ заказы исполняются немедленно и въ высшей степени добросовѣстно наложеннымъ платежомъ по полученн 5 р. задатка. Требования адресовать: Главному Представителю Граммoфоновъ „Бюжо и Ко“, Варшава, У. Тенля ул., 2-ое Почтовое Отдѣленіе. Кроме того имѣется на складѣ громадный выборъ пластинокъ по 80 коп. за штуку. Большія двухстороннія пластины „Грандъ-Концертъ“ совсѣмъ безшумной записи. Въмѣсто 4 р. 50 к.—только за 1 р. 65 к. Граммoфоны и фотографы, объявляемые другими фирмами, даме Т-во высылаютъ на 10% дешевле. При заказѣ просимъ приложить 5 р. задатка и вырѣзку изъ газеты.

ФОРТУНА

МУЗЫКАЛЬНЫЯ ШКАТУЛКИ,
 лучший подарокъ къ празднику.
 Звучный и прнятный тонъ.
 Изящная отдѣлка.
 Прочная конструкція.
 Большой выборъ нотъ.

Ручныя: 4, 7, 10 руб.
Заводныя: 15, 20, 32, 40, 50, 75, 100 руб. и дороже.

Списки нотъ для фортуны безплатно.

Юлій Генрихъ ЦИММЕРМАНЪ.
 С.-Петербургъ, Морская, 34. Москва, Кузнецкій м. Рига, Сарайная, 15

ЖИЗНЬ

1907 г.
№ 16.

Выданъ 21 апрѣля 1907 г.

ОБЪЯВЛЕНІЯ

для напечатанія въ «Жизнь» принимаются по съблудующей цѣнѣ за строку нонпарейль въ одинъ столбецъ (въ ¼ ширины страницы) передъ текстомъ по 1 р. 50 к. и послѣ текста по 1 р. Къ этому № прилагается «Поли. собр. соч. гр. А. К. Толстого» кн. 4.

ИЛЛЮСТРИРОВАННЫЙ
ЖУРНАЛЪ
ЛИТЕРАТУРЫ

ПОЛИТИКИ И СОВРЕМЕННОЙ ЖИЗНИ.

XXXV VIII г.
изданія.

Цѣна этого № 15 к., съ перес. 20 к.

Требуйте **КОНЬЯКЪ ШУСТОВА** Вездѣ.

РУССКАЯ ЭКСПОРТНАЯ И СПРАВОЧНАЯ КОНТОРА

доставляетъ, какъ торг. фирм., такъ и частн. лиц.

непосредственно изъ первыхъ рукъ и по фабричн. цѣнамъ всевозм. товары заграничн. рынка. Контора имѣетъ возможность давать точнѣйшія справки рѣшительно обо всемъ, что касается заграничн. жизни и производства. На всякій запросъ получается толков. и точный отвѣтъ. Обширн. справк. 56 коп. русск. почтов. или герб. марк. Заказчики за справки не платятъ (получены за предвар. справк. скидки со счета). Адресъ: Export-Bureau L. Feinstein, Berlin. N. W. 52. Thomasstr., 14. № 26172

Дѣльному агенту или возжеру, — даю солидн. о. А. Зейдманъ, СПб., Морская, 13.

Утверж. Мед. Деп. лечебн. зав. отъ
ЗАКАНІЯ
Вновь обработ. единств. радикальн. мет. А. К. Рейхе, Петербургъ, Итальянская (бл. Пассажа), 15. Услов. высл. безплат. Пациентамъ. Лѣтотр.: Перевлари, Фил. ж. д., у вокз. № 26181 2/4 ч. отъ СПб.

Вышло и высылается
БЕЗПЛАТНО
добавленіе къ полному каталогу изданій за 1906 г. 3—3
П. ЮРГЕНСОНЪ.
МОСКВА, Неглинный, 14.

Принимаю повсюду заказы на
Швед. деревянные шторы
Г. Р. В. Циллиакусъ, Гельсингфорсъ.

ДЕШЕВО
художествен. увеличаво портреты 10x12 вершт., въ красновоз. насапарту и рамѣ, съ упаковкой — за 2 р. 75 к., такой же акварель — 4 р., сроки 15 дней; пересл. наложе плат. за счетъ заказа. Выстровъ. Мастерская: Невскій пр., 109. Магазины: Невск., 123. С.-Петербургъ. Вырѣжьте на память.

МЕТОДЪ ЗРНСТА
вѣрнѣйшій для леченія ЗАКАНІЯ 3 рубли. Высылается проспектъ ЛѢЧЕБНИЦЫ К. Ю. ЗРНСТЪ Чистые пруды д. Тушицына, 40.
БЕЗПЛАТНО МОСКВА

Grand Hôtel Ronai
Комфортабельнѣйше устроенный отель при стѣрно-гравеыхъ ваннахъ, со-державшихъ радій
Въ **Pôstyèn'ъ**
№ 26173 (Венгрія). 4—1

ВСЕ
для любительскихъ работъ (рисунокъ для вышиванія, токарн. раб., выжиг. по дереву, материалы, машинн., аппараты, станки и пр.) лучшаго качества выслается влосюсп. каталоги за 25 коп. (почт. марк.).
Meÿ & Widmayer. München. 7.

Вѣрный заработокъ
150 до 250 въ мѣсяцъ и болѣе могутъ зарабатывать мужчннн и дамы, въхъ состояніи, (безъ прерыва своихъ обычныхъ занятій) чрезъ прнвнтіи моей агентуры, дае распространенія новаго, крайне дешеваго и въ кнлдожъ домѣ необхлди-мнго предмета (предварит. знанія не требуются). Прнхлженія которые могутъ быть и на русскомъ языкѣ проситъ адресовать: Экспертнн и домъ «ДЕЛЬТА» въ Лугано (Швейцарія). Exporthaus «Delta», Lugano (Schweiz). Письмо въ Швейцарію оплачив.: отк. 4 коп., закрыт. 10 коп.

Акц. 0-80
„ЭНФИЛЬДЪ“
Велосипеды, мотоциклы, АВТОМОБИЛИ.
Требуйте каталога.
на пшавъ Дюлон. № 9, Рождественка, Москва.
№ 31, Морская, С.-Петербургъ.
№ 26036 8—4

НЕСТЛЕ
дѣтская молочная мука
Сгущенное молоко НЕСТЛЕ.

ПРИМОРСКАЯ САНАТОРІЯ
для лѣченія нервныхъ и внутреннихъ болѣзней по системѣ
Д-РА ЛАМАНА,
въ г. Евпаторіи (Крымъ) на берегу моря. Примѣняются всѣ физическіе методы лѣченія. Открыта круглый годъ, кромѣ Января и Февраля. Брошюры по требованію выслаются безплатно, адресъ: г. Евпаторія (Крымъ), Директору Санаторіи Н. Д. Лосеву.

„MODERNE“ Мыло
Акц. общ. **Ф. ПУЛЬСЪ.** въ ВАРШАВѢ
Получить можно во всѣхъ лучшихъ парфюмеріяхъ

ОНѢ УЛЫБАЮТСЯ
и это сподобъ неистинно, такъ какъ у нихъ лицо, руки и шея чисты и замѣчательно бѣлыя. Удивительно, какъ многія ходятъ съ безобразными или прыщами, угрями, экземей, краснотой и пр., когда такъ легко и скоро вылечивается это при употребленіи Угрина. УГРИНЪ вездѣ 1 р. 90 к. Банка СПб., РИЧ. ПЕТО, Нарванная, 16, кв. 8.

Идеальное слабительное средство
PURGEN
ВКУСНО * НѢЖНО * НАДЕЖНО
Знаменит. профессора всего міра рекомендуютъ и прописываютъ его ежедневно.
ДОСТАТЬ МОЖНО ВО ВСѢХЪ АПТЕКАХЪ.

Противъ выпаденія волосъ употребляется
ПЕТРОЛЬ-ГАНА
аптекаря Гана въ Железв., продается въ лучш. парфюм. магаз. аптекарич.

Фабрика и магазинъ.
Брилл., золот. и серебр. изд.
Ф. А. ДОРІЕ.
Москва, Кузнецкій, 4.
Покупка по выш. оцѣнкѣ Жемчуга, брилл. и драг. камн. 12—6

САМОКРАСЯЩІЯ ГРЕБЕНКИ „ФОРЪ“
красятъ волосы въ любой несмываемый цвѣтъ, послѣ чего ихъ можно гофрировать, завивать и пр. Гребень совершенно безвреденъ. Перес. валоже. плат. ш. 2 рубля 50 коп.
БАЗАРЪ МАРОКЪ, Спб., Невск., 20, кв. 8.

ССУДЫ
въ 6½—9½ годовыхъ и ¼ ежемѣс. коммисіи выдаетъ подъ залогъ ½ бумагъ и акцій
контора А. Н. Трапезникова
въ Спб., Садовая, 25. Телефонъ № 8-85. Покупка и продажа ½ бумагъ и акцій и исполненію биржевыхъ порученій.
СТРАХОВАНІЕ
билетовъ 3 займа и продажа ихъ съ задаткомъ на тиражъ
1 Мая 1907 г.
Продана квитанціи Надежднскаго Спротскаго Дома на ¼ часть билета 3-го займа по 1 рублю, съ пересылкою по 1 руб. 20 копеекъ. № 26161

Акц. 0-80
„ЭНФИЛЬДЪ“
Велосипеды, мотоциклы, АВТОМОБИЛИ.
Требуйте каталога.
на пшавъ Дюлон. № 9, Рождественка, Москва.
№ 31, Морская, С.-Петербургъ.
№ 26036 8—4



ШОКОЛАДЪ, КОНФЕКТЫ, БИСКВИТЫ, КАКАО.
ТВОЖОРЖЪ БОРМАНЪ

Не бросайте денег
ЗА ПРОКАТЬ ПИАНИНО,
а приобретайте в **собственность,**
прибавляя самую **незначительную**
плату къ той суммѣ, которую
НЕПРОИЗВОДИТЕЛЬНО
тратили на прокатъ.

ДОПУСКАЕТСЯ
Льготная
РАЗСРОЧКА
отъ 15 р. въ мѣсяцъ.

По отзыв. автор. музык. мира, наши пианино **вполнѣ ЗАМѢНЯЮТЪ РОЯЛЬ.**
Арт. рук. Ивигъ Залѣской.
ГАРАНТИИ ЗА ПРОЧНОСТЬ ПИАНИНО.
ПРИДВОР. ФОРТЕПИАН. ФАБРИКА
ОФФЕНБАХЕРЪ.
СПБ., Невскій пр., 66.
№ 26107 Москва, 3-2
Кузнецкій, д. Соколовъ.
Одесса, Харьковъ,
Дерибасовск., 17. Московская, 22.



Только за 2 руб. 90 коп.
высылаемъ налогоплательщикамъ, подлежащимъ безъ задатка, изящные и прочные карманные мужские открытые часы изъ настоящаго французскаго новаго золота „ВЪКЪ“ не позолоченные, заводъ головкою развѣ въ 36 часовъ, съ ручательствомъ за прочность металла и вѣрность хода на 6 лѣтъ. Часы награды, медалими и ничѣмъ не отличаются отъ дорогихъ золотыхъ часовъ, стоящихъ 100 рублей. Такие же глухие—цена 6 р. Дамскіе глухіе—цена 7 рублей. Пересылка 40 коп. Адресовать: „ВАРШАВСКИЙ БАЗАРЪ“, Варшава. Бесплатно къ часамъ предлагается цѣпочка того же металла, браслетъ и изящное кольцо „Марвизъ“.
PS. Премія: при заказѣ 5 штукъ часовъ сразу предлагаются 1 часъ бесплатно. Остерегайтесь поддѣлки! № 26185 2-1

КУРСЫ ГАЗЕТНОЙ ТЕХНИКИ.
Заочно подготов. лицъ об. пола въ сотруднич. газет.—фельдт., коррект., корресп. репорт., стенограф. и пр. Выд. свид. свѣд. Рек. редакц. Прехи. курсисты работ. въ газет. на жалов. Подр. за 7 к. марку. Одесса, Дерибасовская, д. Мар. № 21, Чивоньябару.

ВЫ ДОЛЖНЫ требовать
проейс-курантъ
Парижскихъ резиновыхъ издѣлій отъ
М. Беклеръ, Ревель. № 18519

ЧЕ-СУ-ЧА
КИТАЙСКАЯ
Дамская отъ 10 р.
Полумужская „ 15 р.
Мужская „ 22 р.
Высылаютъ съ налогомъ, платеж. Сибирскій № 26045 складъ 5-3

Д. Епанешниковъ.
Москва, Третьяковскій проездъ.
При заказѣ проситъ выслать 10% задатка.

ГИТАРА.
Условія заочнаго обученія игрѣ бесплатно. 1-я лекція 35 коп. Г. Тюмень, Тоб. губ., № 26095 А. М. Адромъбову. 4-3

100 ЯБЛОНЬ 3-хъ ЛѢТЪ безъ названій съ **ПРЯМЫМИ ШТАМБАМИ** и **ПРАВИЛЬНЫМИ** кронами за **22 руб.** Садоводство Ф. Я. Мартынова въ Орлѣ существуетъ 36 лѣтъ и удостоено **ВЫСШИХЪ НАГРАДЪ.** Каталогъ по треб. безпл. За **ТРИ РУБЛЯ 10 ПАЛЬМЪ** и **ОРАНЖЕРЕЙНЫХЪ** растений.

БРАКОРАЗВОДНЫЯ
дѣла веду по всѣхъ консисторіяхъ.
БРАЧНЫЯ ВСЯКА РОДА У ВСѢХЪ
№ 26179 **ПРИЧОВЪ** 2-1
указов., усминов., выправка метрики, дѣла вѣдѣнств. Сил. прошен. на Высоч. Имя; совѣты по всѣмъ дѣламъ. Писем. и дѣламъ: Сиб., Невскій, 76, кв. 43. Евг. Григ. Литвинъ.

РЕКОМЕНДУЮ
единственное действительное средство отъ **ЭКЗЕМЫ**
„ИХТИОЛИНЪ“
по рецепту д-ра Марковича. Цѣна 1 р. 25 к. за банку. Можно получ. во всѣхъ лучш. аптекахъ и аптек. маг. Представитель: В. Г. Брейтшпрехеръ, Москва, Бол. Иртыня, д. Кочубей, кв. 24. № 26188

ПАРИЖЪ Художеств., фотограф. и лит-терат. произведенія.
Р. Жейнергъ, Парижъ, ул. Фобургъ С-тъ Мартинъ, № 89.
(Франція). Каталогъ 40 коп. почт. марк.

№ 4711.
О-ДЕ-КОЛОНЪ
№ 4711 О-ДЕ-КОЛОНЪ обладаетъ несравненнымъ ароматомъ и весьма освѣжающимъ дѣйствіемъ и сдѣлался необходимымъ предметомъ употребленія для всего образован. человечества.
ФЕРД. МЮЛЬГЕНСЪ,
Кельнъ и Рейнъ.
поставщикъ двора ЕГО ИМПЕРАТОРСКАГО ВЕЛИЧЕСТВА.

ЗЕЛЕНО-ЗОЛОТОЙ ЭТИКЕТЪ **ИДЕАЛЬ ВСГХЪ ДУХОВЪ.**

Grand Prix Брюссель 1905 г.
КРЕМЪ
ЧИСТОПЪЛЬ
ОТЪ УГРЕЙ
БАНКА 1 РУБ.
Т-во ПРОВИЗОРА
А.М.ОСТРОУМОВА
ПРОД. ВЕЗДЪ.

ПЕРУИН-ПЕТО

ВѢРНОЕ СРЕДСТВО
ДЛЯ
УНИЧТОЖЕНІЯ ПЕРХОТИ
И
РОЩЕНІЯ ВОЛОСЪ.

ОПАСНОСТЬ УГРОЖАЕТЪ **ВАМЪ!**
Шайка поддѣлывателей въ погонѣ за легкой наживой, не обращая вниманія на ужасный вредъ, наносимый болыными, страдающимъ экземой, лишаями, язвами, ранами, ожогами, сыпью, прыщами и т. п., поддѣлала такой въ высшей степени дѣлѣбный препаратъ, какъ **Лавинъ-Ростень!**
И снѣга долготомъ предупредить объ этомъ потребителю моего средства, присовокупляя, что на каждой банкѣ изображена моя полная силія чернилами: С. Ростень Лавинъ-Ростень; мазь стоитъ—1 р. 50 к.
Мыло Лавинъ-Ростень стоитъ кусокъ—75 коп., 1/2 доз.—4 руб.
Пудра Лавинъ-Ростень стоитъ—1 рубль коробка.
Высылаю налогомъ, платежомъ (пересылка согласно почтов. тарифа).
С. РОСТЕНЪ, Казанская ул., № 26/1, С.-Петербургъ.
Пифется въ аптекахъ и аптекарскихъ магазинахъ. № 26196

ШЕЛУШЕНІЕ И РАЗДРАЖЕНІЕ КОЖИ
ОЧЕНЬ СКОРО ИЗБАВЛЯЕТЪ
МЫЛО КАПРИЗЪ
ОНО УКРАШАЕТЪ ЦВѢТЪ ЛИЦА ПРИДАЕТЪ РУКАМЪ БЛЫЗНУ И ПОСТОЯННУЮ СВѢЖЕСТЬ КОЖИ.
• • ПРОДАЕТСЯ ВЕЗДЪ. • •
Парфюмерная фабрика
Торговый Домъ
С. И. ЧЕПЕЛЕВЦКІЙ съ С-ми
МОСКВА

ЛАНОЛИН ОВІЙ КРЕМЪ
ОВОЕ МЫЛО
ОВАЯ ПУДРА
ПРЕВОСХОДНЫ ДЛЯ СОХРАНЕНІЯ
НПЖНОСТИ КОЖИ! Г.А.БРИГЕРЪ, РИГА.



XXXVIII г.

ПОЛИТИКИ И СОВРЕМЕННОЙ ЖИЗНИ.

г. XXXVIII

№ 16

Выходить еженедельно (52 № в год), с приложением 40 книг „Сборника“, содерж. соч. К. М. СТАНЮКОВИЧА и гр. А. К. ТОЛСТОГО, 12 книг Литературныхъ и популярно-научныхъ приложений, 12 №№ „Парижскихъ модъ“ и 12 листовъ чертежей и выкроекъ.

1907

Выданъ 21-го апрѣля 1907 г.

Подписная цѣна съ достав. и перес. на 1/2 года 4 р., на 1/4 года 2 р.

Цѣна этого №—15 к., съ перес. 20 к.

Къ этому № прилагается: „Полнаго собранія сочин. гр. А. К. Толстого“ кн. 4.

Открыта подписка на „НИВУ“ 1907 г.

съ приложеніемъ:

ПОЛНАГО СОБРАНІЯ СОЧИНЕНІЙ

гр. **Алексѣя Толстого**

въ 10-ти
книгахъ

съ критико-біографическимъ очеркомъ С. А. Венгерова

и остальныхъ 30 книгъ
полнаго собранія сочин.

К. М. СТАНЮКОВИЧА

съ критико-біографич. очеркомъ П. В. Быкова.

12 выпусковъ „Литературныхъ и популярно-научныхъ Приложеній“.

12 №.№. „Парижскихъ модъ“ и пр.

Безъ достав-
ки въ Петер-
бургъ . . .

6.50

Безъ доставки въ
МОСКВѢ въ конторѣ
Н. И. ПЕЧКОВСКОЙ,
Петровскія дѣвн . . .

7 р. 25 к.

Безъ доставки въ
ОДЕССѢ въ кн. маг.
„ОБРАЗОВАНИЕ“,
Рашельевская, 12.

7 р. 50 к.

Съ достав-
кою въ Пе-
тербургъ . . .

7.50

Съ пересылкою
во всѣ мѣстности
Россіи. . . .

8 р.

За
гра-
ницу. 12 р.

Для гг. новыхъ подписчиковъ, желающихъ получить при „Нивѣ“ 1907 г. со всѣми вышеозначенными приложениями еще первыя 10 книгъ соч. К. М. Станюковича, приложенныя къ „Нивѣ“ въ 1906 г.,—подписная цѣна съ перес. во всѣ мѣста Россіи 10 р. за годъ, или по 1/4 г.: за первую 1/4 г. 4 р. и за остальныя по 2 р.



Пѣснь Воскресенію. Картина Макса Эрлера, гравюра Фальшесера.

Чуть брезжилъ разсвѣтъ...

Разсказъ изъ быта московскаго студенчества начала 90-хъ годовъ.

Евг. Ляцкаго.

(Околчашіе).

IX.

День подходилъ къ концу—сумрачно и вяло. Отъ Наденьки не было ни слова, и это молчаніе наполняло душу Василія Петровича тревогой и тоской. Пробовалъ читать, но поэты смотрѣли на него не вдохновеніемъ и жизнью, а бездушными омертвѣлыми строчками, грустно-однообразными, какъ сжатое поле поздней осенью. Тоска надвигалась на него изъ темнаго, ничѣмъ не занавѣшеннаго окна, спускалась съ пустыхъ стѣнъ, кралась по холодному полу, горѣла и не сгорала на свѣтчѣ, вставленной въ надтреснутую пивную бутылку. Дуняша робко пріоткрыла дверь, но онъ цыкнулъ на нее такъ, что она едва ноги унесла на кухню. Взялъ листъ бумаги, нарисовалъ на немъ сердце и написалъ сверху—„Надя“, а пониже—„глупо все это“, и подписалъ неразборчивымъ росчеркомъ: „Василій Журавлевъ, Журавлевъ Василій“. Тогда, откуда ни возмись, взбѣжалъ на листъ любознательный тараканъ и пошевелилъ усами надъ самымъ Наденькинымъ сердцемъ. Журавлевъ оглушилъ его ударомъ и началъ обрывать ему ноги и крылья, противъ чего тараканъ протестовалъ мало и, видимо, не противился злу. Когда же обрывать у таракана стало нечего, Василій Петровичъ раздавилъ его ногой и подумалъ со вздохомъ: „такова и жизнь человѣческая“.

Затѣмъ онъ легъ на постель, ворочался и думалъ,— много думалъ, но уснуть не могъ. Должно-быть, потому, что спалъ послѣ обѣда. Образъ Наденьки то всплывалъ передъ нимъ, то заволакивался туманомъ, и тогда на глаза набѣгали слезы, и Василію Петровичу становилось и обидно и горько за себя, и казалось даже, что онъ былъ безжалостно обманутъ. Меланхолически онъ поднялъ лѣвую ногу и опустилъ ее съ глубокимъ вздохомъ: на сапогѣ стѣва обозначилась дырка.

„Надо будетъ послать къ сапожнику, — подумалъ онъ.—А предварительно сходить въ баню...“

Потянуло и къ музыкѣ, но на этомъ приходилось поставить крестъ: инструмента не было. Развѣ у сосѣда гитару попросить? Но у того компана всегда на замкѣ. А душа такъ просила звуковъ, звуковъ обманутой любви и скорби, райскихъ мелодій, возвращающихъ къ жизни и счастью!

Душа жаждала пѣсни—и пѣсня донеслась до него. Дѣтскій голосокъ раздавался надъ головой, и чья-то неуверенная и, должно-быть, тоже дѣтская рука стала не въ тактъ аккомпанировать однимъ пальцемъ:

Чижикъ, чижики, гдѣ ты былъ?
На Фонтанкѣ водку пилъ...

Журавлевъ вскочилъ съ кровати. Это было уже слишкомъ. Не того просила душа его, не о томъ плакала. Нарочно стуча сапогами, онъ заходилъ по комнатѣ, но отъ предательскаго мотива некуда было скрыться. Онъ назойливо лѣзъ въ уши и въ сердца, полномъ поэзіи, производилъ опустошеніе, какъ легавый щенокъ, который ворвется, бывало, въ чудесный цвѣтникъ и начнетъ описывать тамъ самые дикіе пируэты по грядамъ и клумбамъ...

Но у садовника на щенка, по крайней мѣрѣ, есть палка, а тутъ и палкой ничего не поможешь...

Выпилъ рюмку, выпилъ двѣ,
Зашумѣла въ головѣ.

— Э, чортъ!—метался Журавлевъ по комнатѣ, натискался все время на единственный стулъ.—Да замолчи же, дьяволь!

Тимъ-тамъ, тимъ-тамъ, тимъ, тимъ, тимъ—
На Фонтанкѣ водку пилъ.

Наконецъ Журавлева осѣнило.—„А не пойти ли и мнѣ

выпить пива? Это идея!“—Онъ улыбнулся даже, хотя на душѣ все еще далеко не было сладко, вскочилъ, мигомъ облекся въ пальто и калоши и самъ сталъ импровизировать подъ аккомпанементъ незримаго пальца:

Выпить пива, пи-ва-ва—
Зашумѣла голова...

И только въ послѣднюю минуту, стоя у выходной двери, Журавлевъ вспомнилъ, что идеи обыкновенно не осуществяются безъ денегъ, а денегъ не было, или, вѣрнѣе, онѣ и были, но лежали на сохраненіи у Дуняши.

— Надо пойти взять, чтобы хватило на сегодня и завтра...

Дуняша сидѣла на табуреткѣ у плиты и штопала Васенькины носки. Кухня освѣщалась крошечной керосиновой лампочкой, которую Дуняша поставила около себя на плитѣ, возлѣ чайника и знакомой Василію Петровичу „барыниной“ чашки. Она старательно пріодѣлась, прилизала одколономъ волосы, и платье на ней было совсемъ приличное, темное платье, въ какомъ Журавлевъ не видалъ ее прежде. Увидавъ его, она бросилась къ нему навстрѣчу съ радостной улыбкой.

— Вася, милый Вася! Отошелъ, сердечный? А ты не скучай. Времечко пройдетъ—и забудется.

Онъ смотрѣлъ на нее съ изумленіемъ.

— Вишь, нарядилась! Для кого это?

— Для тебя же, Вася! Для кого же мнѣ больше?

Онъ присѣлъ рядомъ на вязанку дровъ и обдумывалъ, какъ бы ему подойти къ цѣли своего посѣщенія.

— Да чѣ ты въ пальто, Вася? Уходить хочешь?

— Да, видишь ли... я рѣшилъ пройтись... Погода, кажется, хорошая...

— Какое хорошая! Дождь—такъ и сыплеть, такъ и сыплеть. Вонъ погляди въ окно... Не ходи. Куда ты пойдешь? Я-бъ и самоваръ поставила...

Журавлевъ оглянулся съ нѣжностью на самоваръ и подумалъ, ужъ и впрямь не остаться ли да не отвести ли душу за утѣшительнымъ напиткомъ, но вспомнилъ о „чижикѣ“ и всталъ съ рѣшительнымъ видомъ.

— Нѣтъ, надо, а по дорогѣ я, можетъ, пива выпью...

— Да я принесу, мигомъ... И сама выпью, Вася. А? Не ходи.

— Нѣтъ, сегодня ты сама выпей, и я... самъ выпью... по дорогѣ... Ты дай мнѣ только денегъ.

Дуняша огорченно вздохнула.

— Ну что-жъ, иди. Можетъ, оно и полегче тебѣ станетъ. Да тебѣ сколько: на бутылку, что ли?

— Нѣтъ, дай мнѣ...—Журавлевъ хотѣлъ сказать— рубль, но сказалъ:—полтинникъ...

„И на кой чортъ я отдалъ ей свои деньги?“—думалъ Журавлевъ, пока Дуняша рылась въ своемъ гардеробѣ, доставая полтинникъ, но тутъ же, смягчившись, добавилъ:

— Я ненадолго, Дуняша... И булку куплю, а ты самоварчикъ своимъ порядкомъ...

— Ладно, милый. А я изъ твоихъ денегъ за прописку тридцать копѣекъ отдала...

И, подойдя къ нему, по-кошачьи ластясь, она стыдливо старалась взглянуть ему въ глаза и шептала съ загадочной и вѣстѣ лукавой улыбкой:

— Приходи скорѣй. Я такъ тебя ждать буду...

И она заперла за нимъ дверь.

На лѣтницѣ Василій Петровичъ встрѣтилъ двухъ студентовъ, которыхъ онъ, какъ ему показалось, видѣлъ у Варгановой. Одинъ былъ невысокій, смуглый брюнетъ, съ выразительнымъ узкимъ лицомъ, горбатымъ носомъ и усами, спускавшимися книзу, другой тоже брюнетъ и тоже смуглый, только носъ у него былъ приподнятъ и

усы торчали кверху. Оба были въ пальто, оба промокли, у обоих на лицѣ было выраженіе презрѣнія къ скверной погодѣ и существующему режиму. Одинъ изъ нихъ былъ Балакинъ, другой—Клеберъ.

— Журавлевъ?—сказалъ одинъ изъ нихъ, оглядѣвъ Василю Петровича.

— Да.

— У насъ къ вамъ дѣло.

Они вернулись въ комнату, зажгли свѣчу. Сердце у Журавлева сильно забилось. Чтò имъ отъ него нужно? Звать на вечеринку, что ли?

Дуняша въ бѣломъ передникѣ появилась въ дверяхъ.

— Самоваръ ставить?

Смутный бронетъ, тотъ, у котораго усы шли книзу, некоса бросилъ на нее суровый взглядъ и отрѣзалъ:

— Не надо.

И, повернувшись къ Василю Петровичу, обвелъ глазами комнату и рѣшительнымъ тономъ сталъ предлагать вопросы.

— Это ваша комната?

— Моя.

— Цѣна?

— Двѣнадцать рублей.

— Съ услугами?

— Съ... услугами...

— Прекрасно-съ. Такъ вотъ, коллега,—обратился онъ къ своему спутнику:—это для васъ подходитъ. Умывальника я не вижу, но вы принажмите хозяйку—и баста.

Коллега кивнулъ головой и закурилъ.

— Деньги впередъ и заплачены?

— Заплачены. А чтò?

— Коллега сочтется. Онъ, видите ли, займетъ ванну комнату, а вы переѣдете въ номера... здѣсь близко... гдѣ я живу... Такъ вотъ-съ...

Журавлевъ стоялъ, разставивъ ноги, посрединѣ комнаты, растерянный, все еще не соображая, чтò имъ отъ него надо.

Въ номера? Куда въ номера? Зачѣмъ? И чтò это за насиліе—выселять его изъ квартиры безъ его согласія и спроса?

Но усы книзу произнесли одну магическую фразу, которая отняла у Журавлева всякое поползновеніе къ протесту:

— Надежда Александровна такъ „рѣшила“...

Журавлевъ вздрогнулъ и заметался по комнатѣ. Онъ сталъ собирать свою библіотеку въ то время, какъ Клеберъ, отложивъ папиросу, предупредительно держалъ библіотечный мѣшокъ. Укладывая Байрона, онъ пришелъ въ нѣкоторое раздумье: къ чему же такая послѣдственность? быть-можетъ, сегодня уже не стòитъ... и вообще...

— И я говорилъ—не стòитъ,—четкимъ равнодушнымъ голосомъ произнесъ Клеберъ—и это были его единственные слова:—потому что, сколько понимаю, толку все равно не выйдеть, да теперь, когда „рѣшено“, разсуждать нечего...

Журавлевъ искоса посмотрѣлъ на „коллегу“.

Ужъ не разсердится ли ему и не осадитъ ли безцеремоннаго гостя?

Но лицо у „коллеги“ было безстрастно, какъ у буддійскаго жреца на высшей ступени созерцанія, и въ глазахъ не видно было никакого недружелюбнаго чувства. И онъ произнесъ, ни къ кому въ частности не обращаясь:

— У меня гдѣ-то корзина была, да, можетъ-быть, на той квартирѣ осталась.

Онъ и не замѣтилъ, какъ въ дверяхъ снова появилась встревоженная Дуняша и съ глазами, полными слезъ, смотрѣла на поднятую возню, не понимая, чтò это значить.

— Вася, Василю Петровичъ! Боже мой, что-жъ это такое? Куда вы его везете?

Коллега, бывшій въ этотъ вечеръ верховнымъ распо-

рядителемъ судьбы Василю Петровича, произнесъ въ ея сторону тономъ, не допускающимъ возраженій:

— Такъ нужно, мадамъ. Сегодня уѣдетъ отъ васъ Журавлевъ, а завтра поутру вѣдетъ Клеберъ, котораго вы имѣете удовольствіе лицезрѣть. Человѣкъ онъ разсудительный, жилецъ спокойный и платить будетъ аккуратно. А теперь, мадамъ, принесите-ка корзину, если она у васъ есть.

Дуняша всплеснула руками и залилась слезами въ передней, за дверью.

— Васенька, милый, соколики мой, отымають тебѣ отъ меня...

Журавлевъ не зналъ, куда дѣваться отъ смущенія, жалости и стыда. Руки у него дрожали, глаза бѣгали по полу, не смѣя подняться, и все лицо стало краснымъ и потнымъ, словно онъ осушилъ не одинъ, а два самовара.

— Была у меня корзина съ замкомъ,—говорилъ онъ, чтобы скрыть смущеніе и не разрыдаться самому.—Купить еще въ Харьковѣ, да не знаю—гдѣ.

Въ волненіи онъ пріоткрылъ крышку чайницы и сунулъ ее въ мѣшокъ, угостивъ, такимъ образомъ, чаемъ не только Байрона, Шиллера, Мюссе, но и Софокла, и Вергилия, и прочихъ великихъ поэтовъ, а затѣмъ швырнулъ туда зубной порошокъ, также не прикрывши корбкку. Выспалъ—и совсѣмъ растерялся.

— Вы не трудитесь, коллега,—замѣтилъ Балакинъ съ серьезнымъ видомъ.—Мы соберемъ и безъ васъ. И корзины не нужно. Мы завернемъ въ простыню. Помогите, Клеберъ. А вы подите, утѣшьте... пока коллега приведетъ извожика. И баста. Вотъ такъ, прекрасно.

Журавлевъ вышелъ въ переднюю. Дуняши тамъ не было. Онъ прошелъ на кухню. Она уже не плакала, только все ея лицо подергивалось отъ внутренней мѣки. И впавшіе, потухшіе глаза безучастно блуждали по стѣнамъ. Въ нѣсколько минутъ она вся осунулась и потускнѣла. Руки ея машинально рылись въ кучѣ бѣлья, не находя того, чтò было нужно: она вынимала то рубашку, то носокъ и не могла справиться съ собою.

Василю Петровичъ подошелъ къ ней.

— А ты не огорчайся, Дуняша. Я къ тебѣ приду и скоро. Право, не огорчайся...

— Нѣтъ, чтò ужъ! Иди за своимъ счастьемъ, Вася, а я... не видать мнѣ своей доли, видно...

Губы ея дрогнули, и слезы снова полились по щекамъ, крупныя и горячія...

— Вася мой, голубокъ мой, Вася...

Сердце у него разрывалось на части, и самъ онъ едва удерживалъ себя, чтобы не разрыдаться. Она прильнула къ его щекѣ и повисла у него на шеѣ, и, дрожа какъ въ лихорадкѣ, всхлипывала и покрывала поцѣлуями его шею и уши.

И вдругъ пришла въ себя и вытерла слезы. Глаза стали глубокиѣ и темныѣ, какъ ночь. Голосъ упалъ, но дрожжи уже не было.

— Ну что-жъ, прощай, Вася. Вижу—не своей охотой идишь. Живи счастливъ... А когда будетъ свадьба, скажи. Приду въ церковь. Скажешь?

— Непремѣнно, непремѣнно,—бормоталъ Василю Петровичъ, не зная, чтò сказать, и не выпуская ея руки изъ своей.—Непремѣнно скажу, непремѣнно...

Въ передней хлопнула дверь и послышался голосъ:

— Готово. Мы васъ ждемъ, коллега...

Василю Петровичъ бросился въ переднюю, откуда съ улозомъ на спинѣ уже выходилъ извожикъ, и застрялъ въ темномъ углу, нагнувшись и шаря руками.

— Калоши мои,—бормоталъ онъ, смахивая крупныя слезы на полъ:—тутъ гдѣ-то мои калоши...

Балакинъ стоялъ возлѣ него, невозмутимый и серьезный, словно то, чтò онъ дѣлалъ, было для него самымъ обыкновеннымъ и привычнымъ дѣломъ.

— Онъ у васъ на ногахъ, коллега... Вотъ такъ. Прекрасно. Прощайте, мадамъ.



„Его нѣтъ здѣсь: Онъ воскресъ“. (Евангеліе отъ Луки, 24, 6). Картина Ал. Зика, гравюра Гедана.

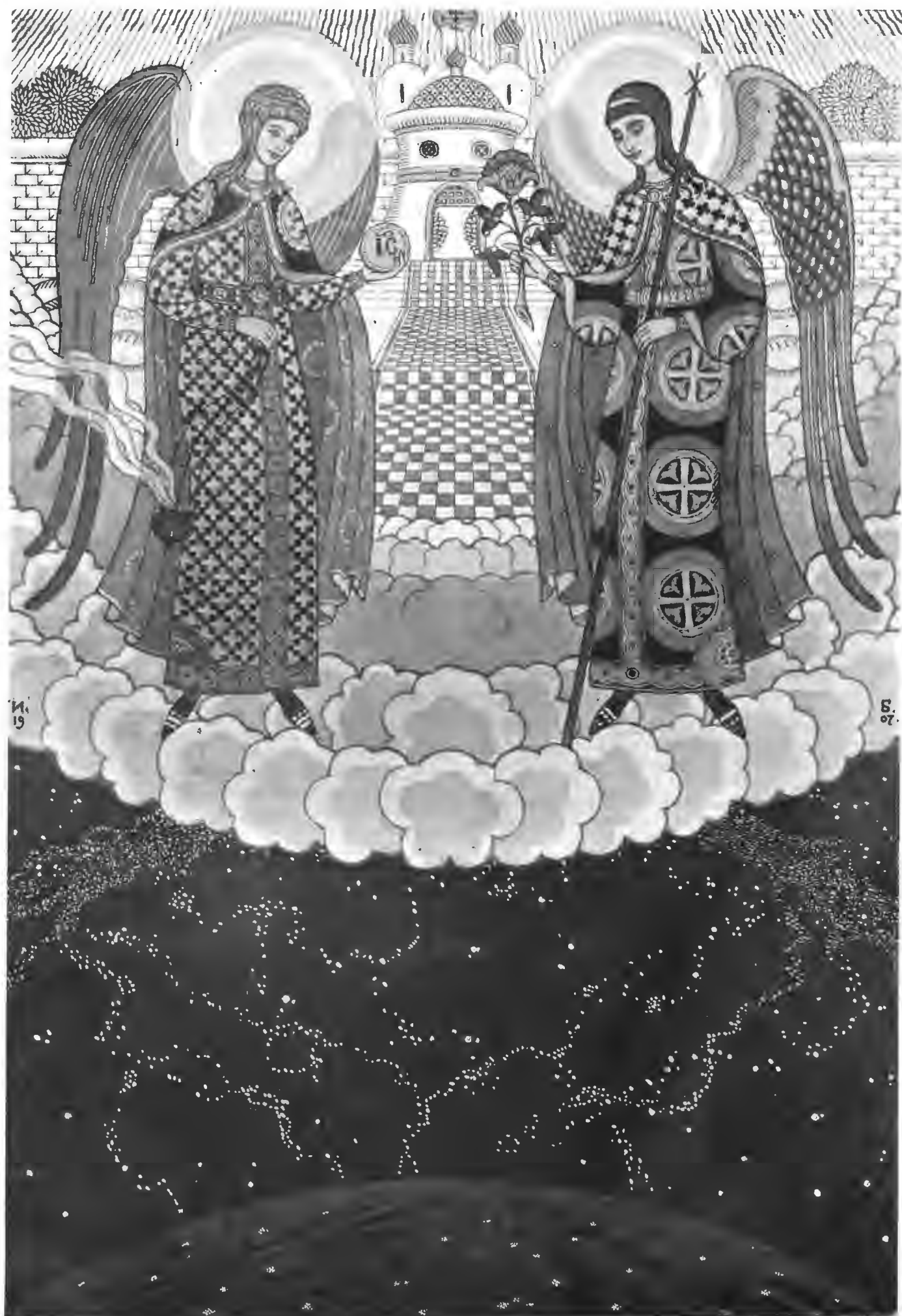

Пасхальная ночь. Рисунок И. Я. Билибина, авт. «Нивы».

Дуныша беззвучно стояла въ дверяхъ передней и провожала ихъ долгимъ, безотчетнымъ взглядомъ...

Когда дверь захлопнулась и студенты стали спускаться по лѣстницѣ, у Журавлева было такое чувство, какъ будто онъ ступилъ на бортъ корабля, и между нимъ и берегомъ, на которомъ онъ только-что стоялъ, легла непроходимая бездна. И вотъ корабль тронулся и понесъ его по волнамъ моря, въ непогодную осеннюю ночь съ дождемъ и снѣгомъ, къ чему-то неизбѣжному, куда-то далеко-далеко, за Тверскую площадь и дальше, по Тверской, на край Газетнаго переулка.

Шуми, шуми, послушное вѣтрило,
Волнуйся подо мной, угрюмый океанъ...

И наконецъ пріѣхали. Стопъ. Спустились на землю. Приятно. Ни качки ни бури. Впереди—длинный, освѣщенный коридоръ, устланный половикомъ, навстрѣчу несетса откуда-то беззаботный смѣхъ, молодая, бойкая рѣчь...

— Вотъ здѣсь, налѣво. Вотъ такъ. № 153? Онъ самый. Клеберъ, у васъ ключъ? Прекрасно-съ. До завтра.

Коридорный зажегъ свѣчу, и пламя ея тускло отразилось въ зеркалѣ. Василій Петровичъ оглядѣлся. Номеръ какъ номеръ: диванъ, кресло, комодъ, столъ... отрывной календарь на стѣнѣ. Окно куда-то выходитъ, но куда?—разобрать было нельзя. Онъ подошелъ къ календарю и оторвалъ листокъ съ числомъ, выходящимъ въ тиражъ. День этотъ былъ—12 ноября... почти 13-ое. Во всякомъ случаѣ, онъ будетъ памятнымъ днемъ для Василя Петровича.

Какъ мало прожито, какъ много пережито...

На оторванномъ листкѣ было меню, которое Василій Петровичъ началъ обдумывать съ разныхъ сторонъ. „Супъ изъ потроховъ“...—оно недурно, особливо если съ лучкомъ и перцемъ. „Котлеты съ горошкомъ“...—туда-сюда. Или „кнопсъ“... Это навело Василя Петровича на смѣшливый параллели и было отвергнуто. „Муссъ лимонный“...—бр... жижица—не люблю. Впрочемъ, и безъ сладкаго можно...

И сладкія воспоминанія стали тѣсниться въ его головѣ. Онъ припомнилъ, какія пампушки тетка Степанида пекла, и какъ они съ Федькой и Аеонькой, забравшись въ чуланъ, перемазались медомъ и банку съ варенымъ разбили. Тетка этой проказы и по сей день забыть не можетъ и все лишнее наслѣдства грозитса. А исторія съ маковниками великимъ постомъ? Умора да и только...

Но вдругъ вспомнилъ событія дня и вздохнулъ. Что Наденька? Увидитъ ли онъ ее и когда? Или на этой

любви придется поставить крестъ и превратить сердце въ кладбище милыхъ призраковъ разбитаго счастья? Онъ задавалъ вопросы уму, но въ сердцѣ уже отдавалась сладкая увѣренность, что увидитъ ее—и скоро.

Василій Петровичъ продолжалъ сморгать на календарный листокъ. Онъ прочиталъ уже полезное наставленіе о способѣ приготовления картиннаго лака и перевелъ глаза выше, гдѣ помѣщаются обыкновенно нравоученія и поговорки. „Въ рай за волоса не тянуть“. Прочиталъ и задумался.

— Эге, ужъ не обо мнѣ ли это?

Огромный меблированный домъ жилъ своей огромной разнообразной жизнью. Наверху кто-то, не переставая, ходилъ по всей длинѣ комнаты размѣренной и тяжелой походкой, направо кто-то читалъ, съ останковками, монотонно и скучно; откуда-то доносились визгливые женскіе голоса...

Василій Петровичъ прислушался, произнесъ значительно:—„жизнь!“—и зѣвнулъ.

— А хорошо бы теперь... того... чаю, что ли, выпить, —сказалъ онъ самъ себѣ громко, что съ нимъ бывало въ минуты сильныхъ душевныхъ волненій.

И словно по щучьему велѣнью влетѣлъ коридорный, гремя и звеня на ходу, съ самоваромъ, стаканами, полоскательной чашкой. И на подносѣ лежало письмо—ея письмо!

Василій Петровичъ бросился къ нему, едва не опрокинувъ самоваръ и весь приборъ на полъ. Дрожащими руками разорвалъ онъ конвертъ.

„Вася, завтра въ девять утра буду въ Кремлевскомъ саду, я не иду въ гимназію, и мы погуляемъ съ тобой до начала лекцій. Да? Привѣтъ твоему новоселью. Надя“.

Глаза его озаарились тихой радостью, и широкая, со дна души свѣтящаяся улыбка все еще не сходила съ его лица, когда онъ, во второмъ часу ночи, стучалъ пальцами по пустому самовару и медлил разстаться съ нахлынувшими на него думами и мечтами. Даже стихи не шли на умъ. Видно, во всей міровой поэзіи не было пьесы, способной передать всю глубину его спокойнаго, нѣжнаго чувства...

И когда раздѣвался, — все съ тою же доброй и влюбленной улыбкой, онъ думалъ о томъ, какъ было бы, между прочимъ, хорошо имѣть къ завтрашнему свиданію новые сапоги, ибо старые уже давно и настоятельно просили каши...

К О Н Е Ц Ъ .

Самый счастливый.

Пасхальный рассказъ.

И. Н. Потапенко.

Съ вечера по всей деревнѣ происходила особая таинственная работа. Мужчины не играли въ ней никакой роли. Въ этотъ день для нихъ въ домашнемъ обиходѣ не находилось никакого дѣла.

Работать по-настоящему уже послѣ захода солнца стало грѣхъ, хотя въ церкви, по срединѣ ся, еще стояла плащаница, и наиболее благочестивые прихожане приходили туда и молились, вздыхая о своихъ грѣхахъ, хотя дьякъ читалъ псалмы протяжнымъ великопостнымъ голосомъ, тѣмъ не менѣе постное настроеніе уже отлетѣло.

Въ домахъ, гдѣ въ продолженіе семи великопостныхъ недѣль пахло квашеной капустой, конопляннмъ масломъ, да изрѣдка рыбой, когда посылали ее Богъ, теперь носился густой ароматъ свѣжихъ сдобныхъ куличей и бабъ, жаренаго поросенка и копченой свинины. Словомъ, теперь пахло скоромнымъ и раздражало грѣховные аппетиты.

И со всѣмъ этимъ возились однѣ только бабы. Онѣ таинственно и суетливо ходили около печей, въ которыхъ что-то еще дожаривалось, говорили между собой шопотомъ, ходили на цыпочкахъ, двери притворяли тихо, осторожно, какъ будто боялись кого-нибудь разбудить или обезпокоить.

Мужчины только спозаранку нарядились въ свѣжія рубахи съ ярко-вышитыми воротами и грудью, подпоясались червонными поясами, намазали сапоги—кто дегтемъ, а кто саломъ, а волосы деревяннымъ масломъ и пригладили ихъ, да такъ и ходили въ ожиданіи праздника, не находя себѣ настоящаго мѣста.

А вотъ, задолго до полуночи, на деревенской колокольнѣ раздался протяжный звонъ, призывавшій къ пасхальной заутренѣ, и вся деревня повалила въ церковь. И церковь скоро наполнилась народомъ.

Но въ ней стояли большею частью мужчины, а бабы оставались въ церковной оградѣ. Онѣ развязали свои узелки и другъ около дружки разложили ихъ вокругъ церкви. У каждой въ узелкѣ былъ весь съѣстной припасъ для разговѣнья.

Тутъ была и сырная пасха въ формѣ усѣченной пирамиды, и куличъ съ вогнутымъ въ него бумажнымъ цвѣткомъ, и кудрявый барашекъ, искусно сдѣланный изъ свѣжаго масла, и крашеная яйца.

И у каждой бабы въ рукахъ была восковая свѣча, снизу обернутая въ цвѣтную бумагу, вмѣсто фонаря, но свѣчи еще не были зажжены. Ихъ зажгутъ, когда изъ церкви подъ предводительствомъ батюшки, одѣтаго въ свѣтлыя ризы, выйдетъ народъ, понесутъ хоругви и запоютъ громогласно: «Христосъ Воскресе». Теперь же въ церкви еще кончаютъ великопостныя лѣснопѣнья.

Въ низенькой, врытой въ землю хатѣ, называвшейся землянкой, тускло горѣла свѣча. Длинный досчатый столъ, скамейка вдоль стѣны, досчатая полата, прикрытая какимъ-то тряпьемъ,—вотъ все, что составляло обстановку землянки. На полатахъ лежала длинная старуха съ желтымъ высохшимъ лицомъ, лежала неподвижно, вытянувъ свои длинныя костлявыя руки. Она была лишена движенія ногъ, и руки ея не дѣйствовали. Такъ лежала она уже много лѣтъ.

На скамейкѣ за столомъ сидѣлъ паренекъ съ кудрявой головой. Странное было у него лицо. Оно было красиво. Обрамленное русой бородкой, расцвѣченное большими, но какими-то неподвижными, ясно-голубыми глазами, оно производило приятное впечатлѣніе.

Паренекъ все улыбался и показывал свои большіе бѣлые зубы. Но когда вглядывался въ это лицо, то оно оказывалось какимъ-то младенческимъ. Никакая дума никогда не свѣтила въ этихъ большихъ голубыхъ глазахъ. На низкомъ лбу, надъ которымъ нависли русые кудрявые волосы, никогда не складывалась заботливая морщинка.

Эта голова никогда не думала, ей была чужда забота о завтрашнемъ днѣ.

Паренекъ былъ одѣтъ бѣдно. Рваная рубаха его была вымыта какой-нибудь добродѣтельной сосѣдкой, кто-то подарилъ ему красный поясъ, а на столѣ лежала фуражка съ чиновничьимъ околышкомъ и съ бумажной кокардой тоже чей-то подарокъ. Ноги его были босыя, и видно было, что онъ привыкши быть босыми.

— Что же, Митюха, у людей праздникъ, а намъ съ тобой и разговѣться нечѣмъ!—сказала неподвижно лежавшая женщина.

— Ничего... Ге-ге... Ничего, — отвѣтилъ Митюха и показал свои бѣлые зубы и розовыя десны. — Богъ дастъ! люди дадутъ... Ге-ге...

— Охъ, дурачокъ ты мой, дурачокъ... На Бога-то надѣяться надо, а на людей надѣючись, съ голоду помрешь...

— Ге-ге... Не помремъ, мамка, не помремъ... Дадутъ... Ге-ге...

И онъ весело смѣялся по такому невеселому поводу. Женщина тихо, съ усиленіемъ качала головой. Она привыкла къ своему неудачному сыну.

Въ прежнее время, когда она еще была на ногахъ, здоровая и сильная, ей было больно сознавать, что въ то время, какъ у другихъ людей дѣти какъ слѣдуетъ быть, ей Богъ далъ сына-дурачка.

Митюха былъ слабъ умомъ съ перепугу. До пяти лѣтъ росъ онъ мальчикомъ умнымъ, способнымъ, переимчивымъ, но случился въ домѣ пожаръ, мальчикъ ночью съ просонковъ испугался, и съ тѣхъ поръ умъ его не двигался впередъ.

Тѣло его выросло, возмужало онъ, сталъ взрослымъ мужчиной, а умъ у него остался пятилѣтняго младенца.

И больно было матери смотрѣть на своего сына.

Но потомъ она овдовѣла, долго боролась съ нуждой, заболѣла и слегла навсѣгда. Отнялись у нея руки и ноги, и тутъ ей пришлось благодарить Бога за то, что Онъ послалъ ей несчастье. Что она дѣлала бы съ умнымъ сыномъ? Умный сынъ взялъ бы себѣ умную жену и заботился бы о ней, а больная мать валялась бы гдѣ-нибудь въ сараѣ, и давали бы ей тѣ куски, которые уже никому не нужны.

А Митюха остался при ней и служилъ ей, какъ рабъ. Кто пойдетъ за слабоумнаго парня? Такой и дѣвки на свѣтѣ не найдется. А слабоумному всё даютъ,—кто хлѣба, кто яичко, кто пирожокъ, и Митюха все домой несетъ и кормитъ ее.

И старая больная мать примирилась. Умъ-то у него отнять, а сердце осталось доброе. Такъ и доживала она свой вѣкъ на попеченіи у слабоумнаго Митюхи. Деревня кормила ее черезъ Митюху, и была она всегда сыта.

И вотъ раздался тихій протяжный звонъ. Митюхина мать сдѣлала напрасное усиліе поднять руку, чтобы перекреститься. Она хорошо знала, что это ей не удастся, но всегда пробовала, никогда не теряя надежды. Тогда она прошептала молитву.

А Митюха трижды осѣнилъ себя большимъ крестомъ. Звонили долго, потомъ трезвонили.—Митюха все сидѣлъ и лѣнливо потягивался. Наконецъ онъ всталъ и взялъ фуражку.

— Къ заутренѣ!—сказалъ онъ.—Я побѣгу, мамка! Я побѣгу, побѣгу...

Онъ обыкновенно повторялъ слова. Ихъ было немного въ его головѣ, и онъ, чтобы придать имъ больше вѣсу, произносилъ ихъ по нѣскольку разъ. Ему казалось, что отъ этого они дѣлаются убедительнѣе.

— Иди, Митюха, иди... Уже, должно-быть, всё пошли въ церковь. Побѣгу, побѣгу...

Митюха напялилъ фуражку и вышелъ, загасивъ свѣчу. Двора при землянкѣ не было, онъ вышелъ прямо на улицу, пересѣкъ деревенскую дорогу и спустился къ церкви, которая стояла надъ рѣчкой.

Около церкви было большое движеніе. Народъ шумѣлъ. Видно, уже окончился крестный ходъ и проѣхали «Христосъ воскресъ».

Около ограды, надъ самой рѣчкой, яркимъ пламенемъ горѣли смоляныя бочки, и длинные широкіе языки пламени отражались въ водѣ.

Гдѣ-то раздавались выстрѣлы изъ ружья—одинъ, другой, третій, цѣлый десятокъ. То не охотникъ стрѣлялъ дичь,—въ эту ночь не бываетъ охоты. То деревенскіе парни выражали свою радость и торжество.

Митюху такъ и понесло къ яркому огню. Ничего на свѣтѣ такъ не любилъ онъ, какъ яркое пламя смоляныхъ бочекъ, которые каждый годъ горѣли около церкви въ пасхальную ночь. Его дѣтское сердце усиленно билось и душа трепетала отъ радости.

Десятки парней стояли тутъ, и ихъ фигуры, красныя отъ падавшего на нихъ отблеска пламени, казались сказочными.

Радостно приближалъ къ нимъ и Митюха, и сейчасъ же раздались со всѣхъ сторонъ восклицанія:

— Ага, Митюха, пришелъ... Митюха пришелъ!..

— Эй, хлопцы, давайте-ка выкупаемъ его въ рѣчкѣ, а потомъ смолой осмолимъ да и зажжемъ, то-то ярко горѣть будетъ Митюха!

— А ну-ка, ну-ка! гей-гей!.. го-го!..

Парни подбѣгали къ Митюхѣ, подталкивали его, какъ будто и въ самомъ дѣлѣ собирались купать его въ рѣчкѣ, смолить и зажигать, какъ смоляную бочку. Но Митюха и не думалъ пугаться и удирать. Онъ весело смѣялся, показывая всѣмъ свои великолѣпные бѣлоснѣжные зубы. Онъ отлично зналъ, что парни все это говорятъ и дѣлаютъ «такъ себѣ», для веселья, для игры, а что въ дѣйствительности никто не тронетъ его, никто не обидитъ Митюху.

Понявъ онъ съ парнями и пошелъ къ церковной оградѣ. Тутъ прежде всего онъ встрѣтилъ цѣлый цвѣтникъ деревенскихъ дѣвокъ. Что за очаровательный видъ! Ярковѣтныя кофты, красныя, голубыя, зеленыя юбки, длинные косы съ вилетеными въ нихъ разноцвѣтными лентами, красныя черевички и здоровыя румяныя лица!

Какимъ дружнымъ весельемъ встрѣтили онъ Митюху! Митюха паренекъ красивый, ни одна дѣвка за него замужъ не пойдетъ, но всѣ дѣвки его любятъ, и Митюха знаетъ это и самъ ихъ любитъ. Приятно ему съ ними вертѣться, толкаться, болтать и хохотать.

— А, Митюха, Митюха! Христосъ воскресъ, Митюха. Христосъ воскресъ!

И дѣвки всѣ цѣлуются съ нимъ и каждая даритъ ему крашанку, которую онъ запикиваетъ въ бездонные карманы своихъ шароваръ.

— А что же со мной не похристосовался? Митюха, эй, Митюха!..

А Митюха, то и знай, звонко и сочно цѣлуетъ дѣвокъ. Съ другими парнями имъ зазорно цѣловаться при всѣхъ, а съ Митюхой можно, Митюха—младенецъ. А Митюха не промахъ: которая дѣвка попригожѣй, ту онъ трижды цѣлуетъ, а которую и прижметъ, и ничего, ему все прощается.

Хочотъ стоить у воротъ ограды, дѣвки окружаютъ его, щекочутъ, щиплютъ, а Митюхѣ отъ всего этого весело.

Вотъ онъ, сопровождаемый разодетыми дѣвками, входитъ въ ограду. Тутъ широкимъ кольцомъ окружаютъ церковь бабы съ своими развязанными узелками. Смотритъ Митюха на это добро, и глаза у него разгораются. Давно не ѣдалъ онъ такихъ вкусныхъ вещей.

Но и бабы, которая не гогочутъ, какъ дѣвки, а стоятъ солидно, въ ожиданіи выхода батюшки, который послѣ заутрени будетъ освящать ихъ приношенія, хорошо знаютъ Митюху и всѣ благосклонны къ нему.

— А вотъ и Митюха пришелъ... Христосъ воскресъ! Воистину воскресъ!

Митюха и съ ними христосуется, и каждая непременно что-нибудь ткнетъ ему,—та крашанку, другая кусокъ кулича, третья отвалитъ сырной нахши, а иная сунетъ ему за пазуху половину жареной курицы.

И Митюха, переходя отъ бабы къ бабѣ и христосуясь съ ними, все толстѣетъ и толстѣетъ. Карманы его шароваръ отдуваются немовѣрно, а за пазухой, между тѣломъ и рубашкой, у него цѣлый складъ съестного товара. Митюха кажется настоящимъ богатыремъ.

А дѣвки не покидаютъ его. Онъ дружески дразнитъ его, дѣлая видъ, что хотятъ напасть на него и отнять у него всё блага, которая судьба послала ему. Но и тутъ Митюха знаетъ, что это только игра, что никто никогда его не обидитъ.

Вотъ кончилась заутреня. Вышелъ изъ церкви батюшка съ причетомъ и началъ кропить святой водой «брашно», принесенное бабами. Тутъ дѣвки присмирѣли. При батюшкѣ онъ не смѣлъ дразнить Митюху.

И Митюха, пользуясь этимъ временемъ, тихонько, незамѣтно проскользнулъ въ калитку церковной ограды, оглядѣлся вправо и влево, да какъ пустился со всѣхъ ногъ на гору, къ деревенской дорогѣ, только его и видѣли. Тутъ ужъ онъ подъ защитой ночной темноты.

Онъ остановился и перевелъ духъ, а потомъ пошелъ домой солидной, спокойной походкой. Онъ несъ свою праздничную добычу.

Вотъ и землянка. Онъ отворилъ низенькую дверь, нагнулся и вошелъ.

Темно. Онъ нащупалъ сѣрныя спички и зажегъ огарокъ.

— Митюха? — тихо спросила его мать.

— Христосъ воскресъ, мамка! Христосъ воскресъ! — сказалъ Митюха и, подойдя къ ней, нагнулся и поцѣловалъ ее.

— О, сколько же тебѣ нынче Богъ послалъ, Митюха!—съ улыбкой удовольствія сказала мать, разглядѣвъ, какой онъ сдѣлался толстѣй.

— Ого-ого!.. На недѣлю хватить... Ого, мамка!.. Богъ послалъ Митюхѣ!..

И Митюха, подойдя къ столу, началъ торжественно вынимать добро изъ кармановъ и изъ-за пазухи, и все становился тоньше и тоньше, но за то на столѣ выростала куча всякой съестной всячины.

Онъ сперва выложилъ все, потомъ началъ отбирать каждый сортъ особо и бережно, съ любовью раскладывалъ все это на столѣ.

Когда онъ кончилъ эту работу, онъ подошелъ къ полуразвалившемуся шкапнику и досталъ оттуда двѣ глиняныя мисочки и при-



Удобный случай. Рисунокъ Е. Самокишъ-Судковской, авт. «Нивы».

несь на столы. Въ одну изъ нихъ онъ положилъ сырной пасхи, въ другую кулича и поднесъ ихъ къ подаямъ, на которыхъ лежала его мать.

— Вотъ, мамка, разговляйся!..

Потомъ онъ вычистилъ отъ скорлупы красное яйцо и тоже предложилъ матери, затѣмъ досталъ мясистый кусокъ жареной курицы.

Больная женщина была голодна. Она уже много недѣль не питалась какъ слѣдуетъ, и это разговорные доставило ей много наслажденій.

А Митюха терпѣливо кормилъ ее, тщательно раздѣлялъ пищу на мелкіе кусочки и осторожно клалъ ей въ ротъ—кусочекъ за кусочкомъ.

У больной женщины были слабыя зубы, а многихъ уже не хватало, она разжевывала медленно, съ разстановкой и какъ-то задумчиво, а Митюха терпѣливо дѣлалъ свое дѣло. Онъ не торопился, онъ твердо зналъ, что это его священная обязанность. И только тогда, когда старуха была совсѣмъ сыта, онъ поставилъ обѣдники на столъ, распоясался, сѣлъ на скамейку и началъ самъ уплетать съѣстное.

Бѣтъ онъ умѣлъ артистически. Во всемъ селѣ ни у одного рабочаго парня навѣрно не было такого великолѣпнаго аппетита,

какимъ обладалъ Митюха. Бѣтъ онъ съ наслажденіемъ, много, основательно и долго. У него это было самое серьезное занятіе. Благо Богъ послалъ ему на этотъ разъ достаточно пищи.

Уже начали трезвонить послѣ обѣдни, народъ медленно расходился изъ церкви по домамъ, чтобы разговляться. Всюду на деревенской улицѣ и по переулкамъ двигались огоньки: то были зажженные отъ церковнаго огня восковыя свѣчи, и каждый старался доставить этотъ огонь до своего жилища.

И только теперь Митюха почувствовалъ, что сытъ по горло. Тутъ у него глаза стали смыкаться, ему нужно было сдѣлать большое усилие, чтобы не заснуть надъ кучей съѣстного.

Онъ всталъ, откуда-то изъ грязной кучи досталъ какое-то тряпье и, разостлавъ его на скамейкѣ, легъ самъ поверхъ его, вытянулся во весь свой большой ростъ и заснулъ блаженнымъ сномъ, не забывъ однако загасить огарокъ.

На деревенской колокольнѣ трезвонили. На улицѣ разсвѣло. Деревенскіе жители усердно разговлялись, потомъ залегли спать и выспались. Насталъ праздничный ясный день. Земляки ходили другъ къ другу въ гости, вышивали, угощались, а Митюха все спалъ на скамейкѣ, и сонъ его былъ пресвосходенъ.

Въ этотъ день Митюха былъ самый счастливый человекъ во всемъ селѣ.

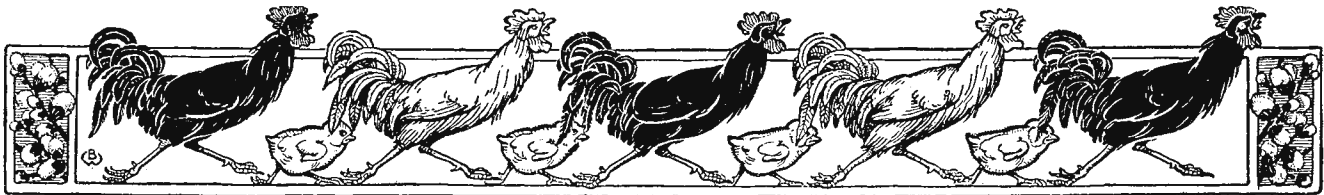

Рома Кистень.

Рассказъ изъ жизни въ тайгѣ Н. Н. Каразина.

Вотъ уже четвертая сутки какъ мы отдѣлились отъ «партии».

Насъ трое: я, а со мною Григорій Тузиковъ, старый поселенецъ, да бурята Иванъ. Этотъ послѣдній не нашей христіанской вѣры, и какъ его зовутъ по-бурятски, кажется, онъ и самъ не помнитъ, а, какъ большинство мѣстныхъ косоглазыхъ, очень охотно откликается на кличку Иванъ.

Григорій Тузиковъ человекъ опытный и надежный. Лѣтъ шестидесяти пяти по паспорту, а по вѣшнему виду, силѣ и бодрости не уступитъ и сорокалѣтнему. Былъ въ острогѣ, на каторгѣ, давно уже отбылъ свой срокъ поднадзорнаго поселенца и теперь уже почти-что совсѣмъ вольный, только навѣкъ безъ возврата за Уралъ и назадъ. Тайгу и таѣжную, бродячую жизнь знаетъ хорошо, Иванъ—тоже свое дѣло знаетъ, его же вѣдь родина. Лошади у насъ добрыя, косматыя такія, выносливыя, провизіи сухой достаточно, а отъ «партии» мы отбились потому, что мое дѣло особенное, слѣшное...

Ежели, знаючи, взять напрямикъ особою тропою, есть такая,—мы ее и «взяли»,—и идти версты сотни полторы, до самаго берега Чюршукъ-рѣки, а потомъ лѣвымъ берегомъ, все вверхъ да вверхъ, еще идти дня два съ половиною, такъ прямо и попадешь на Ое-досѣвскій мѣднорудный постъ. Тамъ роздыхъ и баня. Съ поста, версты полсотни, не больше, дорога пойдетъ колесная, замѣтная, а по ней и выйдешь на большой шляхъ, прямо къ селу Забытому... Тамъ коней нашихъ по-боку, и почтовый тарантасъ къ нашимъ услугамъ. Значитъ, всѣмъ этимъ путемъ, какъ мы обозначили, значительно, мѣсяца на два, сократимъ срокъ прибытія въ городъ. Все это обдуманно, рассчитано по пальцамъ, и Григорій не сомнѣвается, я тоже... А что касается до Ивана, то ему рѣшительно все равно,—онъ себѣ тащится позади, за нами, на своемъ пѣгомъ, ведетъ вьючнаго чубарага въ поводу и мурлычить подъ носъ свою унылую, затяжную пѣсню... Не разъ уже въ кустахъ, особенно подъ вечеръ, на ту его пѣсню волки откликались.

И вотъ мы, глухою сибирскою тайгою, пробираемся такъ четвертая сутки. Давно уже къ рѣкѣ Чюршукъ дойти должны, а рѣки нѣтъ какъ нѣтъ. Попадаютъ ручейки таѣжные съ топкими берегами, а не то это. Чюршукъ—рѣка замѣтная, Григорій ее отлично знаетъ, рыбу сколько разъ ловилъ... Хорошая рѣка, только куда она запропастилась? Нѣтъ какъ нѣтъ! Слово она русло свое перемѣнила, новое себѣ гдѣ-то въ тайгѣ прокладываетъ...

Погода вотъ, очень не кстати, портиться стала: то была ясная, теплая, съ лунными ночами, а тутъ тучи заволокли съ сѣверо-востока, вѣтеръ задуть холодный, да все съ дождемъ,—и ночи стали темныя, хоть глазъ выколи... И вотъ, помню, къ концу пятыхъ сутокъ, кони наши выносливые подбиваться стали. Тропа пошла тяжелая, вязкая, корнями, какъ капканами, перепутанная... И сами мы чуть-чуть приуныли.

— Не сбился ли мы?—какъ-то сорвалось у меня съ языка.

А Григорій даже плечами передернулъ презрительно:

— Чего сбиваться, не слѣпые... Дѣло бывалое, наѣзженное.

Ивану же опять-таки все равно... Ѣдетъ да мурлычить.

Темнѣетъ быстро. Надо бы заблаговременно стать бивуагомъ, какъ-нибудь отъ дождя укрыться, костеръ развести, пообсужиться

немного, горячая попить... Только здѣсь неудобно. Топъ да мокрота. Григорій увѣряетъ, что еще бы чутьчку пройти, дойдемъ до сухого бугра; хребтомъ пойдетъ, тамъ кедровникъ поросъ, а гдѣ это дерево, тамъ—извѣстно—сухо и мшисто... Онъ вѣдь отлично всю эту «палестину» знаетъ!.. Шли мы, шли—совсѣмъ стемнѣло. Стали чуть не по колѣно въ водѣ, и дальше ходу нѣтъ никакого.

— Ну, теперь что же?

— Вишь ты, окаянія!—уклонился отъ прямого отвѣта Григорій.— Надо теперь ждать разсвѣта...

— Да вѣдь ждать, цѣлая ночь впереди!.. а какъ же тутъ?..

— Точно что не сподручно...

Лошади шумно отряхивались. должно-быть, дождевая вода, по косматымъ холмамъ, подъ потники стала забираться. Иванъ пѣть пересталъ и теперь что-то чавкалъ, должно-быть, закусывать началъ. Попятилъ-было я своего коня, слѣзъ хотѣлъ,—конь задомъ провалился, увязъ, насилу выкарабкался на тропу, а темнота ночи все сгущалась и сгущалась.

Положеніе наше оказалось болѣе чѣмъ критическимъ. И вотъ, въ эту минуту, бурята Иванъ спокойно произнесъ, даже голоса не возвысилъ:

— Огонь.

— Гдѣ ты видишь огонь?—встрепенулся Григорій.

— Вонъ тамъ огонь... Былъ—горѣлъ... Теперь нѣтъ. Погасъ!

— Да ты чего же въ небо рукою тычешь?..

— Тамъ огонь былъ... высоко было... Вонъ тамъ!

И бурята снова протянулъ руку высоко, какъ показываютъ или на вершину горы, или на крышу высокаго дома.

Теперь я самъ замѣтилъ свѣтящееся, красноватое пятно, и дѣйствительно довольно высоко.

— Что за диковнина?..

— Тамъ на горѣ!..—пояснилъ Иванъ и все самымъ покойнымъ голосомъ.

— И то правда,—приглядѣлся Григорій.—Горитъ и есть... Мы, вишь ты, «полѣвили» очень, а надоть было правѣе брать—это точно... Говорилъ вѣдь, что пойдетъ кряжемъ... Вотъ оно такъ и есть... Погоди, я передомъ—*тишь* поѣзду... Тягись да мною...

Тронулись мы снова въ путь. Кони похрапывали и шли довольно бодро... Животныя словно повеселѣли немного. Четверть часа брали топью, а тамъ стало суше; тропы не разобрать за темнотою—есть ли она подъ ногами, вовсе ли идемъ цѣльною, только замѣтно поднимаемся, а тамъ и совсѣмъ круто пошло, а еще шаговъ съ сотню стали, упершись въ каменистую крутизну.—«Стой, братцы!..»

— Стойте здѣсь да посвистывайте, чтобы мнѣ васъ не потерять,—говоритъ Григорій.—Я обхожу понащупаю...

Сказать—и словно сквозь землю провалился.

Длинно время тянется... Слава Богу, что дождь пересталъ; зато потянуло такимъ холодомъ, что даже коней дрожь проняла. Огня не видать отсюда, должно-быть, эта скала загораживается, а поверху краснѣетъ, мигал, словно легкое зарево на косматыхъ кедровыхъ кронахъ... Мы все стоимъ съ Иваномъ да посвистываемъ, а развѣдчикъ нашего нѣтъ какъ нѣтъ... Надъ головами прямо въ зенитѣ блеснула звѣздочка, за нею другая... Вотъ оно отчего такъ холодно стало.

— Живы ли?—донесся голос Григорія, только совсем не съ той стороны, откуда мы его ждали.—Веди коней сюда, на голоса!.. Тронулись мы съ большою осторожностью.

— Пустя лошадь вперед, самъ за хвостъ держись!—посоветовалъ бурята Иванъ:—скотина умная, лучше тебя дорогу разберетъ!..

Я зналъ эту манеру, не разъ испытывалъ. Дѣйствительно, чуткій конь какъ-то инстинктивно и лучше видитъ и лучше нащупываетъ. Дѣло пошло ходѣе... И вдругъ на одномъ изъ поворотовъ ярко блеснуло смолистое, волнующееся, красно-желтое костровое пламя... Только теперь этотъ огонь былъ не выше, а ниже нашего уровня. Мы стояли на гребнѣ, а внизу, въ лощинѣ, видѣлось нѣчто похожее на жилище, у порога котораго и былъ разложенъ костеръ, блеснувшій намъ такимъ отряднымъ маякомъ въ тяжелую минуту сомнѣнія, только-что нами пережитую... Григорій подошелъ ко мнѣ поближе...

— Варнаки, что ли?—шепнулъ я ему.

— Не... не варнаки... Варнаки что!.. Къ самому *христосельнику* попали въ гости... Только осторожнѣе подходить надо... Не испугать бы святого человѣка... Онъ этого не любитъ...

Я уже не разъ слышалъ о чудномъ отшельникѣ тайги, добраться къ которому—дѣлать подвигъ, а тутъ судьба сама натолкнула насъ на его жилище. Поручивъ поспешно бурята нашихъ коней, дружно сбившихся въ кучу, мы съ Григоріемъ стали спускаться по густо заросшей мохевельникомъ ложбинѣ, ведущей на дно оврага.

Теперь я уже различилъ ясно сидящаго передъ костромъ человѣка.

Страннаго и вмѣстѣ таинственно-величаваго вида былъ этотъ человѣкъ. Когда онъ поднялся на ноги, при нашемъ приближеніи, ярко освѣщенный пламенемъ костра, онъ казался не обыкновеннымъ смертнымъ существомъ, а какимъ-то видѣніемъ: громаднаго роста, прямой—какъ мачтовая сосна, съ головою, обрамленною сѣдыми волосами, сбитыми въ колючины, безпорядочно спускавшимися ниже его плечъ, съ длинною бѣлою бородою, покрывавшею всю его грудь. Онъ стоялъ неподвижно и смотрѣлъ на насъ спокойнымъ, радостнымъ, кротко-блаженнымъ взоромъ. На немъ надѣта была только длинная бѣлая рубаха, вся въ лохмотьяхъ, но довольно чистая—и ничего больше.

Бурята, ухитрившіяся спустить и нашихъ коней на дно оврага, занялся обычною уборкою животныхъ, Григорій ему помогалъ, поглядывая искоса то на меня, то на «хозяина», и успѣлъ шепнуть мнѣ:

— Не замай *его*... Скажи, что полагается, а больше ни-ни... Онъ тебѣ, то-бишь вашему благородію, отвѣчать все равно не станетъ... и значить все остальное, какъ бы *его* и нѣту вовсе...

А онъ сдѣлалъ намъ три земныхъ поклона, по числу прибывшихъ, и громко произнесъ:

— Христосъ воскрес!

Онъ произнесъ это такимъ живымъ, глубоко-убѣжденнымъ тономъ, что обычное, несвоевременное, впрочемъ, такъ какъ былъ августъ, привѣтствіе звучало истиннымъ провозглашеніемъ великаго, радостнаго событія.

— Воистину!—отвѣчалъ я, невольнымъ движеніемъ снявъ съ себя шапку.

— Воистину!—отвѣтилъ Григорій, сопровождая свой отвѣтъ земнымъ поклономъ.

Даже иновѣрецъ нашъ и тотъ пробормоталъ что-то похожее на «воистину», громыхая отторченными съ сѣдла мѣдными чайниками.

Старикъ ушелъ въ свою землянку, но скоро появился снова, неся въ подолѣ рубахи что-то, должно-быть, съѣстное. Такъ и есть: онъ выложилъ на чистое освѣщенное пространство у костра пучки сухихъ корешковъ, красной рябины и еще какихъ-то ягодъ, корки засохшаго хлѣба и еще что-то неопредѣленнаго вида, улыбулся и опять скрылся, а черезъ минуту появился снова, бережно неся въ обѣихъ рукахъ берестянку съ водою.

— Угощайся,—шепнулъ мнѣ Григорій.

А гостеприимный хозяинъ-отшельникъ, принеся угощеніе, снова занялъ свое мѣсто и, казалось, забылъ даже о нашемъ присутствіи.

Мы занялись устройствомъ своего обычнаго бивуака, тоже дѣлая видъ, что, молъ, ты самъ по себѣ, а мы тоже сами по себѣ... Ты намъ не мѣшаешь, и мы тебя тоже оставляемъ въ покоѣ. Сначала мнѣ казалось какъ будто неловко такое отношеніе, а потомъ освоился—и ничего... Только глаза мои невольно тянуло къ этой живописной, дивной фигурѣ величаваго старца, ставшаго, еще при жизни, легендою для всего глухого, таежнаго края.

Много, очень много лѣтъ тому назадъ изъ Тобольскаго острога бѣжалъ каторжникъ. Бѣжавшій былъ человѣкъ молодой, лѣтъ двадцати пяти—не больше, но сильно озлобленный, непокорный до буйства, однимъ словомъ—непримиримый.

Ну, и доставалось же ему въ острогѣ! И свои били, и казенные люди истязали... Сколько онъ плетей перенесъ, сколько его голодомъ морили, а изъ строгихъ кандаловъ онъ и не выходилъ вовсе. Говорили, будто отъ того онъ такъ озлобился, что на каторгу по-палъ невинно, вотъ и пришелъ въ отчаяніе, да еще и безнадежное... Въ одну темную осеннюю ночь бѣжалъ каторжникъ, ушелъ положительно чудомъ, потому что никто не могъ себѣ даже представить, какъ это онъ изловчился сдѣлать; а слѣду только—трое убитыхъ, и всѣ трое одинаково съ пробитыми головами: одинъ—сторожъ, татарякъ, самый крѣпкій, а два—изъ своихъ, арестантовъ, отъ которыхъ невинно, якобы, осужденному чаще всего доставалось.

Искали бѣглеца, искали... Объявленія вездѣ разослали съ самыми подробными примѣтами,—тогда еще портретовъ съ арестантовъ не снимали. Награда даже обѣщана была,—такъ и не сыскали. Сквозь землю провалился будто бы... Рѣшили, что черти взяли,—больше некому!

Объявился бѣглецъ три года спустя, и отъ своего острога не больно далеко, въ той же округѣ.

Нашли утромъ главнаго острожнаго смотрителя, въ собственной своей постели. Лежить майоръ весь въ крови, и голова раздроблена, а при немъ заниска:

— Вотъ тебѣ за все! Собака!..

Съ тѣхъ поръ и пошло.

Тамъ, слышно, кого убили, ограбили, тамъ опять, и все одинаковымъ ударомъ; опытные люди рѣшили, что кистенемъ, по простому, мѣстному выраженію—«оомкою», и, чтобы отмѣтить какъ-нибудь неудовимаго убійцу, назвали его «Оомкою Кистенемъ»; но когда эти однородные убійства стали все учащаться и учащаться, когда ужасъ охватилъ все окружное населеніе, уничтожительное «Оомка» смѣнилось болѣе солиднымъ «Ооомо»...

Встрепенулись всѣ власти. Пошла гоньба и травля, облава устраивалась какъ на звѣря лютаго—и все напрасно. Стали просто чудеса рассказывать о разбойникѣ «Кистенѣ»: считали его оборотнемъ, а какъ же его поймать можно, если онъ оборотень?

— Тутъ,—говорить пастухи:—его сейчасъ видѣли. Ну, окружили мѣсто, тетета даже разставили, стрѣлковъ изъ города вызывали, а онъ обернется воробьемъ или дроздомъ, что ли—фррр!.. черезъ головы, только его и видѣли.

Говорили, будто у Кистеня цѣлая шайка набрана, но не людей, а чертей съ рогами; говорили, что онъ самъ поступилъ въ дьявола и всѣмъ дѣшнымъ заправляетъ... Долго онъ на волѣ все свирѣпствовалъ... Замѣтили только, что онъ все больше смертнымъ боемъ бьетъ, а насчетъ грабежу или воровства угрѣнъ, корысть его не мучить... Бываютъ вотъ такіе изъ медвѣдей или тигровъ озлобленные, противъ человѣка особенно, называютъ ихъ одиночками и людодѣями.

Лѣтъ десять онъ такимъ образомъ свирѣпствовалъ, безнаказанно и безпрепятственно, весь край держалъ подъ гнетомъ страха, и неистовствовалъ онъ безъ разбору: ни стариковъ, ни бабъ,—дѣтей даже малолѣтнихъ не жалѣлъ. Слово волкъ бѣшеный налеталъ... Вышло даже такое приказаніе, чтобы не пытаться ловить его живымъ, а бить изъ ружья какъ звѣря. Бурятамъ стрѣлкамъ и звѣропромышленникамъ награда даже обѣщана была за Кистеневу шкуру... Кистеня не убили, не словили, а онъ самъ пропалъ какъ-то. Годъ прошелъ, другой, нигдѣ ничего не слышно стало, нигдѣ кровью не пахнетъ. Рѣшили, что либо сдохъ гдѣ-нибудь своею смертью разбойникъ, либо звѣри его съѣли, своего не признали.

Всѣ люди вздохнули радостно, и начальство успокоилось, ловить неудовимаго перестало.

Но однажды, въ ночь на Свѣтло Христова Воскресеніе, въ богатой семьѣ мѣстнаго торговца случилось такое происшествіе:

Всѣ большіе, конечно, пошли въ церковь къ заутренѣ. Дома остались только: два сторожа-работника—иновѣрца, старуха Домна—приживальщица, да семилѣтній ребенокъ съ больными ножками, по больнымъ и оставили его дома и спать уложили.

Вернулись изъ храма хозяева, освѣщенные *розговты* принесли а въ домѣ кровавая бѣда случилась...

Первое—наткнулись на обѣихъ иновѣрцевъ. Лежать оба рядышкомъ съ раскромсанными черепами, а въ теплыхъ сѣняхъ старуха Домна, какъ лежала—спала на прилавкѣ, такъ и осталась: успокоилась навѣки... Кинулись къ ребенку,—тотъ ничего; на шумъ, на крики вошедшихъ, на ихъ причитанія проснулся, глазенки протираетъ и смѣется.

— Приходилъ кто?—спрашиваютъ.

— Приходилъ,—говоритъ мальчуганъ.—Большой такой дядя приходилъ, борода черная...

— Что же онъ?

— Да ничего—пришелъ похристосоваться. Я ему говорю:—Христосъ воскресъ, дяденька, и яичко даль ему красненькое, что самъ писанку выпарывалъ, а тотъ взялъ эту писанку, постоялъ минуту, сказалъ:—Воистину!—и вотъ что положилъ мнѣ въ постельку. Что-то такое больно тяжелое,—и ушелъ... Скоро такъ ушелъ, будто бѣгомъ кинулся...

Смотрять,—а у ребенка въ кровати лежитъ кистень свѣже-окровавленный, всю постельку измаралъ.

Ну, дальше что же... Дали знать по начальству; къ тѣламъ убитыхъ сторожей приставили, сами въ другую избу стали перебираться. Все село взбудоражилось, всѣ сошлись къ дому злополучнаго торговца, и у всякаго и въ головѣ и на языкѣ одна была дума, одни слова:

— Кистень—Оома—проклятый, снова проявился...

Проявиться-то онъ проявился, только не такъ, какъ думали боялись, а совсѣмъ инымъ образомъ. Сталъ народъ къ обѣднѣ собираться—и видятъ, что посреди площади стоитъ на козляныхъ человѣкъ, безъ шапки, косматый, черный, и будто Богу молится, только не крестится, а глаза на золотой крестъ уставились... Думали сначала, что нищій, какъ прочіе, а только зачѣмъ же онъ стоитъ посреди площади, а не на паперти, какъ другіе... Сталъ подходить народъ, стали окружать диковиннаго богомольца, и по толпѣ прошелъ ропотъ боязливый такой:

— Гляди! Съ нами крестная сила! Кистень!..



Пасхальная грёза.

Стихотвореніе

Л. Косуновича.

Я—смертный, я—тлѣнный,
 Я—узникъ земли,
 Услышала священный
 Призывъ издали:
 «Азь есмь побѣдившій
 Твой смертный недугъ,
 Воскресшій, ожившій,—
 Приди ко Миѣ, другъ».
 Въ нѣмомъ изумлени
 Я на землю палъ,
 Молилъ о спасени,
 О чудѣ взывалъ:
 «Не вѣрю, не стою,
 Мой духъ изнемогъ...
 Явись предо мною,
 Воскресшій мой Богъ»...
 И тихо внимаю
 Я чуду внутри:

Я самъ воскресаю
 Свѣтлѣ зари,
 И слышу я мѣрный,
 Спокойный глаголъ:
 «Вставай, маловѣрный,
 Я здѣсь, Я пришелъ»...
 Блаженный, довольный,
 Открылъ я глаза...
 Чу, звоиъ колокольный,
 Шаги, голоса...
 Ночь, полная свѣта,
 Струится съ небесь...
 «Ночь, правда ли это?»—
 И шепчетъ: «воскресъ»,
 И тихо ликуеть
 Прозрачная мгла,
 И жизнь торжествуетъ,
 А смерть умерла.

Кистень и былъ.

Сначала-было народъ шархнулся, а потомъ ободрился, поплотнѣе сдвинулся.

— Братъ, что ли?—спрашиваютъ другъ дружку, а что его братъ, когда онъ самъ весь весь налицо, стоить передъ честнымъ народомъ на колѣняхъ, изъ глубокихъ глазъ въ два ручья бѣгутъ слезы, самъ улыбається...

— Христось воскрес!—сказалъ народу разбойникъ, и весь народъ хоромъ отвѣтили:

— Воистину!..

Однако разсудили, что взять надо, только послѣ обѣдни, а пока посторожить надо разбойника свирѣлаго издали... Поставили шесть человекъ съ ружьями, пошли молиться.

Обѣдня отошла въ свое время—стоитъ Кистень на колѣняхъ и на золотой крестъ, что на синемъ утреннемъ небѣ ярко рисовался, смотреть. Вышелъ на паперть священникъ въ епитрахили съ крестомъ въ рукахъ посмотрѣть на чудо—подошелъ поближе къ колѣнопреклоненному и сказалъ ему:—Христось воскрес!—а разбойникъ ему, радостнымъ такимъ голосомъ, да еще трижды:—Воистину, воистину, воистину воскрес!..

— Примешь святое крестное цѣлованіе?—спросилъ батюшка.

— Не достоинъ,—грустно поникъ головою кающійся.

Однако священникъ подошелъ безъ страха, безъ смущенія, благословилъ Кистеня и приложилъ крестъ къ его губамъ. Тотъ даже вздрогнулъ весь и упалъ ничкомъ на землю.

Тутъ всѣ приободрились, видятъ, что взять теперь можно, послали за веревками, за тѣлою—вязать стали, сами разспрашиваютъ, а разбойникъ дается, самъ руки протягиваетъ, только на всѣ разспросы отвѣчаетъ однимъ словомъ: «Христось воскрес», да «Христось воскрес»...

Въ тотъ же день, не глядя на великій праздникъ, и отправили Кистеня въ городъ, подъ усиленнымъ конвоемъ.

Много тогда разговору было по этому поводу, потому что никто не могъ соображать, какъ это и что все это обозначаетъ, все случившееся.

А кистень, что остался въ кроваткѣ больного ребенка, священникъ взялъ къ себѣ въ церковь на сохраненіе, такъ, какъ есть, съ слѣдами запекшейся крови. Староста съ писаремъ говорили ему, что это не слѣдуетъ, что надо представить при самомъ преступникѣ по началству, какъ вещественное доказательство, а священникъ имъ отвѣчалъ:

— Не вашего свѣтскаго разума это дѣло: пройдутъ года, многие года, кто знает! Можетъ-быть, дѣти ваши къ этому «вещественному доказательству», какъ къ реликвиѣ, прикладываться станутъ...

Началось длинное-предлинное слѣдствіе, тянулось все дѣло года три безъ малаго. Оому Кистеня все въ строгомъ заточеніи, въ кандалахъ содержали, ничего добиться только отъ него не могли, ни одного словечка, кромѣ «Христось воскрес». Собирали свидѣтелей со всѣхъ концовъ, гдѣ только знали страшнаго разбойника; на вопросъ: онъ ли это самый?—свидѣтели говорили:

— Онъ и есть, только глаза у него совсѣмъ другіе. У того были какъ у волка бѣшеннаго, а у этого такіе, что на образахъ пишутъ, совсѣмъ на тѣ непохожіе.

Собирали докторовъ на совѣщаніе... Въ своемъ ли, молъ, умѣ преступникъ? Потому какъ же судить и казнить безумнаго, все равно какъ бы юродиваго... а можетъ-быть, и притворяется онъ, чтобы отъ лютой казни избавиться? Собирали и духовныхъ лицъ, даже самъ преосвященный любовитствовалъ. Доктора въ голось порѣшили, что преступникъ не притворяется, а дѣйствительно находится въ состояніи полного помраченія разсудка, а священники говорятъ, что наоборотъ, преосвященный даже такъ выразился: прежде сего сей человекъ былъ безумецъ точно и одержимъ бѣсомъ злобы, нынѣ же просвѣтленъ Божьею милостью и потому достоинъ полного прощенія и грѣховъ его забвенія...

Трудно было, очень трудно разобраться въ такомъ дѣлѣ. Однако въ концѣ концовъ просвѣтленнаго освободили отъ заточенія и оковъ, сдали на поруки, а поручились за него двое, самъ архіерей и главный острожный смотритель, блюсти же его приказали старому унтеру изъ доживающихъ безконечный срокъ прежней службы, потому что бывший Оома Кистень, грозный убійца и разбойникъ, сталъ хуже малолѣтнаго ребенка, не накормишь—не напоишь, онъ и не попроситъ, на работу же тотъ сталъ очень пріохоченъ, даже до страсти: гдѣ только завидитъ дѣло, самое тяжелое, трудовое, такъ на него и кидается... работаетъ до полной усталости, до изнеможенія.

Случилась тутъ бѣда большая—показалась страшная болѣзнь, народъ такъ и повалило, мрутъ какъ мухи... Появится больной въ домѣ—весь домъ перемретъ. Ужасъ напалъ на жителей. Начальство мѣры стало принимать... Вотъ тутъ-то себя и показалъ нашъ бла-

женный, и диво какое: нѣтъ на него ни страха ни заразы. И большихъ таскаетъ, и оттираетъ ихъ, и поитъ, и обмываетъ, а все ему самому ничего не дѣлается, только здоровѣетъ все и большей силы набирается... И все молча, только и твердитъ свое «Христось воскрес!» Скажутъ эти слова, больному и полегчаетъ, и съ миромъ онъ отойдетъ, а то, говорятъ, были случаи, что отъ этого его слова поправлялись начинали...

Прошла бѣда эта съ первыми заморозками, помиловалъ Господь.

Хотѣло начальство наградить чѣмъ-нибудь труженника великаго, да что сдѣлаешь съ человекомъ не отъ міра сего? Такъ и оставили. Монастырь здѣсь находится недалеко, верстахъ въ полсотнѣ въ горахъ, хотѣли туда заманить подвижника юродиваго, да не пошелъ тотъ, сходить приходило, а послѣ ушелъ опять на вольныя работы. Не по сердцу ему, видно, пришлось монашескіе обычаи. «Въ мірѣ, молъ, грѣшилъ, въ міру и каяться надо, замаливать». Думали такъ, что онъ такъ думаетъ, а что именно онъ, того никто не знаетъ... никто не знаетъ даже, когда именно онъ исчезъ изъ вида, снова словно сквозь землю провалился... со-здалась было даже и такая легенда, что подвижника живьемъ взяли на небо.

Проявился же Оома Кистень много-много лѣтъ спустя, и то случайно: звѣропромышленники, соболятники наткнулись какъ-то въ глухой тайгѣ на отшельника-пещерника и узнали его только по его обычному привѣтствію.

Вотъ къ какому человеку въ гости занесла насъ судьба, когда мы сбился съ пути въ глухой тайгѣ, потерявъ нашу настоящую дорогу.

Въ опытныхъ рукахъ Григорія и Ивана-бурята бивачное дѣло кинуло скоро: разсѣданные кони стояли подъ одними потниками, сѣдла служили изголовьемъ нашихъ постелей. Къ готовому костру приспособленъ походный таганъ съ чайникомъ и котелкомъ, на смолистомъ прутникѣ, въ рукахъ Ивана, шипѣлъ надъ огнемъ и поджаривался аппетитный кусокъ вчера еще убитаго козленка, а на буркѣ, заманчиво для голоднаго желудка, разложены на газетной бумагѣ сухари и кусочки копченой колбасы изъ нашихъ дорожныхъ запасовъ; оставалось только откупорить наши фляжки и приступить къ трапезѣ...

Нашъ хозяинъ смотрѣлъ на всѣ эти приготовления, не мѣняя ни на минуту блаженно-радостнаго выраженія своего лица. Я хотѣлъ-было предложить ему раздѣлить нашъ ужинъ, но Григорій пеннулъ мнѣ, что, молъ, «не надо», потому «христосельникъ» ничего этого не потребляетъ, еще, пожалуй, обидится... «не осуждаетъ, молъ, а самъ только не потребляетъ»...

Здѣсь, на днѣ оврага, въ затишнѣ, было тепло и уютно; костеръ, поддерживаемый стараніями отшельника, горѣлъ ясно... Поужинали, напились чаю, завернулись въ бурки—и крѣпкій сонъ быстро заставилъ забыть все окружающее: сильная усталость, почти полное утомленіе взяли свое... Проснулся я—было совсѣмъ уже свѣтло, и солнечный лучъ, пробравшись сквозь густые кудрявые корни кедровъ, заглянулъ даже на дно нашего оврага. Спалъ ли «хозяинъ»?—не знаю, только его не было ни здѣсь передъ землянкой ни въ самой землянкѣ. Я воспользовался этимъ отсутствіемъ и заглянулъ въ глубину его жилища: часть помѣщенія была вырыта въ землѣ, въ боковой стѣнѣ оврага, а часть построена въ видѣ шалаша изъ вѣтвей. На голомъ утрамбованномъ полу ничего не послано, даже никакихъ признаковъ постели, а на стѣнкѣ, приколотый шипами дикаго терновника, хитро и довольно красиво сплетенный изъ ивовыхъ прутьиковъ, большой восьмиконечный крестъ.

Григорія нашего тоже не было. Иванъ объяснял, что они оба со старикомъ пошли по оврагу туда, молъ, а зачѣмъ—онъ не понималъ, должно-быть, дорогу показывать. Григорій, молъ, все говорилъ, разспрашивалъ, а тотъ улыбался да и махнулъ рукою: иди, молъ, за мною! Они и пошли.

Утренніе чайники начали вскипать, стреноженные кони паслись по близости. Бурята ихъ пустилъ, когда уже свѣтать стало, а то опасно, звѣря, молъ, много по ночамъ шляется...

— А какъ же это старикъ живетъ здѣсь одинъ, безъ всякаго даже оружія?

— А его звѣрь бонитъ, любить, его звѣрь не смѣетъ трогать. Онъ слова такія знаетъ...

Вернулся весторъ и развѣдчикъ. Григорій былъ веселъ и необыкновенно говорливъ. Онъ сообщилъ, что теперь отлично понимаетъ, куда и какъ надо ѣхать, что теперь уже не собьется «ни въ жисть». Позавтракали, положили, по совѣту Тузикова, горсть сухарей на пороги землянки. Посѣдали коней и тронулись въ путь, сопровождаемые тою же блаженною, радостною улыбкою, тѣми же святыми словами:

— Христось воскрес!





Алашеевъ, Н. В.
(Вятской губ.).



Алексинскій, Г. А.
(гор. С.-Петербургъ).



Анининъ, П. А.
(Саратовской губ.).



Антоновъ, Н. Е.
(Костромской губ.).



Атабековъ, І. Н.
(Нарской обл.).



Атласовъ, Г. М.
(Самарской губ.).



Афанасеевъ, А. Г.
(Донской обл.).



Бакунинъ, А. І.
(Тверской губ.).



Балло, А. М.
(Херсонской губ.).



Басъ, Е. К.
(Волинской губ.).



Бениславскій, М. К.
(Витебской губ.).



Бигловъ, М. М.
(Уфимской губ.).



Графъ Бобринскій, В. А.
(Тульской губ.).



Болновскій, М. П.
(Плоцкой губ.).



Болычевъ, С. П.
(Воронежской губ.).



Буркевичъ, К. І.
(Нурландской губ.).



Быковъ, І. А.
(Тверской губ.).



Бѣлановскій, Д. К.
(Нурской губ.).



Баньковичъ, С. А.
(Виленской губ.).



Бенславскій, М. А.
(гор. Вильна).



Ветчининъ, В. Г.
(Орловской губ.).



Владиміровскій, Ф. І.
(Нижегородской губ.).



Вовчинскій, М. Н.
(Кіевской губ.).



Военный, М. Ф.
(Кіевской губ.).



Вопиловъ, П. П.
(Оренбургской губ.).



Воробеевъ, Ф. А.
(Воронежской губ.).



Вьюшновъ, Я. Ф.
(Самарской губ.).



Гарнавый, М. О.
(Волынской губ.).



Герасимовъ, Ф. П.
(Владимірской губ.).



Герстенбергеръ, І. Г.
(Бессарабской губ.).



Гралевскій, Я. А.
(Варшавской губ.).



Губановъ, В. Г.
(Рязанской губ.).



Гуменко, І. А.
(Кіевской губ.).



Дзюржинскій, М. К.
(Петроковской губ.).



Долгополовъ, Н. І.
(гор. Нижній-Новгородъ).

Члены второй Государственной Думы.



Дымша, Г. К.
(Витебской губ.).



Жакъ, П. К.
(Люблинской губ.).



Жидельевъ, Н. А.
(Владимирской губ.).



Зырянъ, П. А.
(Пермской губ.).



Измайловъ, П. Г.
(Новгородской губ.).



Иконниковъ, А. В.
(Нижегородской губ.).



Искричій, М. А.
(Черниговской губ.).



Кабановъ, Г. И.
(Пермской губ.).



Калишукъ, В. С.
(Большинской губ.).



Каравеевъ, А. Л.
(гор. Екатеринославъ).



Карлинь, К. Ю.
(Лифляндской губ.).



Кирьяновъ, М. М.
(Олонецкой губ.).



Кирьевъ, Т. Г.
(Нижегородской губ.).



Клингъ, А. П.
(Самарской губ.).



Козловъ, А. П.
(Уфимской губ.).



Кониць, Г. С.
(Плоцкой губ.).



Коншинъ, Н. Я.
(Семипалатинской обл.).



Космодамианскій, И. И.
(Уральской обл.).



Крупенскій, П. Н.
(Бессарабской губ.).



Кузнецовъ, М. И.
(Воронежской губ.).



Ланевъ, О. Д.
(Олонецкой губ.).



Лашкаревъ, Г. А.
(Минской губ.).

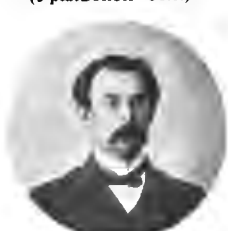

Лебедевъ, И. А.
(Архангельской губ.).



Ломтатидзе, В. Б.
(Кутаисской губ.).



Лопаткинъ, И. А.
(Саратовской губ.).



Графъ Лубенскій, Л. Ф.
(Могилевской губ.).



Львовъ, Г. П.
(Пензенской губ.).



Люць, Л. Г.
(Херсонской губ.).



Максудовъ, С. Н.
(Казанской губ.).



Малафьевскій, Н. И.
(Вологодской губ.).



Мал'невъ, А. П.
(Уфимской губ.).



Марковъ, И. Г.
(Пензенской губ.).



Махтумъ Нули Ханъ-Нуръ
Верды Ханъ Оглы
(отъ туркменъ Закасп. обл.).



Меленчукъ, Е. А.
(Бессарабской губ.).

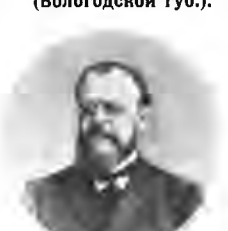

Мельниковъ, М. И.
(Новгородской губ.).

Члены второй Государственной Думы.



Морозъ, П. С.
(Подольской губ.).



Муртенъ, М. М.
(Эстляндской губ.).



М'няйленко, О. В.
(Воронежской губ.).



Наливкинъ, В. П.
(гор. Ташкентъ).



Немальцовъ, М. Г.
(Самарской губ.).



Нестеровъ, А. Я.
(Области Войска Донского).



Новца, В. С.
(Варшавской губ.).



Носикъ, Т. А.
(Екатеринославской губ.).



Оводовъ, Н. I.
(Курской губ.).



Однозоровъ, А. Е.
(Воронежской губ.).



Осиповъ, К. I.
(Оренбургской губ.).



Павловъ, П. П.
(Полтавской губ.).



Панфиловъ, А. Ф.
(Донской обл.).



Парчевскій, А. I.
(Калишской губ.).



Петровскій, А. I.
(Области Войска Донского).



Пирскій, Н. В.
(Полтавской губ.).



Повильусъ, А. М.
(Новенской губ.).



Поташевъ, Н. А.
(Олонейской губ.).



Графъ Потоцкій, Г. Р.
(К'ѣлецкой губ.).



Прасоловъ, Я. Е.
(Тамбовской губ.).



Пуришкевичъ, В. М.
(Бессарабской губ.).



Графъ Путтнамеръ, Л. С.
(Виленской губ.).



Пярнъ, П. Г.
(Эстляндской губ.).



Растворовъ, А. Н.
(Оренбургской губ.).



Проф. Рейнъ, Г. Е.
(Волинской губ.).



Романовъ, I. Р.
(Нижегородской губ.).



Рябовъ, Н. П.
(Рязанской губ.).



Салазкинъ, А. С.
(Рязанской губ.).



Сахно, В. Г.
(К'ѣвской губ.).



Седляръ, С. Е.
(Гродненской губ.).



Селиновъ, Л. I.
(Екатеринославской губ.).



Синадино, П. В.
(Бессарабской губ.).



Ситниковъ, Г. I.
(Владим'рской губ.).



Снигирь, П. Ф.
(К'ѣвской губ.).



Сорокинъ, I. В.
(Калужской губ.).

Члены второй Государственной Думы.



Гр. Стенбокъ-Ферморъ, В. В.
(Херсонской губ.).



Степановъ, Н. С.
(Пензенской губ.).



Султановъ, Б. Б.
(Дагестанской области).



Сѣровъ, В. М.
(Саратовской губ.).



Таланцевъ, З. М.
(Назанской губ.).



Теръ-Аветикянцъ, С. Х.
(Елисаветпольской губ.).



Тетеревниковъ, В. И.
(Налужской губ.).



Тимиревъ, К. Н.
(Новгородской губ.).



Тимошинъ, И. С.
(Пензенской губ.).



Тихвинскій, Ф. В.
(Вятской губ.).



Торгашинъ, В. Д.
(Пензенской губ.).



Тулиновъ, Д. П.
(Воронежской губ.).



Туперно, С. Т.
(Подольской губ.).



Уразовъ, Д. В.
(Воронежской губ.).



Усмановъ, Х. А.
(Оренбургской губ.).



Федоровъ, Г. Г.
(Кіевской губ.).



Финчевъ, И. Л.
(Вятской губ.).



Фокчевъ, М. С.
(Нижегородской губ.).



Фомичевъ, М. М.
(Таврической губ.).



Харламовъ, В. А.
(Области Войска Донского).



Хвостъ, В. И.
(Черниговской губ.).



Хелховскій, М. Г.
(Виленской губ.).



Ходыкинъ, Г. Г.
(Воронежской губ.).



Церетелли, И. Г.
(Кутаисской губ.).



Шабалкинъ, И. М.
(Пензенской губ.).



Шаманинъ, Е. И.
(Вологодской губ.).



Шапиро, Я. Н.
(Курляндской губ.).



Шепелевъ, И. В.
(Калужской губ.).



Шингаревъ, А. И.
(гор. Воронежъ).



Шипинъ, П. Д.
(Вологодской губ.).



Ширяевъ, В. С.
(Вологодской губ.).



Юрашевскій, П. П.
(Курляндской губ.).



Юрине, Т. Я.
(Эстляндской губ.).



Юстына, С. А.
(Петроковской губ.).



Юминъ, Н. В.
(Области Войска Донского).

Члены второй Государственной Думы.

Составъ второй Государственной Думы.

Возрастающая демократизация Думы наглядно вырисовывается изъ разсмотрѣнія данныхъ, относящихся къ образованію и занятіямъ членовъ 1-й Думы и членовъ 2-й Думы. Въ первой Думѣ мы имѣли 44% депутатовъ съ высшимъ образованіемъ, 14%—со среднимъ и 42%—съ низкимъ (включая сюда и лицъ съ домашнимъ образованіемъ и просто грамотныхъ или даже неграмотныхъ); во второй Думѣ мы видимъ 33% депутатовъ съ высшимъ образованіемъ, 23%—со среднимъ и 44%—съ низкимъ. Мы наблюдаемъ такимъ образомъ рѣзкое пониженіе числа лицъ высшаго образованія, значительное увеличеніе числа лицъ средняго образованія и нѣкоторое увеличеніе числа лицъ съ образованіемъ ниже средняго.

Интересно взглянуть, въ какой связи стоитъ степень образованія и принадлежность къ той или другой партіи. Эти свѣдѣнія можно почерпнуть изъ слѣдующей таблицы, относящейся къ членамъ Думы, избраннымъ по 4-е апрѣля. Распределеніе же по партіямъ — то, которымъ мы руководствовались при распределеніи мѣстъ въ Думѣ въ концѣ марта.

ТАБЛИЦА I.

Распределеніе членовъ 2-й Государственной Думы по образованію и по партіямъ.

Партіи.	Образованіе.										
	Социаль-демократы.	Социалисты-революционеры.	Трудовики и нар. социалисты.	Польское коло.	Мусульманская фракція.	Кавказъ фракція.	Конституцион.-демократы.	Безпартійные.	Октябристы и умѣренные.	Монархисты.	Итого.
Высшее	9	12	19	29	8	8	51	6	11	13	166
Среднее	18	8	21	9	17	7	19	4	11	7	121
Низшее	37	14	72	8	7	3	22	40	10	2	215
Неграмотные . .	—	—	2	—	—	—	—	—	—	—	2
Итого	64	34	114	46	32	18	92	50	32	22	504
Показатель образованія	1,6	1,9	1,5	2,5	2,2	2,4	2,3	1,3	2,0	2,5	1,9

Для большей наглядности мы присоединили строку, въ которой вычислили «показатель образованія»: подъ этимъ мы понимаемъ среднюю степень образованности члена той или другой партіи, при чемъ низшее образованіе мы считаемъ за 1, среднее—за 2, а высшее—за 3.

ТАБЛИЦА II.

Распределеніе членовъ 1-ой и 2-ой Государственной Думы по профессіямъ.



Мы видимъ такимъ образомъ, что пальма первенства по образованію принадлежитъ монархистамъ, а второе мѣсто — членамъ польскаго кола. Ниже же всего по образованію безпартійные, а затѣмъ трудовики (сюда причислены также члены украинской партіи, члены крестьянскаго союза и народныя социалисты).

Треть лицъ съ высшимъ образованіемъ примыкаетъ къ партіи народной свободы, треть лицъ съ низкимъ образованіемъ—къ трудовикамъ. По относительной численности лицъ съ высшимъ образованіемъ на первомъ мѣстѣ поляки (63%), на второмъ—монархисты (59%), на третьемъ—кадеты (55%). По относительной численности лицъ средняго образованія идутъ въ послѣдовательномъ порядкѣ мусульмане (57%), казаки (41%) и октябристы (34%), а по относительной численности лицъ низшаго образованія первое мѣсто занимаютъ безпартійные (80%), затѣмъ идутъ трудовики (63%), социаль-демократы (56%) и другіе. Изъ лѣваго фланга Думы наиболее интеллигентными являются социалисты-революционеры.

Переходя теперь къ распределенію членовъ второй Думы по профессіямъ, укажемъ сначала въ общихъ чертахъ, что въ первой Думѣ лицъ, занимавшихся физическимъ трудомъ, было 28%, а во второй—число ихъ возросло до 39% за счетъ лицъ, состоявшихъ на государственной, общественной или частной службѣ, которыхъ въ первой Думѣ было 22%, а во второй стало 14%, и представителей капитала (землевладѣльцы, капиталисты, купцы), которыхъ въ первой Думѣ было 20%, а во второй стало 17%. Число же лицъ свободныхъ профессій осталось прежнимъ (30%).

Болѣе детальныя данныя даетъ таблица II. Во второй Думѣ стало значительно меньше (почти въ 3 раза) число депутатовъ, которые передъ тѣмъ состояли на государственной службѣ; замѣтно уменьшилось и число лицъ, служившихъ по выборамъ (на одну треть), и число помѣщиковъ (на одну шестую). Зато возросло число рабочихъ (въ 1½ раза), которые въ прошлые выборы въ большинствѣ случаевъ бойкотировали эти выборы. Число людей отъ сохи и такъ превышало чуть не въ десятки разъ число такихъ же депутатовъ въ западно-европейскихъ государствахъ, — а теперь возросло еще въ 1½ раза, достигнувъ громадной цифры въ 32%!—то-есть ихъ, съ одной стороны, больше, чѣмъ лицъ свободныхъ профессій, и, съ другой стороны, больше, чѣмъ представителей служилого класса и капитала вмѣстѣ.

ТАБЛИЦА III.

Распределеніе членовъ 2-й Государственной Думы по профессіямъ и по партіямъ.

Партіи.	Профессіи.										
	Социаль-демократы.	Социалисты-революционеры.	Трудовики и нар. социалисты.	Польское коло.	Мусульмане.	Казаки.	Конституцион.-демократы.	Безпартійные.	Октябристы и умѣренные.	Правые.	Итого.
Чинovníки	—	1	1	—	2	1	2	—	1	1	9
Обществ. служба:											
по выборамъ . .	—	2	3	3	4	3	12	5	7	3	42
по найму	3	—	6	—	1	1	1	—	1	—	13
Частн. служба . .	2	1	3	—	—	1	1	—	—	—	8
Профессора	—	—	—	—	—	—	4	—	2	2	8
Учителя	6	5	6	1	3	4	5	—	—	—	30
Врачи	6	5	6	2	1	3	8	—	1	—	32
Журналисты . . .	4	1	2	2	1	—	4	—	1	1	16
Адвокаты, нотариусы	1	1	4	7	2	2	16	—	—	—	33
Инженеры	—	1	1	3	1	—	3	1	1	—	11
Священнослужит. .	—	—	6	3	5	—	3	—	1	3	21
Торговля	2	2	8	—	3	—	6	5	1	—	27
Землевладѣніе . .	3	2	2	17	2	—	7	5	9	11	58
Рабочіе и ремесленники	24	2	9	1	—	—	—	—	—	—	36
Земледѣліе и скотоводство	13	11	57	7	7	3	20	34	7	1	160
Итого	64	34	114	46	32	18	92	50	32	22	504

Любопытныя измѣненія произошли въ составѣ представителей свободныхъ профессій: упало вдвое число профессоровъ и въ 1½ раза—число адвокатовъ, которымъ население перестало, видимо, столь охотно довѣрять защиту своихъ интересовъ (хотя,

можетъ-быть, тутъ сыграло роль устраненіе многихъ кандидатовъ въ члены Государственной Думы отъ выборовъ за подписаніе выборскаго воззванія). Возросло число сельскихъ учителей (несмотря на разъясненія Сената), врачей, а также нѣсколько возросло и число журналистовъ, инженеровъ и священнослужителей: въ первой Думѣ было 5 православныхъ священниковъ, 4 ксендза, 1 католическій епископъ, 2 равнина и 5 муллъ, а во второй мы видимъ 2 православныхъ епископа, 11 православныхъ священниковъ, 3 ксендзовъ и 5 муллъ.

Характерно также разсмотрѣть, къ какой партіи по преимуществу примыкають въ этой Думѣ лица той или другой профессіи. Эти данныя можно видѣть изъ III таблицы.

Всѣ рабочіе, какъ видимъ, принадлежать къ крайнимъ лѣвымъ партіямъ, всѣ профессора—не лѣвѣе к.-д., при чемъ въ этой Думѣ лишь половина ихъ (четыре *privat-docenta*) примыкають къ к.-д., а другая половина ихъ (четыре профессора) значительно правѣе; въ первой же Думѣ всѣ профессора принадлежали къ к.-д. партіи и къ близкой ей партіи демократическихъ реформъ. Помѣщики склоняются въ большинствѣ случаевъ вправо (въ аграрномъ вопросѣ, напр., помѣщики—члены польскаго кола—очень далеко отъ трудовиковъ, съ которыми они сидятъ рядомъ въ Думѣ). Всѣ почти адвокаты принадлежать къ к.-д. партіи или къ фракціямъ, близкимъ ей по программѣ (въ первой Думѣ были и «правые» адвокаты). Учителя и врачи—тоже не правѣе к.-д., а въ большинствѣ случаевъ значительно лѣвѣе. Служащіе по выборамъ распределяются болѣе или менѣе равномерно, хотя изъ бывшихъ земцевъ въ этой Думѣ почти нѣтъ «лѣвыхъ» и довольно много «правыхъ». Состоящіе на службѣ по найму—у частныхъ лицъ или на общественной службѣ («третій земскій элементъ»)—склоняются лѣво.

Итакъ, вторая Дума оказалась еще демократичнѣе, чѣмъ была первая—и вмѣстѣ съ тѣмъ стала еще моложе, какъ это видно изъ слѣдующаго чертежа, изображающаго кривыми линіями распределение по возрасту членовъ первой Думы и членовъ второй Думы.

Въ первой Думѣ въ возрастѣ отъ 25 до 29 лѣтъ было 7%, въ возрастѣ отъ 30 до 34 лѣтъ—18%, отъ 35 до 39 лѣтъ—24%, отъ 40 до 44 лѣтъ—20%, отъ 45 до 49 лѣтъ—16%, отъ 50 до 55 лѣтъ—

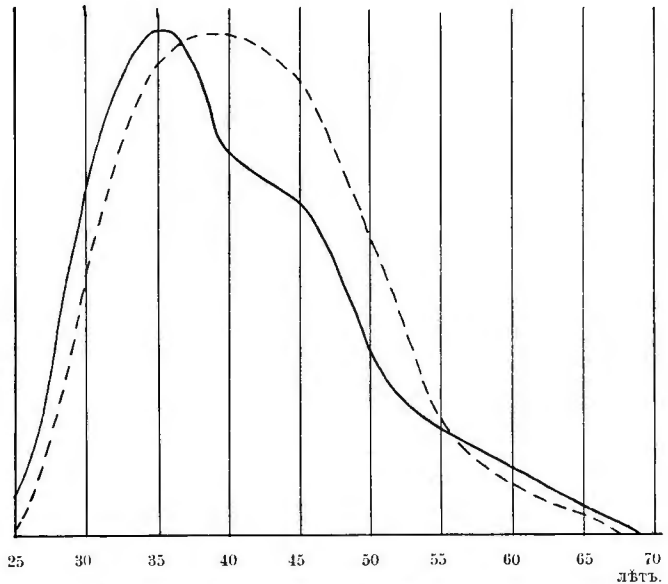

— — — — Первая Государственная Дума.
——— Вторая Государственная Дума.

8%, а выше 55 лѣтъ—7%; во второй Думѣ соответствующія числа 12%, 23%, 21%, 18%, 13%, 6% и 7%.

Средній возрастъ депутата понизился тоже на 2 года—съ 41 года до 39 лѣтъ,—такъ что теперь члены русской Государственной Думы, въ среднемъ, раза въ 1½ моложе членовъ германскаго рейхстага, которымъ, въ среднемъ, 55 лѣтъ.

Б. В.

Трансваальскій парламентъ.

(Политическое обозрѣніе).

Какъ разъ наканунѣ открытія предстоящей колониальной конференціи, созываемой въ Лондонѣ съ цѣлью болѣе тѣснаго политическаго и, главнымъ образомъ, торговаго объединенія колоній съ метрополіей, произошло давно уже общанное англійскимъ правительствомъ открытіе Трансваальскаго парламента. Передъ выборами въ Трансвааль образовалось пять партій; изъ нихъ первенствующую роль играла бурская, добивающаяся возвращенія къ прежнему земледѣльческому строю жизни страны, съ изгнаніемъ китайскихъ рабочихъ и англійскихъ капиталистовъ,—затѣмъ прогрессивная партія, къ которой принадлежатъ почти всѣ владѣльцы рудниковъ и пришлые англичане, и наконецъ національная, состоящая изъ умѣренныхъ буровъ и англійскихъ фермеровъ, отчасти примыкающая къ бурской, но требующая улучшенія положенія лишенныхъ избирательнаго голоса туземцевъ.

Всѣ партіи вели между собою ожесточенную борьбу на выборахъ, и, къ великому удивленію англичанъ, побѣдителями въ этой борьбѣ оказались буры, сразу захватившіе двѣ трети мѣстъ перваго парламента.

Такой неожиданный исходъ выборовъ англійская консервативная печать называетъ «вторымъ Колензо». Англійскіе либералы ожидали, разумѣется, лучшихъ результатовъ, но, скрѣпя сердце, мирятся съ судьбой. Назвался груздемъ, полезай въ кузовъ. Разъ объявлена конституція, приходится волей-неволей соблюдать конституционные законы и передавать правительственную власть надъ страной въ руки ей избранныхъ. Избранникомъ бурскаго народа оказался его бывший главнокомандующій, генералъ Бота, въ кабинетъ котораго вошли главные его сподвижники—другіе бурскіе генералы: Деларей, де-Вильерсъ и пр. Судьба Трансвааля, благодаря удивительной выдержкѣ его сыновъ и содѣйствію англійскихъ друзей, снова попала въ родныя и вѣрныя руки. Замѣчательно, что кромѣ англійскихъ фермеровъ, сразу сблизившихся политически съ бурскими сосѣдями, значительную поддержку буралъ оказали повсюду также и англійскіе рабочіе, усердно содѣйствовавшіе провалу капиталистической партіи прогрессивистовъ-рудовладѣльцевъ.

Чисто-конституционнымъ путемъ генералъ Бота снова завоевалъ ту власть надъ страной, которая была отнята отъ него силою англійскаго оружія. Избирательная урна возвратила бурамъ то, что было похищено скорострѣльными пушками англичанъ. Новаго осво-

божденія своей родины Луи Бота достигъ подъ флагомъ строгой лояльности. Разумѣется, дарованіе бурамъ самоуправления надо разсматривать не какъ актъ великодушія побѣдителя, а скорѣе какъ здравый компромиссъ, предпочтительнѣе плохой миръ съ побѣжденными хорошей союзъ съ ними. Въ самомъ дѣлѣ, управлять покоренною страной съ помощью военныхъ гарнизоновъ—и слишкомъ дорого и слишкомъ хлопотливо для такихъ практическихъ политиковъ, какъ англичане. Бурская война и безъ того не дешево обошлась Англій, увеличила національный долгъ новыми миллиардами и потребовала тѣснѣе напряженія всѣхъ національныхъ силъ. Безъ обязательной воинской повинности, о введеніи которой настойчиво хлопочетъ лордъ Робертсъ, Англій не такъ-то легко найти достаточное количество солдатъ, чтобы постоянно держать въ недовольной и склонной къ мятежу странѣ стогящій оккупационный корпусъ. Англичане такъ не любятъ военной службы, что даже для гарнизонной охраны метрополіи необходимое количество солдатъ набирается только съ огромными усиліями. Прямой расчетъ вынуждалъ ихъ искать прочнаго соглашенія съ покоренными бурями и посилить исполненіемъ того общанія о дарованіи автономной конституціи, которое было дано еще во время переговоровъ о мирѣ. Тѣмъ не менѣе сказавшійся на выборахъ острога національнаго чувства буровъ тревожить многихъ изъ англійскихъ политиковъ. Одни изъ нихъ надѣются, что буры, поставленные у власти, сдѣлаются пламенными англійскими патриотами, а другіе, болѣе недоброжелательные, руководствуются опасливою пословицею: «какъ волка ни корми, онъ все въ лѣсъ смотритъ» и предсказываютъ скорое отпаденіе Трансвааля. Кто изъ нихъ правъ—покажетъ будущее. Пока Луи Бота всѣми силами старается оправдать розовыя ожиданія политическихъ оптимистовъ и довѣріе, оказанное побѣдителями побѣжденнымъ. Со всею вѣскостью своего авторитета онъ стремится увѣрить англичанъ въ великобританскомъ патриотизмѣ буровъ. Въ бесѣдѣ съ корреспондентомъ «Times'a» онъ говорилъ:

«Мы торжественно приняли то, что болѣе всего дорого вамъ—вашего короля и вашъ флагъ; они теперь не только ваши, но и наши. Но мы утверждаемъ, что британское верховенство окажется цѣлѣе въ рукахъ буровъ, чѣмъ у международныхъ капиталистовъ».

Если Трансвааль и подъ англійскимъ скипетромъ останется



Бурскій генералъ Луи Бота, премьер-министръ Трансвааля.

землю буров, то они могут искренно примириться съ безплотными символами своей подчиненности и ни въ чемъ не ощути-мою утратою политической независимости. Если они будутъ полными и неограниченными хозяевами у себя дома, то откуда же возмущающіе поводы къ недовольству? Тогда потеря политической независимости, за сохраненіе которой было пролито столько крови, сведется только къ лишенію буровъ права входить въ дипломатическія сношенія съ иностранными державами, но объ этомъ маленькому, затерянному въ африканскихъ пустыняхъ, народу едва ли стоить жалѣть. Ему нужна свобода внутренней жизни, а не гордыня международныхъ признаній. Изъ-за чести имѣть представителя въ европейскихъ столицахъ едва ли стоить проливать и свою и чужую кровь. Полное удовлетвореніе реальныхъ требованій національной свободы создаетъ почву для совершенно искренняго примиренія побѣжденныхъ съ побѣдителями. Если бурскій воликъ будетъ дѣйствительно утоленъ во всѣхъ его алканіяхъ и насущныхъ нуждахъ, тогда онъ перестанетъ упрямо смотрѣть въ лѣсъ, а главное—совершенно перестанетъ кусаться и превратится въ мирное домашнее животное. Но въ томъ-то и дѣло, что пока даже его законные аппетиты удовлетворены далеко не вполне. Даруя автономную конституцію Трансваалу, англійское правительство, кромѣ выборнаго парламента, учредило надъ нимъ также и верхнюю палату, составленную изъ 150 членовъ по назначенію короны. Тормозъ верхней палаты можетъ свести къ нулю значе-

ніе народнаго парламента. На этомъ основаніи Луи Бота и вошедшій въ его кабинетъ лидеръ націоналистической партіи Эдуардъ Соломонъ подписали протестъ противъ односторонняго назначенія въ члены высшей палаты представителей забаллотированной партіи прогрессистовъ, то-есть капиталистовъ и рудовладельцевъ, не пользующихся довѣріемъ страны. Заранѣе предуставленное искусственнымъ составомъ верхней палаты, коренное разнорѣчіе ея съ парламентомъ создаетъ почву для неизбежныхъ столкновеній, которые не должны омрачать первыхъ шаговъ свободнаго и примиреннаго парламентаризма. Зачѣмъ искусственно вводить элементъ раздора туда, гдѣ должна царить мирная и спокойная работа, ведущая къ примиренію національностей? Разъ оказавъ довѣріе народу и передавъ ему въ руки кормило правленія, стоить ли устраивать на его пути коварную западню и ограничивать его державную волю рѣшеніями коллегіи совершенно случайнаго состава, зависящаго единственно отъ личнаго усмотрѣнія генералъ-губернатора? Или эта коллегія обратитъ въ фикцію дарованную бурамъ свободу, или сама она будетъ обращена въ фикцію въ случаѣ соглашенія верховнаго англійскаго уполномоченнаго на предварительный пересмотръ списковъ кандидатовъ въ верхнюю палату избранниками народа. По всѣмъ видимостямъ, слѣдуетъ ожидать именно послѣдняго исхода столь быстро возникшаго конфликта между представителемъ имперской власти и только-что избраннымъ бурскимъ министерствомъ.



Премированный на Всероссийскомъ конкурсѣ Общества Архитекторовъ проектъ (архитектора А. И. Дмитріева) будущаго зданія Государственной Думы на Марсовомъ полѣ. Общій видъ зданія со стороны Мойки. По фот. Н. Ольшанскаго, авт. «Нивы».

Э. В. Фришъ. (Портретъ на стр. 264).

Въ ночь на 31 марта с. г. скончался предсѣдатель Государственнаго Совѣта, статья-секретарь, сенаторъ Эдуардъ Васильевичъ Фришъ.

Покойный принадлежалъ къ числу выдающихся высшихъ нашихъ сановниковъ. Имя его неразрывно связано съ эпохою реформъ 60-хъ годовъ, и, будучи однимъ изъ пионеровъ этой славной эпохи и ея новыхъ вѣяній, Э. В. на всю жизнь сохранилъ симпатіи къ либерально-прогрессивнымъ вѣяніямъ и пользовался славною репутацией незапятнаннаго, благороднаго общественнаго дѣятеля.

Э. В. Фришъ родился въ 1833 году. Воспитанникъ училища правовѣднія, онъ вступилъ въ 1853 году на службу по судебному вѣдомству и быстро прошелъ всѣ первоначальныя ступени судебной карьеры, начиная съ младшаго помощника секретаря сенатскаго департамента. Въ 1876 году покойный былъ назначенъ уже товарищемъ министра юстиціи. А еще ранѣе того онъ получилъ званіе сенатора.

Въ 1879 году Э. В. Фришъ былъ назначенъ членомъ совѣта по тюремнымъ дѣламъ; въ 1883 году—членомъ Государственнаго Совѣта, а затѣмъ главноуправляющимъ кодификаціоннымъ отдѣломъ при Государственномъ Совѣтѣ. 1887 годъ принесъ покойному статсъ-секретарство, а съ 1897 года мы видимъ его въ должности предсѣдателя департамента законовъ Государственнаго Совѣта.

Въ томъ же году Э. В. занялъ должность члена постоянной палаты междунаrodnаго третейскаго суда со стороны Россіи. Дальнѣйшія, возлагавшіяся на Э. В. Фриша обязанности было бы слишкомъ долго и утомительно перечислять. Упомянемъ лишь объ его дѣятельности въ особомъ комитетѣ Дальняго Востока, въ которомъ онъ, начиная съ 1905 года, предсѣдательствовалъ въ тѣхъ случаяхъ, когда въ комитетѣ не предсѣдательствовалъ лично Государь Императоръ.

Въ 1906 году на долю покойнаго выпала почетная и отвѣтственная должность: онъ былъ назначенъ въ составъ совѣщанія, подъ личнымъ предсѣдательствомъ Государя, для рассмотрѣнія предложенныхъ въ учрежденіяхъ Государственнаго Совѣта и Государственной Думы измѣненій.

Въ томъ же году на Э. В. Фриша было Высочайше возложено открыть первую Государственную Думу. А затѣмъ онъ былъ назначенъ предсѣдателемъ Государственнаго Совѣта.

На этомъ послѣднемъ посту его и постигла кончина. Несмотря на свой преклонный возрастъ (74 года), покойный ревностно посѣщалъ засѣданія Государственнаго Совѣта и предсѣдательствовалъ въ нихъ. Черезчуръ слабый голосъ покойнаго не мѣшалъ ему вести засѣданія съ надеждою стойкостью и гармоничностью. И только въ самое послѣднее время тяжелая болѣзнь нѣсколько мѣшала Э. В. Фришу посвящать все его время официальнымъ занятіямъ.

Скончался онъ отъ припадка грудной жабы. Въ могилу онъ унесъ хорошую память о себѣ и чистое имя.

Эрнстъ Бергманъ. (Портр. на стр. 264).

3-го декабря 1906 года въ Берлинѣ скончался знаменитый хирургъ и клиницистъ, проф. Берлинскаго университета Эрнстъ Бергманъ.

Покойный ученый родился и началъ свою блестящую карьеру въ Россіи. Родился онъ въ Ригѣ, въ 1836 году, высшее образованіе получилъ въ Дерптѣ, а кромѣ того занимался въ Вѣнѣ и Берлинѣ. По окончаніи курса въ Дерптскомъ университетѣ Бергманъ былъ назначенъ ассистентомъ мѣстной хирургической клиники. Вскорѣ послѣ того ему удалось имѣть огромную хирургическую практику на поляхъ сраженій. Во время австро-прусской войны 1866 года Бергманъ сопровождалъ прусскій военный лагерь въ Богемію. Затѣмъ, во время франко-прусской войны 1870 года онъ работалъ въ барачныхъ лазаретахъ въ Мангеймѣ и Карlsruэ.



Председатель Государственного Совета,
статсъ-секретарь сенаторъ Э. В. Фришъ
(1833—1907).

фессорскую кафедру въ Юрибургѣ. А въ 1882 году, по смерти знаменитаго Лангенбека, Бергманъ былъ приглашенъ занять кафедру послѣдняго въ Берлинѣ.

Въ 1871 г. Бергманъ былъ назначенъ ординарнымъ профессоромъ по кафедрѣ хирургіи въ Дерптскомъ университетѣ. Когда вспыхнула русско-турецкая война 1877—78 гг., Бергманъ опять счелъ своей обязанностью вѣхать на театр военныхъ дѣйствій, чтобы бороться съ этою «травматической эпидеміей», какъ выражался Н. И. Пироговъ.

Къ сожалѣнію, Бергманъ не остался въ Россіи. Крупный научный талантъ былъ похищенъ у насъ Германіей.

По приглашенію Юрибургскаго университета, покойный хирургъ покинулъ Дерптскій университетъ и занялъ про-

Извѣстность Бергмана простиралась далеко за предѣлы Германіи: онъ пользовался огромнымъ ученымъ авторитетомъ во всей Европѣ. Предпринималась попытка вернуть его въ Россію: не очень давно конференція Военно-Медицинской академіи единогласно постановила пригласить Бергмана къ занятію кафедры хирургіи, но онъ отказался.

Покойный хирургъ скончался въ преклонномъ возрастѣ, но до самой кончины сохранилъ чисто-юношескую бодрость и энергію и ясность своего замѣчательнаго ума.

Бергманъ оставилъ послѣ себя крупное ученое наследство: нѣсколько цѣнныхъ литературныхъ трудовъ, изъ которыхъ многіе считаются очень важными въ хирургіи.



Эрнстъ Бергманъ, знаменитый хирургъ
(1836—1906).

СМѢСЬ.

С.-Петербургское Общество народныхъ университетовъ. Въ настоящее время начинающагося государственнаго и общественаго обновленія—главною задачею нашею является энергичная борьба съ народной темнотою и насажденіе учреждений, которыя способствовали бы умственному просвѣтленію народныхъ массъ.

Въ этихъ видахъ въ Петербургѣ возникло «Петербургское Общество народныхъ университетовъ», задавшееся цѣлью вишкольнаго образованія.

Пока Петербургское Общество народныхъ университетовъ получило возможность дѣйствовать только въ Петербургѣ и его губерніи, но по послѣднимъ свѣдѣніямъ начала дѣйствовать такія же (автономныя) Общества въ Москвѣ, Псковѣ, Воронежѣ и организуются Общества въ Ригѣ, Либавѣ, Твери, Казани и многихъ другихъ городахъ.

Не прошло еще и года со времени начала дѣятельности Петербургскаго Общества, а оно уже обратило на себя общественное вниманіе. Въ работѣ Общества приняли участіе 170 лекторовъ, которые образовали 5 секцій (общественно-юридическую, физико-математическую, естественно-историческую, гуманитарную и секцію новыхъ языковъ). Организовалось чтеніе лекцій и курсовъ и руководство занятіями по отдѣльнымъ областямъ научныхъ и техническихъ знаній.

Въ теченіе 10 мѣсяцевъ въ аудиторіяхъ Общества (всѣхъ аудиторій—одиннадцать) на чтеніяхъ по различнымъ отраслямъ знанія перебывало свыше 10.000 слушателей.

Для начала—цифры утѣшительныя, но что онѣ въ сравненіи съ огромными размѣрами нужды въ просвѣщеніи, нужды въ борьбѣ съ невежествомъ и безграмотностью... Для ея удовлетворенія необходимы большія денежные средства, необходимы трудовыя силы, и Петербургское Общество народныхъ университетовъ обращается ко всемъ слоямъ русскаго народа, ко всемъ, кому не чуждо пониманіе жизненныхъ интересовъ родины, кому дорого ея культурное развитіе, съ горячею просьбой о поддержкѣ его дѣятельности какъ вступленіемъ въ члены Общества и привлеченіемъ въ число ихъ другихъ лицъ, такъ и всѣми иными путями, которые могутъ вести къ одной великой цѣли—просвѣщенію родныхъ народныхъ массъ.

Въ совѣтъ Общества входятъ многіе извѣстные профессора, литераторы и общественные дѣятели.

Членскій взносъ опредѣленъ (минимально) въ 2 р. въ годъ. Желающіе вступить въ члены Общества могутъ адресоваться въ секретариатъ С.-Петербургскаго Общества народныхъ университетовъ (СПБ. Сергіевская, 34, телефонъ 232-89).

Капитуль Россійскихъ Орденонъ доводитъ до свѣдѣнія гг. кавалеровъ орденонъ и ихъ семействъ, что во 2-й половинѣ іюня с. г. будетъ произведена баллотировка на замѣщеніе *десяти* вакансій пенсіонерокъ Капитула, учрежденныхъ въ ознаменованіе рожденія Е. И. В. Наслѣдника Цесаревича и Великаго Князя Алексѣя Николаевича для дочерей кавалеровъ, убитыхъ и раненныхъ въ сраженіяхъ съ непріателемъ или погибшихъ при исполненіи обязанностей службы.

Вакансіи открываются въ слѣдующихъ институтахъ: Павловскомъ, СПБ. Александровскомъ, Московскомъ Александровскомъ, Керченскомъ, Нижегородскомъ, Орловскомъ и Тамбовскомъ (по одной) и въ Бѣлостокскомъ (двѣ).

О точномъ днѣ баллотировки послѣдуетъ особое объявленіе въ «Правит. Вѣстникѣ» и «Русскомъ Инвалидѣ».

Публичныя чтенія „Союза учреждений дѣтской помощи“. Въ 1902 году въ С.-Петербургѣ основанъ такъ-называемый «Союзъ учреждений дѣтской помощи». Союзъ этотъ въ настоящее время объединяетъ около 40 благотворительныхъ учреждений, имѣя своей главной задачей служить центромъ для разработкы и изученія общихъ вопросовъ благотворительности и общественнаго призрѣнія.

«Союзъ» предпринялъ первый опытъ ознакомленія публики съ организаціей существующихъ въ Россіи и за границей различныхъ формъ помощи нуждающимся дѣтямъ и взрослымъ, и для этой цѣли въ апрѣлѣ с. г. устраиваетъ въ Соляномъ Городкѣ рядъ публичныхъ чтеній: «Призрѣніе дѣтей слѣпыхъ», «Попеченіе о порочныхъ и преступныхъ дѣтяхъ», «Дѣтскіе сады», «Трудовая помощь» и т. п. Подробныя свѣдѣнія и билеты можно получать у швейцара Солянаго Городка (съ Пантелеймонской).

ЗАЯВЛЕНІЕ.

По условіямъ расчерчки подписной платы за „Ниву“ сего 1907 г., къ 1 апрѣля слѣдовало внести **не менѣе 4 руб.**, а гг. новымъ подписчикамъ, выписавшимъ и первыя 10 книгъ соч. К. М. Станюковича—**не менѣе 6 руб.** Гг. подписчики, уплатившіе меньше указанной выше суммы, благоволятъ поэтому озаботиться **немедленно присылкою** слѣдующаго взноса, **во избѣжаніе остановки въ высылкѣ журнала съ 1 мая—съ 18-го номера.** При высылкѣ денегъ гг. иногородные подписчики благоволятъ обозначать на видномъ мѣстѣ № печатнаго адреса съ бандероли или прилагать самый адресъ. При **перемѣнѣ адреса** слѣдуетъ прилагать **28 коп.** почтовыми марками и печатный адресъ.

Содержаніе. ТЕКСТЪ: Чуть брезжилъ разсвѣтъ... Разсказъ изъ быта московскаго студенчества начала 90-хъ годовъ. Евг. Ляцкаго. (Ожочаніе).— Самый счастливый. Пасхальный разсказъ И. Н. Потанино.—Ома Истенъ. Разсказъ изъ жизни въ тайгѣ. Н. Н. Карзина.—Пасхальная греза. Стихотвореніе Л. Косиновича.—Составъ второй Государственной Думы.—Трансваальскій парламентъ. (Политическое обозрѣніе).—Э. В. Фришъ.—Эрнстъ Бергманъ.—Смѣсь.—Заявленіе.—Объявленія.

РИСУНКИ: Письмо Воскресенію.—„Его нѣтъ здѣсь: Онъ воскресъ“ (Евангеліе отъ Луки, 24, 6).—Пасхальная ночь.—Удобный случай.—Генераль Бота.—Премированный на Всероссийскомъ конкурсѣ Общества Архитекторовъ проектъ (архитектора А. И. Дмитріева) будущаго зданія Государственной Думы на Марсовомъ полѣ. Общій видъ зданія со стороны Мойки.—Э. В. Фришъ.—Эрнстъ Бергманъ.

Къ этому № прилагается: „Полнаго собранія сочиненій гр. А. К. Толстого“ нн. 4.

Редакторъ-издат. Л. Ф. Марксъ.

Редакторъ В. И. Свѣтловъ.



F. K. W.
ПИТАТЕЛЬНЫЯ СОЛИ
профессора **ВАГНЕРА**
для растений 1/2 фун. — 30 к., 1 фун. — 50 к.
5 ф. съ пер. по почт. — 3 р.
Г. ФРИКЪ,
С.-Петербург, Адмиралт. пр., 10.

РАЦИОНАЛЬНОЕ СРЕДСТВО
ДЛЯ ИСТРЕБЛЕНИЯ
КРЫСЪ и МЫШЕЙ
представляет чистая разводка бактерий, развивающая **ПОВАЛЬНЫЙ МОРЬ** среди нихъ, при чемъ онѣ **ПОКИДАЮТЪ ПОДПОЛья**. Для людей, домаши, животи. разводки **совершенно безвредны**. Одной трубочки достаточно для уничтоженія крысъ на площади прилб. въ 100 кв. с. Ц. трубочки 1 р., при каждой трубочкѣ прилаг. наставл.
ХИМИКО-БАКТЕРИОЛОГИЧЕСКИЙ ИНСТИТУТЪ д-ра **Ф. М. БЛЮМЕНТАЛЯ**, Москва.
№ 26158 Мал. Лубянка, д. 100, Обидиной. 4—2



Оружейный магазинъ
торгового дома
Э. Бернгардъ и К^о,
преемникъ **И. ШЕНБРУНЕРЪ.**
Москва, Кузнецкій мостъ, д. Санъ-Галли.
Вышелъ новый полный иллюстрир. **прейсь-курантъ** и высылается по требов. № 26137 **взную немедленно.** 3—2



МАССАЖЪ ЛИЦА
изобрѣтателя Генриха Симонса въ Берлинѣ.
Посредствомъ специальныхъ аппаратовъ уничтожаются морщины и предупреждаются появленіе таковыхъ. Единственные представители для всей Россіи
Т-во А. РАЛЛЕ и К^о.
Москва — Кузнецкій мостъ, Петербургъ — Невскій, 18, Варшава — Вержбовая, 7, Екатеринбургъ — Богоявленская ул., Тифлисъ — Головинскій просп.



ПЕСТАЛОЦЦИ
Институтъ учебныхъ пособій и книжный магазинъ.
№ 26184
Казанская, 14.
Постоянная выставка. Просить осмотрѣть. Новости Фребелевскихъ занятій.

СИГАРЫ
Ла Плана 6 руб. Ла Эпока, больш. форм. . 12 руб.
Ла Легитимиада . . . 8 руб. Флоръ де Табакосъ . . . 15 руб.
Агуила Кубана . . . 10 руб. Селектосъ, длин. тонк. . 16 руб.
ФЕЙКЪ и К^о,
№ 26182 Невскій, 20, С.-Петербургъ. 2—1
Складъ Гаванскихъ сигаръ всѣхъ фабрикъ.
Складъ иностранныхъ и русскихъ винъ.

СПАСАЙТЕ
Ваши пластинки отъ неминуемой порчи, обязательно протирая ихъ ватой, смоченной жидкостью „РЕФОРМЪ“, которая дѣйствуетъ какъ смазка, держится на пластинкѣ несколько мѣсяцевъ, не пачкаетъ рукъ. Самое замѣчательное дѣйствіе жидкости „РЕФОРМЪ“ заключается въ томъ, что она не допускаетъ крѣпко закаливаю илу отъ тренія обь сухую пластинку быстро стачиваться, всякія самыя дешевыя, плохо закаленные иглы, передаютъ звукъ гораздо чище на смазанной пластинкѣ и закала ихъ не отпускается, протертая жидкостью „РЕФОРМЪ“ пластинка очищается отъ пыли и всякихъ микроскопическихъ твердыхъ тѣлъ, попавшихъ въ бороздки и производящихъ шелканье и шумъ. За безвредность жидкости „РЕФОРМЪ“ для пластинокъ фирма ручается. Цѣна флакона на 300 пластинокъ 1 р. 75 к., полуфлакона 90 к. Пробный флакончикъ выдается бесплатно при покупке или выпискѣ товаровъ изъ нашего склада на 5 рублей. Оптowo-розничныи складъ фирмы „РЕПРОДУКТОРЪ“, Москва, Верхніе Горы № 26006 говые Ряды, № 240. 2—2

„ВОЛОСЫ ВЫРОСЛИ
У ТѢХЪ, КОТОРЫЕ БЫЛИ
ГОДАМИ ЛЫСЫМИ“.
Это необычное утверженіе. И я его никогда не бралъ на свою отвѣтственность, но я позволяю себѣ обратитъ Ваше вниманіе на то, что оно составляетъ главное содержаніе сотенъ похвальныхъ писемъ, которыя я получилъ и получаю. Всѣ эти письма не поддѣльны. Они добровольно мнѣ присланы. Письмо Г-на В. Е. К. вывчено изъ нихъ наугадъ. По легко понятнымъ причинамъ я не помѣщаю полностью фамилію и адресъ его автора, но это письмо какъ и сотни другихъ можно осмотрѣть въ моей конторѣ въ Москвѣ. Каждого мыслящаго человека эти добровольные отзывы должны убѣдить.
ВЫСЫЛКА
ПРОБНЫХЪ БАНОКЪ
БЕЗПЛАТНО.
Мое предложеніе — прямое и честное предложеніе дѣлового человека разумнымъ людямъ. Достоинство моего настоящаго средства для рошенія волосъ заключаются въ самомъ препаратѣ. Дабы Вы могли убѣдиться въ этомъ, напишите мнѣ (вложивъ на 14 коп. марокъ) и я Вамъ вышлю пробную баночку моего средства для рошенія волосъ „ДЖОНЪ КРАВЕНЪ-БЕРЛЕЙ“ совершенно бесплатно. Уже въ короткое время Вы сумѣете видѣть, правда ли мое утверженіе, или нѣтъ. Я былъ лысымъ — оно излѣчило меня и оно излѣчило тысячу другихъ лицъ.
Ивано-Вознесенскъ.
М. Л.
Четыре года тому назадъ я замѣтилъ сильное выпаденіе волосъ, результатомъ чего къ осени прошлаго года у меня на затылкѣ образовалась лысина, въ вершокъ въ диаметрѣ, и углубленіе въ даль боковыхъ частей, при чемъ оставшіеся на головѣ волосы были настолько жидки и сухи, что грозили въ ближайшемъ будущемъ совершенно оставить меня. Выписанная проба доказала мнѣ возможность сохранить хотя остатки волосъ, и я рѣшился получить отъ **В/3** банки.
Начавъ леченіе съ октября п/г., я, сверхъ ожиданія, замѣтилъ удивительную пользу, и, заочно принявъ **В/3** благодарность, еще съ большимъ усердіемъ продолжалъ ежедневныя на ночь втиранія. Теперь лысина на затылкѣ совершенно покрыта волосами, а также и боковыя части изъ глубины поднимаются впередъ.
Волосъ сталъ похожъ на волосъ, нѣтъ выпаденія и продолжается ростъ.
В. Е. К.
ДЖОНЪ КРАВЕНЪ-БЕРЛЕЙ
МОСКВА, Неглинный проѣздъ, домъ № 32 Купеческаго О-ва противъ Солодовникова Пассажа.

BAUME BENGUÉ
BAUME BENGUÉ
СОВЕРШЕННОЕ ИЗЦѢЛЕНІЕ
ПОДАГРЫ
РЕВМАТИЗМА
НЕВРАЛЬГИИ
Д-ръ ВЕНГЭ,
Владѣлецъ Аптеки,
47, rue Blanche, въ Парижѣ.
Цѣна : 1 руб. 20 коп.
Депо: С.-Петербургъ: Рус. Общ. Торг. Аптек. Тов.; Москва: Общ. Б. К. Феррейръ; Одесса и Ростовъ на Дону: № 24862 Леммо и Ко. (30)

НЕОБХОДИМОСТЬ!!!
Необходимо всѣмъ курящимъ. Карманная зажигательница для папиросъ «Эдисонъ», размеръ 1 1/4 вершка выш., замѣняетъ спички и служитъ одновременно, какъ керничная лампочка для освѣщенія. Одинъ жажимъ — крышка отскакиваетъ и поджигается яркій огонь, крышка закрыта — огонь потушается. Штука съ 1200 зарядами 1 р. 20 к. Запасные заряды по 50 к. за 1200 шт. Пересылка до 4-хъ штукъ въ Европейскую Россію — 40 к., въ Азиатскую — 60 к., въ Восточную Сибирь — 80 к.; налож. платежъ на 10 к. болѣе. Патентов. **МАШИНА ДЛЯ НАБИВКИ ПАПИРОСЪ „ФЕНИКСЪ“** даетъ 400 папиросъ въ часъ. Цѣна 1 р. 20 к. При заказѣ указъ желаемый № толщ. нитки.
ЭЛЕКТРИЧЕСКІЙ ФОНАРЬ „ТРИУМФЪ“ плоскій, изъящный, загражденной отъ пыли, съ увеличительнымъ стекломъ, съ прочной батареей. Весьма сильный бѣлый свѣтъ. Не смѣшивать съ негодными поддѣлками. Цѣна только 1 р. 50 к. Запасная батарея — 50 к.; запасная лампочка накаливаніи — 30 к. **ОРИГИНАЛЬНАЯ НОВОСТЬ!** Тоже со стереоскопомъ, показыв. интерес. личасти, фигуры при электр. освѣщ., служ. одновременно и фонаремъ — 2 р. Пересылка за счетъ заказчика. Въ Азіат. Росс. высылается только по полученію задатка или стоимости (можно марками). Требования и деньги адресовать: Т-ву „З. Жукъ и К^о“, Варшава, Новолипки, 40—1.

Требуйте новый каталогъ

Акц. О-во „ДУХ“ Ю. А. Меллеръ

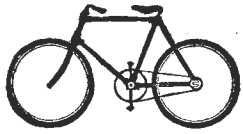

Лучше из лучших. ЦѢНЫ, КАЧЕСТВО. ВНѢ КОНКУРЕНЦІИ.

Мотоциклы отъ 250 руб. Автомобили отъ 1700 руб.

Представители: во всѣхъ городахъ Россіи.

Магазинъ—Москва, Неглинный, д. Фарсановой. Фабрика—Тверская застава, Имская Слобода.

№ 26072

3—3

ГАРМОНИИ ВѢНСКІЯ

ЛУЧШАГО КАЧЕСТВА, ВЪ БОЛЬШОМЪ ВЫБОРѢ.

ДВУХЪРЯДНЫЯ съ мѣлкими планками о 21 клан. двухъголосныя:

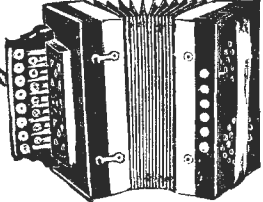

- № 4553—10 бас. гол. нов. серебр. выш. 6 3/4 вер. 12 р.
- № 4555—8 „ мѣд. гол., корп. орѣх. дер. выш. 7 1/4 вер. 15 р.
- № 4559—12 „ гол. нов. сер., корп. орѣх. дер. выш. 7 1/4 вер. 20 р.
- № 4561—10 „ корп. полсе. дер., со стальн. гол. 25 р.
- № 4563—10 „ корп. подъ черн. дер. со стальными гол. 30 р.
- № 4565—10 „ полсе. дер. съ инкрустацией и оков., со стальн. гол. 35 р.

№ 4540. Двухъголосная о 15 кланан. и 6 басакъ мѣдн. планка голоса нов. серебр., вышина 5 3/4 верш. Sp. 50 к.

ТРЕХЪРЯДНЫЯ въ 28, 35, 40, 50, 60 р. и дороже.

Школы-самоучители 75 коп. и 1 руб. Прейсъ-курантъ № 11 бесплатно.

Юлій Генрихъ ЦИММЕРМАНЪ.

С.-Петербургъ, Морская, 34. Москва, Кузнецкій м. Рига, Сарайная, 15.

Фирма **НАШЕЛЪ!** сущ. съ 1884 г.

Возможнымъ увелич. портрет. почти въ натуральную велич. бюстомъ отъ 3 руб., погороднымъ 4 руб. съ нереслжой. Магаз. Свѣтлонск, Садовая ул., 64, у Николаевского моста. № 26110 2—3

КРЕМЪ РЕГИНА
ПРО Б. З. ДОЛЖЕВСКАГО
БЫСТРО УНИЧТОЖАЕТЪ
ВЕСНУШКИ, ПЯЩИ, ЖЕЛТЫЯ ПЯТНА И УГРИ
ПРОДАЕТСЯ ВО ВСѢХЪ АПТЕКАХЪ ИКАЖДЕМУ ЗАКАЗУ
ЦѢНА БАРНУ 1 р. 50 к.

Только за 1 руб. 85 коп. (съ перес.)!



Выслать **НОВОСТЬ!** Парижскій карман. склад. аппаратъ „АЛЬКОМЕТЪ“, содержащ. никелед. полезн. предметы: 1) Театральныя бинокль. 2) Полная ариетонная труба. 3) Увеличитель. зеркало. 4) Оригиналн. компасъ. 5) Увеличительное двойное стекло для чтенія. 6) Американскій стереоскопъ. 7) 25 интересныхъ видовъ къ нему. 8) Зубочистка. 9) Чудная Папиралма Пластиграфъ. 10) 6 картинъ къ пластиграфу. 11) 4 интересныя преміи. Также же 2 аппарата только 3 р. 40 коп. Вышеозначенный аппаратъ это изобрѣтеніе послѣдней техники и рекомендуется всѣмъ какъ полезное и практичское. Высылается налож. платеж. и безъ задатка. (въ Сибирь присчитыв. 40 коп.). Адресъ: Т-во „ВПЕРЕДЪ“, Варшава, 52. Картинокъ къ стереоскопу имется въ 42 серияхъ, по 25 шт. каждая, цѣна серіи 40 коп., 3 серіи 1 руб., 6 серіи 1 руб. 75 коп.



Въ записной книжкѣ каждой хорошей хозяйки отмиѣченъ

КАКАО БЕНСДОРПЪ.



Этого какао въ желтой оберткѣ хватить на два раза дольше, нежели всякого другого.

„Требовать всѣхъ. Представитель для С.-Петербурга: А. Вельць, въ С.-Петербургѣ. Представитель для Центр. и Южн. Россіи: Максъ Познеръ, въ Лодзи“.

Отъ пожара и воровъ.

Суцевскій Заводъ

неогорасимыхъ шкафовъ и кухонныхъ плитъ.

Москва, Петровка 5.

При традиционныхъ пожарахъ въ Москвѣ гостилицы, Метрополитана и павильона Император. Москов. Скаковой Общ., шкафы нашей фабрики блестяще оправдали свое назначеніе: По вскрытіи всѣ документы, книги и проч. оказались удивительнымъ. Прейскуранты высылаются бесплатно.

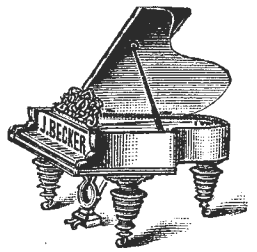
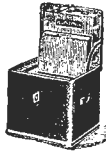

Я. БЕККЕРЪ

ПОСТАВЩИКЪ ЕГО ВЕЛИЧЕСТВА.

Только первая награда: послѣдняя въ Миланѣ 1906 г. Grand Prix.

С.-Петербургъ, Казанская площадь, 18. Иллюстр. каталоги бесплатно.

Разрѣшено Врачебнымъ Управленіемъ. **ОПЫТЪ НАДЪ СОБСТВЕННЫМЪ РЕБЕНКОМЪ**

НУБУДИТЬ МЕНЯ РАСПРОСТРАНИТЬ НАТУРАЛЬНЫЙ МЯСНОЙ ПРЕПАРАТЪ „РОБОРАНЪ“.

Послѣ операціи 2 года шель гной и, несмотря на многіе питательные препараты и купанія въ морѣ, гной не прекращался. Принятый препаратъ „РОБОРАНЪ“ 1 1/2 мѣсяца, гной остановился, ранка зажила, ребенокъ выздоровѣлъ. Препараты этого рода рекомендуютъ при большенныхъ процессахъ, сопровождающихся сильными похуадиельмъ и упадкомъ силъ (молокоуіе, разстройствѣ нервной системы, гнойныя процессы, раны, заболевания кишечнаго канала и въ особенности БОЛЬШЫЯ ЛЕГКИХЪ). Производителю препарата: Москва, Мал. Казенный, Александровск. больница, Дмитріевой. Цѣна банки порошка 1 р. 50 к., флаконъ экстракта—1 р. 50 к. № 26171

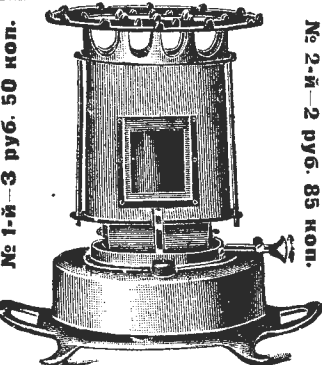

газо-керосиновая кухня „БЕРЛИНЪ“.

Единственная продажа для всей Россіи въ ламповомъ и посудномъ магазинѣ

Мих. Ив. МИШИНА, Москва, Мясницкая ул., д. Стахѣва. Торговцамъ особыя условія. Магазинъ отдѣленъ въ Тел. 10-24. Москвѣ не имѣеть.

Безплатно.

Новый каталогъ книгъ—книжного магазина И. САВЕЛЬЕВА. Москва, Никольская ул. д. Востанжого. № 26198

Мотоциклы и велосипеды **ЭКСПРЕССЪ**, части и принадлежностей. **БАНЦГАФЪ** и К-о. Москва, Петровскія линіи. 6—3

LOTION DEQUEANT

ВОЛОСЫ Борода БРОВИ РЪСНИЦЫ Умываніе Людвигъ Декань. Средство для рожденія волосъ, прекращаетъ выпаденіе, предупреждаетъ сдвину, возвращаетъ первоначальныи пѣть, безъ употребленія краски, во всякомъ возрастѣ и во всѣхъ случаяхъ. **Содвѣннй безплатно.** Высылается безвозмездно извлеченіе изъ Отчета, принятаго Академіей Медицины въ Парижѣ. Шпесъвано и лично: L. DEQUEANT, Phisic. 38, rue Clignancourt, Paris. Остерегайтесь многочисленныхъ подражаній и подѣлокъ. **Продается только въ лучшихъ магазинахъ.**

ФОТОГРАФ. АППАРАТЫ

съ полнымъ приборомъ начиная отъ 3 р. 50 к. до 500 рублей. Гляфоскопы Ршара, нов. стереоск. аппаратъ, цѣна 16 р. Новосты! Любую фотографію Вы увидите совершенно рельефно, какъ въ стереоскопѣ, если приобретете у насъ Мировсконъ, цѣна котораго 2 р., 3 р. и 4 р. 30 к. Краткій прейсъ-курантъ бесплатно.

ВРУНО ЗЕНГЕРЪ и К^о.

№ 26174 С.-Петербургъ, Невскій просп., № 25—1.

Требуйте прейсъ-куранты на пишущія машины **ИДЕАЛЬ** съ видимымъ во время писанія шрифтомъ. Это идеальнѣйшія машины изъ всѣхъ донынѣ изобрѣтенныхъ и существующ. пишущихъ машинъ. № 26039 Главы, представит. 18—3

Э. Кинкманъ и К^о, С.-Петербургъ, Гороховая, 17.

СОРОКЪ ВЫПУСКОВЪ „ПОДПОЛЬНАЯ РОССІЯ“

(собраніе сочин. до сихъ поръ печатавшихся за границею). Высылаются за 2 руб. Для озагожденія можно выпустить за 50 к. (можно почтовыми марками) первые 10 выпусковъ. Наложе. платежомъ на 25 к. дороже. Уплатившіе сразу 2 р. (можно почтовыми маркамъ) получаютъ бесплатно книгу „Избранные рассказы, запрещенные русской цензурою“. Требования адресовать: С.-Петербургъ, 8-я Рождественская ул., д. № 52, кв. 37. № 26159 Книгоиздательство „ЯСНАЯ ПОЛЯНА“.

ЖИЗНЬ

1907 г.
№ 17.

Выдаётся 28 апреля 1907 г.

ОБЪЯВЛЕНИЯ

для напечатания в «Жизни» принимаются по следующему тарифу за строку непареллель в один столбец (в 1/4 ширины страницы) перед текстом по 1 р. 50 к. и послѣ текста по 1 р. Къ этому же прилагается «Полн. собр. соч. К. М. Станюковича» кн. 19.

ИЛЛЮСТРИРОВАННЫЙ
ЖУРНАЛЪ
ЛИТЕРАТУРЫ

ПОЛИТИКИ И СОВРЕМЕННОЙ ЖИЗНИ.

Цена этого № 15 к., съ перес. 20 к.

XXXXVIII г.
изданія.

Требуйте **КОНЬЯКЪ ШУСТОВА** Вездѣ.

Дѣльному агенту или возжеру, — даю солидн.
%о. А. Зейдманъ, Спб., Морская, 13.

100 худож. въ краск. разн. со-
держ. загранич. раб. съ перес.
ОТКРЫТЫХЪ ПИСЕМЪ выс.
нат. лх. М. А. Келеберда, Москва, По-
кровка, д. Курьянова. Треб. пр.-курвант.

Залр (мож. марк.) вышло натуральн. мет.
французск., англійск. или нѣмецк.
яз. (1 р. 65 к. увелич. изд.). Плече по знающ.
въ 3 мѣсц. научается безъ учителя оч. легко
разговорю, грамат. ком. корресп. Подуч.
тысячи благодарн. Проф. яз. П. Скарбю.
Одесса, Полицейск., 27.

МУЗЫКАЛЬНЫЙ МАГАЗИНЪ

А. Ф. ГЕРГАРДА

Харьков, Московск. ул., № 20.
РОЯЛИ и ПИАНИНО Я. БЕККЕРА,
Ю. БЛЮТНЕРА и др. ФИСЬ-ГАРМОНИИ.
Всевозможные струнные, духовые и удар-
ные музыкальные инструменты. Полный
складъ духовно-музыкальныхъ сочиненій.
Большой выборъ нотъ для всѣхъinstru-
ментовъ и для пѣнія. 10—7

ДУХОВНАЯ МУЗЫКА.

Единственный въ Россіи полный
складъ всѣхъ духовно-музыкаль-
ныхъ сочиненій. Полный каталогъ
высылается за 20 коп. Каталогъ
собственныхъ изданій безплатно.
Заказы исполняются немедленно.
П. Юргенсонъ въ Москвѣ, Неглин-
ный пр., 14. 3—1

Пишущія машины
Съ видными шрифтами
МОДЕЛЬ 1907 года
КАССА УДОБНѢЙШЕГО УСТРОЙСТВА
ПЕЧАТ. АППАРАТЪ МАШИНЫ
Цѣны понижены — КРАТКОЕ
ВРЕМЯ БЕЗЪ ОЖИДАНИЯ
МОСКВА
Крупный магазинъ
Пассажъ Дворянская

ПРИМОРСКАЯ САНАТОРІЯ
для лѣченія нервныхъ и внутреннихъ болѣзней по системѣ
Д-РА ЛАМАНА,
въ г. Евпаторіи (Крымъ) на берегу моря. Принимаются всѣ физическіе методы лѣченія.
Открыта круглый годъ, кромѣ Января и Февраля. Брошюры по требованію высылаются без-
платно, адресъ: г. Евпаторія (Крымъ), Директору Санаторіи Н. Д. Лосеву.

MODERNE Мыло
Ф. ПУЛЬСЪ.
АКЦ. ОБЩ. Ф. ПУЛЬСЪ. ВЪ ВАРШАВѢ
Получить можно во всѣхъ лучшихъ парфюмеріяхъ

Акц. 0-во
„ЭНФИЛЬД“
Велосипеды, мотоциклы, АВТОМОБИЛИ.
Требуйте каталоги.
на шинахъ Дюпон. № 9, Рождественка, Москва.
№ 39, Морская, С.-Петербург. № 26036 8—5

НЕСТЛЕ
ДѢТСКАЯ МОЛОЧНАЯ МУКА
Сгущенное молоко НЕСТЛЕ.

Противъ выпаденія волосъ
употребляется
ПЕТРОЛЬ-ГАНА
аптекари Гана въ Женевѣ,
продается въ лучш. парф.
мага. аттентический.

ДЕШЕВО
художествен. увеличеннаго портреты 10×12
вершк., въ красномъ паспарту и рамкѣ,
съ упаковкой — за 2 р. 75 к., такой же аква-
реель — 4 р., срокъ 15 дней; пересыл. налож.
плат. за счетъ заказовъ. Выступовъ. Мастерская:
Невскій пр., 109. Магазины: Невск., 120.
С.-Петербургъ. Вырѣжьте на напечат.

СООБЩИТЕ НАМЪ
Вашъ адресъ,
дабы мы мо-
гли выслать
Вамъ без-
платно нашъ
нов. иллюстр.
каталогъ.
Э. КИКИМАНЪ и К^о, Спб., Гороховая, 17.

PARIS
Французскія карточки и ред-
кія книги. Парижъ XIX ул.
Компан. № 54. Девиш. Пр.-
кур и 6 образ. раскр. ак-
варель 1 руб. бумаж.

ЛѢЧЕБНИЦА
Д-ра мед. НЕТКАЧЕВА
ДЛЯ СТРАДАЮЩИХЪ ЗАЙКАНІЕМЪ.
Въ лѣчебницѣ также примим. болыне
нестимъ спазмомъ, тикомъ (судорога ли-
ца), шороховатой (разстр. ходьбы). Москва.
Пречистенскій бульваръ, д. Бочарова.
№ 26205 3—1

СИТЕЦЪ **САТИНЪ**
1856. 1896. 1882.
ТОВАРИЩЕСТВО МАНУФАКТУРЫ
„ЭМИЛЬ ШИНДЕЛЬ“ ВЪ МОСКВѢ.
Оптовые Склады: Розничные Магазины:
въ Москвѣ, въ Москвѣ,
Варшавѣ, Харьковѣ, Одессѣ, Кіевѣ, Варшавѣ,
Омскѣ, Самаркандѣ, Одессѣ, Тифлисѣ,
Колондѣ, Ташкентѣ, Бухарѣ, Ростовѣ,
Ригѣ, Гельсингфорсѣ и Харбинѣ.
БУМАЗЕЯ **ШЕВЬЕЦЪ**

ВЫСТАВКИ
Посоветую въ губерн. и уѣздн. гор. и селе-
ныхъ губ. немедленно энергичные агент-
ты для правл. экспонентовъ на предстоящій
въ Россіи и за границею официальные вы-
ставки на весьма солидн. усл. вознагражд.
Успѣшное предл. агентуры гарантируется
дѣлать, удобн. усл. пріема экспонатовъ на
выставки. Залоговъ и задат. ни съ агент.
ни съ экспонентовъ не требуется. Предл.
адр. С.-Петербургъ, Главн. Почтамтъ,
Коммерческій ящикъ № 111, подъ лѣт.
„АГЕНТЪ“.
Р. С. Фабриканты и промышл. желаю.
участвовать на выст. на право полученія
медалей, благоп. обр. по этому же адресу
подъ лѣт. „Участникъ“. № 26220

ШОКОЛАДЪ-КАКАО-БИСКВИТЫ

АРХАНГЕЛЬСКЪ
С.ПЕТЕРБУРГЪ
ПЕРМЬ
ВАРШАВА
ХАРЬКОВЪ
ТИФИЛИСИ

ТВОЖОРЖЪ БОРМАНЬ

№ 27946 5-3

ИСПАНСКИЙ КРЕМЪ „ИЗАБЕЛЛА“
п-ра ОХОЦИМСКАГО
быстрая метаморфоза кожи.
Воспущия, угри, прыщи и пятна быстро исчезаютъ при употребленіи крема. Единственное, незамѣнимое средство.
Продается въ аптекахъ и ап. магаз.
Складъ въ { 1—у Н. Г. Зимины—Софійка.
Москва: { 2—у О. Геглинга—Петровка.

Фабрика и магазинъ.
Брилл., золот. и серебр. изд.
Ф. А. ДОРІЕ.
Москва, Кузнецкй, 4.
Полупка по вышен. оцѣнкѣ
Жемчуга, брилла. и драгоц. намн.
12-7

Идеальное слабительное средство

PURGEN

ВКУСНО * НѢЖНО * НАДЕЖНО
Знаменит. профессора всего міра рекомендуютъ и приписываютъ его ежедневно.
ДОСТАТЬ МОЖНО ВО ВСѢХЪ АПТЕКАХЪ.



ПЕРУИН-ПЕТО
безподобное, наилучшее и вѣрнѣйшее средство для роженія волосъ. У кого едва видны мелкіе волосы, скоро развивается пышная борода и роскошные, щегольскіе усы. Доказано многими опытами, что ПЕРУИН всегда помогаетъ, и даже тогда, если другія средства оказались бесполезными. ПЕРУИН безвреденъ и составъ. на научн. началахъ.
ПЕРУИН-ПЕТО веждъ 1 р. 75 к. глн изъ склада.
Базаръ Марокъ, С.Пб., Невскій пр., 20, кв. 8

Для правильнаго пищеваренія необходимо прикимать
Ара
слабителькыя пилюли 48 шт. 95 коп

ЧТОБЫ ПОХУДѢТЬ
безъ вреда для здоровья, принимайте „PILULES APOLLO“ (Пилюли Аполло), въ составъ кот. входятъ морскія травы. Употребленіе пилюль обезпечиваетъ людямъ обоего пола прогрессивное исчезновеніе излишней полноты и тучности. Лечение легкое, не требующее никакихъ измѣненій въ образъ жизни. Флаконъ съ инструкціями—3 р. 50 к. съ пересылкою. Дило въ С.-Петербургѣ: Апт. свх. Бюлеръ, Невскій, 49. Москва: Апт. Г. Брытъ, Маросейка. Варшава: Апт. Малиновскаго, Новый Свѣтъ, 35. Одесса и Ростовъ н/Д: Лемме и К^о, Киевъ, Юротать. (9)



ФРАНЦУЗСКОЕ ПОПУЛЯРН. СРЕДСТВО ОБЫЧН. ЗАПОРА
Доза: 2 пилюли вечеромъ, ложась спать.
Не производить болѣе въ желудкѣ, на тошноты.

САМОКРАСЯЩІЯ ГРЕБЕНКИ „ФОРЪ“
красятъ волоса въ любой несмылаемый цвѣтъ, послѣ чего ихъ можно гофрировать, валять и пр. Гребень совершенно безвреденъ. Перес. лаж. плат. шт. 2 рубля 50 коп.
БАЗАРЪ МАРОКЪ, С.пб., Невск., 20, кв. 8.

НЕОБХОДИМОСТЬ
въ достройкѣ церкви во имя Рождества Христова и преп. Серафима саровскаго также и въ колоколь для оной заставляя меня обратиться къ добрымъ людямъ, отзывчивымъ на доброе дѣло, и просить ихъ со дѣйствія въ этомъ.
Тамб. г., ст. Сасово, с. Саблюно, Священникъ **НИКИТА СМІРНОВЪ.**
!!! НОВОСТЬ !!!
Воротниковдержатель. Кто жаждетъ, чтобы у него хорошо сидѣлъ котюль, пришлите адресъ для вышлите образцы, 5 шт.—75 к. № 26229 10 шт.—1 р. 30 к. 2-1
С.-Петербургъ, Невскій пр., 70, кв. 18

АКЦИОНЕРНОЕ ОБЩЕСТВО
„С.-ПЕТЕРБУРГСКАЯ ХИМИЧЕСКАЯ ЛАБОРАТОРІЯ“
(основана 1860 года)
Намайловскій пр., № 27.
Золотая медаль Парижъ 1900 г.
О-де-колонъ двойной,
О-де-колонъ тройной,
О-де-колонъ № 4 (Экстрактъ),
качествомъ нисколько не уступающій иностранному производству.
== ВЪ ПРОДАЖѢ ВЕЗДѢ. ==
Общество „С.-Петербургская Химическая Лабораторія“ проситъ, въ виду повторяющихся поддѣлокъ, обращать особое вниманіе на наименованіе фирмы, состоящее только изъ трехъ словъ: „С.-ПЕТЕРБУРГСКАЯ ХИМИЧЕСКАЯ ЛАБОРАТОРІЯ“, и на марку общества съ изображеніемъ памятника Лабораторію Петру Великому, что на Сенатской площади, въ С.-Петербургѣ. № 26221 3-1

Поставщикъ Двора Его Величества
ПАВЕЛЬ БУРЕ
С.-Петербургъ, Невскій пр., д. № 23.
Москва: 1) по В. Лубянкѣ, № 8, противъ Кузнецкаго моста.
2) Кузнецкй мостъ, уг. Неглиннаго, д. Шориня.
♦ **БОЛЬШОЙ ВЫБОРЪ ЧАСОВЪ** собственной фабрики ♦
№ 26015 10-3
съ полнымъ ручательствомъ за прочность механизма и вѣрность хода.
Новый иллюстрир. прейсъ-куррантъ высыла. по требованію бесплатно.

СВѢЖЕЕ ЧИСТОЕ ЛИЦО
и безукоризненная вѣжная кожа (Teint) достигаются при употребленіи всемірно-извѣстнаго Угринъ. Всякая нечистота на кожѣ, какъ-то: прыщи, угри, лишай, экзема, краснота, чесотка и проч. исчезаютъ черезъ самое короткое время и кожа дѣлается чистой, бѣлой и мягкой. Угринъ составленъ на строго научной почвѣ, поэтому и получается такой поразительный успѣхъ, что и свидѣтельствуютъ многія благодарственныя письма.
УГРИНЪ прод. веждъ по 1 р. 90 к. или перес. отъ **Р. Пето.** С.Пб., Караванная, № 16, кв. 8.

ПРОДУКТЫ, ИЗВЛЕЧЕННЫЕ ИЗЪ НАТУРАЛЬНОЙ СОЛИ ВОДЪ
VICHY ETAT VICHY ETAT VICHY ETAT
Источники, принадлежащіе Французскому Правительству.
Sel Vichy-État Для собственнаго приготовления пищеварительной воды.
Pastilles Vichy-État 2 или 3 конфекты послѣ кушанія способствуютъ пищеваренію.
Comprimés Vichy-État для приготвленія на дому щелочной газовой воды.



ИЛЛЮСТРИРОВАННЫЙ
ЖУРНАЛЪ
ЛИТЕРАТУРЫ

XXXVIII г.

ПОЛИТИКИ И СОВРЕМЕННОЙ ЖИЗНИ.

г. XXXVIII

№ 17

Выходит еженедельно (52 № в годъ), съ приложеніемъ 40 книгъ „Сборника“, содерж. соч. К. М. СТАНЮКОВИЧА и гр. А. К. ТОЛСТОГО, 12 книгъ Литературныхъ и популярно-научныхъ приложеній, 12 №№ „Парижскихъ модъ“ и 12 листовъ чертежей и выроекъ.

1907

Выданъ 28-го апрѣля 1907 г.

Подписная цѣна съ достав. и перес. на 1/2 года 4 р., на 1/4 года 2 р.

Цѣна этого №—15 к., съ перес. 20 к.

Къ этому № прилагается: „Полнаго собранія сочиненій К. М. Станюковича“ книга 19.

Открыта подписка на „НИВУ“ 1907 г.

съ приложеніемъ 40 книгъ Сборника „Нивы“, содержащихъ:

полное собраніе сочиненій въ 10 книгахъ
гр. АЛЕКСѢЯ ТОЛСТОГО

и остальные 30 книгъ полн. собр. сочиненій
К. М. СТАНЮКОВИЧА.

Безъ достав-
ки въ Петер-
бургъ . . . 6 р. 50 н.

Безъ доставки въ
МОСКВѢ въ конторѣ
Н. Н. ПЕЧКОВСКОЙ,
Петровскія линіи. . . 7 р. 25 н.

Безъ доставки въ
ОДЕССѢ въ кн. маг.
„ОБРАЗОВАНИЕ“,
Рышельевская, 12. . . 7 р. 50 н.

Съ достав-
кою въ Пе-
тербургъ . . . 7 р. 50 н.

Съ пересылкою
во всѣ мѣстности
Россіи. . . 8 р.

За
гра-
ницу. 12 р.

Для гг. новыхъ подписчиковъ, желающихъ получить при „Нивѣ“ 1907 г. со всѣми вышеозначенными приложеніями еще первыя 10 книгъ соч. К. М. Станюковича, приложенныя къ „Нивѣ“ въ 1906 г.,—подписная цѣна съ перес. во всѣ мѣста Россіи 10 р. за годъ, или по 1/4 г., за первую 1/4 г. 4 р. и за остальные по 2 р.



Весной. Картина В. М. Навозова (XXV Юбилейная Выставка 1907 г. «Общества Русскихъ Акварелистовъ» въ С.-Петербурѣ), авт. «Нивы».

„Чэмпіонъ міра“.

Повѣсть Н. Н. Брешко-Брешковскаго.

I.

...Идутъ, идутъ!..

Классъ всталъ и замеръ... И какъ-то странно и торжественно зазвенѣла стеклянная дверь въ напряженной тишинѣ. Впередѣ шелъ попечитель учебнаго округа, породистый, крупный, съ обрюзгшимъ лицомъ—внукъ екатерининскаго вельможи. Тонкаго сукна вицмундиръ съ двумя звѣздами чудесно сидѣлъ на его дородной фигурѣ. Попечитель, — онъ хорошо позавтракалъ, — улыбался благодушно и мягко. Маленькому, — усы какъ у моржа, — директору испугъ мѣшалъ казаться страшнымъ. Бочкомъ сѣменилъ учитель словесности въ очкахъ, весь какой-то потертый и лысый.

— Здравствуйте, дѣти.

— Здравія желаемъ вашему превосходительству! — нестройно вразбродъ отвѣтили реалисты.

Въ восьмидесятыхъ годахъ, — а это было въ концѣ восьмидесятыхъ годовъ, — насаждали особенно рьяно военную муштру въ среднихъ учебныхъ заведеніяхъ. Попечитель вообразилъ себя военнымъ генераломъ, и ему стало весело.

— Какой классъ? — взглянулъ онъ сверху внизъ на директора.

— Четвертый.

— Предметъ? — перевелъ попечитель взглядъ на лысаго чловѣка въ очкахъ.

— Русскій языкъ, ваше превосходительство.

— Отлично... отлично; я ихъ спрошу...

Съ привычной, годами установившейся полицейской наблюдательностью, окинуть директоръ первые ряды партъ, — веѣ ли въ порядкѣ? Наканунѣ велѣно было ученикамъ строго-настрого явиться утромъ чистыми, выстриженными, по возможности въ новенькихъ мундирахъ. Отъ негодованія и ужаса директоръ покраснѣлъ... Густые пучки усовъ зашевелились... Причиной директорскаго волненія былъ ученикъ Антонъ — дома звали его Антекъ — Лойко, самый сильный и самый высокій въ классѣ. Старый-престарый мундиръ, куцый, вылинявшій, узкій. Могу-чему, растущему какъ на дрожжахъ торсу было тѣсно въ этомъ мундирѣ, и онъ трещалъ по швамъ при малѣйшемъ движеніи, лопался, какъ сморщившаяся шкурка свареннаго картофеля.

„Въ карцеръ негодяя законопачу! — молніей мелькнуло у директора: — если нищій, убирайся вонъ...“

Господи этого только не доставало!.. Директоръ походилѣлъ...

Попечитель шелъ прямо на парту, за которой вытянувшись стоялъ Антонъ Лойко. Попечитель привѣтливо опустилъ ему на плечо свою бѣлую, пухлую, словно безкостную руку.

— Какъ зовутъ?

— Лойко, Антонъ...

Глаза попечителя сузились, дряблая сѣтъ гусиныхъ лапокъ стала еще мельче. Легкимъ нажимомъ руки на плечо, онъ заставилъ ученика выйти на середину класса.

— Какъ онъ сложенъ, Богъ мой, какъ онъ сложенъ! — обратился попечитель къ директору. — Молодой чловѣкъ, повернитесь... Еще, вотъ такъ... Посмотрите, какія пропорціи!..

Лойко повиновался какъ автоматъ, чувствуя себя болванъ-болваномъ.

— Нѣтъ, а грудь! — продолжалъ восхищаться попечитель: — ширина плечъ, талія! Никогда не встрѣчалъ ничего подобнаго! Повернитесь еще разъ, вотъ такъ... Голубчикъ, простите мою безцеремонность...

У директора отлегло... Онъ передумалъ сажать Лойку въ карцеръ.

— Покажите мускулы...

Антекъ съ неподвижнымъ лицомъ сжалъ кулакъ и согнулъ руку въ локтѣ.

Попечитель дотронулся пальцемъ:

— Сталь! Желѣзо! Занимаетесь гимнастикой? Сколько вамъ лѣтъ? Шестнадцать... Что же будетъ въ двадцать пять? Что-то феноменальное! Ему на Олимпійскихъ играхъ участвовать, бороться, метать дискъ... Въ этомъ переходномъ возрастѣ — и такъ уже сформироваться. Вы — сильный?

— Не знаю, — пробормоталъ смущенный Антекъ.

— О, сильный, страшно сильный! — послышалось изъ заднихъ рядовъ.

Попечитель забылъ о своемъ желаніи кого-нибудь проэкзаменовать и, оглядываясь на Лойку, повторяя: „какой молодецъ!“ — двинулся прочь изъ класса.

Съ этого дня товарищи не давали Лойку покоя:

— Антекъ, покажи мускулы!

И онъ молча, съ дѣловымъ сосредоточеннымъ видомъ сжималъ руку въ локтѣ, а окружающіе, восторженно охая, ахая, восклицая, щупали его дѣйствительно какъ желѣзо упругія и твердыя мышцы.

По всему городу разнеслось въ тотъ же день, какъ восхитился попечитель фигурой и сложеніемъ Антека. Даже мѣстные газеты отмѣтили этотъ фактъ. Большая надежды возлагали на „случай“ Антека отецъ и тетя Анеля. Отнынѣ, казалось имъ, судьба Антека обезпечена. Черезъ маленькое косое оконце прибрежнаго домика, попечитель, или, какъ называли его по-польски, кураторъ — мерещился имъ властнымъ полубогомъ, который „все можетъ“. Но попечитель забылъ о существованіи Антека. Тетя Анелѣ, старой, съ плоской высохшей грудью, пергаментной дѣвѣ, оставалось одно утѣшеніе. Несмѣтное количество разъ, ежедневно, заставляла она племянника продѣлывать сцену съ попечителемъ. Какъ поворачивался Антекъ, что говорилъ при этомъ кураторъ, какъ онъ ощупывалъ руки. Она думала въ эти минуты, что на племянника нисходитъ какое-то далекое, возвеличивающее сіяніе...

Семья Лойко бѣдствовала. Отецъ — высокій, худой чловѣкъ — служилъ писцомъ въ сиротскомъ судѣ за одиннадцать рублей въ мѣсяцъ. Потомокъ захудалаго шляхетскаго рода, Игнатій Лойко считалъ себя обойденнымъ судьбою. Предки его пышно служили въ славномъ панцѣрномъ войскѣ, были уѣздными сотниками, были маршалками, а онъ... Лойко мрачно умолкалъ, безнадежно махая рукой. Вообще онъ отличался мрачностью. Здоровьемъ тоже не могъ похвастаться. Вѣчныя простуды, флюсы; то выскочить свинка на шеѣ, то распухнетъ горло и приходится обматывать его платкомъ или шарфомъ. Зимою и лѣтомъ Игнатій Лойко ходилъ въ суконной фуражкѣ съ бархатнымъ околышкомъ, но безъ кокарды, — носить ее, къ своему глубокому сожалѣнію, онъ не имѣлъ права.

Жена, цвѣтушая, красивая, — Антекъ былъ весь въ нее, — умерла лѣтъ шесть назадъ отъ брюшнаго тифа. Оставила она еще двухлѣтнюю дочурку, Ванду. Хозяйствомъ управляла тетя Анеля. Отсутствіе личнаго, хотя бы крохотнаго счастья, вѣчная борьба изъ-за каждаго гроша превратили это и безъ того не особенно мягкое существо въ цѣпную собаку. Когда тетя Анеля злилась, сквозь черные, кривые и рѣдкіе зубы брызгала слюна. Влетало и брату, и племяннику, и худенькой бѣлоголовой граціозной босоножкѣ Вандѣ, сосѣдямъ, коту Ясику, — веѣмъ.

Городъ былъ большой. Златоглавыя храмы, шумныя улицы, многоэтажные дома, трамваи. Но Лойки жили какъ въ деревнѣ на глухой и далекой окраинѣ. Въ оконца крытой соломой хаты заглядывали кусты орѣшника и рябины. Покатый дворикъ заросъ весь гигант-

ской крапивой, лопухомъ, бурьяномъ. Внизу—надо было спуститься, пересѣчь дорогу и пройти зеленымъ лугомъ— блестяль широкій Днѣпръ.

II.

Учился Антекъ неважно. Цѣною хлопотъ и униженій выключиваль отецъ каждый годъ у начальства освобожденіе сына отъ платы за право ученія. Антекъ не обладалъ выдающимся способностями, но не былъ онъ и тупицей. Просто не лежало его сердце къ наукѣ. Зато цѣлыми днями готовъ онъ былъ плавать въ рыбацкой душегубкѣ по рѣкѣ, то спокойной, то бурной, въ какую угодно погоду. Но вышшимъ наслажденіемъ была для него охота. Ранней осенью, съ вѣрнымъ другомъ, своимъ однокашникомъ Зарембинскимъ, онъ уплываль внизъ по Днѣпру верстъ за десять. Тамъ, средь островковъ и поросшихъ камышомъ болотистыхъ заводей, они стрѣляли утокъ, вѣрнѣе—стрѣляль Антекъ, обладатель старинной дѣдовской „пистонувки“ съ длиннымъ и широкимъ стволомъ.

Охотники попеременно воображали себя то Робинзонами, то запорожцами, то героями Эмара и Майнъ-Рида. Антекъ мѣняль свои прозвища. Сегодня онъ „Соколиный Глазъ“, завтра—„Твердая Рука“ послѣзавтра—Андрій Бульба. Зарембинскій, тотъ неизмѣнно оставался „Кривою Ногою“, потому что и на самомъ дѣлѣ прихрамываль. Его короткая нога удлинялась по мѣрѣ возможности толстой полуторавершковой подошвой.

Въ парусиновыхъ блузахъ, выцвѣвшихъ фуражкахъ безъ гербовъ, захвативъ огурцовъ и хлѣба, пріятели исчезали на нѣсколько дней. Приходилось изощряться въ добываніи дорогого стоящихъ дровъ и пороку. Тѣмъ болѣе, что допотопная „пистонувка“ отличалась ненасытностью, и пушкообразный стволъ ея пожираль чудовищные заряды.

Кромѣ тети Анели, у Антека была еще тетя Теофиля, богатая бездѣтная вдова. Экономная, даже скупая, она не помогала брату, но Антекъ, любимецъ, ежемѣсячно получаль отъ нея серебряный рубль. За своимъ жалованьемъ онъ являль въ чистенькій уютный домикъ съ ковровыми дорожками на зеркальномъ полу, съ запахомъ красного дерева, тяжелыми пузатыми комодами и почернѣвшими картинами религіознаго содержания.

Нужно ли говорить, куда уходили рубли тети Теофили? Въ благодарность племянникъ приносиль ей часть своей добычи. Каждый разъ ненавидѣвшая сестру, завистливая тетя Анеля устраивала ему сцены ревности.

— Сколько ты забилъ качекъ (утокъ)?

— Девять...

— А принесть четыре; гдѣ же другія пять?

— Тетя Теофиля...

— Тетя Теофиля! Чтобъ ей пусто было, этой горячкѣ! Не смѣй туда носить, слышишь! У-у, когда-бъ я могла, то разорвала бы ее! — брызгая слюной, бѣсилась тетя Анеля.

— А кто-жъ ему будетъ на порохъ давать, панна Анеля?—лукаво поблескивая темными глазками, вступался вертѣвшийся тутъ же Зарембинскій.

Старая дѣва обдавала его презрительнымъ взглядомъ.

— Это еще что за мецената (адвокатъ)? Вы бы, пане Маріане, лучше смотрѣли за своей ногой...

Зарембинскій отступаль, прихрамывая и вытирая платкомъ блѣдное, восковое лицо.

— Нога моя останется при мнѣ, а только зачѣмъ вы плюетесь, панна Анеля?

Этого она ужъ не могла вынести.

— Лайдаки, жebraки (попрошайки), несчастные!

И уходила, оглушительно хлопая и безъ того вотъ-вотъ готовой сорваться съ петель дверью.

Во время этихъ сценъ Антекъ больше отмалчивалься. Спокойно, съ отбѣнкомъ сожалѣнія въ сѣрыхъ и ясныхъ глазахъ, смотрѣль племянникъ на тетю. Онъ понемалъ и прощаль эту болѣзненную, кипящую злобу одинокаго,

никѣмъ нелюбимаго существа. Ни тепла, ни ласки, ни радостей... И особенно жалѣль онъ тетю Анелю, если на ней было какое-то подобіе засаленнаго и рванаго капота, перетянутаго въ поясѣ облѣзлымъ шнуркомъ, что рѣзче и уродливѣй подчеркиваль выдавшийся какъ арбузъ животъ и чахлую, плоскую грудь.

Зарембинскій любиль циркъ. Слабago и хилаго калѣку, его тянуло ко всему сильному, ловкому, смѣлому. Быть-можетъ, поэтому онъ такъ и привязалься къ Антеку.

Постояннаго цирка въ городѣ не было. Но дважды въ годъ расклеенные повсюду анонсы возвѣщали скорое прибытіе какой-нибудь „знаменитой“ — непременно знаменитой — труппы. На одной изъ площадей начинали строить временный циркъ. Зарембинскій и Антекъ съ любопытствомъ бродили у круглага деревяннаго остова, гдѣ копошились плотники съ топорами и пилами. Позже, къ концу работъ, начинали появляться члены „знаменитой“ труппы—наѣздники, стройные, гибкіе, съ наглыми лицами, черными усиками, въ помятыхъ, набекрень, цилиндрахъ, въ ботфортахъ и съ хлыстами. Появились немолодые, увядшія дамы, въ которыхъ мудрено было узнать тѣхъ граціозныхъ красавицъ, что, озаренныя бенгальскимъ огнемъ, въ трико и коротенькихъ юбкахъ, посылали публикѣ съ плоскихъ бахромчатыхъ сѣделъ кокетливые воздушные поцѣлуи. Появляль толстый, плечистый, низко выстриженный силачъ съ широкимъ, тупымъ лицомъ и въ клѣтчатоу каскеткѣ. Зарембинскому эти люди казались странными, особой породы существами. Онъ завидоваль ихъ свободной жизни.

Результатомъ посѣщеній цирка была доморощенная гимнастика, смастеренная на заглошемъ бурьяномъ и крапивою дворѣ. Пріятели устроили параллельные брусья, трамплинъ, повѣсили добытыя откуда-то ржавыя кольца. Зарембинскій представляль собою публику, Антекъ — артистовъ. Бѣлокурая Ванда не рѣшалась подойти близко. Съ порога, стоя на одной ногѣ и подогнувъ другую, какъ журавликъ, она издали смотрѣла на „штуки“ своего брата. Антекъ быстро усвоиль искусство ходить на рукахъ, за что тетя Анеля презрительно клеймила его „комедантомъ“.

Просидѣвъ два года въ четвертомъ классѣ, Антекъ съ грѣхомъ пополамъ переползь въ пятый. Но тутъ за одно приключеніе, разнесшееся по городу съ такою же быстротою, какъ и сцена съ попечителемъ, Антека выгнали изъ училища.

Въ концѣ августа, по обыкновенію съ Зарембинскимъ, онъ собрался на утокъ. Выѣхали съ вечера, съ тѣмъ, чтобъ переночевать въ камышахъ и чуть свѣтъ—самое лучшее время—поохотиться.

Дорогой, уже сумерками, они причалили къ песчаному, густо заросшему лозой острову. Раздѣлись, вошли въ воду. Солнце спряталось. Было мрачно и тихо. Почернѣла спокойная, зеркальная гладь воды. Далеко на гребнѣ холмовъ загорался огнями городъ. Ружье, платье, припасы лежали въ душегубкѣ, наполовину вытащенной на берегъ.

Дальше какъ по поясъ Зарембинскій не рѣшался войти въ воду. Безъ всякой зависти, скорѣй съ любовной гордостью смотрѣль онъ, какъ плаваель Антекъ. И было чѣмъ полюбоваться! Свободными сильными взмахами рукъ,—ни малѣйшихъ брызгъ,—Антекъ быстро уносиль впередъ. Широкая мускулистая грудь его все время была надъ водою.

— Эй вы, „карандаши“!—послышался вдругъ хриплый окрикъ.

Зарембинскій оглянуль первый. У лодки стояли двое босыхъ дожихъ оборванцевъ. Встрѣча съ ними позднимъ вечеромъ, да еще на берегу пустыннаго острова, не сулила ничего добраго.

Испугавшійся Зарембинскій плачущимъ голосомъ зываль къ безмятежно разсѣвающимъ Днѣпру Лойку:

Антекъ, Антекъ, на милость Бога... босяки!



Вторженіє гунновъ въ Галлію въ 451 г. Картина К. Несинъ-де-ла-Флосса, гравюра Бопля.



Зигфридъ въ Исландіи. Картина Р. Дейгаса, гравюра Бошга.

А босяки, захвативъ наскоро платье „карандашей“ и дѣдовскую пистонувку, уже исчезали въ кустахъ.

Антекъ не плыль,—стрѣлой мчался къ берегу. Босяки не успѣли далеко отойти, настигъ онъ ихъ въ заросляхъ. Сѣрые глаза Антека горѣли. Съ перекосившимся лицомъ сжималъ онъ еще мокрые кулаки.

— Отдайте нашу одежду!

— Пошелъ, пошелъ къ чертямъ! Подякуй (поблагодари) Бога, что цѣль останешься!..

— Отдайте назадъ!—ораль въ изступленіи Антекъ.

— Вотъ мы тебѣ сейчасъ дадимъ звону!

Они побросали на песокъ вещи, ружье и схватили юношу. Антекъ не потерялся: рѣзкимъ движеніемъ освободилъ скользкія отъ воды руки и, размахнувшись, наотмашъ хватилъ кулакомъ ближайшаго оборванца въ переносицу. У того хлынула кровь, онъ шлепнулся навзничь. Не давая опомниться, Антекъ сбиль съ ногъ другого и, сидя на немъ верхомъ, молотилъ кулакомъ по головѣ и лицу. Колѣнами онъ вдавилъ его руки въ песокъ, лишая возможности защищаться; Антекъ избилъ его до безпамятства, собралъ одежду, ружье и, оглядываясь, двинулся къ лодкѣ. Перетрусившій на-смерть Зарембинскій катался на берегу въ истерикѣ.

— Ахъ, Антекъ... я думалъ, онъ тебя... Ахъ, Антекъ!..

— Не они меня, а я ихъ!— побѣдоносно возразилъ пріятель и наивно прибавилъ:—вотъ чортъ, я не думалъ, что я такой сильный!

Торопливо, дрожащими отъ неулегшагося волненія руками, онъ одѣвался. Пошатываясь отъ побоевъ, какъ пьяные, вышли изъ-за кустовъ босяки.

— Здорово же ты дерешься, карандашъ собачій, только мы васъ не выпустимъ, чортъ васъ раздери... Эхъ, еслибъ камень!..

— А это видѣлъ!

Схвативъ ружье за конецъ дула, Антекъ словно паллицей описалъ надъ головой кругъ. Засвистѣлъ только воздухъ.

— Годи, годи, мы васъ еще подстережемъ, кишки выпустимъ!— грозился дюжій босякъ, спокойно утирая рукавомъ окровавленный носъ.

Возвратились съ охоты. Зарембинскій, ковьяля, побѣждалъ рассказывать товарищамъ о подвигѣ Антека. Узнало и начальство. Директоръ потребовалъ къ себѣ Лойка.

— Можете убираться на всѣ четыре стороны! Скажите вашему отцу, пусть придетъ за бумагами.

Антекъ опѣшилъ.

— Чѣмъ же я виноватъ?

Директоръ всплеснулъ руками.

— Онъ спрашиваетъ, онъ еще спрашиваетъ, чѣмъ онъ виноватъ! Во-первыхъ, охотитесь: вы знаете, что ученикамъ охота строго воспрещается... Да еще въ классное время. А во-вторыхъ, вы—забѣйка. Подрался съ какими-то грязными босяками.

— Они меня хотѣли ограбить, убить хотѣли...

— Убить! Да васъ, милѣйшій, долбней не прошибешь. Хотѣлъ бы я знать, кто васъ убьетъ? Срамъ, позоръ, пачкаете заведеніе! Недоставало, чтобъ эти босяки припили ко мнѣ съ окровавленными мордами жаловаться. Всего лучшаго желаю вамъ. Скажите отцу... А нѣтъ—мы ему сами... казеннымъ пакетомъ...

III.

Антекъ очутился на распутѣ. Вышибленный изъ колеи, онъ положительно не зналъ, что съ собой дѣлать. До сихъ поръ онъ учился. Зачѣмъ—онъ тоже не зналъ. Выло, лѣниво, но все-таки учился. А теперь... Цѣлый рядъ семейныхъ совѣтовъ не привелъ ни къ чему. Отецъ сталъ еще мрачнѣе; тетя Анеля шипѣла:

— Что-жъ, теперь одно остается,—поступай въ гицеля! Будешь собакъ бить, шляхетскій родъ Лойко прославлять. А все этотъ проклятый Зарембинскій. Охъ, перебью-жъ я ему и другую ногу...

Антеку шелъ восемнадцатый годъ. На видъ, по фигурѣ, можно было дать двадцать два. Но лицо,—еще и пушокъ не сѣялся,—выдавало зеленого юношу.

У тети Теофили сохранились по мужу кой-какія связи. Она торжественно облачилась въ добытое изъ тяжелаго пузатаго комода, пропахнувшее нафталиномъ шелковое платье съ чернымъ стеклярусомъ и пошла къ управляющему акцизными сборами. На счастье Антека, въ губернскомъ акцизномъ управленіи открывалась вакансія младшаго писца съ тринадцатирублевымъ жалованьемъ. Сынъ сталъ получать больше отца. Въ глубинѣ души Игнатій Лойко былъ сильно уязвленъ этимъ...

Великодушіе тети Теофили не ограничилось хлопотами. Изъ самолюбія, чтобъ племянникъ ея походилъ „на людей“, она сшила ему сюртучную пару добротнаго крѣпкаго сукна. Но и сюртукъ, подобно ученическому мундиру, трещалъ по швамъ на могучемъ, стихійно растущемъ Антекѣ.

Сослуживцы смотрѣли на него скорѣй какъ на лошадь, а не на человѣка. Но въ этомъ была примѣсь уваженія.

— Антонъ Игнатьевичъ, покажите ваши мускулы.

— Вамъ приходилось драться, то-есть бить кого-нибудь?

— А ну, поднимите меня одной рукой!..

И Антекъ съ кротостью демонстрировалъ мускулы, рассказывалъ свою единственную драку съ босяками и поднималъ одной рукой сосѣднихъ писцовъ.

Канцелярскія занятія менѣе всего были ему по душѣ. Перо отказывалось повиноваться его большимъ пальцамъ. Буквы изъ-подъ нихъ выходили толстыя, жирныя. При всемъ желаніи, тонко писать онъ не могъ.

Антекъ скучалъ, томился. Зимой еще туда-сюда, но лѣтомъ—жарко, душно, пахнетъ сургучомъ, клеємъ: въ окнахъ съ глухимъ звономъ бьются жужжащія мухи...

Дружба Антека съ Зарембинскимъ, который былъ уже въ шестомъ классѣ, оставалась прежней. Какъ и во дни совѣтнаго пребыванія на одной скамейкѣ, они встрѣчались, проводили вмѣстѣ время, охотились. Они пошли совсѣмъ разными дорогами, но это не внесло межъ ними охлажденія, что бываетъ у людей сплошь да рядомъ.

Всѣ свои карманныя деньги Зарембинскій тратилъ на циркъ. Когда же въ городъ впервые пріѣхали вмѣстѣ съ циркомъ борцы, онъ совсѣмъ ошалѣлъ. Цѣлый день проходилъ какъ въ туманѣ. Учебники валились изъ рукъ. Съ нетерпѣніемъ ждалъ Зарембинскій вечера. Наѣздники, жонглеры, клоуны, акробаты уже не интересовали его. Онъ смотрѣлъ на нихъ какъ на неизбѣжное зло, за которымъ слѣдуетъ желанная борьба. Его оживленіе начиналось съ момента, когда круглая арена вся покрывалась толстымъ зеленымъ сукномъ и подъ звуки марша въ ногу стройно выходили сильные мускулистые борцы.

Это были первые годы всеобщаго увлеченія только что насаждавшейся у насъ французской борбой. Красивое, пластическое безопасное состязаніе въ ловкости, чуждое тѣхъ дикихъ безобразныхъ схватокъ съ членовредительствами и увѣчьями, которыми обыкновенно заканчивалось единоборство ярмарочныхъ силачей съ любителями изъ публики, крючниками, мясниками, солдатами. Ковьяля, Зарембинскій проникалъ за кулисы, вѣрнѣе, въ конюшни. Приткнувшись гдѣ-нибудь у досчатой стѣны съ керосиновой лампочкой, онъ близко наблюдалъ потныхъ, разгоряченныхъ борьбою атлетовъ, вешуивался въ ихъ международную нѣмецко-французскую, польско-эстонскую рѣчь. Говорили и по-турецки. Борцы говорятъ на всѣхъ языкахъ міра.

На фонѣ цирковыхъ впечатлѣній Зарембинскій все чаще и чаще вспоминалъ своего друга. Антекъ силенъ, почти гимнастъ, отчего бы не сдѣлаться ему борцомъ. Слава, деньги, тысячная толпа рукоплещущихъ зрителей—куда завиднѣе, чѣмъ переписываніе за гроши какихъ-то скучныхъ свидѣтельствъ и протоколовъ.

Хилый, волочащий ногу юноша, съ блѣднымъ восковымъ личикомъ и темными бѣгающими глазами, твердо остановился на мысли использовать надлежащимъ образомъ силу и мышцы Антека. Изъ книги Пытлясинскаго „Французская борьба“ онъ узналъ, что борцомъ можетъ сдѣлаться почти всякій человекъ средней силы,—необходимы, конечно, подготовка и упражненія.

Живыя иллюстраціи Зарембинскій видѣлъ на аренѣ. Невысокій худощавый Леммерманъ (смуглый, въ нафабранныхъ усахъ, директоръ цирка торжественно представилъ его публикѣ „чемпіономъ міра“) — безъ особеннаго труда, иногда шутя побѣждалъ и опрокидывалъ на обѣ лопатки плечистыхъ здоровенныхъ гигантовъ.

Зарембинскій раскрылъ отъ изумленія ротъ, узнавъ, что Леммерманъ получаетъ въ день сто рублей.

— Вотъ это я понимаю!..

Распаленный восторгами пріятеля, пошелъ на борьбу и Антекъ.

Сначала онъ разочаровался.

— Какая же это борьба, топчутся на мѣстѣ, ловятъ одинъ у другого руки?

Но когда эти спокойные приемы перешли въ стремительныя нападенія, когда борцы, хватая противниковъ за голову, бросали ихъ въ воздухъ, падали сами, векакивали, схватывались вновь, — Антекъ впивался пальцами въ заборъ, отдѣлявшій галерку. Онъ слѣдилъ за перемѣнчивой борьбой съ затаеннымъ дыханіемъ. Она увлекала его.

— И ты можешь такъ! — соблазнялъ Зарембинскій.

— Я?.. Ты съ ума сошелъ!

— И не думалъ. Ей-Богу можешь, вотъ посмотришь! Святые они, что ли? Вотъ мнѣ говорили, этотъ самый Войтченко прежде кули съ барокъ таскалъ въ Кременчугѣ, а теперь онъ борець. Чѣмъ же ты хуже его? Хочешь устрою, — ей-Богу устрою!..

И Зарембинскій устроилъ...
IV.

— Дома господинъ Леммерманъ?

Расшитый галунами швейцаръ Европейской гостиницы, лучшей въ городѣ, снисходительно осмотрѣлъ хромого „карандаша“ и молодого человека въ суконномъ сюртукѣ и бѣлой фуражкѣ. Потомъ небрежно уронилъ: — У себя-съ, только не знаю, чи примуть ли...

— Примуть, примуть, — закивалъ „карандашъ“: — они намъ назначили воскресенье утромъ.

— А, коли назначили... У третьемъ номерѣ, второй этажъ.

Пріятели взошли по мраморной лѣстницѣ съ малиновой, перехваченной сверкающими мѣдными прутьями дорожкой и остановились у третьяго номера. Зарембинскій постучалъ.

— Страшно, я уйду, — сказалъ Антекъ.

— Поздно, братишекъ, поздно. А можетъ-быть твое счастье за этими дверями.

Глухой голосъ отвѣтилъ что-то.

Первымъ вошелъ Зарембинскій. Леммерманъ въ одномъ бѣлѣ сидѣлъ въ креслѣ. Гости оторопѣли: дѣйствительно, съ непривычки это было странное зрѣлище. Шею борца охватывало полотенце съ продѣтой внизу двухпудовой гирей. Леммерманъ методически опускалъ и подымалъ голову, и вмѣстѣ опускался межъ его колѣнями двухпудовикъ.

— Садитесь, молодые люди, — продолжалъ онъ свои упражненія. — Тренируюсь! Любящій свое дѣло борець, который однако не любитъ, чтобъ его клали, долженъ тренироваться каждый день. Это называется упражненіемъ шейныхъ мускуловъ. Если сильная шея, вамъ не такъ легко сдѣлають *tour de tête*... Я кончилъ...

Борець развязалъ полотенце, выпрямился, стройный, упрутій, подбросилъ къ потолку двухпудовикъ и безъ малѣйшаго усилія, какъ мячъ, цѣпко поймалъ его за ушко.

Обрусѣвшій во второмъ поколѣніи эльзасецъ, Леммерманъ говорилъ почти безъ акцента. Низко выстриженная голова, переходившая въ могучую шею. Бритый подбородокъ. Топорщились рыжеватые усы.

— Это и есть вашъ протезе? Посмотримъ... Встаньте и подойдите сюда.

Антекъ всталъ и подошелъ.

— Ничего, матеріаль, кажется, есть...

Твердыми пальцами — отъ ихъ прикосновенія Антеку было больно — Леммерманъ серьезно, какъ врачъ, осмотрѣлъ плечи, грудь, руки, ноги.

— Ничего, матеріаль есть, — повторилъ онъ: — только не напрягайтесь... Какъ всегда...

Красный отъ волненія Зарембинскій слѣдилъ за этой процедурой такъ, словно его собственная участь рѣшалась.

— Сколько вамъ лѣтъ?

— Девятнадцатый...

— Пройдите туда, — указалъ борець слѣдующую комнату.

Первая была заставлена мягкой золоченой мебелью, высокими трюмо, вторая — побольше — совершенно пустая. Едва лишь приѣхавъ съ вокзала, Леммерманъ велѣлъ убрать вонъ изъ комнаты всю обстановку. Полъ на вершокъ засыпали тоненькими стружками, а сверху плотно легло сукно, такое же зеленое, какъ и въ циркѣ. Получилась квадратная, мягкая, удобная для борьбы арена. Каждый день Леммерманъ тренировался на ней съ кѣмъ-нибудь изъ товарищей. У стѣнъ лежали гири, штанги, длинные желѣзные стержни съ шарами, съ цѣлыми системами сплошныхъ чугунныхъ колець на обоихъ концахъ. Все это громадное, точно для великановъ, тяжелое — обыкновенному человеку съ мѣста не сдвинуть. Слово предвкушая какое-то заманчивое танство, съ мольбою въ глазахъ, Зарембинскій спросилъ:

— А мнѣ можно туда?

— Можно, можно, ступайте... Я сейчасъ...

Леммерманъ подошелъ къ громадному, оклеенному цвѣтными ярлыками отелей всѣхъ странъ, сундуку и до былъ коротенькіе полосатые панталоны. Въ такихъ ку паются въ морѣ.

— Совѣмъ подушка, — восторгаясь, пробовалъ Зарембинскій ногою зеленое сукно.

— Раздѣвайтесь, — сказалъ борець Антеку.

Антекъ не понялъ.

— Раздѣвайтесь... Снимайте этотъ дурацкій сюртукъ, уродуетъ фигуру только. Снимайте все. Когда останетесь въ томъ, въ чемъ родила васъ ваша почтенная мамаша, надѣнете вотъ это, — протянулъ онъ полосатые панталоны.

По мѣрѣ того, какъ раздѣвался Антекъ, Леммерманъ проникался къ нему все болѣе и болѣе вниманіемъ.

— Богатая грудная кѣтка! Дышите; еще... славное дыханіе. Носомъ! Носомъ! Борець съ одышкой, будь онъ Самсонъ, — никуда не годится. Пьете?

— Пью...

— Что же именно?

— Чай, молоко, воду...

— Молодецъ! — хлопнулъ Леммерманъ его по плечу

Антекъ невольно присѣлъ.

— Больно? — удивился борець: — продолжайте въ такомъ же духѣ. Ни водки ни пива, ничего спиртнаго. Предоставьте это ярмарочнымъ атлетамъ. Мяса ѣдите много?

— Намъ не по карману мясо.

— Отлично дѣлаете. Когда оно вамъ будетъ по карману, — тоже поменьше. Отъ мяса борець тяжелѣетъ, сопливымъ становится. Да, годика чрезъ три на васъ можно будетъ изучить анатомію.

Леммерманъ — онъ былъ ниже Антека на полголовы — отступилъ.

— Стойте твердо, лѣвую ногу впередъ, — укрѣпитесь!



Картини Н. Сергеева (XXV Юбилейна Виставка 1907 г. «Общество Русских Авторов») въ С.-Петербурѣ, авт. «Нива».

Онъ приблизился и короткимъ движеніемъ ударилъ его ладонью по шеѣ. У Антека помутилось въ глазахъ. Онъ шлепнулся ничкомъ на сукно.

— Съ непривычки, — утѣшилъ его Леммерманъ. — Настанетъ время, когда вы не будете замѣчать такихъ пустяковъ... Въ головѣ туманъ?

— Туманъ, — покорно согласился Антекъ.

— Другіе новички летятъ отъ такого удара на двѣ сажени. Пальцы сильные? Возьмите обѣими руками... что есть силы...

Антекъ вцѣпился въ руку борца повыше кисти. Леммерманъ, не мѣняя позы, дернулъ руку внизъ. Пальцы Антека разжались.

— А теперь свою!

Рука Антека очутилась въ тискахъ.

— Освобождайте!..

Антекъ рванулся всѣмъ тѣломъ, въ лицо хлынула кровь. Но тиски сжались крѣпче, больнѣе.

— Будетъ, — отпустилъ его Леммерманъ.

Антекъ дулъ на зацѣпленную руку, трясъ ею въ воздухѣ.

Зарембинскій олицетворялъ собою одно сплошное изумленіе.

„Не человѣкъ, а дьяволъ!“ — думалъ онъ съ жуткимъ восторгомъ.

— Для начинающаго борца больше чѣмъ надо... Взгляну вашу гибкость. Сдѣлайте мостъ!

— Мостъ?

— Развѣ же ты не знаешь, — заволновался пріятель. — Вотъ такъ, — тутъ ноги, тутъ голова...

Леммерманъ махнулъ Зарембинскому: — „оставь, молъ!“

— Когда-то я въ молодости считался однимъ изъ первыхъ мостовиковъ... Въ сорокъ два года труднѣе...

Леммерманъ сталъ медленно перегибаться назадъ. Выстриженное темя, опускаясь все ниже и ниже, коснулось наконецъ пола. Тѣло борца представляло упругую выгнутую арку. Онъ разставилъ шире ноги, укрѣпился на рукахъ.

— Садитесь мнѣ на грудь, — сказалъ онъ снизу чужимъ, страннымъ голосомъ.

— Я боюсь...

— Садитесь, говорятъ вамъ!

Антекъ осторожно присѣлъ на эту живую арку.

— Смѣлѣй, какъ слѣдуетъ!

Арка изъ человѣческихъ мускуловъ не дрогнула, не шевельнулась.

— Баста, убирайтесь!

Голова отдѣлилась отъ пола. Не мѣняя положенія ногъ, борецъ быстро поднялся какъ ни въ чемъ не бывало.

Затѣмъ Антекъ продѣлалъ мостъ, не „съ ногъ“, конечно, какъ Леммерманъ. Сначала пришлось лечь на полъ.

И гибкостью новичка остался доволенъ борецъ.

Антекъ одѣлся. Перешли въ первую комнату. Леммерманъ крутилъ усы.

— Согласенъ принять васъ въ ученики. Ручаюсь, будете слушать, сдѣлаю изъ васъ борца...

— Антекъ, слышишь?

Антекъ и слышалъ и не слышалъ. Онъ былъ охваченъ какой-то блаженной растерянностью.

— Должность гдѣ-то имѣете? Надо бросить... Для борьбы все надо бросить. Сегодня здѣсь, завтра въ Петербургѣ, въ Парижѣ, въ Миланѣ... Черезъ мѣсяць уже стану выпускать васъ, для практики, черезъ два — будете получать десять рублей въ сутки. Кто у васъ изъ старшихъ есть?

— Отецъ и тетушка...

— Пришлите сюда котораго-нибудь, надо уговориться..

А теперь — до свиданія...

Вечеромъ въ уборной цирка, надѣвая трико, Леммерманъ сказалъ борцу Тампио:

— Ну, Жоржъ, нашелъ я ученика — вотъ матеріалъ! Не я буду, если не сдѣлаю его чемпиономъ міра...

Тампио, блондинъ-эстонецъ, пронически улыбнулся холодными свѣтлыми глазами:

— Воображаю!

— А вотъ какъ начнетъ тебя бросать, тогда не будешь скалить зубы.

— Ты думаешь?

— Не думаю, увѣренъ...

Въ уборную черезъ полураскрытую дверь хлынули громкіе звуки военного марша.

— Зовите борцовъ! — раздался чей-то грубый голосъ.

Въ дверяхъ стоялъ человѣкъ въ бѣлыхъ рейтузахъ, ботфортахъ и расшитой шнурами венгеркѣ.

— Господа борцы, пожалуйста на парадъ...

(Продолженіе слѣдуетъ).



Санитарный поѣздъ Краснаго Креста.

Общій видъ поѣзда на 180 мѣстъ, командированнаго осенью 1906 г. въ сгорѣвшій г. Сызрань (Симбирской губ.) для борьбы съ эпидеміей. По фот. Алексѣева авт. «Нивы».

Искусственное воспроизведение живыхъ существъ.

Очеркъ М. Орлова. (Съ 2 рис.)

Въ книгѣ знаменитаго швейцарскаго врача Парацельза (род. 1493, † 1541 г.), озаглавленной: «*Archidoxorum Libri Decem*», ученые сумѣли обуздать свои вождѣнія и смиренно мечтали хотя бы о томъ, чтобы создать простую клеточку, зачаточный элементъ жи-

вого организма. Такія попытки дѣлались много разъ, но давали результаты столь нерѣшительные и сомнительные, что о нихъ говорили очень недолго; триумфъ «созданія жизни» быстро ступевывался и предавался забвенію.

И вотъ внезапно, уже въ наши дни, нѣмецкій профессоръ Стефанъ Ледюкъ прогремѣлъ на весь свѣтъ своимъ новымъ и необычайнымъ открытіемъ. Онъ создалъ, правда, не *человѣчка*, но все же то, что ему удалось создать, представляло собою организмъ. Онъ дѣлалъ всю операцію «созданія» на глазахъ у публики. Онъ бралъ извѣстнымъ образомъ составленную жидкость, питательную среду, клалъ въ нее сѣмя, зародышъ, составленный тоже на глазахъ у присутствующихъ изъ неорганическаго вещества, и это сѣмя тутъ же, на глазахъ у всѣхъ, прорастало, давало стебель, листья, цвѣты и плоды—словомъ, развивалось въ полное и законченное растеніе. Пресса живо подхватила открытіе, и скоро весь міръ узналъ, что вѣковѣчная тайна открыта, найдено средство творить и созидать жизнь.

Однако недоразумѣніе быстро рѣсѣлось. «Новость» оказалась изрядно старою.

Еще старымъ алхимикамъ было извѣстно, что многія минеральныя вещества при кристаллизаціи принимаютъ всевозможныя, часто весьма причудливыя формы. Изъ области повседневной жизни можно напомнить хотя бы ледяныя узоры на окнахъ: всякій знаетъ, что эти узоры — кристаллизованный ледъ; а вѣдь чего-чего ни нарисуетъ иной разъ добрый морозъ! Давно стало извѣстно,



Санитарный поѣздъ Краснаго Креста. Внутренній видъ вагона для больныхъ дѣтей. По фот. Алексѣева авт. «Нивы».

имѣется одинъ удивительный рецептъ. Надо взять то-то и то-то, столько-то и столько-то; но чего именно—этого, къ сожалѣнію, мы здѣсь привести не можемъ, да и не въ этомъ дѣло, а въ томъ, что въ концѣ концовъ должно получиться послѣ выполненія всѣхъ предписываемыхъ почтеннымъ авторомъ операцій.

«Черезъ сорокъ дней, — продолжаетъ свое повѣствованіе Парацельсъ:—вы увидите въ сосудѣ движущуюся крошечную человѣческую фигурку, совершенно явственную, но почти безтѣлесную. Если вы будете питать этотъ зародышъ небольшимъ количествомъ человѣческой крови и заботливо выдержите его въ продолженіе сорока недѣль при такой температурѣ, какая обычно бываетъ во чревѣ лошади, то вы увидите, что твореніе это постепенно совершенствуется и принимаетъ законченный видъ, и вы создадите настоящаго ребенка, только безконечно-малаго. Это будетъ то, что мы называемъ *homunculus* — человѣчекъ. Искусство, давшее ему жизнь и умѣющее поддерживать въ немъ эту жизнь, дѣлаетъ его однимъ изъ удивительнѣйшихъ чудесъ человѣческой науки...» и т. д.

Это вѣчное мечтаніе человѣческаго духа—создать жизнь, похитить у природы или у ея творца самую сокровѣннѣйшую и высшую тайну, до сихъ поръ еще не угасло. Положимъ, неопытная наука древности и среднихъ вѣковъ приступала къ дѣлу ужъ черезчуръ серьезно, стремилась создать прямо челоѣка. Вплослѣдствіи этотъ чрезмѣрный апломбъ понемногу спалъ,



Санитарный поѣздъ Краснаго Креста. Внутренній видъ вагона для больныхъ женщинъ. По фот. Алексѣева авт. «Нивы».



Санитарный поезд Красного Креста. Внутренний вид вагона для остро-заразных больных мужчин. По фот. Алексеева авт. «Нивы».

что иные вещества, кристаллизуясь, принимают ветвистые формы, очень напоминающие растения. Алхимики знали эти причудливые кристаллообразования и так прямо и называли их *древцами*; имь были известны древа Дианы, Юпитера, Марса, Сатурна. Металлы были посвящены богам древности и носили их имена: серебро было металлом Дианы, олово — Юпитера, железо — Марса, свинец — Сатурна. Отсюда и эти названия причудливых металлических кристаллообразований.

Если в раствор ляписа (азотнокислого серебра) влить немного ртути, то она возстановит, как выражаются химики, серебро в металлическом виде; оно при этом соединится со ртутью, образует с нею амальгаму, и эта амальгама разрастется в жидкости роскошным ветвистым кустом: это и будет «дерево Дианы». Оно образуется в особенно изящных и роскошных формах, если действовать по следующему рецепту. Надо взять крепкие, насыщенные растворы азотнокислого серебра и азотной кислоты; первого беруть 3 части по весу, второй — 2 части. Обь эти жидкости смешивают, а затьм кладут в смесь некоторое количество серебряной амальгамы, составленной из 7 частей ртути и 1 части серебра. Образующееся при этом «дерево Дианы» заполняет своими многочисленными ветвями весь сосуд, а яркие блестящие серебра обьливают со всех сторон эти веточки подобно листочкам.

Но этот опыт дорог и не каждому доступен. Гораздо легче получить «Сатурново дерево», которое тоже очень эффектно. Для этого надо взять в любой аптеке продающееся, очень дешевое вещество, свинцовый сахар (уксуснокислый свинец) и распустить его в большом количестве воды, чтобы получить слабый раствор. Потом надо взять оцинкованной проволоки, нарезать ее на куски

и скрепить эти куски между собою так, чтобы получился грубый остов древовидной формы, нечто в родъ ствола с ветвями, и этот ствол опустить, хоть на нить, в раствор свинцового сахара. Цинк будет вытеснять свинец из раствора, и выдвигавшийся свинец будет кристаллизоваться; его прелестные, блестящие кристаллики густо обьливают проволоку, образуя на ней веточки и листочки. Иногда это свинцовое дерево удивительно хорошо удается и принимает изящнейший вид.

Такие минеральные деревья были известны еще в глубокой древности, задолго до возникновения алхимии. Существуют минералы, имеющие такое удивительное сходство с растительными формами, что их долго и упорно считали окаменелыми растениями. Минералогии называют такие естественные кристаллообразования — дендритами, от греческого *δένδρον* — дерево. Около Флоренции попадаются известняки, окристаллизованные в такую форму; любители драгоценных камней хорошо знают и очень ценят так-называемые древовидные агаты, с прелестными, вкрапленными в них, ветвистыми фигурами.

Вот такое именно вещество, способное давать ветвистые, напоминающие по виду растения, формы и послужило Ледюку материалом для его чудесного открытия. Так как эти опыты не особенно хитры, не требуют никаких особо дорогих или редкостных приспособлений, то мы и опишем их подробно, чтобы каждый любознательный читатель мог, если вздумает, повторить их.

Прежде всего надо сделать *стму*, то самое сьма, которое Ледюк сьма передь своею изумленною публикою. Для его изготовления надо запастись либо мьдным (синимь), либо жельзным купоросомь и виноградным сахаромь, или глюкозою; это очень дорогое вещество, стьбит копейк 15 фунт. Возьмите 2—3 золотника глюкозы, положите в ступку, прибавьте кь ней 1 золотник купороса и тщательно разотрите,



Санитарный поезд Красного Креста. Внутренний вид вагона-амбулатории во время перевязки. По фот. Алексеева авт. «Нивы».

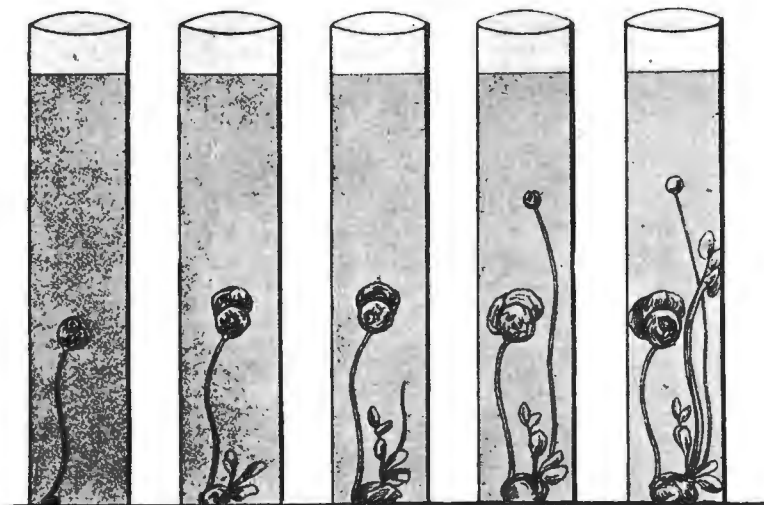

Искусственное воспроизведение живых существ. Рис. 1. Опыты Ледюка. Искусственные растения. По фот. авт. «Нивы».

чтобы получить однообразную массу. Это и будет сѣмя Ледюковского опыта.

Теперь для этого сѣмени надо приготовить ту почву, въ которой оно растетъ, питательную среду. Для нея надо запастись желатиною, морскою солью и желѣзисто-синеродистымъ калиемъ. Первые два вещества достать легко, третье же очень ядовито, и его можно добыть лишь въ аптекъ, по рецепту врача. Впрочемъ, иногда его можно бываетъ достать въ москательныхъ лавкахъ, гдѣ оно продается подъ именемъ синь-кали, или желтой соли. Прежде всего растворите желатину въ водѣ, подогревъ воду, чтобы получился густой растворъ. Въ этотъ растворъ надо прибавить нѣкоторое количество смѣси, составленной изъ 2 частей синь-кали и 1 части морской соли. Когда оба вещества разойдутся въ желатинномъ студнѣ, надо его разлить, пока онъ еще не остылъ и не застыл, въ бокалы. Лучше всего для этого годятся тѣ такъ-называемые пробирные цилиндрики, которые употребляются въ химическихъ лабораторіяхъ; цѣна ихъ 3—5 копеекъ штука, смотря по величинѣ.

Теперь все готово для опыта. Остается только изъ купоросно-глюкозной массы скатать шарики, величиною, примѣрно, въ горошину, и положить въ каждую посудину съ желатиною, заправленную солями, по одной такой горюшнѣ, а затѣмъ наблюдать, что изъ этого выйдетъ. Картина будетъ нѣсколько различна смотря по составу сѣмени, т.-е. потому, сверчено ли оно изъ мѣднаго или желѣзнаго купороса.

Комочки изъ мѣднаго купороса начнутъ «прорастать» черезъ десять-пятнадцать часовъ. Но надо объяснить, въ чемъ собственно будетъ заключаться это прорастаніе. Если вы возьмете прямо растворъ синь-кали и растворъ мѣднаго купороса и сольете обѣ эти жидкости вмѣстѣ, то въ смѣси сейчасъ же появится густой шоколаднаго цвѣта осадокъ; этотъ осадокъ — желѣзисто-синеродистая мѣдь; растворъ желѣзнаго купороса даетъ съ растворомъ синь-кали бѣлый осадокъ, постепенно синѣющій. Въ густомъ студнѣ желатины и въ смѣси съ глюкозою картина выходитъ нѣсколько иная; химическій процессъ тутъ тотъ же, но внѣшній видъ явленія иной. Въ химіи извѣстно множество случаевъ, когда одно и то же вещество получается въ разныхъ видахъ, смотря по обстоятельствамъ его образованія. Такъ, напр., если мы въ холодный растворъ свинцоваго сахара капнемъ соляной кислоты, то получится бѣлая муть такого вида, какъ будто въ жидкость всыпали мѣлу и разболтали его; если же взять горячій растворъ, то сначала никакого осадка вовсе не будетъ, и только тогда, когда жидкость остынетъ, изъ нея выпадетъ осадокъ, но уже не безформенный, не простой бѣлый порошокъ, а предельнѣйшіе блестящіе безцвѣтные кристаллики; одно и то же вещество, хлористый свинецъ, въ этихъ двухъ случаяхъ получается въ совершенно различномъ видѣ. Та же исторія и въ опытѣ Ледюка.

Сѣмя съ мѣднымъ купоросомъ выпускаетъ изъ себя бурныя нити желѣзисто-синеродистой мѣди. Эти нити тянутся вверхъ



Карль Линней (1707—1778). По грав. авт. «Нивы».

наго строенія растительныхъ тканей, т. е. сосудовъ, клеточекъ съ ихъ обычнымъ содержимымъ, протоплазмой. Мѣдное растеніе

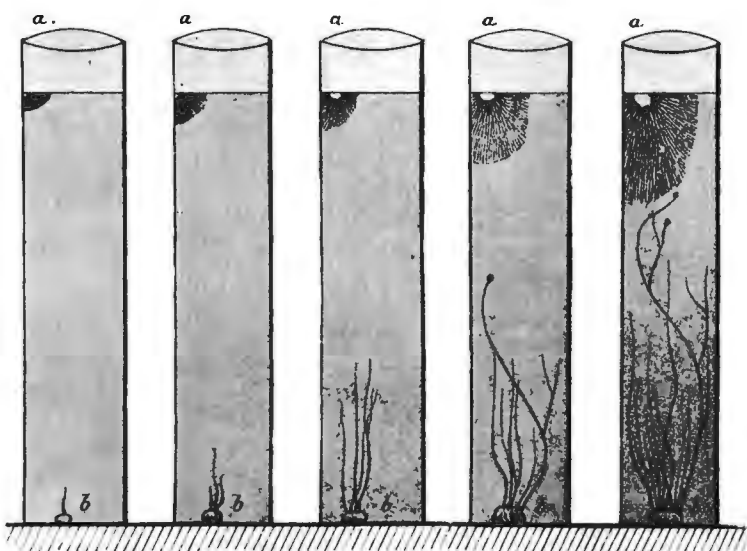

Искусственное воспроизведение живых существ. Рис. 2. Опыты Ледюка. а. Поросли лѣсени. б. Водоросли. По фот. авт. «Нивы».

и, достигнувъ извѣстной длины, начинаютъ утолщаться на концѣ и образуютъ шишечку, которую, при ничѣмъ не стѣсненномъ полетѣ фантазіи, можно принять за цвѣтокъ, за плодъ, какъ кому будетъ пріятнѣе. Обычно этотъ ростъ продолжается дней 7—8, а потомъ такъ и останавливается. Иныя нити даютъ нѣсколько плосковатыхъ расширеній и по срединѣ и на концѣ, такъ что выходитъ, ни дать ни взять, вѣточка съ листьями (рис. 1).

Съ желѣзнымъ купоросомъ дѣло идетъ не такъ успѣшно, и окончательная картина не такъ эффектна. «Прорастаніе» начинается туго. Изъ сѣмени вытягиваются тоненькія блѣдно-зеленоватая нити, пучокъ которыхъ ближе всего напоминаетъ водоросли (рис. 2, б). Иногда на этихъ нитяхъ появляются вѣтви, иногда на концахъ ихъ образуются шишечки. Но прилагаемые рисунки, снятые съ натуры, лучше всякихъ описаній показываютъ формы этихъ порослей и отъ мѣднаго и отъ желѣзнаго купороса.

Если вмѣсто того, чтобы уложить сѣмя на дно, положить его поверхъ застывшей желатины (рис. 2, а), то отъ него во всѣ стороны идутъ многочисленные нити, такъ что получается что-то въ родѣ поросли лѣсени; нити по мѣрѣ удаленія отъ ядра становятся все темнѣе, а около оконечностей ихъ образуется бѣлый налетъ, словно грибница, т. е. тѣ споры, изъ которыхъ вырастаютъ грибы, а самое сѣмя въ концѣ концовъ исчезаетъ; вмѣсто него остается впадинка въ массѣ желатины.

Такия же явленія, кромѣ мѣди и желѣза, даютъ и другіе металлы. Безъ сомнѣнія, было бы интересно изучить эту своеобразную минеральную флору. Но не поддается ни малѣйшему сомнѣнію, что эта флора съ настоящею живою флорою, кромѣ обманчивой внѣшности, не имѣетъ ровно ничего общаго. Ни о какомъ твореніи и созданіи жизни, ни о какомъ искусственномъ воспроизведеніи живыхъ существъ тутъ не должно быть и рѣчи. Вѣдь и изъ облаковъ образуются горы, замки, колесницы, сражающіяся войска.

Самое удивительное, что обнаружилось во всемъ этомъ шумномъ происшествіи— это твердая увѣренность самого Ледюка въ томъ, что ему удалось искусственное воспроизведение растений. Удалось ему, пока что, только поднять бурю въ Парижской академіи наукъ, куда онъ очень смѣло явился съ докладомъ о своемъ открытіи. Ему поставили на видъ, что его опыты вовсе не новость, что все это было продѣлано ровно 40 лѣтъ тому назадъ нѣмецкимъ ученымъ Траубе, который одною и не подумалъ возвѣстить о себѣ міру, какъ о творцѣ искусственной жизни. Всѣ эти растения, выросшія изъ металлическихъ солей, прежде всего по химическому составу не имѣютъ никакого, даже отдаленнаго сходства съ настоящими живыми растениями. При разсматриваніи подъ микроскопомъ въ нихъ и слѣда не обнаруживается обычнаго строенія растительныхъ тканей, т. е. сосудовъ, клеточекъ съ ихъ обычнымъ содержимымъ, протоплазмой. Мѣдное растеніе

и есть только—железисто-синеродистая медь, принявшая, благодаря особым условиям своего образования, видный вид, напоминающий растение; то же самое и с солями железа, руды и других металлов, с которыми производились подобные опыты. Ле-докк повторил старые опыты Траубе, почти ничего даже и не прибавив к ним нового от себя.

Карль Линней. (Портр. на стр. 276).

12 мая исполняется двести лет со дня рождения знаменитого естествоиспытателя, Карла Линнея.

С именем великого шведского «натурь-философа» связан целый переворот в науку познания внешнего мира. 12 мая 1907 года—день воспоминаний о своеобразной, мирной революции в науку, постольку, поскольку эта революция связана с культурной и ученой деятельностью одного человека.

Карль Линней родился 12 мая 1707 года в Швеции, в деревне Роскульте, в семье простого сельского священника. С самого раннего детства будущий естествоиспытатель обнаруживал большую любовь к природе: этому много содействовало то, что отец его был любителем цветов и садоводства. Родители готовили его к духовному званию и отдали в начальную школу, где Линней и пробыл целых 7 лет, не выказывая никаких успехов в науках, так что ему предложено было наконец уйти из школы «за неспособностью».

Отец Линнея, разочаровавшись в сыне, хотел было уже отдать его в обучение какому-нибудь ремеслу, но, к счастью, нашлся добрый человек, доктор Ротман, который посоветовал молодому Линнею посвятить себя медицине.

Линней поселился у Ротмана и стал, под его руководством, заниматься медициной и естественными науками. В этой сфере скоро обнаружились истинные способности юноши, и спустя несколько лет он уже мог поступить в Упсальский университет и даже читать там лекции. Тогда же появился первый ученый труд Линнея—статья о полье растений.

В 1732 г. ученое общество в Упсале поручило Линнею исследовать природу Ланландии. Результатом этого поручения явился первый печатный труд Линнея: «*Florea Lapponica*». Позднее Линней поселился в г. Фалун, занимаясь медицинской практикой и читая частные лекции по минералогии. Здесь же он познакомился с своей будущей невестой, дочерью д-ра Мореуса.

В 1735 году мы видим Линнея уже в Голландии, в Лейдене: он и издаст здесь свою знаменитую «Систему природы» и становится крупной восходящей звездой в науку. В этот же период времени (между 1736 и 1738 годами) Линней издал целый ряд своих главнейших работ, которые внесли в науку неожиданный и радикальный переворот. Это были: «*Fundamenta Botanica*», «*Critica Botanica*», «*Genera plantarum*», «*Classes plantarum*» и некоторые другие.

Несмотря на огромный успех в Голландии, Линней возвратился потом к себе на родину, в Швецию, и поселился в Стокгольме. В 1739 г. шведский сейм ассигновал ему ежегодное содержание с обязательством читать лекции по ботанике и минералогии, при чем Линней получил звание «королевского ботаника». В Стокгольме Линней кроме того принял участие в основании академии наук и был первым ее президентом.

В 1741 году он перенес свою ученую деятельность в Упсалу, где занял кафедру ботаники. Там он привел в блестящее состояние местный ботанический сад, основал естественно-исторический музей и выпустил новый ряд ученых работ.

Преподавательская деятельность Линнея имела громадный успех: число слушателей Упсальского университета с 500 человек возросло при нем до 1500. Слушать лекции Линнея приезжали иностранцы со всего света.

Слава Линнея распространилась по всей Европе: он получал выгодные предложения в Мадрид, Париж и даже к нам в Петербург, но отклонял их, не желая уходить из своей родной Швеции.

Линней скончался в 1778 году, при чем последние два года уже не занимался наукой, будучи поражен апоплексическим ударом. После него остались замечательные коллекции и библиотека, проданные потом в Англию.

Научные заслуги Линнея кратко сводятся к следующему:

Он ввел точную терминологию в описания растений и животных.

Затем Линнею принадлежит другая крупная заслуга: введение двойной номенклатуры. Каждый вид Линней обозначает двумя терминами: названием *рода* и названием *вида* (например, тигр, леопард, дикая кошка соединены Линнеем в один род *кошки*—*Felis*, и обозначаются, кроме термина «*Felis*», видовыми терминами: «*Felis tigris*», «*Felis pardus*», «*Felis catus*»).

Эта краткая и точная номенклатура внесла колоссальное удобство в науку. Прежде нужно было затрачивать массу труда и времени, чтобы разбираться в длинных описательных «диагнозах» каждого вида.

Кроме того Линней точно определил соотношения между различными систематическими группами (классом, отрядом и т. д.) и дал новую классификацию для растений.

Одним словом, великий шведский ученый привел в порядок весь накопившийся до него и находившийся в совершенно хаотическом состоянии фактический научный материал.

После Линнея стало легко и удобно работать в обширной и благоустроенной им науке естествознания.

В Государственной Думе.

Последняя парламентская неделя (с 2-го по 6-е апреля) не внесла ничего особенного в жизнь Государственной Думы. Содержание парламентских заседаний исчерпывается следующими результатами:

Внесено несколько срочных запросов. Произведены выборы в аграрную комиссию. Внесено и принято предложение прервать занятия Думы на время пасхальных праздников.

Конфликт с премьер-министром, возникший по поводу «сторонних лиц», завершился пока тем, что А. П. Столыпин «легализовал» одного из приглашенных думскими комиссиями экспертов, кн. Львова, и разрешил ему присутствовать при занятиях продовольственной комиссии.

Общее настроение парламента было несколько угнетенное вследствие вновь возникших слухов о близком якобы роспуске Думы. Немалую долю тревоги внесло пресловутое письмо проф. Мартенса, появившееся в газете «Times»—письмо, в котором г. Мартенс крайне неодобрительно отзывался о работоспособности и интеллигентности второй Думы и пророчил неизбежный роспуск ее.

Перед заседанием 2 апреля состоялась панихида по скончавшемуся председателю Государственного Совета, Э. В. Фриш. В самом начале заседания была почтена вставанием его память, а затем Дума перешла к очередным прениям по аграрному вопросу.

Большинство речей, посвященных этому вопросу, и касались общих мест, давно ставших уже трафаретными.

Г. Стенбок-Ферморь, депутат от Херсонской губернии, выступил защитником помещиков. В самом начале своей речи он несколько отклонился от темы и был остановлен председателем.

Далее г. Стенбок-Ферморь объяснил, что помещики в Херсонской губернии сдвинули очень много для народа: подняли сельскохозяйственную культуру в губернии, устроили школы, больницы, замостили подъездные пути и пр. «Мы могли бы продать свои имения,—сказал г. Стенбок-Ферморь,—и жить спокойно где-нибудь на берегу Средиземного моря, но мы бросили свои дла и пришли сюда, в Думу. Вы хотите нас рассорить с крестьянами, вы хотите сдвять это, ухватившись за земельный вопрос! Нет, вам это не удастся!»

В заключение г. Стенбок-Ферморь заявил, что он стоит за закрепление земли за собственниками и за гарантию частной собственности на землю.

Речь г. Пуришкевича на этот раз была очень обширна и, так сказать, многоцветна. Оратор начал с молитвенного воззвания, торжественно прочитав молитву св. Ефрема Сирина. Затем призывал Думу к миролюбию и согласию, и наконец перешел собственно к земельному вопросу. По мнению г. Пуришкевича, русский народ гибнет вовсе не вследствие малоземелья или недождания, но от бугорчатки, сифилиса и алкоголизма.

В конце заседания, в числе других, было оглашено заявление крестьянской группы о скорейшем избрании комиссии для рассмотрения законопроекта о всеобщем начальном образовании.

В заседании 3 апреля в первый раз председательствовали товарищи председателя Н. Н. Позанский.

Все заседание было сплошь посвящено прениям по различным запросам.

Прежде всего был поставлен на обсуждение (по вопросу о срочности) запрос о столкновении между стражей и заключенными в г. Ригь.

Г. Родичев настаивал на предварительной передаче запроса в комиссию, чтобы достаточно обосновать и правильно формулировать его.

Родичев возражал, требуя срочности, представители социал-демократической фракции. Они уверяли, что в Ригь заседает военно-полевой суд, могущий приговорить 74 человек к смертной казни.

В ответ на это г. Кузьмин-Караваев заявил, что им получена от прибалтийского генерал-губернатора, г. Меллера-Закомельского, следующая телеграмма: «Уведомляю, что в Ригь не было повода предавать военно-полевому суду ни 74, ни семь, ни четыре человека. Спасать пока некого. Меллер-Закомельский».

Г. Алексинский, в противовес телеграмме прибалтийского генерал-губернатора, цитировал телеграмму, поступившую на имя члена Думы, г. Озола; в этой телеграмме говорится о побеге арестантов из рижской тюрьмы, об убийстве 7 человек из них и о том, что 50—60 человек предаются военно-полевому суду.

Во время разгоревшихся по поводу этих двух телеграмм прений, произошел довольно крупный инцидент.

На трибуну взошел г. Шульгин и произнес, буквально, следующие слова:

«Здесь говорили о цнн человеческой жизни, о том, как спасти людей от смерти, и т. д. Я, господа, буду краток. Прошу вас (обращаясь к лэвлым) ответить только на один вопрос: вы, говорящие о смерти, о жалости, о милосердии, можете ли вы, по-



Опускание водолаза поручика Соколовскаго.



Внутренний вид „Архангельска“. Между трубой и крышей висит шестол трупъ, придавленный трубою.



Пять труповъ, найденныхъ на пароходѣ „Архангельскъ“.



Шестой трупъ, найденный между трубою и крышей парохода.



Укладна труповъ въ гробы.

Тибель парохода „Архангельскъ“ на Невѣ, во время ледохода, 7 апрѣля с. г. По фот. К. Булда авт. «Нивы».



Панихида на мѣстѣ по-
топленія „Архангель-
ска“, по иниціативѣ
членовъ Гос. Думы
отъ Яросл. губ.
гг. Лаврова
и Пугови-
шникова.



Обитатели Охты смотрятъ
на работы по опусканію
„Архангельска“ на мель.



Спускъ водолаза.



„Архангельскъ“ показывается на поверхности.

Тягель парохода „Архангельскъ“ на Невѣ, во время ледохода, 7 апрѣля с. г. По фот. К. Булла авт. «Нивы».

ложа руку на сердце, сказать, что у васъ въ карманѣ ни у кого нѣтъ бомбы?»

Эти слова вызвали цѣлую бурю всеобщаго негодованія. Трудно описать, какой шумъ поднялся въ залѣ; слышались крики:—«Долой! Вонъ его! Убійца!» Предсѣдатель долго не могъ успокоить собраніе. Инцидентъ завершился тѣмъ, что г. Шульгинъ послѣ переговоровъ и преній былъ удаленъ по 38 статьѣ. Предъ этимъ онъ заявилъ, что его слова относятся не къ составу Думы, но къ партіи социалистовъ-революціонеровъ вообще.

Срочность запроса о рижскихъ происшествіяхъ была забаллотирована.

Наконецъ послѣдній изъ разсмотрѣнныхъ въ этомъ засѣданіи запросовъ—запросъ о незаконныхъ дѣйствіяхъ московскаго генералъ-губернатора г. Гершельмана—далъ поводъ къ прекрасной, сильной рѣчи г. Маклакова.

Суть означеннаго запроса сводится къ слѣдующему: въ ноябрѣ 1906 г. военно-полевой судъ въ Москвѣ разсматривалъ дѣло бр. Павловыхъ и Таракановыхъ, обвинявшихся въ нанесеніи ранъ городовому, и приговорилъ ихъ къ безсрочнымъ каторжнымъ работамъ. Но г. Гершельманъ, вопреки закону и циркуляру предсѣдателя совѣта министровъ, собственной властью отмѣнилъ приговоръ и предписалъ иному составу суда судить тѣхъ же лицъ. Новый составъ суда приговорилъ ихъ къ повѣшенію, и казнь была приведена въ исполненіе.

Г. Маклаковъ въ своей рѣчи нарисовалъ истинную картину того «дѣланія», которое совершили обвиняемые. Оказывается, что они приглашали своего земляка-городового идти съ ними въ трактиръ. Тотъ упрямылся и сталъ обороняться отъ ихъ приставаній. Тогда тѣ, будучи пьяными, схватили лопату и разсѣкли земляку кожу на лбу. Въ результатѣ возникло преданіе ихъ военно-полевому суду.

Г. Маклаковъ указалъ затѣмъ на несомнѣнное нарушеніе московскимъ генералъ-губернаторомъ категорическаго требованія закона (ст. 5 положенія о военно-полевыхъ судахъ), который гласитъ, что ни въ какомъ порядкѣ никакая отмѣна военно-полевого суда не допускается. О томъ же гласитъ и министерскій циркуляръ (17 окт. 1906 г.): «приговоры военно-полевыхъ судовъ не могутъ быть ни въ какомъ случаѣ отмѣнены, а потому передача на второе разсмотрѣніе военно-полевого суда недопустима».

«Я вспоминаю, — сказалъ въ заключеніе г. Маклаковъ:—какъ министръ внутреннихъ дѣлъ сказалъ, что правительствомъ будетъ пріятствовать всякое открытое разоблаченіе преступленій и злоупотребленій. Дума свой долгъ исполнила: она сдѣлала эти разоблаченія, указала на то, что просили. И Дума будетъ ждать, что и правительство исполнитъ свой долгъ».

Запросъ послѣ этого былъ единогласно принятъ.

Въ засѣданіи 5 апрѣля Дума обсуждала вопросъ о пасхальныхъ ваканціяхъ.

Затѣмъ продолжались аграрныя пренія, не вызвавшія на этотъ разъ къ себѣ никакого интереса. Можно отмѣтить развѣ только наивную рѣчь депутата Петроченко и нѣкоторыя замѣчанія г. Алексинскаго. Г. Петроченко не безъ юмора доказывалъ, что если крестьяне невѣжественны, то и нужно дать имъ земли, «чтобы намъ по нашей невѣжественности и ковыряться въ ней. Благодарному же дворянству съ землей возиться даже неприлично...»

Г. Алексинскій между прочимъ распространялся по поводу переселенія крестьянъ:—«У меня въ рукахъ,—объявилъ ораторъ:—имѣется заманчивый плакатъ россійскаго правительства съ казеннымъ гербомъ, обращенный къ крестьянскому населенію. Въ немъ мы видимъ привлекательныя слова о переселеніи крестьянъ на казенныя земли въ Азіатской Россіи. Эти слова напечатаны жирнымъ шрифтомъ. Но немного ниже сказано, что правительство, въ сущности, на себя ответственности не беретъ. И это заявленіе напечатано гораздо менѣе четкимъ шрифтомъ».

Это мѣропріятіе, по мнѣнію оратора, предпринято правительствомъ не для того, чтобы облегчить положеніе крестьянъ, но чтобы освободить отъ крестьянъ буржуазію (т. е. помещиковъ). И дѣйствительно, за послѣднее время, по словамъ г. Алексинскаго, переселенцы вняли приглашеніямъ и хлынули на востокъ—

и теперь образовались на желѣзныхъ дорогахъ «залежи человѣческаго мяса».

Затѣмъ г. Алексинскій, на основаніи официальныхъ данныхъ, сообщилъ слѣдующія любопытныя цифры: 50 дѣйствительныхъ тайныхъ совѣтниковъ и 194 тайныхъ совѣтника имѣютъ 3.387.000 десятинъ.

— Вздоръ!—послышался голосъ справа.

— Эти данныя, которыя здѣсь называютъ «вздоромъ»,—хладнокровно продолжалъ г. Алексинскій:—приведены въ списокѣ гражданскихъ чиновъ, составленномъ департаментскими чиновниками. Я рекомендую тѣмъ, кто находитъ это вздоромъ, внести запросъ министерству, на какомъ основаніи печатаются эти документы, называемые вздорными?

Слѣдующее засѣданіе (6 апрѣля) прошло въ повышенномъ настроеніи. Ожидались крупныя пренія по вопросу о внесенномъ правыми депутатами предложеніи выразить порицаніе политическимъ убійствамъ. За недостаткомъ времени обсужденіе этого предложенія было отложено до понедѣльника, 9 апрѣля. Но и оставшіеся вопросы вызвали въ засѣданіи 6 апрѣля немало волненій.

Первымъ прошелъ запросъ объ избіеніяхъ политическихъ каторжанъ въ Алгачинской тюрьмѣ... Однимъ изъ депутатовъ (г. Успенскимъ) было оглашено письмо алгачинскаго узника, Сазонова, которое собственно и послужило основаніемъ для запроса. Въ письмѣ приведены дѣйствительно потрясающія подробности тѣхъ насилій и издѣвательствъ, которыя были совершены въ Алгачинской тюрьмѣ надъ политическими арестантами начальникомъ тюрьмы, Бородулинымъ.

Письмо Сазонова произвело крайне тяжелое впечатлѣніе на Думу, и открывшія вслѣдъ затѣмъ пренія носили приподнятый характеръ. И приподнятость настроенія еще усилилась послѣ словъ депутата Келеповскаго:

«Я не могу понять смысла всѣхъ этихъ запросовъ, которые сводятся къ вопросамъ о томъ, что порютъ розгами бубновыхъ тузовъ!»

Эти слова вызвали крики негодованія. И въ рѣчахъ слѣдующихъ ораторовъ (гг. Алексинскаго и Долгополова) проскальзывали столь рѣзкія заявленія, что г. Головину приходилось неоднократно останавливать ихъ и даже лишать слова. Въ концѣ концовъ запросъ объ алгачинскихъ избіеніяхъ былъ единогласно принятъ.

Слѣдующіе запросы—о бакинской забастовкѣ и о Ланчхутахъ—прошли спокойно и оба были приняты.

Вторженіе гунновъ. (Рис. на стр. 268).

Въ половинѣ V-го столѣтія по Р. Х. надъ Западной Европой стрясался неслыханная бѣда.

Откуда-то съ востока, изъ-за Каспія, на Европу хлынули огромныя полчища какихъ-то ужасныхъ косогазыхъ скуластыхъ людей... Почти не слѣзая съ своихъ косматыхъ лошадей, носясь на нихъ какъ ураганъ, эти люди походили не на людей, а въ воображеніи культурныхъ и изнѣженныхъ племенъ Галльскаго запада казались выходцами изъ ада, посланными на землю наказывать родъ людской за его грѣхи.

Въ 451 году гунны, подъ предводительствомъ знаменитаго Атиллы, вторглись неудержимой волной въ Галлію. Тамъ, гдѣ протекала лава этого нашествія, горѣли города и села, а жители уводились въ рабство. И только Каталаунская битва положила конецъ этому неслыханному нашествію.

Зигфридъ. (Рис. на стр. 269).

Герой древне-германскаго эпоса, Зигфридъ, во главѣ викинговъ на носу корабля, плыветъ къ берегамъ Исландіи. По древнимъ сагамъ и преданіямъ, Зигфридъ не ограничивался приключеніями на сушѣ и сраженіями съ дракономъ, но путешествовалъ и по морю—къ загадочной, полной всякихъ мистическихъ тайнъ и ужасовъ Исландіи.

Культъ Вагнера, распространившійся за послѣднее время во Франціи, уже вышелъ теперь изъ рамокъ чисто-музыкальнаго міра и предался міру художественному; увлеченію Вагнеромъ и его героями отдалъ дань и художникъ Дейгасъ: въ его картинѣ дѣйствительно какъ бы слышатся мощныя созвучія Вагнеровской музыки.

ЗАЯВЛЕНІЕ.

По условіямъ разсрочки подписной платы за „Ниву“ сего 1907 г., къ 1 апрѣля слѣдовало внести не менѣе 4 руб., а гг. новымъ подписчикамъ, выписавшимъ и первый 10 книгъ соч. К. М. Станюковича—не менѣе 6 руб.

Гг. подписчики, уплатившіе меньше указанной выше суммы, благоволятъ поэтому озаботиться немедленно присылкою слѣдующаго взноса, во избѣжаніе остановки въ высылкѣ журнала съ 1 мая—съ 18-го номера. При высылкѣ денегъ гг. иногородные подписчики благоволятъ обозначать на видномъ мѣстѣ № печатнаго адреса съ бандероли или прилагать самый адресъ. При перемѣнѣ адреса слѣдуетъ прилагать 28 коп. почтовыми марками и печатный адресъ.

Содержаніе.

ТЕКСТЪ: „Чемпіонъ міра“. Повесть Н. Н. Брешко-Брешковскаго. (Продолженіе). — Искусственное воспроизведеніе живыхъ существъ. Очеркъ М. Орлова. — Карль Линней. — Въ Государственной Думѣ. — Вторженіе гунновъ. — Зигфридъ. — Заявленіе. — Объявленіе. РИСУНКИ: Весной. — Вторженіе гунновъ. — Зигфридъ въ Исландіи. — Стихийное бѣдствіе. — Санитарный поѣздъ Краснаго Креста (5 рисунковъ). — Искусственное воспроизведеніе живыхъ существъ (2 рисунка). — Карль Линней. — Гибель парохода „Архангельскъ“ (8 рисунковъ).

На этомъ мѣстѣ прилагается: „Полнаго собранія сочиненій гр. Н. М. Станюковича“ нн. 19.



Основан. въ 1886 году, разрѣшенные начальствомъ

КУРСЫ и БЮРО БУХГАЛТЕРИИ В. А. ХАГЕЛЬСТРЕМЪ,

ПРЕПОДАВАТЕЛЯ БУХГАЛТЕРИИ МОСКОВСКАГО УЧИТЕЛЬСКАГО ИНСТИТУТА,

Москва, Тверская ул., уголъ Леонтьевского пер., д. Полянова.

П. № 26227 3—1

15-го МАЯ НАЧАЛО ОБЩАГО КУРСА. Программы высылаются бесплатно.

Бухгалтерія торговая, банковая, фабричная, сельскохозяйственная, винной монополіи и земскихъ управъ.

Въ текущемъ учебномъ году на курсахъ В. А. ХАГЕЛЬСТРЕМЪ обучалось 397, всего же за 20 л. свыше 5300 чел.

на курсы принимаются лица обоего пола, всякаго возраста и образования.

МАЙСКІЙ КУРСЪ ОСОБЕННО УДОБЕНЪ ДЛЯ УЧИТЕЛЕЙ ИНОГОРОДНЫХЪ. (См. программу).

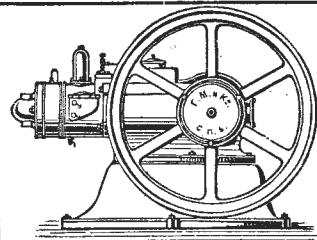

ДВИГАТЕЛИ и ЛОКОМОБИЛИ

НЕФТЯНЫЕ, КЕРОСИНОВЫЕ, СПИРТОВЫЕ и ГАЗОГЕНЕРАТОРНЫЕ, МОТОРНЫЕ ЛОКОМОТИВЫ, АВТОМОБИЛИ, СУДОВЫЕ ДВИГАТЕЛИ и МОТОРНЫЯ ЛОДКИ.

Расходъ топлива минимальный.

Г. МАРКЪ и Н°.
С.-Петербургъ, Столярный пер., соб. д. № 25956 № 12—22. 6—4

ПАРИЖЪ Художеств., фотограф. и литерат. произведений.
Р. Жюаньеръ, Парижъ, ул. Фобуржъ С-въ Мартънъ, № 89.
(Франція). Каталогъ 40 коп. почт. мар.

МОЗОЛИНЪ

35 н. А. Рейнгерца. 35 н.

уничтожаетъ МОЗОЛИ СЪ КОРНЕМЪ. Остерегаться поддѣлокъ! Продается вездѣ. Фабр.: СПБ., 10 Рождеств., 24.

БИЛЬЦА

САНАТОРІЯ
„Замокъ Лесаницъ“
РАДЕБИЛЬ- Благодр.
Дрезденъ. резульгати.
Условия 3 врача
безпл. Дир. Альфредъ Бильцъ
Глави. врачъ д-ръ Ашве.
Междунар. сношения.

Сезонъ лѣченія!
Умѣрен. климатъ: Сакс. Ницца. Капва
Бильца о натур. методѣ лѣченія разошл.
прибл. въ 1 1/2 милл. экземп.



ФОСФАТИНЪ ФАЛЬЕРА
Приятная пища, самая подходящая для дѣтей, начиная съ 6—7 мѣсяц. возраста, до 10 лѣтъ, особенно во время отлученія отъ груди и въ периодъ роста. Облегчаетъ прорѣзываніе зубовъ и обуславливаетъ правильное развитіе костей. Продается въ аптекарскихъ магазинахъ и аптекахъ. 4—4



Сенсационная новость!
АРИСТОКРАТИЧЕСКІЯ
ИДЕАЛЬНО-БѢЛЫЯ РУКИ
кто желаетъ имѣть, вмѣсто красныхъ и порочнистыхъ, пусть употребляетъ настоящее, безвредное **БРАЗИЛЬСКОЕ МЫЛО ДА-КОСТА** въ видѣ въслѣдствіа дунистаго крема **Savon Brésilien da-Costa**.
Rio-de-Janeiro.—Paris.—Londres.
МГНОВЕННО дѣлаетъ руки чистыми, мягкими и бархатистыми. Употребляется многими врачами.
Неподдѣльная верховная слава марки „Звѣзда“, какъ на рисункѣ, въ залескомъ баннѣ дѣлается съ подлинною единственнаго представителя для всей Россіи. Продается вездѣ. Торговцѣмъ склада.
Норвежъ 75 н.—Съ перес въ Европ. Россію 1 пер 10 н.
3 пер 20 н.—85 н.—5 пер 10 н.—Русскія окрѣпа безплатно.
ВЫПИСЫВАЙТЕ ИЗЪ ГЛАВНАГО СЛАДА
Центральная Парфюмерія **БОРЕЛЬ**,
С.-Петербургъ, Влаицкая ул. 8.



ЛУЧШАЯ КРЫША РУБЕРОИДЪ

ТЕХНИЧЕСК. КОНТОРА, ИНЖЕН. БРАУНЕРЪ и ЭЛЬБЕНЪ, С. ПЕТЕРБУРГЪ, ВОЗ. 426

ВЫСШІЯ НАГРАДЫ ЛОНДОНЪ 1906 г.

Единственное действительное средство отъ МОЛИ

ТИНЕОЛИНЪ

приятный запахъ.

Продажа во всѣхъ аптекарскихъ магазинахъ только въ оригинальныхъ жестяныхъ. Оптовые склады: Русское 0-во аптекарскихъ товаровъ, Казанская 12, Б. Шаскольскій, Невскій, 27/18 и Эргелевъ пер., 4; Бюлеръ, Невскій 49 и В. Московская, 2; О. Гергелъ, Казанская 39, и Тор. Домъ Чекушкинъ и Ко, Садовая, 38.
Главный представитель для С.-Петербурга К. Гартунгъ, Верейская, 2; тел. 726.
№ 26132 Авт. Общ. Рижскаго Химическаго Завода ГЛОВЕРЪ. 2—2

ОТЪ ВЕСНУШЕКЪ и ЗАГАРА!
КРЕМЪ
„МЕТАМОРФОЗЪ“
РАФАЭЛЬ
ПРОДАЕТСЯ ВЕЗДѢ.
Цѣна за банку 1 руб.
Гл. складъ у Т-ва СПБ. ТЕХНО-Химъ.
Лабор., СПБ., Лиговск., 123.
№ 26139 5—2

VAUME VENGUÉ
ВАУМЕ ВЕНГУЭ
СОВЕРШЕННОЕ ИЗЦѢЛЕНІЕ
ПОДАГРЫ
РЕВМАТИЗМА
НЕВРАЛГИИ

Д-ръ ВЕНГУЭ,
Владелецъ Аптеки,
47, Rue Blanche, въ Парижѣ.
Цѣна: 1 руб. 20 коп.
Депо: С.-Петербургъ: Рус. Общ. Торг. Аптек. Тов.; Москва: Общ. Б. К. Феррейръ; Одесса и Ростовъ на Дону: № 24862 Лемже и Ко. (31)

Граммофоны „ТОНАРМЪ“
новѣйшихъ моделей
въ 10, 15, 20, 28, 35, 45, 55, 75, 90, 110 и 130 руб. и дороже.
Пластинка двухсторонняя больш. разм. 25 сант. по 1 р. 50 к.—дожня 15 руб.
Юлій Васильевичъ Файгенбаумъ.
Фабрика суд. съ 1859 г.
БЕРЛИНЪ Гл. Конт. Фридрих-страссе 104.
ВАРШАВА Гл. Конт. Маршалковская 153.
Склады: { Хмѣльная 47а.
Пенжика 33.
Новый прейс-курантъ и списки пластинокъ безплатно.
Примѣчаніе: Товаръ неоправившійся добровольно перемѣлимъ или деньги сполна обратно возвращаемъ. Адресовать: Варшава, Мар- № 26154 шалковская, 153. 2—2



КАКАО

ТВО
ЭЙНЕМЪ
МОСКВА.

Только за 2 р. 25 н.
высылаю предельные кабинеты и не бронзовые столовые часы „Молнія“ съ золоченымъ украшеніемъ и съ самосвѣтящ. въ темнотѣ циферблатомъ; часы эти кромѣ того отличаются своимъ въ рѣдѣйшимъ ходомъ и служатъ изящнымъ украшеніемъ любой комнаты. 2 штуки 4 руб. Такие же часы высшего сорта съ механизмомъ „Юнгонсъ“ цѣна 2 р. 75 н. Часы высылаю выфренные до минуты съ ручательствомъ на 6 лѣтъ налож. платежомъ и безъ задатка; пересылка 40 коп. (въ Сибирь 75 н.). Адресовать: Главный складъ часовъ **М. ГОЛЬДВАССЕРЪ**, Варшава, почт. № ящ. 105.
PS. Премія прилага. безплатно, для распростран. наш. фармы, издѣлія колѣда „Маркизь“, осыпан. кругомъ наст. фр. брил. и по сред. сапфиръ, бирюза, изумрудъ,—по выбору заказа, а также еще одна интересная премія.
26079 4—4

Е. КРАУСЪ

С.-Петербургъ, ул. Гоголя, 5.

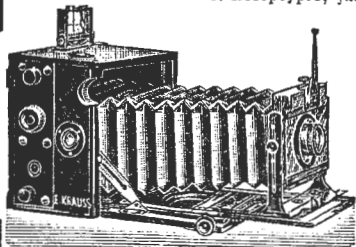

ФОТОГР. АППАРАТЫ
Такирь- и Рефлексы-Краусъ.
ПОДСКОПЪ
наилучш. стереоскоп. аппаратъ
Новые модели 1907 г.
БИНОКЛИ. ЗРИТЕЛЬН. ТРУБЫ.
МИКРОСКОПЫ.



Продаются во всѣхъ фотограф. складахъ.

Раньше чѣмъ покупать аппаратъ, вышлите за двѣ 7 коп. марки общій каталогъ Крауса 1907 г.

Нов. книга о фото бумагахъ А. Талаала даетъ возможность КАПИТАЛИСТАМЪ значит. увеличитъ ежегодн. свой доходъ отъ фондовъ БЕЗЪ ВСЯКАГО РИСКА. См. объявл. отъ 14 Апр. Нов. Вр. (с. 15), Рѣчи (с. 6), Товарищъ (с. 6), Лестн. отзывы печати, научн. авторит. (проф. Озеровъ и др.), знамен. финансист. (гр. Витте и др.).

НОВАЯ КНИГА:

БОЖЕСТВЕННАЯ ТРИЛОГИЯ.

Христосъ. Псалтырь. Атласъ. Цѣна 40 коп. Соч. А. Рокотковъ (К. Коротковъ). Прод. въ Москвѣ во всѣхъ кни. магаз.

„СТЕПНОЙ КУМЫСЪ“

Сезонъ открывается съ 10-го Мая по 20 Августа с. г. въ Бузулукскомъ уѣздѣ, Самарской губ., близъ ст. „Тощое“ Ташкентской ж. д. Подробные проспекты высылаются по первому требованію по адресу: Гор. Бузулукъ, Самарской губ. И.-Т. Гусарову. № 26206

КАРТИНЫ И СКУЛЬПТУРЫ

музеевъ всѣхъ странъ, печат. красками, графиры, фотографіи, фототипии и друг. — въ открытыхъ письмахъ — 5, 8, 10 и 15 к. шт. Художественный магазинъ Э. Г. ДЕЗЛЕРЪ. № 26218 Караванная, № 28. СПб.



Если Вы соблюдаете Ваши интересы, то требуйте новый безл. преисъ-кур.

Т-ва ПЛОХОВЪ

№ 26025 И 5-2

ГОТТАРДИ,

С.-Петербургъ, Садовая, 9. пом. около 700 илюстр. Машинки для стр. волосъ 3-хъ номер.: 2 р., 3 р., 4 р., 5 р., тоже 000 для бороды — 2 р., 3 р., 4 р.; бритвы отъ 50 коп. до 10 руб.; безон. бритвы отъ 1 р. 50 к. до 10 руб. Стол. ножи и вилки изъ одного куска стали гравир. и вилкедр. 12 пар. 6 руб.

НОВОЕ СРЕДСТВО

СОСТАВЛЕННОЕ НА ОСНОВАНІИ ДАННЫХЪ НАУКИ И ОПЫТА

„Капиллоръ“

для УКРѢПЛЕНІЯ и РОСТА ВОЛОСЪ. ПРЕДУПРЕЖДАЕТЪ и ОСТАНАВЛИВАЕТЪ ихъ ВЫПАДЕНІЕ, УНИЧТОЖАЕТЪ ПЕРХОТЬ.

Продажа во всѣхъ магазинахъ Т-ва А. Ралле и К^о



ЛУЧШЕЕ СРЕДСТВО, ВЫЗЫВАЮЩЕЕ МАССОВОЕ ИСТРЕБЛЕНІЕ КРЫСЪ и МЫШЕЙ

бакт. крысиного и мышиного тифа (безвред. для людей и дом. живот., безъ привив.) пред. химико-бактер. лабораторія А. и Б. Гуревичъ, Киевъ, В. Васильковская, 10. Наим. выс. доза (съ упак. и перес.) — 2 р. 10 к.

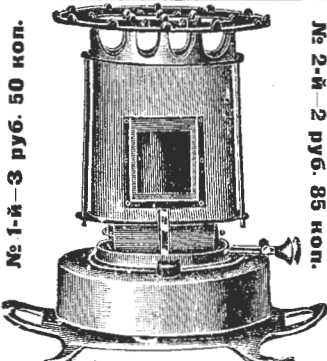

ГАЗО-КЕРОСИНОВАЯ КУХНЯ „БЕРЛИНЪ“.

Единственная продажа для всей Россіи въ ламповомъ и посудномъ магазинѣ **МИХ. ИВ. МИШИНА,** Москва, Мясницкая ул., д. Стахѣва. Торговцамъ особые условія. Тел. 10-24. Магазины отбѣдненъ въ Москвѣ не имѣютъ.

№ 4711 КРАСКА ДЛЯ ВОЛОСЪ

ИЗЪ ОРХОВОГО ЭКСТРАКТА.

придаетъ волосамъ, будь они сѣдые или рыжіе, въ скоромъ времени желаемый цвѣтъ отъ самаго свѣтлоруссого до чернаго и можно поэтому возобновить утерянный природный цвѣтъ ихъ. Чѣмъ чаще эта краска употребляется, тѣмъ темнѣе будутъ волосы. № 4711 Краска для волосъ изъ орховаго экстракта вполне заслуживаетъ предпочтенія передъ всеми существующими красильными средствами для волосъ, такъ какъ она не содержитъ никакихъ вредныхъ веществъ.

ЦВѢТОВЪ: ЧЕРНАГО, КОРИЧНЕВАГО, ШАТЕНЬ и СВѢТЛАГО.

Цѣна малаго флакона 1 р. 20 к. большаго » 2 » — »

Продается во всѣхъ лучш. магазинахъ **ФЕРД. МЮЛЬГЕНСЪ**

Кельнъ и Рейнтъ отдѣл. въ Ригѣ.

ПОСТАВЩИКЪ ДВОРА ЕГО ИМПЕРАТОРСКОМУ ВЕЛИЧЕСТВУ.

Отъ пожара и воровъ

Сушевскій Заводъ

неогорасимыхъ шкафовъ и кухонныхъ плитъ.

Москва, Петровка 5.

При гражданскихъ пожарахъ въ Москвѣ гостиницы, Метрополъ и нависающа Императ. Москов. Скакового Общ., шкафы нашей фабрики блестяще оправдали свое назначеніе. По вѣрности всѣхъ документовъ, книгъ и проч. шкафы были цѣлы и невредимы. Трибуналы высказались безупречно.

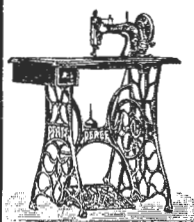
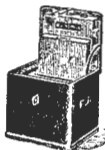

Швейныя машины „ФАФФА“.

Признанныя, по ихъ новѣйшимъ усовершенствованіямъ, лучшими для семейнаго обихода и ремесленнаго производства.

Остерегайтесь поддѣлокъ.

Г. М. Фаффа, фабрика швейныхъ машинъ, въ Кайзерслаутернѣ (Kaiserslautern) Германия. Основана въ 1862 г. 1400 рабочихъ.

Склады:

въ С.-Петербургѣ, у Э. Нинмана и К^о, Гороховая, 17; и во многихъ другихъ большихъ городахъ.

Страховое Общество «Россія» заключаетъ страхованія: капиталовъ на случай смерти, капиталовъ на старость, пожизненныхъ доходовъ, вдовьихъ пенсій, приданнаго для дѣвушекъ, стипендій для мальчиковъ.

Къ 1 Января 1907 года было застраховано 83,021 лицо на 174.411.000 рублей.

Основной и запасные Капиталы Общества свыше 61.000.000 руб.

Подробности въ правленіи Страхового Общества «Россія», въ С.-Петербургѣ, Морская, № 37, и у агентовъ во всѣхъ городахъ Имперіи.

№ 26226



ЛА ФРАНКОТТЪ

малокалиберная винтовка „La Francotte“. Надѣле всемірно-извѣсти. франц. оружейн. завода „Франкотта“, патроны боков. огня съ бездымнымъ порохомъ. Къ ней же имѣются бездымные патроны для комнатн. и дачн. стрѣльбы въ цѣль. Въсь винтовки 5 фунт., кал. 6 мм. Вой феноменальный: на 100 шаг. пули не выходятъ изъ круга 1-го вершка въ діаметрѣ. Пристрѣлена до 400 шаг. Спеціальное, въ конкурентно, оружіе для охоты на крупную птицу и мелкаго звѣря до волка включительно. Цѣна винтовки всего лишь 31 р., съ отъемнымъ стволомъ 35 р. 100 шт. патроновъ съ бездымн. порохомъ 4 р., 250 шт. комнатныхъ 2 р. 50 к. Заказы исполняются наложен. платежомъ. С.-Петербургскій оружейный складъ Эд. Венягъ, В. Коношенина, 29.

СЕРГІЕВСКІЯ

Проспекты высылаются за 7 к. марку.

Сезонъ 1907 г.

съ 15 мая по 15 авг.

АДРЕСЪ: Самарск. губ., Почт.-Тел. Отд. „Ферноводскъ“, Управленію водъ.

Минеральн. воды.



ЖИВА

1907 г.

№ 18.

Выдаст 5 мая 1907 г.

ИЛЛЮСТРИРОВАННЫЙ
ЖУРНАЛЪ
ЛИТЕРАТУРЫ

ПОЛИТИКИ И СОВРЕМЕННОЙ ЖИЗНИ.

XXXXVIII г.

изданія.

Цена этого № 20 к., съ перес. 25 к.,

ОБЪЯВЛЕНИЯ для напечатанія въ «Нивѣ» принимаются по слѣдующей цѣнѣ за строку непарейль въ одинъ столбчикъ въ 14 ширинныя строчки: передъ текстомъ по 1 р. 50 к. и послѣ текста по 1 р. Къ этому № прилагаются «Лит. Прил.» и «Нариз. Моды» за Май

Требуйте **КОНЬЯКЪ ШУСТОВА** Вездѣ.

Кнейповское лѣченіе въ Верисгофенѣ.

Брошюру объ условіяхъ и значеніи кнейповскаго лѣченія высылаютъ бесплатно № 26099
6-5

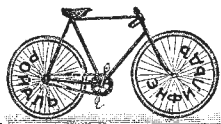

Акц. 0-во

„ЭНФИЛЬД“

Велосипеды, мотоциклы, АВТОМОБИЛИ.

Требуйте каталоги.

на площад. Дюлон. № 9, Рождественка, Москва.

№ 30, Морская, С.-Петербургъ.

№ 26036 8-6

„MODERNE“ МЫЛО

„Ф. ПУЛЬСЬ“

АКЦ. ОБЩ. Ф. ПУЛЬСЬ. ВЪ ВАРШАВѢ

Получить можно во всѣхъ лучшихъ парфюмеріяхъ



УГРИН
УГРИН
УГРИН
УГРИН
УГРИН
УГРИН
УГРИН

Вызываетъ скоро и радикально
ЭКЗЕМУ,
ЛИШАИ,
ПРЫЩИ,
УГРИ,
КРАСНОТУ,
СЫПЬ,
ЗУДЪ.

„УГРИН“ продается по 1 р. 90 к. за б. у Рич. Пето, СПб., Караван., 16, кв. 8.

ПАМЯТЬ
у лицъ, кажд. вояр. укрѣпляетъ (в 10 письм. ур.) проф. мнем. чл. Париж. Акад., С. Файнштейн, ОДЕССА, Дерб., с. д., 28—Просп. высыл. за 7 к. м.

Фабрика и магазинъ.
Брилл., золот. и серебр. изд.
Ф. А. ДОРІЕ.
Москва, Кузнецкій, 4.
Покупка по высш. оптикѣ
Жемчуга, брилл. и драгоц. камн.
12-8

ЛѢЧЕБНИЦА И. И. ГИМИЛЕРЪ
Москва, Н. Басманная, 28.
ДЛЯ СТРАДАЮЩИХЪ
ЗАИКАНИЕМЪ.
При лѣчебницѣ ПАНСОНЪ.
ПЛАТА ПО ИЗЛѢЧЕНІИ.
Условія лѣченія высылаются бесплатно.

ЛѢЧЕБНИЦА
д-ра мед. **НЕТКАЧЕВА**
для СТРАДАЮЩИХЪ
ЗАИКАНИЕМЪ.
Въ лѣчебницѣ также принимаю. больные тисчимъ спазмомъ, тискомъ (судорога лица), агорофобіей (разстр. ходьбы). Москва, Пречастенскій бульваръ, д. Бочарова.
№ 26205 3-2

ДЛЯ ИЗУЧАЮЩИХЪ МУЗЫКУ
огромный выборъ русскихъ и иностранныхъ учебниковъ и книгъ по теоріи и исторіи музыки, школы упражн. и этюды для всѣхъ инструментовъ (педагогическій каталогъ бесплатно), нотная бумага.
П. ЮРГЕНСОНЪ, въ Москвѣ,
№ 26238 Неглинный пр., 14. 3-

Дѣльному агенту или волжери,—даю солид. %/о. А. Зейдманъ, СПб., Морская, 13.

100 худож. въ краск. разн. содерж. заграи. раб. съ перес. Открытыхъ писемъ выс. пал. на. Издательство Геліосъ, Варшава, Бѣльская, 16. **2 р.**
ДЕШЕВО
художествен. увеличаво портреты 10×12 верши., въ красивомъ напарту и рамкѣ, съ упаковкой—за 2 р. 75 к., такой же ливарелъ—4 р., срокъ 15 дней; пересил. налогъ плат. за счетъ заказч. **Выстровъ, Мастерская: Невскій пр., 109. Магазины: Невск., 120. С.-Петербургъ. Вырѣжьте на память.**

МЕТОДЪ ЭРНСТА
вѣрнѣйшій для лѣченія ЗАИКАНИЕМЪ. Высылаются проспекты ЛѢЧЕБНИЦЫ К. Ю. ЭРНСТЪ
БЕСПЛАТНО Чистые пруды
МОСКВА, д. Тулицына, 40.

Противъ выпаденія волосъ употребляется
ПЕТРОЛЬ-ГАНА
аптекаря Гана въ Женевѣ, продается въ лучш. парфюм. магаз. аптекаричъ.

НЕСТЛЕ
дѣтская молочная мука
Сгущенное МОЛОКО НЕСТЛЕ.

Идеальное слабительное средство
PURGEN
ВКУСНО * НѢЖНО * НАДЕЖНО
Знаменит. профессора всего міра рекомендуютъ и прописываютъ его ежедневно.
ДОСТАТЬ МОЖНО ВО ВСѢХЪ АПТЕКАХЪ.

ЗУБНЫЯ СРЕДСТВА:

ЭЛЕКСИРЪ, ПОРОШОКЪ И ПАСТА

в.л. отц.

БЕНЕДИКТИНЦЕВЪ

Аббатства СУЛАКЪ

ВАЖНОЕ ЗАМѢЧАНІЕ:

Флаконы Элексира Бенедиктинцевъ безъ русской таможенной пломбы должны считаться поддѣлкой.



модель флакона



ШОКОЛАДЪ
 КОНФЕТЫ
 БИСКВИТЫ
 КАКАО

ТВО ЖОРЖЪ БОРМАНЪ

ПРИВИЛЕГИИ
 на изобрѣтеніи; утвержд. фабрич. моделей, торгов. знаковъ, этикетовъ; Финансированіе привилегіи во всѣхъ странахъ міра. Инж. К. И. ЧЕМПИНСКІЙ бывш. К. О. № 26049 **ЮНЪ, С.-Петербургъ, Лиговская ул., № 59, домъ ЮНЪ.** 12-2



МОЛОДОЙ и КРАСИВОЙ выйдутъ каждая **ДАМА**, которая носитъ модную и шикарную прическу. Наилучшихъ успѣховъ можно достигнуть лишь при помощи патентованной передней прически „Эврика“. Высылаю такую за 10 руб. съ указа. способа употребленія. Съ пробормомъ—13 руб. „Трансформация“ (лучшая замѣна парика)—20 руб. № 26011 6-3 Косы безъ шпурка—5 р. Необходимо присылать образцы волосъ. **PAUL LANGE, Coiffeur, Berlin, Königstrasse, 38.**

ФОТОГР. АППАРАТЫ

съ полнымъ приборомъ начиная отъ 3 р. 50 к. до 500 рублей. Глафоскопы Ришара, нов. стереоск. аппаратъ, цѣна 16 р. Новость! Любую фотографию Вы увидите совершенно рельефно, какъ въ стереоскопѣ, если приобретете у насъ Мироскопъ, цѣна котораго 2 р., 3 р. и 4 р. 30 к. Краткій прейсъ-куррантъ бесплатно.

ВРУНО ЗЕНГЕРЪ и К^О.
 С.-Петербургъ, Невскій просп., № 25—1. 2-2

НЕ ЗАБЫВАЙТЕ НИКОГДА ЧТО ЛУЧШИМЪ СРЕДСТВОМЪ



Таковъ совѣтъ врача!

для ПРАВИЛЬНАГО ПИЩЕВАРЕНІЯ А ТАКЖЕ ПРИ ЛУЧЕНІИ ЖИВОТА, ОКИСЛОТВОРЕНІИ, ИЗЖОГИ, СЛУЖАТЬ **Пиллюли АРА** КОРОБКА 9-5 К.



Рекомендуется врачами при обычномъ запорѣ, плохомъ пищевареніи, мигрени, головокруженіи, геморроѣ, болѣзняхъ печени и запорахъ въ беременности и при кормленіи грудью, и т. д. Доза: отъ 1 до 2 пиллюль въ день. Находится во всѣхъ главныхъ аптекахъ. Требовать названіе: **CASCARINE LEPRINCE**, отпечатанное на каждой пиллюль. Cascarine Leprince, 62, Rue de la Tour, П. № 25234 Парижъ. 7-7

КТО имѣетъ хотя мален. фотограф. аппаратъ, можетъ сдѣлать со своего негатива прекрасн. отпечатокъ до разм. 50x60 на бумагѣ, полотнѣ, атласѣ, шелку и стеклѣ фотографич. и въ краснахъ. Способъ и указаніе высылаю за 2 марки по 7 коп **МОСКВА, Б. Никитскій, д. Пензской, кв. 23.**

А. С. ШИМАНСКІЙ.

СООБЩИТЕ НАМЪ

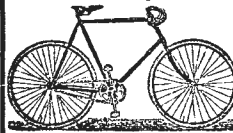

Вашъ адресъ, дабы мы могли выслать Вамъ бесплатно нашъ нов. иллюстр. каталогъ.

З. КИНИМАНЪ и Н^О, СПБ., Гороховая, 17.



БОРОДО-РАСТИТЕЛЬ.

Безвредность гарантирована. **ПЕРУИНЪ-ПЕТО** получены на всемірныхъ выставкахъ въ Парижѣ и Брюсселѣ золотую медаль съ дипломомъ; никакое другое подобное средство не удостоилось этой награды. Но **ПЕРУИНЪ-ПЕТО** въдѣ действительно безукоризненное средство, и уже въ короткое время достигается желаемый результатъ—красота мужчины.

ПЕРУИНЪ-ПЕТО

оставляетъ **ВЫПАДЕНІЕ ВОЛОСЪ** и, уничтожая перхоть, является особенно драгоценнымъ для женщинъ, которыхъ **РОСКОШНЫЕ ВОЛОСЫ** украшаютъ, а отсутствіе волосъ и перхоть обезображиваютъ.

ВНИМАНИЕ!!!

При покупкѣ Перуина-Пето надо непредѣнно слѣдить за тѣмъ, чтобы у горлышка флакона была бы пригвѣшена нарижская золотая медаль и приложенъ аттестатъ изобрѣтателя **А. С. Кампана.** Все остальное безъ медала и безъ аттестата поддѣлки. **С.-Петербургъ, Базаръ Марокъ, Невскій пр., 20, кв. 8.**



Открыта подписка **„Другъ Народа“** на 1907 г. на газ. „Другъ Народа“ на годъ 50 к. Пріезъ подписки и объявленій въ главной конторѣ: Невскій пер., д. № 14, кв. 23. Контора открыта съ 11 до 5 ч. попол. Пробные №№ высылаются бесплатно. **ТАКСА ЗА ОБЪЯВЛЕНІЯ:** Строка полита впереди текста—40 к., позади—20 к. Редакторъ принимаетъ по воскресеньямъ, отъ 11 до 1 часу дня (Карповка, 17).

+ Вниманію лицъ, страдающихъ грыжей:

требуйте безпл. или прейсъ-кур. въ закр. письмахъ знаменитыхъ вѣскихъ гръж. баздажей безъ пружинъ и набрюшничковъ, одобрен. профессорами хирургіи. Требов. (можно по-русски) просить адрес.: В. К., почт. ящикъ, Вѣна, 7/2, 27.—В. К., Postfach, Wien, 7/2, 27.

САМОКРАСЯЩІЯ ГРЕБЕНКИ „ФОРЪ“



красятъ волосы въ любой несмываемый цвѣтъ, послѣ чего ихъ можно гофрировать, завивать и пр. Гребень совершенно безвреденъ. Перес. катож. плащ. шт. 2 рубля 50 коп.

БАЗАРЪ МАРОКЪ, Спб., Невск., 20, кв. 8.

— ЭЛЕКТРО-ПОЯСЪ —
 Не смѣшивать съ поддѣлками!
ВОЗСТАНОВЛЯЕТЪ СИЛЫ!
УКРѢПЛЯЕТЪ ЗДОРОВЬЕ!

№ 6 въ 85 руб., № 7, послѣднѣе, съ переключателемъ тока—50 р., № 8 съ переключат. и регуляторомъ—65 руб., № 9 тройной элементъ, переключ. регуляторъ—85 р., № 10 сильнѣйшій—№ 26207 100 руб. 2-2 Руководство и брошюра прилагаются. **С.-Петербургъ, Б. Морская, 33.** Складъ новыхъ изобрѣтеній. Высылка по полученіи стоимости. Описание за 7 коп. марку.

Не бросайте денегъ

ЗА ПРОКАТЪ ПИАНИНО, а приобретайте въ **собственность, прибавляя самую незначительную плату въ той суммѣ, которую НЕПРОИЗВОДИТЕЛЬНО** тратили на прокатъ.

ДОПУСКАЕТСЯ ЛЬГОТНАЯ РАЗСРОЧКА

отъ 15 р. въ мѣсяцъ.

По отзыв. автор. музык. міра, наши пианино эпохы **ЗАМѢНЯЮТЪ РОЯЛЬ.** Арт. рук. Ядвиги Залѣвской. **ГАРАНТИЯ ЗА ПРОЧНОСТЬ ПИАНИНО. ПРИДВОР. ФОРТЕПІАН. ФАБРИКА**
ОФФЕНБАХЕРЪ.
 СПБ., Невскій пр., 66. № 26107 Москва, 3-3
 Кузнецкій, в. Соколы. Одесса, Харьковъ, Дерибасовск., 17. Московская, 22.

Сиролинъ

вызываетъ аппетитъ и вѣсь гѣла, устраняетъ кашель, мокроту и ночные поты.

Назначается при **легочныхъ болѣзняхъ, катаррахъ, коклюшѣ, скрофулезѣ, инфлуэнцѣ, многочисленными профессорами и врачами ежедневно.**

Такъ какъ предлагаются въ продажѣ поддѣлки, просимъ требовать всегда: **Оригинальную упаковку фирмы: „РОШЪ“.**

F. Hoffmann-La Roche & Cie.
ХИМИЧЕСКАЯ ФАБРИКА
 въ Базелѣ (Швейцарія).

„Рошъ“.

Получить можно вездѣ.



XXXVIII г.

ПОЛИТИКИ И СОВРЕМЕННОЙ ЖИЗНИ.

г. XXXVIII

№ 18

Выходить еженедельно (52 № в годъ), съ приложеніемъ 40 книгъ „Сборника“, содерж. соч. К. М. СТАНЮКОВИЧА и гр. А. К. ТОЛСТОГО, 12 книгъ Литературныхъ и популярно-научныхъ приложеній, 12 №№ „Парижскихъ модъ“ и 12 листовъ чертежей и выкроекъ.

1907

Выданъ 5-го мая 1907 г.

Подписная цѣна съ достав. и перес. на 1/2 года 4 р., на 1/4 года 2 р.

Цѣна этого №—20 к., съ перес. 25 к.

Къ этому № прилагаются: 1) „Ежемѣс. литерат. и популярно-научныя приложенія“ за май 1907 г., 2) „ПАРИЖОНІЯ МОДЫ“ за МАЙ 1907 г. съ 43 рис. и отдѣльн. листь съ 31 черт. выкр. въ натур. велич. и съ 15 рис. для выжиганія.

ОТКРЫТА ПОДПИСКА на „НИВУ“ 1907 г.

съ приложеніемъ:

ПОЛНАГО СОБРАНІЯ СОЧИНЕНІЙ

гр. **Алексѣя Толстого**

въ 10-ти книгахъ

съ критико-біографическимъ очеркомъ С. А. Венгерова

и остальныхъ 30 книгъ
полнаго собранія сочин.

К. М. СТАНЮКОВИЧА

съ критико-біографич. очеркомъ П. В. Быкова.

12 выпусковъ „Литературныхъ и популярно-научныхъ Приложеній“.

12 №№ „Парижскихъ модъ“ и пр.

Безъ достав-
ки въ Петер-
бургъ

6.50 н.

Безъ доставкы въ
МОСКВѢ въ конторѣ
Н. Н. ПЕЧКОВСКОЙ,
Петровскія линіи

7 р. 25 н.

Безъ доставкы въ
ОДЕССѢ въ кн. маг.
„ОБРАЗОВАНИЕ“,
Рышельевская, 12.

7 р. 50 н.

Съ достав-
кою въ Пе-
тербургъ

7.50 н.

Съ пересылкою
во всѣ мѣстности
Россіи. . . .

8 р.

За
гра-
ницу. 12 р.

Для гг. новыхъ подписчиковъ, желающихъ получить при „Нивѣ“ 1907 г. со всѣми вышеозначенными приложеніями еще первыя 10 книгъ соч. К. М. Станюковича, приложенныя къ „Нивѣ“ въ 1906 г.,—подписная цѣна съ перес. во всѣ мѣста Россіи 10 р. за годъ, или по 1/4 г.: за первую 1/4 г. 4 р. и за остальныя по 2 р.



Весна. Картина Фр. Штука, акт. «Нивы».

„Чемпіонъ міра“.

Повѣсть Н. Н. Брешко-Брешковскаго.

(Продолженіе).

V.

Въ крытомъ соломою домигѣ тетя Анеля разыграла сцену. Затывая уши, не обращая вниманія на убѣжденія Зарембинскаго и племянника, она плевалась цѣлыми фонтанами.

— Несчастные вы голодранцы! А кто заварил кашу! Это вы все, вы, пане Маріане, чтобъ вамъ обѣ ноги потыхали, и кривая и здоровая! Гдѣ моя кочерга?

Какъ разгнѣванная фурія, кинулась тетя Анеля къ отвовавшей четверть комнаты печкѣ. Дѣло принимало серьезный оборотъ. Зарембинскій хотѣлъ удрать.

— Не бойся, Маріанъ, стань за меня! Тетя Анеля, не гнѣвайтесь,—примирительно заговорилъ Антекъ.

— Вотъ я тебѣ дамъ по головѣ кочергой!— посулила старая дѣва, уже смягчившись.

Зарембинскій очутился за широкой спиной пріятели. Оттуда, чувствуя себя въ безопасности, онъ вступилъ въ переговоры:

— Вотъ вы всегда такъ, панна Анеля; сердце у васъ предоброе...

— Сама знаю, что доброе...

— А начнете кипятиться: буль, буль, буль... слушать ничего не хотите. Вотъ вы говорите: „комедіантъ“, сякой-такой. А знаете ли вы, что этотъ самый „комедіантъ“ получаетъ сто рублей въ день...

— Сто рублей, Іезусъ, Марія! вы брешете, пане Маріане,—перекрестилась она.

— Чтобъ у меня другая нога волочилась, когда я брещу! Это не комедіантъ, а настоящій панъ-магнатъ. Антекъ будетъ у него какъ за сына. Онъ такъ и сказаль,—всю семью обезпечу.

— Такъ и сказаль?—просіяла тетя Анеля, насколько она могла сіять вообще.

— Такъ и сказаль! Я слышаль,—говорить,—про его тетю: почтенная особа, которую весь Подоль уважаетъ,—продолжалъ вдохновенно сочинять Зарембинскій.—Какой же онъ послѣ этого комедіантъ?

— Я ошиблась, видно, онъ человекъ хорошій; пойду къ нему...

— Идите, завтра же утромъ идите...

Тетя Анеля въ раздумьѣ прислонилась къ печкѣ.

— А только будетъ ли это прилично? Мы, Лойки,—вы же сами знаете, старый шляхетскій родъ,—и вдругъ нашъ Антекъ на потѣху всякому быдлу будетъ ходить на рукахъ...

— Да нѣтъ же, не на рукахъ, панна Анеля! Вотъ ей-Богу! Онъ будетъ бороться. Понимаете, бороться. Теперь знаете кто борется: князя, графы...

Послѣдній доводъ окончательно сразилъ тетю Анелю. Она стала обдумывать свой туалетъ, въ которомъ завтра пойдетъ къ благодѣтелю Антека.

На днѣ сундука лежала вытертая плюшевая тальма. Рядомъ съ нею—черная, мотылькомъ, соломенная шляпа. Такія носили въ пятидесятыхъ годахъ.

Вернулся отецъ со службы. Захлебываясь, рассказала ему сестра, какое вышло Антеку счастье. Братъ, измученный, больной,—рожа раздула ему щеку,—отнесся къ этому довольно тихо.

— Дай ему Богъ... Лишь бы только у меня на шеѣ не сидѣлъ, самимъ ѣсть нечего.

— Чтò ты говоришь! У него будетъ хмара денегъ! Новый домъ выстроимъ, Игнась, новый домъ!

— Дай Богъ нашему теляти...

— Дурень ты былъ, дурнемъ и помрешь! Говорю тебѣ—домъ. Зеленой бляхой покроемъ... У меня будетъ комната, у тебя, у Ванды... Столовая, гостиная... Каждый день будемъ пить каву. Хотѣла бы знать, чтò запоетъ эта

подлая гордячка Теофиля. Первая тогда притащется. А я буду стоять у порога: „Пошла вонъ, пошла вонъ!..“

Швейцаръ Европейской гостиницы отнесся весьма подозрительно къ черной соломенной шляпѣ мотылькомъ и вытертой плюшевой тальмѣ.

— На бѣдность воны нѣ дають...

— На бѣдность! Ахъ, ты, быдлякъ! Да знаешь ли, кто я такая?!—обрызгала тетя Анеля слюною грудь его ливрея съ медалями и крестами.

Даже бывалый швейцаръ смутился.

— Идите,—развелъ онъ руками.

Тетя Анеля останавливалась чрезъ ступеньку и продолжала отчитывать дерзкаго:

— Мужикъ, хамула! Надѣлъ на себя позументы, цапки, думаешь—панъ большой!..

Тукъ, тукъ, тукъ...

— Прошу!

— Ахъ!—попятилась тетя Анеля. Ея цѣломудрію былъ нанесенъ чувствительный ударъ: она увидѣла мужчину въ одномъ бѣльѣ. Его шея была обмотана полотенцемъ съ чѣмъ-то тяжелымъ внизу...

— Pardon... Не бойтесь... Правда, на мнѣ довольно странный галетухъ. Одинъ моментъ... Разъ, два, три. Я уже въ халатѣ. *Avanti!*..

Леммерманъ, въ дорогомъ персидскомъ халатѣ—давнишній подарокъ одной изъ его поклонницъ—отвѣтилъ кивкомъ на церемонныя присѣданія тети Анели.

„Вотъ чучело!“—подумалъ борець.

— Садитесь, *madame*, прошу васъ... Вы, кажется, мамаша этого молодого человекѣка?

Тетя Анеля поджала губы.

— Это племянникъ, я еще барышня...

— Ахъ, вы еще барышня! — воскликнулъ борець, словно это открытіе принесло ему чрезвычайную радость:—но, честное слово мое, вы не останетесь барышней, мы васъ выдадимъ замужъ!..

Тетя Анеля расцвѣла подъ своей шляпой мотылькомъ.

— Панъ Леммерманъ такой добрый, такой... не знаю, какъ и благодарить...

— Панъ Леммерманъ здѣсь не при чемъ... Годика три потерпѣть придется; къ тому времени племянникъ соберетъ вамъ приданое рублей въ пятьсотъ-шестьсотъ. И тогда хотѣлъ бы я посмотреть, кто посмѣетъ отказать отъ вашей руки... Но это въ будущемъ,—перейдемъ къ настоящему. Итакъ, вашъ сынъ, *pardon*, племянникъ — моя собственность. До тѣхъ поръ, пока онъ встанетъ на ноги, я буду высылать вамъ каждый мѣсяцъ двадцать пять рублей...

„Магнатъ, настоящій магнатъ!“ — млѣла въ восторгѣ тетя Анеля.

— Панъ Леммерманъ такой щедрый!..

— Совѣмъ не щедрый. Эти расходы Антекъ вернетъ мнѣ, когда будетъ имѣть много денегъ. Когда я сдѣлаю изъ него чѣмпіона міра...

— Счѣпона міра? Что-жъ это такое, пане Леммерманъ, это выше генерала или ниже?

„Однако время ее выставить!“—подумалъ борець.

— Видите ли, какъ вамъ объяснить... Съ одной стороны, это какъ будто и выше генерала. Чѣмпіоновъ міра немного, а генераловъ — какъ собакъ нерѣзанныхъ... Гдѣ-нибудь, чаще всего въ Парижѣ, собираются борцы. И борются они до тѣхъ поръ, пока всѣ другъ съ другомъ не переборются. Кто ни разу не былъ побѣжденъ, тотъ и получаетъ званіе чѣмпіона міра... Однако я долженъ прервать этотъ пріятнѣйшій для меня визитъ... Позвольте вручить первый взносъ...

Леммерманъ вынулъ изъ лежавшаго на столѣ объеми-

стаго бумажника двадцатипятирублевку, хрустящую, новенькую.

Рука въ нитяной и рваной перчаткѣ жадно и цѣпко схватила ее...

Оставшись одинъ, Леммерманъ сбросилъ халатъ и вновь, съ помощью полотенца и гири, занялся укрѣпленіемъ шейныхъ мускуловъ.

VI.

Антекъ покончилъ несложные счеты съ акцизнымъ управленіемъ. Онъ взялъ отсюда свои документы и переѣхалъ въ Европейскую гостиницу. Учитель нанялъ для него въ четвертомъ этажѣ небольшую комнату. Антекъ ожилъ. Теперь онъ не былъ такой вялый и сонный, какъ за переписываніемъ скучныхъ патентовъ и протоколовъ. Наконецъ онъ нашелъ самого себя.

Леммерманъ забраковалъ и суконный сюртукъ и бѣлую фуражку.

— Въ нихъ ты похожъ (онъ началъ говорить ему „ты“) на писаря...

Онъ свелъ его къ лучшему въ городѣ портному. Чрезъ недѣлю въ щеголеватомъ юношѣ—модный котелокъ, сѣрая пиджачная пара, желтые ботинки—трудно было узнать недавняго Антека. Всѣ расходы, включительно до галстуковъ, Леммерманъ аккуратно записывалъ въ особую книжечку.

Установленъ былъ строгій режимъ. Вставалъ Антекъ въ семь часовъ, бралъ холодную ванну и, готовый, въ трико, поверхъ котораго наброшенъ былъ мохнатый влажный плащъ—простыня съ кашпономъ, спускался къ Леммерману. Онъ заставлялъ его неизмѣнно упражняющимъ шейные мускулы. Антекъ улыбался.

— Напрасно! Это очень важно. Увидишь позже. Дѣлай это же самое; сначала минутъ пять, а тамъ все больше и больше.

Даже пудовая гиря угнетала Антека и, ломая шею, увлекала внизъ все его тѣло. Чрезъ двѣ недѣли ощущение боли и тяжести понемногу исчезло. Вмѣстѣ съ этимъ шея крѣпла, становилась упругой, твердой. Отъ желѣзныхъ ударовъ ладонью въ затылокъ онъ уже не шлепался о-земь съ той безпомощностью, какъ въ день своего перваго дебюта.

Начали проходить борьбу. Постепенно, шагъ за шагомъ знакомилъ его Леммерманъ съ приемами. Не взирая на всю осторожность и опытность учителя, и здѣсь не обходилось безъ физической боли. Каждый урокъ сопровождался ссадинами и синяками по всему тѣлу.

— Это у всѣхъ новичковъ; потомъ, когда ты весь нальешься мускулами, ты не будешь замѣчать ни ссадинъ ни моихъ прикосновеній. Будешь ловчѣй падать, ловчѣй защищаться...

Отъ „прикосновеній“ Леммермана далеко не изнѣженный Антекъ стискивалъ зубы, чтобъ не закричать. Они становились въ „позицію“. Леммерманъ возможно мягче захватывалъ его кисть, но все же пальцы Антека слипались, хрустѣли, коченѣли.

— Погоди, ты не узнаешь себя,—ободрялъ учитель.

И дѣйствительно, вскорѣ тиски Леммермана уже не были такими страшными. Съ напряженіемъ, съ трудомъ, но безъ боли освобождалъ Антекъ изъ нихъ свои руки.

Каждый вечеръ изучалъ онъ борьбу и въ циркѣ. Леммерманъ, если самъ не участвовалъ, пояснялъ ему тѣ или другіе приемы. Тутъ же вертѣлся и Зарембинскій. Онъ былъ въ курсѣ дѣла, пожалуй, не менѣе Антека. Критиковали борцовъ, знали слабыя и выигрышные стороны каждаго.

Зарембинскій выпросилъ у Леммермана позволеніе бывать на утреннихъ занятіяхъ. Онъ посылалъ инспектору записку, что боленъ, а самъ устремлялся въ Европейскую гостиницу и, сидя на подоконникѣ—другой мебели не было въ гимнастической залѣ,—жадно слѣдилъ за каждымъ движеніемъ пріятеля. И Антекъ, сбросившій

свою прежнюю угловатость, веселый, улыбающійся, казался ему другимъ, новымъ Антекомъ...

Они оставались вдвоемъ.

— Доволенъ ты?—спрашивалъ Зарембинскій.

— Очень! Эта жизнь по мнѣ! А все ты, Маріанъ, спасибо тебѣ! Самому и въ голову никогда не пришло бы: я этого тебѣ по вѣкъ не забуду!..

Строгая опека не угнетала Антека. Леммерманъ былъ неотразимъ въ своей логической послѣдовательности.

— Ты желаешь, чтобъ я сдѣлалъ изъ тебя хорошаго борца,—сквернымъ и быть не стоить,—а это возможно лишь при правильномъ режимѣ. Рано ложиться, рано вставать. Не курить! Табакъ отзывается на легкихъ. Кто много куритъ, тому чаще хочется пить. А въ борьбѣ можно утолять жажду только полосканіемъ рта. Ужинъ ни подъ какимъ видомъ! Тѣ мышцы, которыя нагуляешь за день, ночью заплываютъ жиромъ, если поужинать...

Женщинъ Леммерманъ и близко не подпускалъ къ Антеку. Хорошенькая наѣздница-итальянка вздумала дѣлать ему глазки. Борецъ сказалъ ей двѣ-три итальянскихъ фразы, послѣ чего она избѣгала даже встрѣчаться съ Антекомъ.

Леммерманъ свободно говорилъ и по-нѣмецки, и по-французски, и по-английски. Это былъ человѣкъ если не образованный, то много видавшій, начитанный. Параллельно съ физическимъ развитіемъ онъ заботился и о духовной сторонѣ питомца. Давалъ книги, рассказывалъ свои заграничныя впечатлѣнія, которыхъ навѣрно хватило бы на цѣлые томы.

Къ Леммерману явился щеголеватый молодой человѣкъ въ цилиндрѣ, съ бородкой, удлиненнымъ черепомъ и маленькими оттопыренными ушами.

— Давно жаждалъ пожать могучую руку нашего знаменитаго борца: сотрудникъ „Дитѣровской Молнии“. Шахманцеръ—моя фамилія, подписываюсь „Бродяга“. Редакторъ поручилъ мнѣ интервьюировать васъ...

— Очень пріятно...

Леммерманъ взглянулъ на часы.

— Двѣнадцать, время закусить. Вы не откажетесь позавтракать съ нами?

— Съ величайшимъ удовольствіемъ!..

Леммерманъ, Шахманцеръ и Антекъ спустились внизъ, на повитую дикимъ виноградомъ веранду. За бѣлоснѣжными столиками служили лакеи во фракахъ. Сквозь зеленое виноградное кружево рокотала улица. Яркій августовскій день. Мимо по широкой панели сновала пестрая южная публика. Орала газетчики въ красныхъ кэпи, гудѣлъ трамвай. Леммерманъ угощалъ репортера виномъ, тонкимъ завтракомъ, себѣ же и питомцу спросилъ яичницу, ростбифъ, молока, фруктовъ.

Передъ Бродягой—онъ смотрѣлъ хлыщемъ, этотъ газетный Бродяга—лежала наготовѣ памятная книжка. Запивая шато-икомомъ куриную съ шампиньонами котлетку, онъ полюбопытствовалъ:

— Глубокоуважаемый профессоръ, что вы скажете о французской борьбѣ?

Леммерманъ,—ему часто приходилось бесѣдовать съ репортерами,—отвѣчалъ механически, монотонно. Видимо, онъ заучилъ это, едва ли не сотый разъ повторяя:

— Французская борьба—лучшая гимнастика. Болѣе всесторонняго развитія ловкости и укрѣпленія тѣла не существуетъ. Французская борьба—далеко не новый родъ состязанія. Та же греко-римская борьба, которую мы встрѣчаемъ на античныхъ вазахъ, на барельефахъ колоннъ, на уцѣлѣвшихъ фрескахъ. Тамъ, напримѣръ, Геркулесъ бросаетъ Лихаса приемомъ *tour de tête*... Еще вина,—вы мало пьете... Приемъ вѣковѣчный... Къ нему прибѣгали миѳическіе полубоги, герои Эплады, Олимпійскихъ игръ, гладиаторы цирковъ Рима. Къ нему прибѣгаютъ и современные борцы. Древніе греки—эти влюбленные въ красивое и сильное тѣло язычники—чтили своихъ выдающихся борцовъ. Спартанскій атлетъ Гибо-



ИЗЪ ЖИЗНИ. Картина Д. Гаврильцева («Конкурсная выставка 1906 г.» в Академии Художеств, в С.-Петербурге), авт. «Нивы».



У больной. Картина С. К. Ивковской («Бюнкурсная выставка 1906 г.» в Академии Художеств, в С.-Петербургѣ), авт. «Ивы».

соенъ удостоился даже памятника. Это въ свободной демократической Спартѣ. Но даже гордый аристократическій Римъ цезарей высѣкалъ изъ мрамора и отливалъ въ бронзѣ красивѣйшихъ гладиаторовъ. А вѣдь этихъ людей презирали, какъ наемныхъ рабовъ... Правда, этимъ рабамъ зачастую дарили свои ласки съ виду неприступныя жены сенаторовъ, даже цезарей... Такимъ образомъ и увлеченія нашихъ дамъ изъ общества борцами—тоже явленіе не изъ новыхъ...

— Какая у васъ эрудиція!—восхищался репортеръ.— Вотъ не ожидалъ!

— Отъ борца?—улыбнулся Леммерманъ.

— Нѣтъ, я не то...—сконфузился Шахманцеръ.

— Насъ почему-то считаютъ недалекими и тупицами. Отчасти правда, но бываютъ исключенія... Настоящій борецъ, не сапожникъ, не можетъ быть глупымъ... Французская борьба удивительно развиваетъ соображеніе. Въ одинъ мигъ приходится столько взвѣсить, сообразить... Сигарку? Мягкія, крѣпкія, любите? Monsieur Огюсть!—позвалъ Леммерманъ не спускавшаго съ него влюбленныхъ глазъ метрдотеля.

Мосье Огюсть протянулъ Шахманцеру большой кожаный портсигаръ.

— Хорошая гаванна,—погналъ репортеръ ладонью къ носу ароматный дымъ.—Вы чѣмпіонъ міра?

— Да. Ровно десять лѣтъ назадъ я получилъ его на международномъ состязаніи въ Парижѣ.

— Слѣдовательно юбилейчикъ. Восхитительно! Пропечатаемъ!—чиркнулъ Бродяга въ памятную книжку.— У васъ, вѣроятно, гибель учениковъ? Есть среди нихъ имена?

— Не гибель, но и не мало. Изъ именъ—Тампіо, славный борецъ! А теперь вотъ возлагаю большія надежды...—отечески взглянулъ борецъ на замершаго въ какомъ-то благоговѣніи Антека.

— Скажите! Вотъ какъ! Очень пріятно,—сейчасъ только замѣтили репортеръ юношу.—Меня давно интересуется вопросъ: борецъ долженъ быть отъ природы очень сильный, или постепенное, такъ сказать...

— Большая природная сила, конечно, желательна...

— Напримѣръ, вы?

— Я и въ дѣтствѣ и въ юности не выдѣлялся силой среди своихъ сверстниковъ.

— Зато теперь!.. Однако пора бѣжать въ редакцію...

Шахманцеръ позавтракалъ, осушилъ бутылку шато-янему, выкурилъ сигару,—больше ему нечего было дѣлать.

— Имѣю честь кланяться. Завтра прикажите подать себѣ „Днѣпровскую Молнію“; завтра же и появится... Ой, больно!.. Отпустите душу на покаяніе!—взмолился, приплясывая и гримасничая, репортеръ.

Съ озабоченнымъ лицомъ онъ дулъ на побѣлѣвшіе пальцы...

Цилиндръ его исчезъ въ уличномъ хаосѣ. Допивая свое молоко, Леммерманъ замѣтилъ:

— Смотри и учись. Съ ними надо поласковѣй. Они рекламируютъ насъ. Они создаютъ намъ славу...

VII.

Уходили дни, мѣсяцы, годы...

Убѣгала жизнь. Для Антека она бѣжала быстро, съ головокружительной смѣной впечатлѣній, какъ въ движущейся фотографіи. Особенно за границей. Стремительно несущійся поѣздъ, вокзалъ, улица невѣдомаго города и тотчасъ же—кулисы, арена. Сплошь да рядомъ приходилось бороться въ день пріѣзда. Изъ вагона—въ уборную и на сцену. Театръ и отель, отель и театръ. Кожаные чемоданы съ ярлыками, шассёры въ куцахъ съ металлическими пуговицами курточкахъ, дамскія записочки...

А тамъ опять вокзалъ, опять мчащійся поѣздъ, опять новые чѣмпіонаты борцовъ. Нѣтъ болѣе пестрой семьи артистовъ, какъ борцы. Вначалѣ, съ непривычки Антекъ поражался. Крохотная уборная иногда вмѣщала дюжину самыхъ разношерстныхъ національностей.

Антекъ разговариваетъ по-польски съ уроженцемъ Галиціи. Толстый гигантъ-нѣмецъ съ мрачной важностью священнодѣйствующаго затягиваетъ въ трико свое необъятное тѣло... Черный лоснящійся негръ, сверкая ослѣпительными зубами, потный, разгоряченный борьбою, обливаема изъ крана теплой водой. Уставился въ одну точку матовый, въ чалмѣ и шароварахъ, турокъ: ничего не видитъ и завываетъ какую-то дикую монотонную пѣсню своей далекой родины. Оживленно болтаетъ Леммерманъ по-французски съ вертлявымъ, энергичнымъ марсельцемъ. Тутъ же и бѣлобрысый эстонецъ, широкій въ груди и тонкій въ поясѣ лезгинъ съ глазами тигра. Низкорослый терракотовый японецъ бѣгаетъ насмѣшливо косыми, вмѣсто глазъ, щелчками...

Леммерманъ кочевалъ съ Антекомъ изъ одного конца Европы въ другой. Они боролись въ Берлинѣ, Краковѣ, Миланѣ, Парижѣ, Вѣнѣ, Антверпенѣ, Брюсселѣ. Гдѣ они только ни боролись! Получалось какое-то смѣшеніе языковъ. Въ бельгійскомъ отелѣ Антекъ отвѣчалъ стучащейся въ комнату прислугѣ „avant“, въ парижскомъ „прѣше“, въ шведскомъ „войдите“ и гдѣ-нибудь въ Черниговѣ—„entrez“.

Въ двадцать два года онъ былъ борецъ хоть куда. Учитель не могъ нарадоваться. Знаменитости, прежде чѣмъ сломать „Антуана Лойко“, возились по сорока и болѣе минутъ съ нимъ. Борцовъ средняго качества побѣждалъ онъ, за рѣдкими исключеніями, почти всегда. Публика симпатизировала ему. Ей нравилась корректность его: эльзасецъ научилъ его бороться пластично. Открытое лицо Антека съ большими ясными глазами и свѣтлыми усиками даже въ самые трудные моменты не искажалось, какъ у другихъ, отчаяньемъ или злостью. Въ критическомъ положеніи, извиваясь подъ старающимся перевернуть его соперникомъ, Антекъ, словно и не онъ,—добродушно и кротко улыбался. И ему рукоплескали, ободряли возгласами. Публика не любитъ, когда повергнутый борецъ своимъ жалкимъ видомъ вызываетъ, хоть и безсознательно, къ состраданію. Толпа вообще не умѣетъ и не любитъ жалѣть. Такъ было во времена гладиаторовъ,—такъ и теперь.

Леммерманъ не пропускалъ ни одной борьбы Антека. Онъ стоялъ межъ кулисами, волновался, нервничалъ, особенно если питомецъ дѣлалъ промахи, или ему угрожала опасность. Иногда онъ измѣнялъ своей холодной выдержкѣ и, нарушая правило, подсказывалъ Антеку:

— Мосты!.. Обратный поясъ!..

Разумѣется, давалъ эти совѣты въ томъ случаѣ, разъ никто изъ окружающихъ не зналъ по-русски.

Антекъ поражалъ всѣхъ своей фигурой, своимъ сложеніемъ. Античный геркулесъ, но болѣе благородный и тонкій, чѣмъ Геркулесъ Фарнезскій Неаполитанскаго музея. Скульпторы зазывали его въ свои мастерскія, лѣпили. Въ Парижѣ редакция „Фигаро“ дала ему въ своемъ помѣщеніи вечеръ. Предъ журналистами, рисовальщиками, профессорами анатоміи, нагой, какъ греческій богъ, демонстрировалъ тамъ онъ себя.

Эти успѣхи не затуманили гордыней Антека. По душѣ и сердцу остался онъ тѣмъ же самымъ Антекомъ, что въ родномъ южномъ городѣ, подъ соломенной крышей старой хаты, получалъ отъ тети Анели головнойки и охотился съ Зарембинскимъ на утокъ... Но старая хата стинула, отошла въ область воспоминаній. На ея мѣстѣ выросъ новенькій, свѣтлый какъ фонарь домикъ, въ шесть комнатъ и съ зеленой желѣзной крышей. Заглохшій дворъ превратился въ цвѣтникъ. Игнатій Лойко оставилъ свою скромную должность писца сиротской управы отъ бездѣлья по нѣскольку разъ въ день пилъ съ тетей Анелей кофе съ жирными сливками.

Словомъ, все устраивалось, какъ того желала тетя Анеля. Десятки лѣтъ голоднаго прозябанія смѣнились обеспеченной сытой жизнью. Тетя Анеля подумывала о замужествѣ... Для полного ея счастья одного лишь пока

недоставало: чтобъ пришла сестра Теофиля и сестра Анеля могла сказать ей:

— Пошла вонь, пошла вонь...

Но, увы, Теофиля не приходила. Раньше она презирала ихъ, а теперь—ненавидѣла.

Тетя Анеля жаждала наверстать годы униженій и бѣдности. Ъла вкусно и много, шила яркія платья съ кружевами и ленточками, пополнѣла, стала добрѣе. Лыстило ей, что у нихъ собирались гости, тѣ самые, которые прежде не хотѣли и знать ее. Они смаковали приторную домашнюю наливку, заѣдали сдобными булками, обсакхаренными пончиками густой кофе и говорили хозяйкѣ пріятности. Хозяйка жеманно закатывала глаза, кокетливо дѣлала оборочкой губы. Правда, очутившись за порогомъ, гости всячески издѣвались надъ нею, но вѣдь она же этого не знала!

Домой Антекъ посылалъ добрую часть своего заработка, а получалъ онъ въ годъ нѣсколько тысячъ. Но тетя Анеля была ненасытна. Приходили письма съ требованиями—еще и еще! То нужно платить за Ванду въ гимназію, то у „папци“ нѣтъ порядочной шубы, то они ѣдутъ вдвоемъ въ Варшаву. „Ему-то хорошо, племяннику, по всему свѣту разъѣзжаетъ себѣ, а родная тетка и отецъ въ Варшавѣ ни разу не были. Передъ людьми стыдно—засмѣютъ“... И Антекъ посылалъ на папцину шубу, на право ученія Ванды, на поѣздку въ Варшаву...

Леммерманъ морщился.

— Не слишкомъ ли? Они и безъ того разбогатѣли, какъ въ сказкѣ... Ты бы откладывалъ... Запасъ на черный день никогда не мѣшаетъ. Борець въ любой моментъ можетъ сдѣлаться инвалидомъ—растяженіе жилъ, злокачественная простуда, переломъ ноги,—что-жъ ты будешь тогда дѣлать?.. Вернешься въ свое акцизное управленіе?..

Антекъ соглашался, находя, что и въ самомъ дѣлѣ родные слишкомъ ужъ избалованы имъ; но получалось безграмотное письмо тети Анели съ подробнымъ изложениемъ новыхъ нуждъ и... отказать онъ не могъ, не хватало духу.

Съ Зарембинскимъ—тогъ кончалъ уже технологическій институтъ—Антекъ переписывался аккуратно. Маріанъ не охладѣлъ къ борьбѣ, тщательно слѣдилъ въ газетахъ за отдѣломъ „спортъ“, зналъ, гдѣ какой подвизается чемпионатъ. Антекъ, успѣхами котораго онъ гордился, былъ у него всегда на виду.

Лѣтомъ Зарембинскій пріѣзжалъ изъ Петербурга домой, заходилъ по старой привычкѣ къ Лойкамъ и въ длинныхъ посланіяхъ дѣлился съ Антекомъ своими впечатлѣніями.

Вотъ часть одного изъ посланій, откуда племянникъ узналъ и о желаніи тетушки выйти замужъ:

„Да... прежде у васъ хоть и бѣдненько было, а какъ-то лучше, симпатичнѣе дышалось. Одинъ дворъ чего стоилъ: поэзія! Бѣгала по нему маленькая Ванда голенькими ножками; теперь она уже большая, гимназистка въ коричневомъ платьѣ. Тетя Анеля учить ее хорошимъ манерамъ, а для французскаго языка ходить за три рубля въ мѣсяцъ старая вдова-чиновница. Когда-то, до царя Гороха, въ институтѣ училась.“

„Отецъ твой не жалуется теперь ни на свинки, ни на рожи, ни на опухоли. Странно подумать, но выходитъ, что эти болѣзни—привилегія бѣдныхъ людей... Придешь къ вамъ, тетя Анеля сейчасъ:—„Вы по коврику, по коврику, пане Маріане, потому что видите, какой у насъ глянцевитый полъ“... И вспоминается мнѣ въ эти минуты, какъ она собиралась кочергой меня бить, помнишь... Теперь Боже борони, не только за кочергу, за холодную воду не возьмется. А служанка на что?.. Каждый разъ какой-нибудь обновкой хвастается—вчера мнѣ шляпку показывала, огородь, а не шляпка, тамъ и розы, и піоны, и вишни—все, чего хочешь!.. Соберется кто-нибудь—сейчасъ о тебѣ рѣчь. Богъ знаетъ что выдумываетъ: что ты въ королевскихъ палацахъ борешься съ дикими звѣрьми

и тебѣ короли руки жмутъ... А тѣ уши развѣсятъ и вѣрятъ, потому что видятъ, какія ты деньги домой при-сылаешь... Значить, медвѣдей борешь и съ королями въ дружбѣ...“

„Но хуже всего, что тетя Анеля влюбилась на старости лѣтъ. Повадился ходить парикмахеръ, франтикъ, толстую серебряную цѣпочку носить. Узкія плечи, большой лобъ, прилизанная голова съ проборомъ. Пахнетъ отъ него пачулями. „Мнѣ,—говоритъ,—нужна невѣста съ тремя тысячами, тогда я свое собственное заведеніе на Крещатикѣ открою“—и при этомъ крутитъ усы и на тетю Анелю донжуанисто поглядываетъ. А она такъ и млѣетъ, такъ и млѣетъ... И, кажется, рѣшила накопить до трехъ тысячъ, чтобы за этого прохвоста выйти...“

VIII.

Интересные борцы пользуются громаднымъ успѣхомъ у женщинъ. Тенорамъ, баритонамъ, актерамъ никогда и не снился подобный успѣхъ. Даже грубая физическая сила дѣйствуетъ на женщину обаятельно. А тутъ и сила, и смѣлость, и ловкость, все вмѣстѣ, олицетворенное въ этихъ мужчинахъ съ гладиаторскими, полуобнаженными торсами. Горделивыя осанки, плавныя, увѣренные, рассчитанныя на эффектъ движенія, позы. И женщины, дѣвушки, свѣтскія дамы, старухи—летятъ, какъ на огонь мотыльки.

Получалъ и Антекъ надушенные записочки. Черезъ оркестръ подносили ему цвѣты. Въ первое время, пока онъ не овладѣлъ еще языками, переводчикомъ его обширной любовной корреспонденціи былъ Леммерманъ. Изъ десяти назначаемыхъ свиданій—онъ разрѣшалъ воспользоваться однимъ.

— Женщина для борца—ядъ! Сохрани тебя Богъ слишкомъ увлекаться! Если ты хочешь быть борцомъ, ты долженъ сдѣлаться аскетомъ...

Уже дня за три до предстоявшей Антеку серьезной борьбы Леммерманъ не отпускалъ его ни на шагъ... Онъ превращался въ неусыпнаго Аргуса.

Они въ Парижѣ. Антекъ впервые увидѣлъ изящный сверкающій городъ, поразившій его. Съ блестящими глазами слонялся онъ по большимъ бульварамъ, засматривался на хрупкихъ, кокетливыхъ парижанокъ. Онѣ поощряли его, манили пикантными улыбками. Такіе стройныя, рослыя красавцы не часто попадаютъ на бульварахъ. Леммерманъ, какъ гувернеръ, удерживалъ за руку своего питомца.

На слѣдующій вечеръ Антеку предстояло бороться въ „Олимпіи“ съ непобѣдимымъ Юсуфомъ. Турокъ, ломавшій выносливыхъ, опытныхъ борцовъ въ первую четверть часа, провозился съ Антекомъ сорокъ двѣ минуты. Зрители шумно аплодировали не побѣдителю, а побѣжденному. Когда Антекъ всталъ изъ-подъ тяжелаго Юсуфа, турокъ дружески хлопнулъ его по плечу и ломанымъ французскимъ языкомъ похвалилъ:

— Вузеть... енъ бравъ лютеръ!...

Борьба кончилась. Леммерманъ съ Антекомъ спустился внизъ, въ продолговатое кафе, выпить чего-нибудь холоднаго. Они усѣлись за столикъ. Зеркальныя стѣны до безконечности отражали красочную, жужжащую толпу. Опьяненный пережитымъ волненіемъ, насыщавшимъ душную атмосферу запахомъ крѣпкихъ духовъ и человѣческаго тѣла, Антекъ съ жадностью наблюдалъ порочную, нарядную публику. Люди съ испытаными лицами въ красныхъ смокинггахъ играли на скрипкахъ. Блѣдныя дамы въ большихъ шляпахъ отплясывали непріятную кадрили. Сновали растакуэры въ съѣхавшихъ на затылокъ цилиндрахъ. Вокругъ Антека столпились женщины. Онѣ горѣли настоящими и поддѣльными брильянтами. Подходили къ нему, вплотную касались его своимъ тѣломъ, пробовали мускулы и втыкали въ петличку розы, аплодировали...

Леммерманъ хмурился-хмурился, наконецъ всталъ, швырнулъ гарсону серебряную мелочь и увелъ Антека. Раздосадованныя женщины свистали ему вслѣдъ за это, высовывали кончикъ языка...



Льеной врачъ. Картина Генриха Шмита правнора Брендаура.

Иногда Антекъ тяготился подобной опекой, но всякій разъ утѣшался:

— Вѣдь онъ мнѣ желаетъ добра...

На газетную рекламу Леммерманъ истратилъ около двухъ тысячъ франковъ. Повсюду писали въ бульварныхъ листкахъ о „восходящей звѣздѣ Антуанѣ Лойко“. Слѣдовали самыя фантастическія подробности изъ біографіи. Парижане узнали, что Антекъ еще школьникомъ задержалъ однажды руками у пристани отплывшій рѣчной пароходъ, на который ему надо было сѣсть...

Дирекція ликовала, публика валила смотрѣть молодого русскаго борца,—въ Олимпіи яблоку упасть негдѣ было. Но для большей сенсаціи дирекція вздумалось выпустить въ одной парѣ ученика и учителя. „Кто кого?“

Ни Леммерману ни Антеку подобная мысль и въ голову никогда не приходила. Рѣдкое утро не упражнялись они, но это была тренировка, а не борьба. Еще годъ назадъ Леммерманъ, не сомнѣваясь въ побѣдѣ, смѣло вышелъ бы съ Антекомъ; но теперь... теперь Антекъ его можетъ сломать, а это было бы страшнымъ ударомъ! Кто другой—ничего бы. За всю свою жизнь Леммерманъ былъ положенъ разъ тридцать. Тридцать первый не убавилъ бы его лавровъ. Но лишь бы этотъ побѣдитель—не его питомецъ, не его дѣтище...

Отказаться,—нечего и думать, неудобно...

— Ну что-жь, другъ мой, поборемся!—съ наигранной безпечностью обнялъ Антека Леммерманъ за талию, но дрожащій голосъ выдавалъ его.—Ты начинаешь карьеру. Я—кончаю. Самъ когда-то швырялъ своихъ учителей, а теперь ты меня опрокинешь.

—Я—васъ! Господь съ вами, куда мнѣ!—искренно вырвалось у Антека.

— Не говори глупостей... Ты моложе, сильнѣе, гибче. Борца въ мои годы помеломъ надо гнать... Стукнуло сорокъ—уже не борець...

Капельмейстеръ поднялъ палочку... Подъ звуки меланхолическаго вальса учитель и ученикъ, оба въ черномъ трико, обмѣнялись рукопожатіемъ: традиціонный „салютъ“ борцовъ, залогъ обѣщанія, что всѣ условія они рыцарски соблюдаютъ, не прибѣгая къ запрещеннымъ „трюкамъ“...

Первая минутъ десять борьба шла довольно вяло. Не желая рисковать, противники были осторожны... Сблизившись лбами и переступая ногами въ мягкихъ шнурованныхъ башмакахъ, они старались захватить руки другъ друга. Получилось впечатлѣніе, словно каждый упрямо старается отнять у противника маленькую незамѣтную вещицу. Внѣшность была въ пользу Антека. Онъ выше, крупнѣй и могучѣй. Освободивъ руки, они отскакивали, сходились вновь, и опять казалось, что они борются изъ за какого-то невидимаго предмета... Наконецъ Антекъ, изловчившись, моментально вплотную повернулся къ Леммерману спиною... И, захвативъ руками его шею, хотѣлъ

перебросить его черезъ голову... Но недаромъ всю свою жизнь упражнялъ Леммерманъ шейные мускулы. Онъ устоялъ. Самъ же Антекъ упалъ грудью, глухо шлепнувъ о сукно разомкнувшимися руками—даже пыль поднялась облачкомъ. Леммерманъ очутился на немъ.

Боролись живо, стремительно. Катались по всей аренѣ, изъ конца въ конецъ, одерживая верхъ попеременно. Публика волновалась. Знатоки встрѣчали каждый красивый, эффектный перекалъ хлопками, но ни Антекъ ни Леммерманъ ничего не слышали. Съ быстро схватывающимъ вниманіемъ слѣдили они за малѣйшимъ движеніемъ cadaго.

Это не были друзья, старшій братъ и младшій, ребенокъ и нянька. Это были чужіе люди, и даже не люди, а борцы, враги, хищники... Леммерманъ тяжело дышалъ. Уже измѣнялись силы. Если онъ теперь не положить, онъ не положить его совсѣмъ.

Антекъ распластался въ видѣ буквы „ж“. Касаясь подбородкомъ сукна, онъ, по обыкновенію, улыбался. И какъ всегда—это нравилось публикѣ, и слышалось въ креслахъ: — Charmant garçon!..

Леммерманъ стоялъ надъ нимъ, касаясь его боковъ щиколками. Если-бъ лежащій вздумалъ уползти, вырваться, онъ успѣлъ бы придержать его. Леммерманъ согнулся, легко до небрежности, пальцами приподнял Антека у пояса. Антекъ сдѣлалъ „скамейку“, укрѣпившись на локтяхъ и колѣняхъ.

„Попробую взять обратнымъ поясомъ!“—рѣшил Леммерманъ

Однимъ прыжкомъ очутился онъ сбоку, припалъ на колѣно и поперекъ охватилъ Антека, заклепавъ пальцы въ пальцы обѣихъ рукъ и нажимая правымъ локтемъ на спину... Антекъ поползъ... Отъ напряжения не упустить его, Леммерманъ кряхтѣлъ. Онъ понатужился и перевернулъ Антека. Мелькнули въ воздухѣ черныя ноги... Не успѣли они коснуться пола, уже Антекъ сдѣлалъ упругій выгнутый мостъ. Леммерманъ не выпускалъ его изъ своихъ объятій и, надавливая стриженной лысбующей головой на животъ—хотѣлъ сломать мостъ.

Оркестръ умолкъ, и эта тишина подчеркивала опасность момента. Публика замерла... Леммерманъ себѣ не вѣрилъ! Онъ чувствовалъ, какъ слабѣетъ, опускается подъ его тяжестью арка моста. Еще усиліе,—мостъ сломанъ, и Антекъ лежалъ на обѣихъ лопаткахъ... Членъ жюри далъ звонокъ и объявилъ, что Леммерманъ побѣдилъ Антуана Лойко въ двадцать восемь минутъ пятьдесятъ четыре секунды...

Оркестръ грянулъ тушъ. Поднялась трескотня аплодисментовъ, стучали палками, зонтиками. Вызывали побѣдителя, побѣжденнаго. Но Леммерманъ, какъ ни упрашивалъ его директоръ, наотрѣзъ отказался выйти. Антекъ раскланивался съ кроткой и ясной улыбкой.

(Продолженіе слѣдуетъ).



* * *

О, не зови! Душа дрожитъ отъ боли...
Я страсти призракомъ, повѣрь, не обманусь...
Достойнымъ быть мнѣ хватить силы воли,—
Я не вернусь!...

* * *

Въ чужомъ краю, ко всѣмъ страстямъ холоднымъ,
Страдальца дни скорѣй влачить рѣшусь;
Оковы прочь! Хочу я быть свободнымъ...
Я не вернусь...

* * *

Не посылай своихъ мнѣ писемъ милыхъ:
Я этихъ строкъ, лукавыхъ строкъ, боюсь;
Не общай, чего ты дать не въ силахъ—
Я не вернусь...

* * *

Вѣдь я ушелъ, тебя не проклинаю,
Я слѣдять зло тебѣ не соглашусь.
Покою ждетъ душа моя больная...
Я не вернусь!...

Сергѣй Касаткинъ.

Состязаніе.

Рассказъ Анри Кистмекерса.

...А затѣмъ, кто можетъ сказать, чему обязанъ спортсменъ своимъ успѣхомъ? Побѣда одного человѣка надъ другими не всегда приписывается его увлеченію или, такъ сказать, силѣ его мускуловъ. Часто, чтобы не сказать—весьма часто, успѣхъ его вызванъ таинственными, сильно возбуждающими дѣятелями не физическаго свойства. Внезапно проникнутая этими невѣдомыми силами, душа удесятерять свою энергію. Впрочемъ, если желаете, расскажу вамъ случай, весьма простой по существу, но трогательный по своей простотѣ. Я только-что о немъ вспомнилъ.

Лѣтъ четырнадцать тому назадъ,—въ то время когда занимались спортомъ,—существовалъ въ Марселѣ кружокъ любителей атлетическаго спорта, который и устроилъ состязаніе пѣшеходовъ на дальнее разстояніе. Отъ Марселя до Ліона—болѣе 400 километровъ: для того времени—разстояніе довольно солидное. На состязаніе явилось слишкомъ двадцать желающихъ. Спортсмены также выставили пять или шесть фаворитовъ. Въ числѣ послѣднихъ находился молодой человѣкъ, мыловаръ по профессіи, нѣкто Марій Х., болѣе любившій «кабачки», чѣмъ свой заводъ, нѣчто въ родѣ донъ-Жуана городскихъ окраинъ, прилегавшихъ къ старому Марсельскому порту. Онъ былъ красивъ, какъ каратида Пюже, и одаренъ замѣчательною способностью ко всякаго рода тѣлеснымъ упражненіямъ, ловкій, сильный и замѣчательно гибкій.

Марію навербовалъ себѣ товарищемъ съ фабрики. Они должны были встрѣтить его въ разныхъ пунктахъ и, такъ сказать, исполнять при немъ роль ободрителей. Одинъ изъ нихъ долженъ былъ отправиться вмѣстѣ съ нимъ, другой—ждать его въ Авиньонѣ, третій—встрѣтить его въ Монтелимарѣ, а четвертый—въ Серриерѣ. Начиная съ Живорса онъ уже рассчитывалъ на любопытныхъ. Въ общемъ онъ организовалъ свое дѣло блестяще, но рассчитывалъ однако главнаго—возможности неудачи. Марію не позаботился чѣмъ-нибудь задобрить своихъ компаньоновъ: въ послѣднюю минуту ни одинъ изъ нихъ не согласился ѣхать ни въ Авиньонъ, ни въ Монтелимаръ, ни въ Серриеръ на собственный счетъ, а Марію и не подумалъ предложить имъ хотя бы на дорогу, такъ какъ комелекъ его, по обыкновенію, былъ пустъ. Ему пришлось отправиться въ путь одному.

У ближайшаго горнаго ущелья вышедшая вмѣстѣ съ нимъ компанія состязавшихся начала рѣдѣть, а затѣмъ и совсѣмъ разсѣялась. Шедшіе передъ Маріемъ два ходока вскорѣ скрылись за поворотомъ дороги, другіе, умѣривъ шагъ, остались позади него, и разстояніе между ними стало постепенно увеличиваться. По прошествіи часа онъ уже шелъ совершенно одинъ, а наступленіе ночи было уже близко. Вдругъ онъ услышалъ за собой шорохъ, и шорохъ этотъ заставилъ его оглянуться.

Увидавъ въ 20 метрахъ за собою тонкій силуэтъ, онъ остановился, чтобы посмотреть на настойчиво слѣдовавшаго за нимъ по пятамъ конкурента, но силуэтъ прошелъ мимо, не останавливаясь.

— Кто ты?—спросилъ Марію.

— Шагай!—лаконически отвѣтилъ онъ слабымъ, нѣсколько слабымъ голосомъ.

Марію смѣрилъ незнакомца съ ногъ до головы быстрымъ, пытливымъ взглядомъ. Это былъ небольшой, невзрачный молодой человѣкъ, съ длинными кудрявыми волосами, выбивавшимися изъ-подъ выцвѣтшей отъ солнца и непогоды фуражки. Онъ былъ безъ усовъ, безъ бороды, съ большими черными глазами, ввалившимися щеками и узкими, покатыми плечами. Вѣроятно, одинъ изъ тѣхъ юношей, которые, прибывъ въ портовый городъ изъ Неаполя или Генуи въ трюмѣ какого-нибудь судна, бродятъ ночью по городскимъ улицамъ съ темными цѣлями. Одѣтый въ лохмотья, обутый въ стоптанные ботинки, онъ шелъ по густой пыли легко и увѣренно. Руки онъ держалъ крѣпко прижатыми къ груди, а слишкомъ широкіе рукава его блузы разлетались отъ вѣтра, какъ маленькія крылья. Марію тотчасъ же обогналъ его.

— Кто ты? Ты потерялъ свою повязку со значкомъ.

— У меня не было нарукавника. Я не состязаясь.

— Не состязаясь?.. Зачѣмъ же ты идешь?

— Я буду подбодрять тебя.

Несмотря на овладѣвавшую уже имъ усталость, у Марію хватил духа разсмѣяться.

— Надолго ли?—небрежно спросилъ онъ.

— Насколько хватитъ силъ! А теперь молчи. Ты видишь тамъ впереди другихъ?.. Они сидятъ и отдыхаютъ у пруда... Пойдемъ, намъ нужно обогнать ихъ.

И юноша прибавилъ шагъ. Когда взошла луна, они, дѣйствительно, успѣли нагнать ихъ. Марію, изнемогавшій отъ усталости, хотѣлъ присѣсть съ ними вмѣстѣ, но тщедушный компаньонъ воспротивился этому всѣми силами и сказалъ:

— Пойдемъ скорѣе!

Они отделились отъ группы и быстро начали взбираться на пригорокъ.

Въ полночь Марію вдругъ остановился въ изнеможеніи.

— Довольно... Не могу больше!.. Въ тебѣ дьяволъ, что ли, сидитъ?

— Ты не можешь идти далѣе?

— Нѣтъ! У меня смыкаются глаза. Конечно, больше не могу!

— Такъ отдохни. Мы и такъ опередили ихъ всѣхъ.

Юноша снялъ свою блузу, вывернулъ ее на лѣвую сторону и накрылъ ею два камня.

— Вотъ такъ! Положи ихъ себѣ подъ голову и усни. Но спи крѣпко, какъ можно крѣпче, ни о чемъ не думай!.. Я посторожу тебя... И разбужу, когда будетъ нужно.

Въ такомъ положеніи я и засталъ ихъ. Я былъ однимъ изъ комиссаровъ состязанія и пріѣхалъ сюда на чистокровномъ рысакѣ для наблюденія за дорогой. Марію я засталъ спящаго, съ лицомъ обращеннымъ къ небу. Около него сидѣлъ маленькій неаполитанецъ, не отрывавшій отъ него взоровъ. Увидавъ меня, онъ всталъ и спросилъ:

— А гдѣ другіе?

— Черезъ часъ они успѣютъ догнать васъ.

Юноша осторожно разбудилъ спящаго.

— Идемъ!.. Пора!

Подкрѣпившійся сномъ Марію, вмѣстѣ съ своимъ ободрителемъ, храбрѣе шагалъ по пыльной дорогѣ.

Я снова нагналъ ихъ въ Оранжѣ, затѣмъ въ Валенсіи, гдѣ Марію успѣлъ опередить всѣхъ конкурентовъ на пѣлыхъ четыре часа.

Однако онъ казался уже совершенно обезсиленнымъ и не переставалъ повторять:

— Въ этомъ мальчишкѣ сидитъ дьяволъ! Да, самъ дьяволъ! Только онъ меня и поддерживаетъ... Онъ управляетъ мной, увлекаетъ за собой, усыпляетъ меня и будитъ... Говорю вамъ, въ немъ сидитъ дьяволъ!.. И, вѣрите ли, онъ и самъ не смыкалъ глазъ съ самаго Марселя... Изрѣдка только срываетъ онъ и съѣдаетъ попадающееся по дорогѣ фрукты или кусокъ хлѣба, который я ему дамъ. Онъ точно вылитъ изъ стали!.. Сегодня утромъ у меня оказались ноги распухшими... Онъ разорвалъ свою сорочку и сдѣлалъ мнѣ компрессы... Заботится обо мнѣ, какъ нѣжная мать. И все молчитъ. Говоритъ только, когда я изнемогаю... И откуда только у него берется слова? Онъ начинаетъ убѣждать меня, начинаетъ рисовать передо мной картину моего торжества... Массу ожидающаго меня народа... голоса, кричація мнѣ: «да здравствуетъ Марію!»... музыку... ликование... выдачу приза въ двѣ тысячи франковъ... Онъ оживляетъ мое сердце, и я ободряюсь—иду дальше. Увѣрю васъ, въ немъ сидитъ самъ дьяволъ, да, самъ дьяволъ!

Но юноша тотчасъ же прервалъ Марію и тихимъ, кроткимъ голосомъ позвалъ его идти дальше.

— Идемъ, скорѣй, идемъ!

...Живорсь. Оставалось пройти всего нѣсколько часовъ. Марію прошелъ послѣдній контроль чуть ли не со стенами. Шедшіи впереди него ободритель теперь уже самъ еле передвигалъ уставлыя ноги, втянувъ внавалу грудь, сжавъ кулаки и вытянувъ впередъ шею. Никогда не забуду я выраженія его непропорціонально-большихъ черныхъ глазъ, полныхъ огня и трагизма. Его давно уже обрвавшаяся обувь была брошена въ канаву, и онъ шагалъ по дорогѣ маленькими, босыми, окровавленными ногами.

Въ виду Уллинеса, въ нѣсколькихъ километрахъ отъ Ліона, онъ рѣшительно остановился.

— Довольно!.. Больше я тебѣ не нуженъ... Ты несомнѣнно взялъ призь... Иди впередъ одинъ, Марію!

Марію былъ жестокий человѣкъ, однако въ тайникѣ его еще не совсѣмъ очерствѣвшаго сердца сохранился остатокъ хорошихъ чувствъ, и онъ сказалъ:

— Ты съ ума сошелъ! Правда, я выигралъ... Но выигралъ только благодаря тебѣ. Тебѣ слѣдуетъ получить свою долю. Ты приходишь въ Ліонъ вмѣстѣ со мной, этого требуетъ справедливость... Только на этотъ разъ ты будешь идти позади меня, вотъ и все!

Но юноша отрицательно закачалъ головой и отказался наотрѣзъ.

— Нѣтъ, ты войдешь въ Ліонъ одинъ!.. на семь часовъ ранѣе всѣхъ остальныхъ!.. Но если ты непременно хочешь наградить меня... А ты хочешь наградить меня. Марію, скажи?

— Еще бы!

— Тогда—поцѣлуй меня... горячо поцѣлуй!..

Марію открылъ ему объятія, и юноша крѣпко къ нему прижался.

Марію исполнилъ его желаніе...

Десять минутъ спустя, проходя пѣшкомъ по дорогѣ, я увидалъ маленькаго неаполитанца уже одного. Онъ лежалъ на землѣ въ глубокомъ обморокѣ. Я перенесъ его въ ближайшій домъ. Раздѣвая его, чтобы оказать ему необходимую помощь, я чуть не закричалъ отъ удивленія.

Это была—женщина.

Взявшій первый призь «Марсель—Ліонъ» ошибался. Въ маленькомъ, тщедушномъ тѣлѣ его чудеснаго ободрителя сидѣлъ не дьяволъ, а маленькій божокъ, маленькій, но всесильный и грозный божокъ.



Поперечная разработка выемки въ 2 яруса.

Продовольственные работы для голодающих.

(Съ 6 рис. на этой стр.).

Для оказания трудовой помощи пострадавшему от неурожая населению приволжских губерний было отпущено въ распоряжение министра путей сообщения 1.100.000 р. на производство некоторых работ на р. Волгѣ. Для того, чтобы составить себѣ приблизительное представление о значении и ходѣ этихъ продовольственныхъ работъ для голодающихъ, познакомимся хотя бы съ работами у г. Кинешмы, на которыя изъ отпущенныхъ денегъ ассигновано было до 300.000 рублей.

Для заведыванія этими работами были учреждены особые комитеты. Въ составъ каждаго отдѣльнаго комитета входили: представитель мѣстнаго округа путей сообщения, председательствующій въ комитетѣ, чиновникъ, командированный отъ губернатора, производитель работъ, представитель отъ контрольной палаты, земскій начальникъ, заведующій продовольственной частью въ уѣздѣ, въ предѣлахъ котораго производятся работы, и члены городской, а также губернской и уѣздной земской управы.

Работы по устройству гавани въ г. Кинешмѣ закончены въ зимній періодъ въ предѣлахъ первоначальнаго предположенія; при этомъ земляныя работы въ ковше гавани выполнены настолько, что дно вырытой гавани доведено до низкаго горизонта воды, а дальнѣйшее углубленіе будетъ сдѣлано по спадѣ водъ землечерпательными машинами. Условія работъ, вслѣдствіе суровости зимы, были весьма тяжелы — выемка грунта производилась не иначе, какъ при помощи ломовъ и желѣзныхъ клиньевъ, а при такихъ условіяхъ работы обходились очень дорого, тѣмъ болѣе, что къ работамъ были привлечены неопытныя и въ сущности мало пригодныя для такихъ работъ контингентъ рабочихъ, а самыя работы производились въ необычное для земляныхъ работъ время. Работы велись преимущественно при поденной платѣ, которая была установлена распорядительнымъ комитетомъ для пѣшаго рабочаго въ 1 рубль, для коннаго — въ 2 рубля. Число поденныхъ пѣшихъ рабочихъ доходило до 1600 человекъ и 750 конныхъ; на задѣльные же работы рабочіе переходили неохотно; такихъ работъ произведено всего на 2.598 руб. Рабочіе помѣщались частью въ баракахъ, частью на вольныхъ квартирахъ. Бараки для помѣщенія рабочихъ были построены и оборудованы весьма хорошо и содержались очень чисто; продовольствие рабочихъ организовано было ими самими, артелями, чрезъ посредство выборныхъ старостъ, и обходилось въ 30 коп. въ день на человека. Несмотря однако на чистоту и опрятность помѣщений и здоровую пищу, которую получали рабочіе, среди нихъ были отдѣльные, впрочемъ, немногочисленные случаи заболѣванія брюшнымъ тифомъ, въ особенности въ артеляхъ вновь прибывающихъ. Для обезпеченія медицинскою помощью былъ устроенъ пріемный покой въ перенесенномъ въ г. Кинешму изъ Юрьевца больничномъ баракѣ. Амбулаторное и коечное лѣченіе производилось бесплатно Кинешемскимъ уѣзднымъ земствомъ. Для помѣщенія лошадей возчиковъ въ распоряженіе комитета предоставлялись земскія конюшни.



Больничныи баракъ, перелазанныи изъ Юрьевца и переданныи Кинешемскому земству.



Выемка котлована подъ желѣзо-цементную трубу въ гавани.



Насалка грунта.



Крючички на приломѣ.



Видъ барака на 150 человекъ.

Продовольственные работы для голодающихъ въ гор. Кинешмѣ. По фот. авт. «Нивы».

Изъ практики современнаго судостроенія военныхъ флотовъ.

Очеркъ Ѳ. Р. Габрана.

Печальные опыты морскихъ сраженій послѣдней войны показали, что военные флоты нуждаются въ коренной реорганизациі ихъ технической стороны, въ особенности судовой артиллеріи. Въ зависимости отъ артиллеріи должна быть улучшена и броневая защита всѣхъ болѣе существенныхъ частей судовъ. Верхнія небронированныя надстройки, какъ-то мачты и боевыя мачты, на новыхъ судахъ уже по возможности устранены, и особенное значеніе обращено на оборудованіе броневыхъ поворотныхъ башенъ, съ установленными въ нихъ 12-ти-дюймовыми орудіями.

Помѣщенія для судовой команды, въ особенности для судовыхъ офицеровъ и адмираловъ, отличались до настоящаго времени обширностью и даже роскошью, но теперь уже устанавливаются болѣе правильные взгляды, что на военныхъ судахъ, какъ на сложныхъ боевыхъ машинахъ, все вниманіе должно быть сосредоточено на боевой готовности, а не на комфортахъ для отдѣльныхъ завѣдующихъ лицъ.

Строгая критика существующихъ военныхъ судовъ привела уже къ тому, что въ военныхъ флотахъ нѣкоторые типы крейсеровъ и броненосцевъ, считавшіяся до войны крупными боевыми единицами, по существу оказались никуда негодными, и при постройкѣ новыхъ судовъ слѣдуетъ руководствоваться тѣми данными, которыя дали Цусима и Портъ-Артуръ.

Еще незадолго до войны строители увлекались скоростью хода судовъ и для полученія нѣсколькихъ лишніхъ узловъ скорости жертвовали толщиной брони и орудіями большихъ калибровъ.

Оказалось, что подбронированные крейсера со всевозможными малыми орудіями, хотя съ большою скоростью хода, не могли нанести существеннаго вреда неприятелю, и теперь въ англійскомъ, французскомъ и др. флотахъ многіе крейсера, выстроенные только нѣсколько лѣтъ тому назадъ,

числятся негодными къ бою, между тѣмъ какъ выстроенные значительно ранѣе броненосцы, но съ болѣе толстою броней, могутъ оказать въ бою еще значительныя услуги.

При большихъ разстояніяхъ неприятельскихъ судовъ во время современнаго морского боя, орудія мелкихъ калибровъ не имѣютъ никакого значенія, и приходится считаться только съ имѣющимся на суднѣ наибольшими дальнобойными орудіями. Руководствуясь этимъ, при постройкѣ послѣднихъ новыхъ броненосцевъ обращаютъ главное вниманіе на увеличеніе числа большихъ башенныхъ орудій и на сокращеніе числа всѣхъ другихъ малыхъ калибровъ.

Для защиты отъ 12-ти-дюймовыхъ (30,5 ст.) снарядовъ, конечно, должна быть примѣнена также броня особенной толщины, такъ что при получаемомъ громадномъ вѣсѣ всего судна скорость хода должна ограничиваться 20—23 узлами.

Слѣдующее описаніе броненосца, проектированнаго вновь для флота Соединенныхъ Штатовъ, можетъ дать нѣкоторыя данныя о конструкціяхъ военныхъ судовъ ближайшаго будущаго вообще.

Длина проектируемаго броненосца 510 фут., ширина—85 фут. и осадка—27 фут., при водоизмѣщеніи около 20.000 тоннъ. Скорость броненосца отъ 19 до 21 узла. Запасъ угля около 2300 тоннъ. Артиллерія состоитъ изъ 10 двѣнадцатидюймовыхъ башенныхъ орудій. Для защиты отъ минныхъ атакъ предполагается установить 14 пятидюймовыхъ и 10 мелкихъ орудій. Максимальная толщина брони 11 дюймовъ.

Для движенія броненосца предполагается установить паровыя турбины, которыя вообще производятъ въ послѣднее время нѣкоторый переворотъ въ судостроеніи. Англійскій броненосецъ «Dreadnought», постройкой и испытаніями котораго интересуются всѣ

морскія державы, снабженъ паровыми турбинами мощностью 24.700 инд. лош. силъ. Паровыя турбины занимаютъ значительно меньше мѣста поршневыхъ машинъ одинаковой мощности, и полученное свободное мѣсто можетъ быть использовано для другихъ цѣлей. Скорость хода его при водоизмѣщеніи 18.000 тоннъ около 21 узла. Паровыя турбины лежатъ въ корпусѣ судна значительно ниже поршневыхъ машинъ и этимъ представляютъ большую безопасность отъ поврежденій неприятельскими снарядами.

Въ слѣдующей таблицѣ указаны количество и общая мощность паровыхъ турбинъ, изготовленныхъ Обществомъ судовыхъ турбинъ системы Парсонса для судовыхъ цѣлей, начиная съ 1894 года:

Годъ	Количество турбинъ	Общая мощность (л. с.)
1894 г.	1	2000
» 1898 »	1	11500
» 1899 »	1	12000
» 1901 »	1	3500
» 1902 »	3	15800
» 1903 »	7	42050
» 1904 »	10	62000
» 1905 »	13	113800
« 1906 »	24	282500
» 1907 »	59	775000

Очевидно, что въ сравнительно короткій срокъ паровыя турбины будутъ уже занимать первое мѣсто, какъ судовыя паровыя двигатели.

Въ настоящее время право изготовленія судовыхъ паровыхъ турбинъ въ Россіи приобрѣли Франко-Русскій машиностроительный заводъ и Балтійскій судостроительный заводъ, такъ что всѣ требующія для Россіи судовыя и паровыя турбины могутъ быть изготовлены уже въ Россіи. Особенностью вышнѣго вида судовъ, снабженныхъ паровыми турбинами, служитъ большое количество гребныхъ винтовъ, что вызывается



Траурная колесница съ гробомъ, на которой въ 1813 г. было перевезено изъ Австріи въ С.-Петербургъ, для погребенія въ Казанскомъ соборѣ, тѣло скончавшагося 13 апр. 1813 г. (въ силезскомъ городѣ Бунцлау) фельдмаршала М. И. Кутузова-Голенищева, свѣтлѣйшаго князя Смоленскаго. Колесница эта принесена въ даръ Угличскому музею древностей Н. Н. Тучковымъ. По фот. Н. Ольшанскаго авт. «Нивы».

необходимостью комбинаціи нѣсколькихъ турбинъ для средняго, полнаго, передняго и задняго хода.

Строящіяся теперь для Россіи военныя суда снабжаются еще поршневыми паровыми машинами, но они, вѣроятно, останутся уже послѣдними такого рода.

Въ настоящее время для Россіи строятся слѣдующія военныя суда: Бронированные крейсера: «Рюрикъ» въ Барроу (Англія), «Адмиралъ Макаровъ» въ «La Seyne» (Франція), «Паллада», «Баянъ», «Андрей Первозванный», «Павель I», послѣднія четыре—въ Петербургѣ. Крейсера: «Очаковъ» въ Севастополѣ и «Кагуль» въ Николаевѣ, и наконецъ броненосцы: «Іоаннъ Златоустъ» въ Севастополѣ и «Св. Евстахій» въ Николаевѣ. Всего десять судовъ.

Нѣтъ сомнѣнія, что въ будущей морской войнѣ рѣшающее значеніе будутъ имѣть броненосцы водоизмѣщеніемъ около 20.000 тоннъ, снабженные преимущественно 12-ти-дюймовыми орудіями, примѣръ чему подала Англія, выстроивъ уже нѣсколько броненосцевъ типа «Dreadnought», превосходящихъ теперь артиллерію и бронировкою всѣ существующіе броненосцы.

Изъ мелкихъ судовъ особенно развились подводныя лодки, и, по сообщеніямъ судостроителей Соединенныхъ Штатовъ, всѣми морскими державами до настоящаго времени выстроены 104 подводныя лодки и 100 еще строятся.

Количество построенныхъ подводныхъ лодокъ распределяется на отдѣльныя государства слѣдующимъ образомъ:

Во Франціи выстроено и строятся 99 подводныхъ лодокъ, въ Англіи 48, въ Россіи 28, въ Соединенныхъ Штатахъ 12, въ Италіи 9, въ Японіи 5 (строятся еще 25 шт.), въ Швеціи 2, въ Голландіи 1.

Оказывается, что Россія по отношенію количества подводных лодок занимает третье мѣсто.

Кромѣ подводных лодокъ въ настоящее время еще обращаютъ вниманіе на моторныя лодки съ спиртовыми, бензиновыми и нефтяными двигателями, которыя строятся для военныхъ флотовъ почти всѣхъ государствъ.

По сообщеніямъ англійскаго парламента, расходы разныхъ государствъ на постройку военныхъ судовъ достигли за последнее десятилѣтіе суммъ, указанныхъ въ слѣдующей таблицѣ.

Расходы указаны въ фунтахъ стерлинговъ (1 фунтъ стерлингъ = около 9 р. 50 к.).

Годъ.	Англія.	Франція.	Россія.	Германія.	Америка.
1896/7	8.369.874	3.400.951	2.072.375	1.252.340	2.295.811
1897/8	5.193.043	3.537.800	2.530.084	2.454.400	2.811.756
1898/9	9.169.697	4.568.676	2.036.735	2.565.600	4.245.255
1899/900	10.270.481	4.713.516	3.519.804	2.832.750	2.078.480
1900/1	9.788.146	4.718.566	3.149.014	3.401.907	4.344.127
1901/2	10.420.256	4.990.987	3.068.139	4.921.036	5.219.367
1902/3	10.436.520	5.389.383	2.904.096	5.039.725	4.701.121
1903/4	11.473.030	5.722.760	3.268.755	4.929.110	5.327.367
1904/5	13.508.176	5.636.732	4.480.183	4.644.862	6.539.990
1905/6	11.291.002	5.739.230	4.576.370	4.968.738	11.374.876

По англійскому подсчету, стоимость каждой тонны общаго количества выстроенныхъ военныхъ судовъ обошлась Англій 88 фунтъ стерлинговъ, Германіи—96, Россіи—92 и Франціи—124.

Стоимость англійскаго «Dreadnought» обошлась въ 93 фунтъ стерлинговъ за каждую тонну.

Приведенныя цифры стоимости каждой тонны, вѣроятно, не отличаются особенною точностью, такъ какъ расходы, напримѣръ, постройки судовъ въ Россіи указаны слишкомъ низкими и не включаютъ накладныхъ расходовъ.

Заслуживающею вниманія новинкою для военныхъ флотовъ можно еще считать автоматическую баржу для нагрузки угля.

Посредствомъ этихъ автоматическихъ баржъ, обслуживаемыхъ во время полной работы 1—2 лицами, можно перегружать на броненосецъ одною баржою около 350 тоннъ угля въ теченіе 3½ часъ.

Въ Государственной Думѣ.

Думская недѣля 9—17 апрѣля была послѣдней предъ пасхальными ваканціями. Вотъ краткое резюме недѣли:

Продолжались пренія по аграрному вопросу. Было внесено нѣсколько предложеній (объ образованіи желѣзнодорожной комиссіи, о скорѣйшемъ разсмотрѣніи законопроекта объ амнистіи и пр.); польское коло внесло проектъ польской автономіи. Были затѣмъ внесены запросы объ истязаніяхъ въ рижскихъ тюрьмахъ, о дѣйствіяхъ барона Таубе въ Баку и объ избіеніи рабочихъ на фабрикѣ Чешера въ Петербургѣ.

Предложеніе правыхъ о заявленіи порицанія террористическимъ актамъ было снято съ очереди и отложено на неопредѣленный срокъ.

Проектъ штатовъ думской канцеляріи передать въ комиссію. Но самый, такъ сказать, гвоздь думской недѣли заключается въ двухъ послѣднихъ засѣданіяхъ—16-го и 17-го апрѣля, когда Дума обсуждала и послѣ очень шумныхъ дебатовъ *приняла* внесенный военнымъ министерствомъ проектъ контингента призываемыхъ новобранцевъ въ текущемъ году.

Засѣданія по этому вопросу происходили при закрытыхъ дверяхъ. Крайне лѣвые протестовали противъ принятія законопроекта, и социаль-демократъ г. Зурабовъ позволилъ себѣ произнести нѣсколько крайне рѣзкихъ и оскорбительно-незаслуженныхъ выражений по адресу русской арміи. Присутствовавшіе въ засѣданіи представители военнаго министерства немедленно удалились, а самое засѣданіе приняло чрезвычайно бурный характеръ.

Положеніе въ высшей степени обострилось. Считали возможнымъ даже роспускъ Думы. Но, къ счастью, дѣло обошлось благополучно. Въ слѣдующемъ же засѣданіи г. Головинъ произнесъ рѣчь, въ которой воздалъ должное героизму и чувству долга русской арміи—и инцидентъ былъ исчерпанъ. А затѣмъ большинствомъ голосовъ Дума утвердила предложенный министерствомъ контингентъ новобранцевъ.

Въ послѣднемъ засѣданіи, въ открытой его части Дума приняла законопроектъ объ отмѣнѣ военно-полевыхъ судовъ. Въ этомъ же засѣданіи было принято предложеніе объ отпускѣ изъ государственнаго казначейства 6 милліоновъ руб. (сверхъ ранѣе опредѣленныхъ суммъ) на оказаніе врачебно-питательной помощи населенію на 1907 годъ.

Перейдемъ теперь къ краткому обзорѣ отдѣльныхъ засѣданій. Засѣданіе 9 апрѣля было почти все посвящено аграрнымъ пре-



Слева направо: 1) Служитель Захаровъ, 2) докторъ медицины В. И. Фомилантъ, 3) членъ Госуд. Думы С. Максютовъ, 4) служитель Сиворцовъ, 5) лѣкарскій помощникъ М. А. Алексѣевъ.

Врачебный кабинетъ при Государственной Думѣ. Перевязка больного. По фот. А. Дранкова авт. «Нивы».



1) И. А. Михайлюк (Кіевск. губ.), 2) А. А. Гаврильчукъ (Минскъ), 3) Е. А. Меленчукъ (Бессар. губ.), 4) В. А. Якубовичъ (Минскъ), 5) И. Я. Быковъ (Твер. губ.), 6) М. Ф. Гарнавыи (Волян. губ.), 7) И. А. Шиманскій (Минск. губ.).

Члены Государственной Думы (правые) у себя дома, за чаемъ. По фот. А. Дранкова авт. «Нивы».

ніямъ, которыя и на этотъ разъ не дали ничего новаго и интереснаго. Участіе въ преніяхъ, въ числѣ другихъ ораторовъ, принялъ и г. Пуришкевичъ и, по обыкновенію, вызвалъ замѣчанія председателя и возгласы недовольства со стороны депутатовъ.

— Дума *не смѣетъ* откладывать разсмотрѣніе подобныхъ вопросовъ (о порицаніи террористическихъ актовъ)!—категорически заявилъ г. Пуришкевичъ.

— Я призываю васъ къ порядку,—прервалъ его г. Головинъ.

— А я призываю къ порядку Думу!—продолжалъ ораторъ и вызвалъ цѣлую бурю криковъ.

Засѣданіе 10 апрѣля было посвящено обсужденію штатовъ думской канцеляріи и преніямъ по запросу объ избіеніяхъ въ рижской тюрьмѣ.

Запросъ о рижскихъ избіеніяхъ вызвалъ очень оживленные дебаты.

Докладчикъ запроса, г. Пергаментъ нарисовалъ ужасную картину насилій, творившихся въ рижскихъ тюрьмахъ надъ арестантами.

Товарищъ министра, г. Макаровъ въ своей рѣчи призналъ, что насилія въ Ригѣ дѣйствительно совершались. Нѣкоторое объясненіе этихъ насилій можно, по его словамъ, видѣть въ бесчисленныхъ экспропріаціяхъ и насиліяхъ, которыя совершаются революціонерами и благодаря которымъ изъ строя полиціи вышло 111 человекъ убитыми и ранеными. Противъ лицъ, виновныхъ въ избіеніяхъ, уже возбуждено, по словамъ г. Макарова, судебное преслѣдованіе, и слѣдовательно необходимо ожидать приговора суда.

Засѣданіе закончилось внесеніемъ проекта польской автономіи.

Слѣдующее засѣданіе (12 апрѣля) было опять посвящено аграрнымъ преніямъ—и пренія эти носили прежній, монотонный и скучный характеръ. Нѣкоторое вниманіе привлекъ лишь одинъ эпизодъ рѣчи депутата—крестьянина Семенова, сдѣлавшаго неожиданннй личный выпадъ противъ гр. Бобринскаго:

— Графъ Бобринскій говорилъ: «Я самъ бывший офицеръ». Но—когда была объявлена война, онъ обратился къ доктору и сказалъ, что у него болитъ грудь. Докторъ приложилъ ухо къ груди и говоритъ:—«Тамъ, на войнѣ, для него нехорошо. Воздухъ дурной!»

— Господинъ председатель!—произнесъ депутатъ Рейнъ съ мѣста:—какое это имѣетъ отношеніе къ аграрному вопросу?

— Членъ Думы Рейнъ,—возразилъ г. Головинъ:—я долженъ вамъ сказать, что вы не имѣете никакого права дѣлать замѣчанія председателю.

Графъ Бобринскій заявилъ, что онъ на войну вовсе не призывался.—«Желательно было бы,—замѣтилъ онъ:—чтобы гг. лѣвые лучше организовали свое сыскное отдѣленіе».

Председатель.—Это не относится къ дѣлу.

Гр. Бобринскій.—Къ сожалѣнію, намъ самимъ приходится отстаивать свою честь. Въ другихъ парламентахъ это дѣлаетъ председатель.

Председатель.—Ни одинъ председатель не можетъ знать подробностей личной жизни депутатовъ.

Гр. Бобринскій.—И потому не надо позволять касаться ихъ!..

Вслѣдъ затѣмъ Дума перешла къ обсужденію вопроса о направленіи рижскаго запроса. Г-нъ Келеповскій заявилъ, что «у насъ имѣется, собственно говоря, не запросъ, а «тайны испанской инквизиціи»—романъ, написанный г. Пергаментомъ». И предложилъ «порвать запросъ и выкинуть вонъ».

Рѣшено было передать данный вопросъ въ комиссію по запросамъ.

Слѣдующій запросъ—объ избіеніяхъ, учиненныхъ въ Петербургѣ на фабрикѣ Чешера. Обстоятельную, подкрѣпленную фактическими данными рѣчь произнесъ г-нъ Алексинскій.

Г. Алексинскій въ подкрѣпленіе своихъ словъ о томъ, что крайнія правыя организаціи добиваются усиленія административныхъ репрессій къ рабочимъ, пожелалъ цитировать статью изъ газеты «Русское Знамя».

Но председатель предварительно потребовалъ № газеты себѣ на просмотръ и только послѣ этой «предварительной цензуры» возвратилъ ее г. Алексинскому и разрѣшилъ прочесть.

Инцидентъ этотъ, конечно, имѣетъ

лишь принципиальное значеніе: допустима ли въ Думѣ подобная цензура? За границей ея нѣтъ.

Почти весь день слѣдующаго засѣданія (13 апрѣля) ушелъ на обсужденіе запроса о рижскихъ пыткахъ. Говорили свыше 20 ораторовъ. Нѣкоторое однообразіе всѣхъ этихъ преній оживили лишь г. Пуришкевичъ и министръ юстиціи, который въ этотъ день трижды всходилъ на трибуну.

Г. Пуришкевичъ просилъ «обуздать лѣвую печать, которая искажаетъ факты и вмѣсто освѣщенія истины даетъ только подтасовку ей, ибо, господа, въ рукахъ вашихъ только шудера слова».

Председатель.—Прошу васъ взять ваши слова обратно.

Пуришкевичъ (съ мѣста).—Ни въ коемъ случаѣ.

Председатель.—Если вы будете употреблять такія выраженія, я буду лишать васъ слова и устранять изъ засѣданія.

Пуришкевичъ.—Пожалуйста! Я буду радъ. Я только тогда и отдыхаю, когда я не въ Думѣ.

Въ результатъ запросъ объ избіеніяхъ былъ единогласно принятъ всею Думою (даже правыми).

Послѣднее общее засѣданіе Думы (17-го апрѣля) въ своей открытой части свелось къ преніямъ по поводу продовольственной помощи. Затѣмъ послѣ недолгихъ дебатовъ Дума единогласно постановила отмѣнить законъ о военно-полевыхъ судахъ.

Въ концѣ засѣданія былъ поставленъ еще вопросъ о думскихъ штатахъ, но послѣ подсчета наличнаго количества депутатовъ оказалось, что въ засѣданіи не имѣется налично законнаго числа членовъ. Депутаты разошлись, и налично было всего 166 членовъ, тогда какъ минимальное «quorum» полагается въ 168.

Засѣданіе было закрыто. Слѣдующее засѣданіе должно состояться въ понедѣльникъ на Омоиней недѣлѣ.

Спасеніе живо-погребеннаго.

(Съ 8 рис. на стр. 295).

7 декабря (нов. ст.) минувшаго года, въ маленькомъ городкѣ Бекерсфильдъ (Калифорнія), въ рудникѣ, принадлежащемъ компаніи «Edison's Company Tunnel», обвалилась галлерей на глубинѣ 23 метровъ подъ поверхностью земли. Въ мѣстѣ обвала въ это время работало шесть рудокоповъ. Пятерыхъ изъ нихъ задавило на смерть, но шестой, по имени Хѣксъ, какимъ-то чудомъ спасся отъ гибели; на него навалилась тачка, съ которою онъ работалъ, и потому обвалъ не придавилъ его, а только завалилъ со всѣхъ сторонъ, и онъ оказался наглухо закупореннымъ въ небольшой норѣ, въ которой едва лишь могъ повернуться. Тотчасъ послѣ катастрофы начали стучать по желѣзнымъ скрѣпамъ рудника, въ надеждѣ, что стукъ дойдетъ до кого-нибудь изъ засыпанныхъ, и если бы, по счастью, онъ оказался живъ, то навѣрное догадался бы отвѣтить стучкомъ. Такъ и случилось: на стукъ сверху замурованный Хѣксъ отвѣтилъ, и такимъ путемъ узнали, что онъ живъ, и немедленно приступили къ его спасенію. Обвалъ, какъ мы сказали, произошелъ 7 декабря, извлечъ же Хѣкса удалось только 22 декабря, значитъ, этому злослучному человѣку пришлось пробыть въ своей ужасной норѣ, на глубинѣ почти 11 саженъ подъ землею, больше двухъ недѣль!

Вотъ описаніе всѣхъ перипетій этой рѣдкостной драмы изо дня въ день, начиная съ 10 декабря—дня, когда инженерамъ удалось установить правильное сообщеніе съ погребеннымъ Хѣксомъ посредствомъ длинной желѣзной трубки, просунутой прямо въ его нору.

Въ этотъ день Хёксъ былъ живъ и здоровъ, хотя его самочувствіе отъ неизвѣстности и голодовки было въ высшей степени тяжкое.

11 декабря все черезъ ту же желѣзную трубку удалось снабдить Хёкса пищею, которой онъ не видалъ уже болѣе 100 часовъ.

12 числа приступили къ рытью новой галлерей, черезъ которую можно было добраться до норы Хёкса. Эти работы, конечно, требовавши величайшей осторожности, чтобы не встревожить той осыпи, которая навалилась на Хёкса, тянулись въ продолженіе 12, 13 и 14 декабря.

15 декабря Хёксъ далъ знать о томъ, что ему слышны удары кирокъ и лопатъ его спасителей.

16 числа около наружнаго, надземнаго отворстія желѣзной трубки, черезъ которую шло сообщеніе съ Хёксомъ, помѣстили фонографъ, чтобы запечатлѣть все, что раздавалось изъ устъ этого заживо-погребеннаго человѣка за все время его ужаснаго плѣна. Въ этотъ день удалось провести спасательную галлерей до двухъ сажень отъ норы Хёкса.

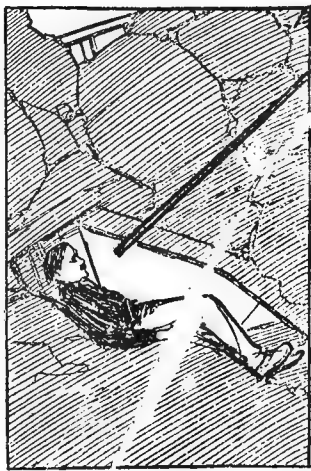

Подземный гробъ Хёкса.



Последніа газетныа новости.



Хёксъ заказываетъ завтракъ.



При свѣчкѣ.



Разговоръ по «телеграфу».

Хёкса черезъ желѣзную трубку молокомъ и водою.

21 декабря Хёкса уже можно было накормить какъ слѣдуетъ, а

22-го, въ три четверти двѣнадцатаго, онъ былъ наконецъ извлеченъ изъ своей норы. Все время при работахъ спасанія находился докторъ, который неустанно слѣдилъ за состояніемъ своего оригинальнѣй-



Схема положенія рудокopa Хёкса подъ обваломъ, главной и спасательной галлерей и трубы, черезъ которую доставлялась ему пища.— Хёксъ послѣ спасенія.

шаго пациента. Прежде чѣмъ извлечь Хёкса, докторъ просунулъ ему въ нору кусокъ кисей и велѣлъ обложить ею всю голову, чтобы охранить на первое время его глаза отъ дневнаго свѣта, который могъ ему показаться нестерпимымъ и вреднымъ для зрѣнія. Спасеннаго отнесли въ больницу Эдисоновской компаніи, и его первую усерднѣйшею просьбою къ спасителямъ была просьба о «трубочкѣ»: онъ, кажется, ничѣмъ такъ не былъ измѣнянъ въ своемъ ужасномъ заточеніи, какъ тѣмъ, что никакъ нельзя было покурить.

Рудокопы встрѣтили появленіе товарища на свѣтъ божій дружнымъ и громогласнымъ «ура».

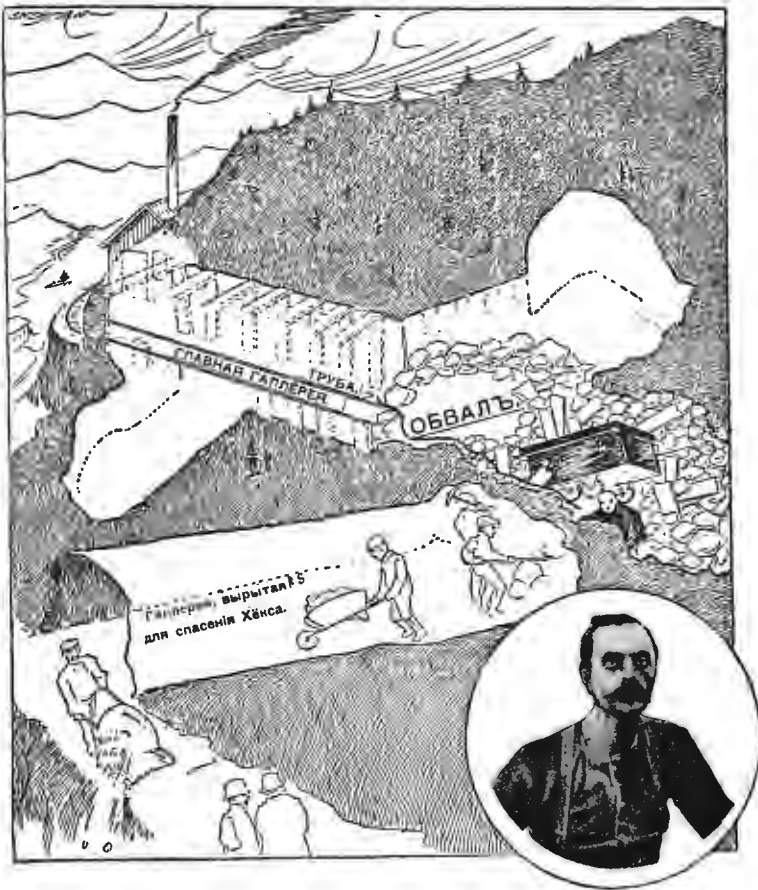
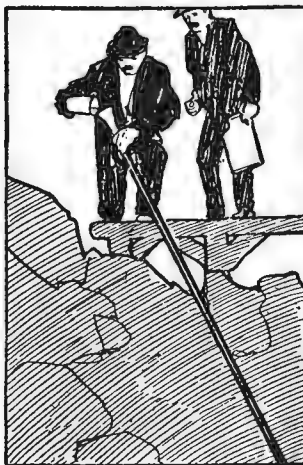

Доставка молока по трубѣ.

Во всей округѣ начались и нѣсколько дней тянулись развеселые праздники и пирушки въ честь спасеннаго. Но не одни друзья-пріятели, а и мѣстное начальство, даже воинскія части почтили спасеніе Хёкса экстреннымъ ликованиемъ. Мѣстная артиллерійская батарея отдала ему салютъ пушечною пальбою, духовенство— колокольнымъ звономъ, свистки заводовъ — своимъ оглушительнымъ гудѣньемъ. Янки любятъ музыку, особенно когда она достигаетъ предѣловъ напряженія, почти нестерпимаго для всякаго иного уха, кромѣ американскаго.

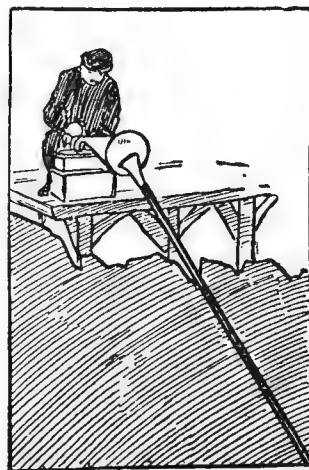

Развлеченіе музыкой.

Мечты всемірнаго британскаго имперіализма.

(Политическое обозрѣніе).

Всѣ великія историческія государства имѣли въ основѣ своего безконечнаго географическаго роста чрезвычайно высокія моральныя начала. Даже безграничный рост Рима нельзя объяснить

исключительно только несокрушимую силу римскихъ легионовъ: рядомъ съ всепокоряющимъ мечомъ работала живая и дѣятельная политическая мысль римлянъ, ихъ великій государственный гений, который умѣлъ закрѣплять завоеванія полководцевъ. Для того, чтобы одинъ городъ могъ владѣть всѣмъ міромъ, необходимо, чтобы гнетъ его власти прежде всего не былъ тяжелъ. Владычество Рима было крѣпко потому, что оно было почти неощутимо для подвластныхъ народовъ. Завоевавъ страну, римляне обыкновенно оставляли въ ея столицѣ небольшой гарнизонъ и верховнаго правителя, наблюдавшаго за поступленіемъ государственныхъ сборовъ,—и тотчасъ же уходили дальше. Тактичные правители не вмѣшивались въ мѣстную жизнь, старались ничѣмъ не нарушать ея свободнаго теченія, относились съ безусловнымъ уваженіемъ къ религиознымъ вѣрованіямъ и обычаямъ покоренныхъ — нерѣдко даже сами поклонялись ихъ богамъ — и, послѣ признанія ими власти Рима, въ сущности предоставляли имъ полную свободу національно-политическаго быта. Ихъ владычество было дѣйствительно крѣпкимъ уже потому, что такое мудрое и гуманное пользованіе властью не внушало покореннымъ народамъ желанія свергнуть ее. Неограниченная самостоятельность внутренней жизни завоеванныхъ провинцій превращала Римскую имперію по существу политическихъ отношеній въ насильственную федерацію почти свободныхъ национальныхъ автономій. Щадить свободу побѣжденных ихъ заставляла не гуманность, а великая государственная мудрость, простой расчетъ силъ: для постоянной насильнической тирани надъ всѣмъ міромъ не могло хватить даже римскихъ легионовъ, тогда какъ мягкое господство надъ свободными народами, въ основу котораго было положено уваженіе къ ихъ правамъ, почти совсѣмъ не требовало постояннаго присутствія военныхъ силъ, потому что покоилось не на постоянномъ насиліи, а на соглашеніи сторонъ.

Этотъ секретъ неограниченнаго политическаго роста, этотъ принципъ устройства своего внутренняго быта отъ древнихъ римлянъ всего больше унаследовали современные англичане. Они умѣютъ владѣть многонародною Индіею съ самымъ ничтожнымъ количествомъ войскъ. Не брезгуя захватомъ густонаселеннаго юга Азіи, англо-саксы сумѣли захватить и населить цѣлые наполовину пустынные материка — всю Австралію, чуть не всю Африку, сѣверную часть Америки, огромные острова и архипелаги по всѣмъ океанамъ, вездѣ почти безслѣдно уничтоживъ полудикихъ аборигеновъ. Изъ множества колоній оторвалась отъ метрополиі одна только Америка, да и то благодаря случайному упадку государственнаго гения Англій въ царствованіе слабого и неспособнаго правителя, остальные же колоніи хотя и не ладятъ иногда кое-чемъ съ своею родоначальницею, но тѣмъ не менѣе старательно оберегаютъ и поддерживаютъ кровную національную и политико-историческую связь съ нею. Наученная горькимъ опытомъ отдѣ-

ленія Америки, гордая Британія уже не спорится по пустякамъ съ своими заморскими дѣтьми, охотно предоставляетъ имъ полную самостоятельность въ устройствѣ мѣстной жизни и, подобно древнему Риму, старается еще ближе связать ихъ съ собою не тяжелыми цѣпями рабства, а крѣпкою связью свободы. Положивъ въ основу своей колониальной политики широкое примѣненіе автономнаго начала, она не побоялась даровать парламентское самоуправленіе даже ведшимъ такую героическую борьбу съ нею бурямъ черезъ какихъ-нибудь пять лѣтъ послѣ побѣды надъ ними.

Главный способъ для дальнѣйшаго, еще болѣе тѣснаго сближенія метрополиі съ колоніями англійскіе политики видятъ въ періодическихъ созывахъ колониальной конференціи изъ премьеровъ всѣхъ самоуправляющихся колоній и въ учрежденіи при конференціи особаго постоянно дѣйствующаго исполнительнаго органа, въ видѣ общеперскаго совѣта. Осуществленіе этого плана могло бы послужить основаніемъ всемірной федеративной имперіи, разбросанной по всѣмъ частямъ свѣта, и дало бы Британіи колоссальную силу.

Однако въ практической жизни осуществленіе этой мечты, вздѣланной выдающимся по своей личной энергіи, но сошедшимъ съ политической сцены крупнымъ государственнымъ дѣятелемъ—Джозефомъ Чемберленомъ, встрѣчаетъ массу препятствій въ самомъ духѣ англо-саксовъ. Для слиянія всѣхъ англійскихъ колоній въ одинъ могучій общеперскій организмъ необходимъ огромный ростъ централизаціи, а между тѣмъ всѣ выросшіе въ морскомъ приволѣ бритты болѣе всего цѣнятъ свою свободу и самостоятельность и всѣмъ сердцемъ тянутъ къ автономіи. Они очень любятъ свою дорогую метрополию, но отнюдь не желаютъ поступиться во имя ея даже малою частью своей независимости. Всего больше это сказывается въ таможенномъ вопросѣ: колоніи хотѣтъ покупать гдѣ лучше и гдѣ дешевле и не отдадутъ никакого предпочтенія англійскимъ фабрикантамъ передъ ихъ американскими и германскими конкурентами.

Между прочимъ, провалъ партіи Чемберлена на послѣднихъ выборахъ объясняется болѣе всего именно его планами таможеннаго союза съ колоніями, угрожавшаго введеніемъ обложенія привознаго хлѣба. Кромѣ чисто-эгоистическихъ расчетовъ, рознь между ними увеличивается отъ внутреннихъ, такъ сказать, культурно-соціальныхъ несогласій: въ то время, какъ Англія понынѣ остается буржуазно-аристократическою страной, нѣкоторыя колоніи ея, какъ, на примѣръ, Новая Зеландія, Австралія и пр., въ своемъ внутреннемъ быту слагаются въ демократическія республики съ нѣсколькими даже социалистическими тенденціями. Развиваясь на просторѣ своеобразности соціально-политической личности колоній заставляють ихъ еще болѣе уклоняться отъ слиянія съ консервативной и неподвижной въ основахъ своего соціальнаго быта метрополией.

Въ концѣ концовъ все растущая культурная рознь уравновѣшиваетъ основанное на племенномъ родствѣ стремленіе къ политическому единству. Въ политикѣ, какъ въ астрономіи, силы центробѣжныя уравниваются силами центростремительными, и въ общемъ итогѣ получается довольно прочное мировое равновѣсіе, опрокинуть которое не такъ-то легко даже энергичнымъ британскимъ политикамъ, мечтающимъ о всемірной гегемоніи англо-саксовъ.



Профессоръ Александръ Сергѣевичъ Посниковъ, вновь выбранный директоръ Политехническаго института въ С.-Петербургѣ. По фот. авт. «Нивы».

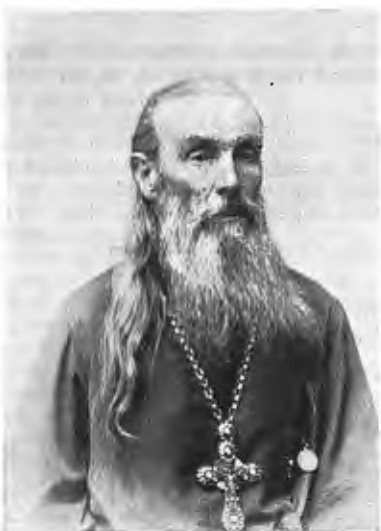

Протоіерей о. Илья Романовичъ Чевачевскій. По поводу 50-лѣтняго юбилея, праздновавшагося 19 февр. с. г. Юбиляръ посвященствовалъ полсолтвтія на одномъ мѣстѣ.

По фот. В. Гербетъ авт. «Нивы».



Протоіерей о. Гавріилъ Діонисовичъ Судковскій (1816—1907). Покойный во время Очаковскаго боя въ 1854 г., войдя въ самое пекло сыпавшихся непріятельскихъ снарядовъ, съ крестомъ въ рукѣ воодушевлялъ защитниковъ и помогалъ зарядать орудія. По фот. авт. «Нивы».

Содержаніе.

Т Е К С Т Ъ : «Чемпіонъ міра». Повѣсть Н. И. Брешко-Брешновскаго. (Продолженіе).— Стихотвореніе Сергѣя Касаткина.— Состязаніе. Разсказъ Анри Кистемекера.— Продовольственные работы для голодающихъ.— Изъ практики современнаго судостроенія военныхъ флотовъ. Очеркъ в. Р. Габрана.— Въ Государственной Думѣ.— Спасеніе заживо-погребеннаго.— Мечты всемірнаго британскаго имперіализма. (Политическое обозрѣніе).— Объясненія. Р И С У Н К И : Весна.— Изъ жизни.— У больной.— Лѣсной врачъ.— Продовольственные работы для голодающихъ въ Кинешинѣ (6 рисунковъ).— Траурная колесница съ гробомъ, на которой въ 1813 г. было перевезено изъ Австріи въ С.-Петербургъ, для погребенія въ Назанскомъ соборѣ, тѣло скончавшагося 13 апр. 1813 г. (въ сиземскомъ городкѣ Буяцлау) фельдмаршала М. И. Кутузова-Голенищова, свѣтлѣйшаго князя Смоленскаго.— Врачебный кабинетъ при Государственной Думѣ.— Члены Государственной Думы (правые) у себя дома, за чаемъ.— Спасеніе заживо-погребеннаго (8 рисунковъ).— Профессоръ Александръ Сергѣевичъ Посниковъ, вновь выбранный директоръ Политехническаго института.— Протоіерей о. Илья Романовичъ Чевачевскій.— Протоіерей о. Гавріилъ Діонисовичъ Судковскій.

Нъ этому № прилагается: 1) «Ежемѣс. литерат. и популярно-научныя приложенія» за май 1907 г. 2) «ПАРИЖОНІЯ МОДЫ» за май 1907 г. съ 43 рис. и отдѣльн. листъ съ 31 черт. выкр. въ натур. велич. и съ 16 рис. для выжиганія.

Редакторъ Л. Ф. Марксъ.

Редакторъ В. И. Свѣтловъ.



Курортъ КУПАНЬЕ ГАЛЛЬ

въ Верхней Австрiи
Первоклассныя йодо-бромистыя купанья
Старѣйшiй и цѣлебнѣйшiй источникъ Европы.
№ 26031
Подробныя свѣдѣнiя сообщаются Управленiемъ. 4-2

2000 РУБЛЕЙ ВЪ ГОДЪ

дохода можете получить каждый, кто изучитъ

ФОТОГРАФИЮ

и увеличиванiе портретовъ.

Условiя заочнаго обученiя высланы за 7 коп. марку. Всѣ новости фотограф. искусства, совѣты по устройству фотографiй и веденiю фотограф. дѣла. Обученiе быстрое, успѣхъ вѣрный, по оконч. курса—аттестатъ. Адр. МОСКВА, почт. ящикъ № 110, В. Гурьянову.

ВЫШЕЛЪ ПЕРВЫЙ НУМЕРЪ

ЕЖЕМѢСЯЧНАГО ЖУРНАЛА

ПОЭТЪ

Журналъ „Поэтъ“ заданъ цѣлью облегчить молодымъ дарованiямъ появленiе въ печати. Редакцiя „Поэта“, при одобрѣнiи получаемыхъ ею произведенiй, обращаетъ вниманiе не столько на принадлежность ихъ къ той или иной школѣ, сколько на степень ихъ художественности. Журналъ будетъ отдавать мѣсто критическому разбору помѣщаемыхъ въ немъ стихотворенiй. Желающихъ безвозмездно помѣщать свои произведенiя въ „Поэтѣ“, редакцiя проситъ направлять таковыя въ издательство „Распространитель“, СПБ., Пушкинская 19. Подписка принимается тамъ-же. Подписная цѣна: 1 годъ—3 р.; 1/2 года—1 р. 50 к.

№ 1 еженедѣльный журналъ для дѣтей
средн. возраста:
„ДѢТСКАЯ ЖИЗНЬ“
выдается для ознакомленiя
ДАРОМЪ.
Варшава Н. Мазовецкая, 8, кв. 8.

БОЛЬНЫЕ! НЕ ЗАПУСКАЙТЕ
СВОЕЙ БОЛѢЗНИ!
Катарры легкиихъ, желудка, бронховъ, упадокъ
силъ, питанiя, чахотку и др. внутрен. болѣзни
можете **СОВѢТЪ** безплатно. СПБ. Я. Л.
Екатер. кан., 104, кв. 30-9, на отвѣ три 7 к. марку.

Привлеченъ въ Россiю
ручной „Колье-Душъ“.
Заказы принимаю исключительно
Г. П. ПРЕДСТАВИТЕЛЬ
ДЛЯ ВСЕЙ РОССИИ
Б. К. КОРНФЕЛЬДЪ.
Москва, М. Лубянка, д.
Обидаевъ.
Прейсъ-кур. высыл. по
требованiю.

БИЛЬЦА
САНАТОРiЯ
„Замокъ Лесная“
РАДЕБЕЛЬ-Благоур.
Дрезденъ. резултаты.
Условiя 3 врача
безпл. Дир. Альфредъ Бильцъ.
Главы врачъ д-ръ Ашве.
Международ. сношенiя.
Сезонъ лѣченiя!
Умѣрен. климатъ: Сакс. Ницца. Книга
Бильца о натур. методѣ лѣченiя разошл.
прѣбл. въ 1 1/2 милл. экземп.

ДЕШЕВОЕ
безъ пропусковъ изд. известной серiи
ФЛАУЭРА



КАКИМЪ ОБРАЗОМЪ МОЖНО
въ короткiй срокъ научитися гипнотизиро-
вать и дѣлать всякаго рода гипнотическiя
внушенiя? влiять на другихъ людей, мыслен-
нымъ внушенiемъ (прищипки безирозол. те-
леграфъ) даже на растенiя подчинить ихъ
своей волѣ? избавитесь отъ перфшительности,
вастѣбачивости? развѣять и укрѣпить память?
Отвѣтъ въ кн. „Гипнотизмъ, Исцеленiе,
Леченiе магнетизмомъ“, ч. 1 р. 75 к.; „Сила
мысли въ дѣловой и повседневной жизни“,
ч. 1 р. 50 коп.; „Магнетизмъ личности“, ч. 1
р. 1 р.; „Уходъ за памятью“, ч. 1 р. 50 к.
Прод. у Вольфа, „Нов. Вр.“, Карбасникова,
Оглоблина и др. Выписывающiе по адр.:
СПБ., скл. взд. „Магнетизмъ личности“, 1-е
почт. отд., до востр.—за пересылку не платятъ.
Печатается: „Чтенiе Мыслей“ и „Звонъ“,
д. за обѣ съ приложенiемъ „Гипнографъ“—
1 р. 70 в. (по подпискѣ). № 26259

БЕЗСИЛiЕ
Разстройство желудка, почечъ, ревма-
тизмъ, малокровiе, нервы, боли въ спи-
нѣ излѣчить аппаратъ Электронъ. Описа-
нiе безплатно отъ завода Бекеръ, въ
Ревель. № 26251 (1)

Денежная гарантiя.
EAU DE QUININE
ED. PINAUD 15 PLACES VENDOME
PARIS
LOTION SANS RIVALE POUR LA TETE.
EXTRAIT VEGETAL
POUR LES SOINS DE LA CHEVELURE
ED. PINAUD 15 PLACES VENDOME
PARIS

С.-Петербургская Химическая Лабораторiя
(основана 1860 года).
Золотая медаль Парижъ 1900 г.

МЫЛО туалетное
„BRISE DE VIOLETTES“
Глицериновое мыло „Brise de Violettes“
производитъ совершенное впечатлѣнiе
запахъ свѣжесорванной фиалки, даетъ
обильную освѣжающую пѣну и придаетъ
мягкость и вѣжность кожѣ.
Въ продажѣ у известныхъ
торговцевъ парфюмери-
и товарами и въ апте-
карскихъ магазинахъ.

№ 4711.

PARFUM
CORDIALE
Души „КОРДИАЛЪ“
НОВѢЙШЕ МОДНЫЕ
ДУШИ
по прелести и крѣпости
ЗАПАХА
НЕ ИМАЮЩЕ СЕБѢ ПОДОБНЫХЪ.
Ферд. Мюльгенсъ
НЕЛЬНЪ НА РЕЙНЪ.
Поставщикъ двора
ЕГО ИМПЕРАТОРСКОГО ВЕЛИЧЕСТВА.
ПРОДАЮТСЯ ВЕЗДѢ.

ДАМАМЪ И БАРЫШНЯМЪ
предлагаю къ праздникамъ
Изящныя блузки въ прикров-
номъ видѣ, годныя къ шитью
для всякаго возраста:
бархатныя 5 р. 25 в.
въ шелк. флорент. 5 р. 75 в.
„ канауса. 7 р. 75 в.
Всѣхъ цвѣтовъ!
Грудь, воротникъ и манжеты
вышиты шелкомъ. Варшава, модный мага-
зинъ „Федяци“^и, Коротевская, № 31.

ВОДЯНЫЕ ДВИГАТЕЛИ
ТУРБИНЫ САМСОНЪ
СЪ РЕГУЛИРОВАНИЕМЪ ВОДЫ
ПО РАБОТѢ
ЭКОНОМЯ ВОДЫ.
НЕФТЯН. ДВИГАТ.
ПАРОВЫЯ МАШИНЫ:
ЛОКОМОБИЛИ
В. ЖУКОВСКIЙ С.-ПЕТЕРБУРГЪ
НЕВСКIЙ 97.

Вѣрный заработокъ
150 до 250 въ мѣсяцъ и болѣе могутъ зарабо-
тывать мужчины и дамы, всѣхъ сословiй, (безъ
прерыва своихъ обычныхъ занятiй) чрезъ при-
натию моей агентауры, для распространения новаго,
крайне дешеваго и въ каждомъ домѣ необходи-
маго предмета (предаритъ знанiя не требуютъ).
Предложенiе которое вы можете брызнуть въ русское
плечо проситъ адресовать: Е. К. Спиритъ и домъ
„ДЕЛЬТА“ въ Лугано (Швейцарiя). Exporthaus
„Delta“, Lugano (Schweiz). Письмо въ Швей-
царию оплачив.: откр. 4 коп., закрыт. 10 коп.

ОТЪ ВЕСНУШЕКЪ И ЗАГАРА!
КРЕМЪ
„МЕТАМОРФОЗА“
РАФАЭЛЬ
ПРОДАЕТСЯ ВЕЗДѢ.
Цѣна за банку 1 руб.
Гл. скл. у Т-ва СПБ. ТЕХНО-Химич.
Лабор., СПБ., Лигонская, 123.
№ 26139 5-2

ЛОТИОН DEQUEANT
ВОЛОСЫ Ужасные ЛЮДИГА ДЕКАНТЪ.
БОРОДА Средство для рошенiя волосъ,
БРОВИ предупреждаетъ выпаденiе,
РЪСНИЦЫ возвращаетъ первоначальный
цвѣтъ, безъ употребленiя
краски, но вслѣдствiе
возрастѣ и во всѣхъ
случаяхъ. *Свѣдѣнiя безплатно.*
Высылается безвозмездно наложенiе
изъ Отчета, принятаго Академiей
Медицины въ Парижѣ. Письменно и
лично: L. DEQUEANT, P^hie 38, rue Clignan-
court, Paris. Остерегайтесь многочисленныхъ
подражанiй и подѣлокъ. *Продается
всегда въ лучшихъ магазинахъ.*

Полное коммерческое
образованiе
ИНТЕРНАЦИОНАЛЬНАЯ БУХГАЛТЕРiЯ.
(последнее слово бухгалт. искусства).
ДВ. ИТ. БУХГАЛТЕРiЯ.
КОМ. ВЫЧИСЛЕНiЯ.
КОМ. КОРРЕСПОНДЕНЦIЯ.
КОНТОРСК. ПРАКТИКА.
Требуйте безплатно проспектъ и перво-
начальн. пособiя для изученiя коммерчес-
кихъ знанiй по моему премирован. бол.
золот. медалью методу, вполне замѣ-
няющему устное преподаванiе.
СТЕФАНЪ ЯКОВЛЕВИЧЪ
ЛИЛIЭНТАЛЬ
Швейцарскiй, № 27, МОСКВА.

М. Г. Восемь лѣтъ страдалъ я упорнымъ
ЛИШАЕМЪ
Всѣ средства, прописываемыя докторами,
уничтожали смыслъ только на время.—Вашъ
„Ланнъ“ избавилъ меня отъ этой болѣзни
въ нѣсколько дней. Примите мою благодар-
ность. Управляющiй им. Генерала Заботъ—на.
А. П. Мясинъ—овъ, Мал. Ростовка, Киевскiй
губ. 1/Х 1906 г.
„ЛАННЪ“ есть замѣчательное средство,
исцѣляющее **ОЧЕНЬ БЫСТРО И УСПѢШНО**
ЭКЗЕМУ, ЛИШАИ, СЫПЬ,
ЯЗВЫ, ПРЫЩИ, БОРОДАВ. ОЖОГИ и т. д.
ЗУДЪ и БОЛЬ проходятъ почти меме-
нтально. Цѣна 1 р. 50 к. С. РОСТЕНЪ,
Казанская уллица, № 26/1, С.-Петербургъ. Вы-
сылаю налож. платежъ. Имѣется въ аптекар.
магазинахъ.
Поступило въ продажу чудное мыло ЛАННЪ-
Ростенъ отъ недостатковъ кожи. Кусочекъ
75 к., 1/2 дож. 4 р. № 26246
Пересылка по почтовому тарифу.

ГИТАРА.
Условiя заочнаго обученiя впрѣ безплатно.
1-я лекцiя 35 коп. Г. Тюмень, Тоб. губ.,
№ 26095 А. М. Афромуеву. 4-3

6000 разн. картинокъ 100 шт. 14 руб.
Францiя, ПАРИЖ, XIX, ул. Ком-
панъ, № 54, Деванъ. Пр-кур. и 6
образц. раскр. акварель за 1 руб.
бумаги.

ВЪ ДОЛЖНЪХЪ требовать
прейсъ-курантъ
Парижскихъ реанимовъ издѣлiй съ
М. Бекеръ, Ревель. № 18519

ВСПОМНИТЕ фирму „Ренессансъ“, гдѣ все-
гда можно достать то, что ищете и не нахо-
дите. Вышлите безплатный интересныя пр-
курантъ. Адресъ: Варшава, Сольная 8. „Ре-
нессансъ“ (изд. фотографiй, литературы для
коллекционеровъ и складъ реанимовъ издѣ-
лiй для особаго употребленiя). Прислажу-
щими 14 к. марками пр.-курантъ высылаются
въ закр. коив. Пробныя коллекцiя въ 3, 10
и 15 р. нал. платежомъ. № 26245

ДАРОМЪ! Всѣмъ вышлано: ЧАСЫ,
компасъ, гитару, балалайку,
скринку, мавдолину.
ГАРМОНИИ въ 1, 2 или 3 ряда. Играть
выучиваю заочно. Еще: кольцо, бусы, браслѣ,
браслѣт и пр., всего около 10 руб. (600 р.).
Здѣсь видно, что каждый можетъ заработать
до 12000 руб. въ годъ; знанiй и денегъ не
надо. Подробн. за 25 коп. марку. СПБУРГЪ,
Б. ДВОРЯНСКАЯ, 7, фабрика И. ШАШИНА.



ЧЕ-СУ-ЧА
КИТАЙСКАЯ
Дамская отъ 10 р.
Полумужская „ 15 р.
Мужская „ 22 р.
Высылаютъ съ наложен. платежъ. Сибирскiй
№ 26045 складъ 5-4

Д. Епанешниковъ.
Москва, Третьяковскiй проѣздъ.
При заказѣ проситъ выслать 10% задатка.

Остерегайтесь подѣлокъ!
ПРОВИЗОРА
Г. Ф. ЮРГЕНСЪ
БОРНО-ТИМОВОЕ МЫЛО
отъ ПОТА, ЗАГАРА, ВЕСНУШЕКЪ, УГРЕЙ,
ПРЫЩЕЙ и ЖЕЛТЫХЪ ПЯТЕНЪ.
БЛАГОВОННОЕ ТУАЛЕТНОЕ МЫЛО
ВЫСШАГО ДОСТОИНАВТА
ПРОДАЕТСЯ ВЕЗДѢ
1/2 кил. 50 к. 1/2 кил. 30 к.

Свѣжесть, бѣлизна лица, складчатость
морщинъ и предупрежденiе по-
явленiя таковыхъ безъ употребле-
нiя косметиковъ достигаются въ на-
стоящее время массажемъ лица по
предварительному смягченiю кожи
специальнымъ паровымъ ванномъ. Изоб-
рѣтатель Генрихъ Симонъ въ Бер-
линѣ. Единственныя представителы
для всей Россiи
Т-во А. РАЛЛЕ и Ко.

Требуйте прейс-куранты на пишущия машины

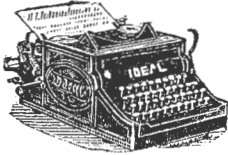

ИДЕАЛЬ

съ видимымъ во время писанія шрифтомъ. Это идеальнѣйшїя машины изъ всѣхъ доннѣ изобрѣтенныхъ и существующихъ пишущихъ машинъ. № 26039 Глава, предстаня. 18-4

Э. Кинкманъ и Ко, С.-Петербургъ, Гороховая, 17.

Хорошая питта главная принадлежность каждой кухни

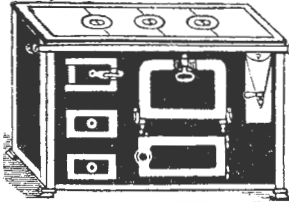

Сушебекій Заводъ
пестаравляющае шкафовъ и
кухонныхъ плитъ въ Москвѣ
Петровка 5, Москва.
Прейскуранты высылаются бесплатно

50% экономии

15 МАЯ ОТКРЫВАЮТСЯ ВЕЧЕРНИЕ ДѢТІЕ КРАТКОСРОЧНЫЕ КУРСЫ ЦЕРКОВНАГО ПѢНІЯ (примѣнительно къ программамъ городскихъ, сельскихъ и др. школъ),

РЕГЕНТСКІЕ КЛАССЫ

(по программѣ Придворной Пѣвческой Капеллы) и спеціальныя музыкальныя классы: фортепиано, скрипка, альтъ, биолончель, контрабасъ, гитара, кларнетъ, флейта, корнетъ, волторна, тромбонъ, и др. Плата 3 руб. въ мѣсяць по каждому классу въ отдѣльности. № 26194 «МАЯКЪ», Надеждинская, 35. Входная плата 5 р. 5-4

ГРАММОФОНЫ

Заводные отъ 10 р. Тонармы отъ 15 р.

Особо рекомендуемые Тонармы:

- № 6595. Съ хорошей диафрагмой въ корпусѣ, размѣр. 13×13×6 1/2 дюйм. . 35 р.
- № 6605. Съ диафрагм. „Экзельштейнъ“, съ дискомъ и рупоромъ, болыи. размѣр. въ ващцѣ, дубов. корпусъ . . . 55 р.
- № 6615. Двухружаниный, съ диафрагм. „Экзельштейнъ“ и рупоромъ „Лотосъ“ разн. цвѣта, въ корп. краснаго дер., разм. 14×14×7 1/2 д. 75 р.
- № 6625. Трехружаниный, въ ващцѣ, корпусъ орѣхов. дерева, украин. рѣзьбой, размѣр. 15 1/2×15 1/2×8 1/2 д. 90 р.
- № 6630. Тѣмъ же съ рупоромъ и дискомъ „Лотосъ“. 100 р.



Новый прейс-курантъ № 11. и списки пластинокъ бесплатно.

Юлій Генрихъ ЦИММЕРМАНЪ.

С.-Петербургъ, Морская, 34. Москва, Кузнецкій м. Рига, Сарайная, 15.

НЕЗАМѢНИМЫМЪ КРОВЕЛЬНЫМЪ МАТЕРІАЛОМЪ

ВЪ XX СТОЛѢТІИ

оказалось ОЦИНКОВАННОЕ никогда НЕРЖАВЮЩЕЕ гальванизированное ЖЕЛѢЗО

ЗАВОДА Н. В. ЧЕРЕПОВА.

Не требующее никакой окраски и ремонта.

ГОТОВЫЯ ВОДОСТОЧНЫЯ ТРУБЫ, ВОРОНКИ, КОЛѢНА И ОТЛИВЫ, ГОФРИРОВАННЫЯ (утермарковскія) ПЕЧИ и раз. ХОЗЯЙСТВЕННАЯ ПОСУДА изъ оцинкованнаго желѣза.

ЗАВОДЪ: въ Москвѣ, за Тверской заставой, Петербургская слобода, соб. домъ. ГОРОДСКОЙ СКЛАДЪ для розничной продажи: на Неглинной, противъ Иверскихъ воротъ, д. Свѣшниковыхъ. (26)

Иллюстрированные прейс-куранты видуются и высылаются бесплатно.

НОВѢЙШЕЕ ИЗОБРЕТЕНІЕ ТЕХНИКИ!!

бездобное по своей практичности и изяществу!

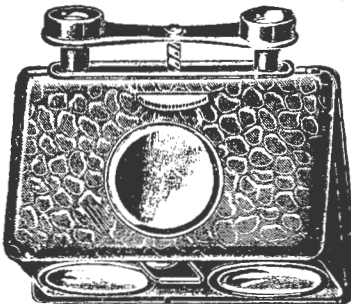

Автоматическій эатральный и полевой бинокль съ настоящими ахроматич. стеклами, помещающійся въ изящномъ оксидированномъ портсигарѣ, или портмоне со шифоновымъ туалетнымъ зеркаломъ—представляетъ предметъ, необходимый для каждаго. По своей легкости и изяществу удобно носить въ карманѣ. Употребленіе, благодаря спеціальному механизму, самое упрощенное. Цѣна только 2 р. 25 к. съ пересылкой.

Заказы высылаемъ немедленно налож. плат. и безъ задатка. Адресовать:

Товариществу „ЭКОНОМІЯ“, № 26222 Варшава Б. 2-2

PS. При высылкѣ въ Азіатскую Россію и Сибирь присчитывается 40 коп.



Каждая практическая хозяйка употребляетъ

ЧИСТЫЙ ГОЛЛАНДСКІЙ

КАКАО БЕНСДОРПЪ

признавая его качества.

Вы берете лишь 1/2 того количества, какое нужно взять иного какао и получаете наилучшій напитокъ.

Наша желтая обертка гарантируетъ

ЧИСТОТУ ДОБРОКАЧЕСТВЕННОСТЬ ЭКОНОМІЮ.

Требовать вездѣ. Представитель для С.-Петербурга: А. Вельць, въ С.-Петербургѣ. Представитель для Центр. и Южн. Россіи: Максъ Познеръ, въ Лодзи.

Мозольная жидкость ГОЛЛЕНДЕРЪ.

Мозоли исчезаютъ при употребленіи мозольной жидкости Голлендеръ безъ малѣйшей боли. Цѣна флакона 35 коп., 2 флакона высылаются почтою за 1 руб. изъ Лабораторіи Г. ГОЛЛЕНДЕРЪ: С.-Петербургъ, Разъѣзжая ул., д. № 13. № 26070 ПРОДАЖА ВО ВСѢХЪ АПТЕКАХЪ И АПТЕКАРСКИХЪ МАГАЗИНАХЪ ИМПЕРІИ. 8-3

Основан. въ 1886 году, разрѣшенныя начальствомъ

КУРСЫ и БЮРО БУХГАЛТЕРІИ В. А. ХАГЕЛЬСТРЕМЪ,

ПРЕПОДАВАТЕЛЯ БУХГАЛТЕРІИ МОСКОВСКАГО УЧИТЕЛЬСКАГО ИНСТИТУТА,

Москва, Тверская ул., уголъ Леонтьевскаго пер., д. Полякова. Ц. № 26227 3-2

15-го МАЯ НАЧАЛО ОБЩАГО КУРСА. Программы высылаются бесплатно.

Бухгалтерія торговая, баниовая, фабричная, сельскохозяйственная, винной монополіи и земскихъ управъ.

Въ текущемъ учебномъ году на курсахъ В. А. ХАГЕЛЬСТРЕМЪ обучалось 397, всего же за 20 л. свыше 5300 чел.

НА КУРСЫ ПРИНИМАЮТСЯ ЛИЦА ОБОЕГО ПОЛА, ВСЯКАГО ВОЗРАСТА и ОБРАЗОВАНІЯ. МАЙСКІЙ КУРСЪ ОСОБЕННО УДОБЕНЪ ДЛЯ УЧИТЕЛЕЙ ИНОГОРОДНЫХЪ. (См. программу).

Grand Prix Брюссель 1905 г.

КРЕМЪ ЧИСТОПЪЛЬ

ОТЪ УГРЕЙ

БАНКА 1 РУБ.

Т-во ПРОВИЗОРА

А.М.ОСТРОУМОВА

ПРОД. ВЕЗДѢ.



ЖИЗНЬ

1907 г.
№ 19.

ИЛЛЮСТРИРОВАННЫЙ
ЖУРНАЛ
ЛИТЕРАТУРЫ

XXXXVIII г.
издания.

Выданъ 12 мая 1907 г.

ПОЛИТИКИ И СОВРЕМЕННОЙ ЖИЗНИ.

Цена этого № 15 к., съ перес. 20 к.

ОБЪЯВЛЕНИЯ для напечатания въ «Нивѣ» принимаются по слѣдующей цѣнѣ за строку нонпарейль въ одинъ столбецъ (въ 1/2 ширины страницами): передъ текстомъ по 1 р. 50 к. и послѣ текста по 1 р. Въ этомъ № прилагаются «Пош. собр. соч. К. М. Станковича», кн. 20.

Требуйте **ЖОНЬЯКЪ ШУСТОВА** Вездѣ.

ПРОБУЙТЕ СВОИ СИЛЫ! Почетный конкурсъ произвед. юныхъ любит. русск. словесности.—Подробн. въ высыл. безпл. пробномъ номерѣ журн. „Дѣтская жизнь“. Требования адресовать: Варшава, Мазовецкая, 8.

НЕСТЛЕ
дѣтская молочная мука
Сгущенное молоко НЕСТЛЕ.

КЛАССИЧЕСКАЯ ШКОЛА
Для 7 стр. гитары ред. журн. „Гитаристъ“
В. А. Русанова, 150 стр.—3 р. 50 к. съ пер.
Палож. не высылается. Издание А. М. Афромьева, г. Тюмень, Тоб. губ.

Противъ выпадения волосъ употребляется
ПЕТРОЛЬ-ГАНА
аптекаря Гана въ Женевѣ, продается въ лучш. парф. маг. аттестическій.

№ 1 ежедѣльный журналъ для дѣтей средн. возраста:
„ДѢТСКАЯ ЖИЗНЬ“
выслагается для ознакомленія **ДАРОМЪ.**
Варшава И. Мазовецкая, 8, кв. 8.

ЛѢЧЕБНИЦА
д-ра мед. НЕТКАЧЕВА
для страдающихъ ЗАЙКАНЕМЪ.
Въ лѣчебницѣ также принимаю. больные *писчимъ* спазмомъ, *тикомъ* (судорога лица), *аторобіею* (разстр. ходьбы). Москва, Пречистонскій бульваръ, д. Бочарова. № 26205 3—8

Пишущія машины
Съ вѣдн. шрифт. **МОДЕЛЬ 1907 года**
Асса Усовершенствованнѣйш!
ЛЕНТА для **МАШИНЫ**
Цѣны понижены! **ХАГАДОРА**
Братство **МОСКВА**
Литературн. парт. Пассажа С.Петербургска.

Фабрика и магазинъ.
Брилл., золот. и серебр. лад.
Ф. А. ДОРІЕ.
Москва, Кузнецкій, 4.
Покупка по выем. оцѣнкъ Жемчуга, брилл. и драгоц. камн. 12—9

МУЗЫКАЛЬНАЯ ТОРГОВЛЯ
П. ЮРГЕНСОНА
Москва, Неглинный пр., 14.
Полный складъ изданій всѣхъ странъ и для всѣхъ инструментовъ, гдѣ и кѣмъ бы то ни было изданныхъ.
Высылка нотъ, наложеніемъ, наложеніемъ.
РОЯЛИ, ПИАНИНО, ГАРМОНИУМЪ.
Каталогъ изданій Юргенсона (29000 №№) 3—1 требуетъ безплатно. № 26274

МУЗЫКАЛЬНЫЙ МАГАЗИНЪ
А. Ф. ГЕРГАРДА
Харьковъ, Московская ул., № 20.
РОЯЛИ и ПИАНИНО Л. БЕККЕРА, Ю. БЛЮТНЕРА и др. ФИСЬ-ГАРМОНИИ. Всевозможные струнные, духовые и ударные музыкальные инструменты. Полный складъ духовно-музыкальныхъ сочиненій. Большой выборъ нотъ для всѣхъ инструментовъ и для пѣнія. 10—8

Акц. 0-во
„ЭНФИЛЬД“
Велосипеды, мотоциклы, АВТОМОБИЛИ.
Требуйте каталога.
на шинахъ Дэнлоп. № 9, Рождественка, Москва. № 30, Морская, С.-Петербургъ. № 26036 8—7

MODERNE Мыло
„Ф. ПУЛЬСЪ“
АКЦ. ОБЩ. ВЪ ВАРШАВѢ
Получить можно во всѣхъ лучшихъ парфюмеріяхъ

ГЛУХОВАТЫМЪ
Пат. необходимо приобрести усовершенствованный патентованный слуховой барабаничекъ А. Поабнера. Применяется съ большимъ успѣхомъ при шумѣ въ ушахъ, верныхъ ушныхъ заблудваніяхъ и т. п. Если надѣятея не совѣсть еще лишней слуха, то таковой посредствомъ этого барабаничка отчасти восстанавливается. Носится незамѣтно въ ухѣ. Расходится въ тысячахъ экземпляровъ. Имѣется много благодарственныхъ писемъ отъ частныхъ лицъ и похвальные отзывы врачей. Барабанички высылаются по полученіи денегъ впередъ. Цѣна: 1 шт. — 8 рублей, 2 шт. — 10 рублей. Описаніе и благодарственные письма безплатно высылаются
С. Roehlmann, Königinstr. 4. München R. 1.
Моя жена, страдавшая въ теченіе 5 лѣтъ сильнымъ шумомъ въ ушахъ и крайне слабымъ слухомъ, уже послѣ трехмѣсячнаго употребленія Вашего слухового барабаничка почти совершенно излѣчилась и съ удовольствіемъ можетъ Вамъ сообщить, что она теперь, нося 5 лѣтъ, въ первый разъ опять услышала ходъ часовъ.
№ 26289
О. К. Ульмъ.

3 1/2 коп. въ день.
Разрочка
от 1 до 5 руб.
Въ мѣс.
Услоня и прическу-рантъ высылаются за 14 коп. марками. Адрес: А. П. Свѣжковъ, Екатеринбургсканъ.
КТО желаетъ приобрести особенно хорошия граммофоны — ТОНАРМ (а не игрушечку), но не имѣетъ возможности уплатить всю стоимость сразу, тот можетъ купить его съ разсрочкой платаясь.

ПРОБНЫЙ ФЛАКОНЧИКЪ
съ англійскими духами высокаго достоинства
ДЖЕМСА ФЛОВЕРА
10 КОП.
Большой флаконъ англійскихъ духовъ точно такой же доброты стоитъ въ продажѣ отъ 2-хъ до 3-хъ рублей.
Пробные флакончики Джемса Фловера имѣютъ то преимущество, что небольшое количество содержащихся въ нихъ духовъ быстро расходуется, и такимъ образомъ потребители могутъ постоянно замѣнять одинъ сортъ духовъ другимъ.
Пробные духи высылаются не менѣе 10 флаконовъ за 1 р. 40 к. почтой съ наложеннымъ платежомъ, 20 флак. 2 р. 60 к., 30 флак. 3 р. 60 к. Коллекція въ 35 флаконовъ — 4 р. № 26277 4—1
Одно самѣ и 10 пробн. флак. 2 р. съ перес.
Это прелесть, всякій скажетъ!
Коллекція въ 30 флакончиковъ новѣйшихъ запаховъ сезона въ изящной шелковой плюшевой коробкѣ, весьма подходящій подарокъ для именинницъ, для невесты и вообще для подношеній. Цѣна съ пересыл. во всея города Росс. имп.
4 р. 20 к., то же въ 20 флак. 3 р. 20 к.
Кремь „НАДИНЪ“ противъ ненормальности кожи 1 рубль. Подробности смотъ въ „Нивѣ“ № 4.
Парфюм. маг. Г. ПЮПА, С.-Петербургъ, Пассажа, № 39.

**ШОКОЛАДЪ
КАКАО
БИСКВИТЫ**



ЖБ
ФАБР. МАРКА

Т-ВА ЖОРЖЪ БОРМАНЪ

№ 21070 26-17

Слабыя въ развити или въ учени оставшия дѣти, а также малокровныя, себя слабо чувствующи и нервныя переутомившияся, легко раздражающиися взрослые всякаго возраста употребляютъ, какъ укрѣпляющее средство, съ большимъ успѣхомъ

Гематогенъ Д-ра ГОММЕЛЯ.

Аппетитъ увеличивается, душевныя и тѣлесныя силы повышаются, вся нервная система усиливается.

Имѣется во всѣхъ аптекахъ и аптекарскихъ магазинахъ. Требуется только настоящій Гематогенъ Д-ра ГОММЕЛЯ и не допускайте навязывать себѣ поддѣлокъ.



ШКОЛЬНИКАМЪ

и вообще дѣтямъ слѣдуетъ давать отъ времени до времени по 1-ой пилюль „АРА“ и у нихъ будетъ всегда замѣчательный аппетитъ и правильное пищевареніе, а это

ПЕРВОЕ УСЛОВІЕ ЗДОРОВЬЯ!

А
А
А

Идеальное слабительное средство

PURGEN

ВКУСНО * НѢЖНО * НАДЕЖНО

Знаменит. профессора всего міра рекомендуютъ и прописываютъ его ежедневно.

ДОСТАТЬ МОЖНО ВО ВСѢХЪ АПТЕКАХЪ.

Изданіе Т-ва А. Ф. Марксъ, въ СПБ.
Чеховъ, Антонъ, „ТРИ СЕСТРЫ“
Драма въ 4 дѣйств. Ц. съ перес.—60 к., лучшее изданіе—75 к.

Изданіе Т-ва А. Ф. Марксъ, въ СПБ., улица Гоголя, 22.

Сотрудники-комиссіонеры

нужны исключительно для провинцій во всѣхъ городахъ и селеніяхъ на очень выгодныхъ условіяхъ. Предл. адрес: С.-Петербургъ, Невскій, 28, Банкирская Контора „Захарій Идлеръ“.

Чеховъ, Антонъ. „СОБРАНІЕ СОЧИНЕНІЙ“. Томы: I, II, III, IV, V, VI, VIII и IX — „Разсказы“; т. VII — „Пьесы“; т. X — „Островъ Сахалинъ“; т. XI — „Разсказы и Пьесы“. Изящно изданныя книги, отпечатанныя на хорошей бумагѣ, четкимъ шрифтомъ, въ 8-ю д. л. СПБ. 1900—1906 гг. Цѣна каждаго тома 1 р. 50 к., съ перес. 1 р. 75 к.; въ Іколенкор. переплетъ—по 2 р., съ перес.—по 2 р. 30 к.

ЗАМОКРАСЯЩІЯ ГРЕБЕНКИ „ФОРЪ“



красятъ волосы въ любой несмываемый цвѣтъ, послѣ чего ихъ можно гофрировать, завивать и пр. Гребень совершенно безвреденъ. Пересылаютъ плат. шт. 2 рубля 50 коп.

БАЗАРЪ МАРОКЪ, Спб., Невск., 20, кв. 8.

ЛУЧШЕЕ СРЕДСТВО, ВЫЗЫВАЮЩЕЕ МАССОВОЕ ИСТРЕБЛЕНІЕ КРЫСЪ И МЫШЕЙ

бакт. красящаго и мышьякаго тифа (безвред. для людей и дом. живот., безъ привив. пред. химико-бактер. лабораторія А. и Б. Гуревичъ, Кіевъ, Б. Васильевская, 10. Наим. выск. доза (съ упак. и перес.)—2 р. 10 к.

ЕГИПЕТСКІЙ КРЕМЪ КЛЕОПАТРА
п-ра **ОХОЖИМСКАГО**

есть незамѣнимый спутникъ красоты. Единственный въ мірѣ кремъ, придающій кожѣ эластичность, красоту и матовую бѣлизну. Продается въ аптекахъ и апт. магазинахъ. Складъ въ 1—у Н. Г. Зимина—Софійка. Москвѣ: 2—у О. Гетлинга—Петровка.

НОВОСТІ!
Улейки „Прата“. Для выв. матокъ. Воцѣна и проч. Кіевъ, Лукьяновка, Богдана № 23. Членъ Пет. и Кіевск. Общ. Пчел. К. Остриаскаго. Пр.-кур. за 7 коп. марку.

НОВАЯ КНИГА:
Дѣло о статьѣ японца: 1) Миноносца „Бѣдовый“ и 2) Эскадры контръ-адм. Небогатова. Сост. Е. В. Дубровскій. Цѣна 1 р. Выписывающіе отъ автора (Удѣльнаа, СПБ., Гранотинская, 17) за пересылку не платятъ. № 26308



ГУМБЕРЪ.

Знаменитые велосипеды и мотоциклеты

Торговый домъ **ГЕОРГІЙ ЖЕМЛИЧЕА и К^о.**
МОСКВА, Столешниковъ пер., д. Титова. № 25897. Требуется каталоги. 12—10



ЕСТЬ РАЗНЫЕ ЛЮДИ.

Такъ напримѣръ: **ОДИНЪ КЛАССЪ** людей не ухаживаетъ за своими волосами за незнаніемъ, и думаетъ, что противъ перхоти и выпаденія волосъ ничего нельзя сдѣлать и что нѣтъ вѣрнаго средства для рошенія волосъ. Другой классъ желаетъ ухаживать за волосами и изъ удобства берутъ первое попавшее средство, не спрашивая хорошо ли оно.

Въ **ПЕРУИНЪ-ПЕТО** всякъ получаетъ дѣйствительно **ПЕРВОКЛАССНОЕ СРЕДСТВО ПРОТИВЪ ПЕРХОТИ И ВЫПАДЕНІЯ ВОЛОСЪ** И ВЪ ТО ЖЕ ВРЕМЯ **ДЛЯ РОЩЕНІЯ ИХЪ. ПЕРУИНЪ-ПЕТО** продается въздъ за 1 р. 75 к. флаконъ.

СЧАСТЛИВІЯ КРАСАВИЦЫ!

Ихъ ЛИЦО и ШЕЯ

чисты и нѣжны только благодаря употребленію **УГРИНА**, который скоро и радикально уничтожаетъ всякіе прыщи, экзему, угри, лишая и пр. болѣзни кожи.

УГРИНъ ведръ 1 р. 90 к. банка. СПБ., РИЧ. ПЕТО, Караванная, 16, кв. 8.

НОВОЕ СРЕДСТВО

СОСТАВЛЕННОЕ НА ОСНОВАНІИ ДАННЫХЪ НАУКИ И ОПЫТА

„Капиллоръ“

для укрѣпленія и роста волосъ. ПРЕДУПРЕЖДАЕТЪ и ОСТАНАВЛИВАЕТЪ ихъ выпаденіе, УНИЧТОЖАЕТЪ ПЕРХОТЬ.

Продажа во всѣхъ магазинахъ Т-ва **А. Ралле и К^о**

ВНИМАНИЕ!!!

При покупкѣ надо непремѣнно сдѣлать за тѣмъ, чтобы у горлышка флакона была бы привѣшена парижская золотая медаль. Кроме того непремѣнно долженъ быть приложенъ аттестатъ изобрѣтателя С. А. Кашина. Все остальное безъ медали и безъ аттестата поддѣлки.

Базаръ Марокъ, С.-Петербургъ, Невскій пр., 20, кв. 8.

7000 рублей тому

кто докажетъ мнѣ, что существуетъ средство, исцѣляющее быстрее и успѣшнѣе

ЭКЗЕМУ, ЛИШАИ, ЯЗВЫ, СЫПЬ, ПРЫЩИ, ОЖОГИ и т. п.

чѣмъ **ЗАМѢЧАТЕЛЬНОЕ** средство **ЛАИНЪ-Ростень!**

Зудъ и БОЛЬ проходятъ почти моментально.

Цѣна 1 р. 50 к. С. Ростень. С.-Петербургъ, Казанская ул., 26/1. Высылаю налож. платежомъ согласно почтового тарифа.

Поступило въ продажу чудно: **МЫЛО ЛАИНЪ-Ростень** отъ недостатковъ кожи. Кусокъ 75 к., 1/2 джж. 4 р., и пудра **ЛАИНЪ-Ростень. Коробка 1 р.** Имѣется въ аптекар. магазинахъ и аптекахъ.

№ 26285



XXXVIII г.

ПОЛИТИКИ И СОВРЕМЕННОЙ ЖИЗНИ.

г. XXXVIII

№ 19

Выходитъ еженедѣльно (52 № въ годъ), съ приложеніемъ 40 книгъ „Сборника“, содерж. соч. **К. М. СТАНЮКОВИЧА** и **гр. А. Н. ТОЛСТОГО**, 12 книгъ Литературныхъ и популярно-научныхъ приложеній, 12 №№ „Парижскихъ модъ“ и 12 листовъ чертежей и выкроекъ.

1907

Выданъ 12-го мая 1907 г.

Подписная цѣна съ достав. и перес. на 1/2 года 4 р., на 1/4 года 2 р.

Цѣна этого №—15 к., съ перес. 20 к.

Къ этому № прилагается: „Полнаго собранія сочиненій **К. М. Станюковича**“ книга **20**.

ОТКРЫТА ПОДПИСКА НА „НИВУ“ 1907 г. Съ приложеніемъ **40 книгъ** „СБОРНИКА НИВЫ“, содержащихъ: полное собраніе сочиненій въ 10 книгахъ и остальные 30 книгъ полн. собр. сочиненій

гр. АЛЕКСѢЯ ТОЛСТОГО

К. М. СТАНЮКОВИЧА.

Безъ достав-
ки въ Петер-
бургъ . . .

6 р. 50 н.

Безъ доставки въ
МОСКВѢ въ конторѣ
Н. И. ПЕЧКОВСКОЙ,
Петровскія ялин.

7 р. 25 н.

Безъ доставки въ
ОДЕССѢ въ кн. маг.
„ОБРАЗОВАНИЕ“,
Рышельевская, 12.

7 р. 50 н.

Съ достав-
кою въ Пе-
тербургъ . . .

7 р. 50 н.

Съ пересылкою
во всѣ мѣстности
Россіи . . .

8 р.

За
гра-
ницу. **12 р.**

Для гг. новыхъ подписчиковъ, желающихъ получить при „Нивѣ“ 1907 г. со всеми вышеозначенными приложеніями еще первыя 10 книгъ соч. **К. М. Станюковича**, приложенныя къ „Нивѣ“ въ 1906 г.,—подписная цѣна съ перес. во всѣ мѣста Россіи 10 р. за годъ, или по 1/4 г., за первую 1/4 г. 4 р. и за остальные по 2 р.



Бетховень. Картина Г. Темпля, авт. «Нивы».

„Чемпіонъ міра“.

Повѣсть Н. Н. Брешко-Брешковскаго.

(Продолженіе).

Леммерманъ вытерся теплой водой, одѣлся и покинулъ театръ. На бульварѣ онъ сѣлъ въ извозчичій фіакръ и на вопросъ жирнаго коше,—куда?—разсѣянно сказалъ:

— Площадь Согласія...

Важно и строго поднималась къ темнымъ небесамъ исполинская игла обелиска. Ночное дыханіе осенняго вѣтерка не освѣжало стараго борца. Наоборотъ, ему было жарко. Онъ поѣхалъ къ Этуали,—все равно куда,—и поздней ночью вернулся въ отель на улицѣ Лафайетъ, гдѣ жилъ вмѣстѣ съ Антекомъ. Утромъ Леммерманъ всталъ, не выспавшись, мрачный. По обыкновенію Антекъ пришелъ къ нему,—ихъ раздѣляла стѣна,—пить кофе.

— Зачѣмъ ты это сдѣлалъ?...

— Чтò?—старался не смотрѣть на него ученикъ.

Леммерманъ ударилъ кулакомъ по столу. Запрыгала съ дребезжаньемъ посуда.

— Это глупо! Кого ты думаешь обмануть! Зачѣмъ ты поддался мнѣ?

— И не думалъ, честное слово...

— Хорошее твое честное слово!

— Виноватъ ли я, что вы сломали мой мостъ...—пожалъ Антекъ плечами.

Леммерманъ дѣланнымъ засмѣялся.

— Я сломалъ его мостъ! Ты забылъ, какъ въ прошломъ году въ миланскомъ Эденѣ твой мостъ выдержалъ двѣнадцатипудовую тушу Нурли. А этотъ турокъ посылить меня. Мнѣ ли не знать!.. Кто тебя научилъ ихъ дѣлать? Или, ты думаешь, я такъ постарѣлся и поглупѣлъ, что меня можно провести... Удивляюсь, — дура-публика не замѣтила!.. А теперь выслушай меня. Со вчерашняго дня я не выступаю больше, баста! Давно пора, но лучше поздно... Инвалидъ я...

Голосъ Леммермана дрогнулъ...

У Антека сжалось сердце. Ему было досадно и неприятно, зачѣмъ онъ сильнѣй своего учителя.

— Грѣхъ вамъ записываться въ инвалиды. Давно ли на моихъ глазахъ вы бросали такихъ борцовъ, какъ Понсъ и Петерсенъ?..

Леммерманъ вздохнулъ.

— Да... Понсъ и Петерсенъ... За то, что ты меня теперь утѣшаешь, милый мальчикъ, я тебѣ очень признателенъ... Но... вотъ мое рѣшеніе! Съ тобой вмѣстѣ я пробуду еще около года, какъ разъ до слѣдующаго чемпионата. Получишь чемпиона міра, я на другой же день уѣду куда нибудь въ Амальфи, куплю себѣ виллу на берегу моря и буду жить тихо, мирно. Буду купаться. А ты—завоевывай жизнь самостоятельно. Пора! Нельзя же весь вѣкъ на помочахъ! Ну, иди сюда, обниму...—На глазахъ Леммермана блестяли слезы.—Жалости въ тебѣ много... Вчера меня, старика, пожалѣлъ, завтра кого-нибудь другого... Борець не смѣетъ быть жалостливъ; онъ долженъ быть такимъ же каменнымъ, безошаднымъ, какъ и его мускулы. Должна быть полная солидарность: жизнь и арена должны идти рука объ руку—тогда только полный успѣхъ...

IX.

Лѣтній театръ „Веселый Смѣхъ“ никогда не процвѣталъ, и потому, главнымъ образомъ, что мало въ немъ было лѣтняго и веселаго. Петербуржець любитъ садъ загородный, чтобъ получить удовольствіе въ самой прогулкѣ. А сюда вы попадаете прямо съ одной изъ центральныхъ улицъ. Это даже не садъ, а такъ, недоразумѣніе какое-то. Нѣсколько тощихъ деревьевъ; единственная, усыпанная пескомъ дорожка. Тиръ съ фигурами для стрѣльбы, но никто не стрѣляетъ. Попадай не попадай—механизмъ давно испорченъ. Крохотный, сколоченный изъ досокъ

сарайчикъ съ моментальной фотографіей, буфетъ и открытый театръ. Вотъ данныя, на основаніи которыхъ учрежденіе „Веселый Смѣхъ“ называлось садомъ.

Въ театрѣ шли оперетки, водевили, фарсы. Публика въ количествѣ весьма скромномъ сиротливо бродила по „саду“. Партеръ представлялъ аравійскую пустыню. Одинокіе зрители чувствовали себя какъ одержимые боязнью пространства. Отъ бездарной игры бездарныхъ артистовъ не смѣяться веселымъ смѣхомъ хотѣлось, а плакать... Унылыя, вытянутыя лица...

И такъ съ каждымъ годомъ прогорало это несчастное учрежденіе и прогорѣло бы совсѣмъ, еслибъ не явилась на помощь и не спасла его отъ смерти „борьба“. Все какъ по волшебству измѣнилось!

У освѣщеннаго электрическими лампіонами входа появились цѣлыя вереницы каретъ, ландо, эгоистокъ. Садъ наполнялся пестрой публикой, наполнялся въ буквальномъ значеніи слова. Протиснуться трудно было въ этой сплоской толпѣ.

Собирался весь Петербургъ, начиная съ верховъ и кончая низами. На увлеченіи борьбою сошлись всѣ классы общества. Съ одинаковымъ интересомъ и азартомъ слѣдили за ней и говорили о ней и титулованный гвардеецъ-кавалеристъ, и дама общества, гимназистъ, кокотка, парикмахерскій подмастерье и хулиганъ. Но самые завзятые поклонники борьбы—мелкіе буржуа, лавочники. Жизнь тускла, прозаична. Кругозоръ убогъ, узокъ и безсилень реагируютъ на зрѣлища высшего порядка. А здѣсь... здѣсь, съ затаившимся дыханіемъ, они восхищались чужой силой, удалью. Быть-можетъ, на минуту казалось имъ, что и они сами—отважные, сильные. На время они забывали и свой прилавокъ и всю свою жизнь—одинъ непрерывный рядъ копеечныхъ интересовъ...

Всѣ мѣста, ложи нарасхватъ разбирались еще утромъ.

Такъ-называемая „стоячая“ публика спозаранку, лишь только открывался садъ, спѣшила завоевать себѣ мѣстечко у зубчатой деревянной ограды театра. Почтенные отцы семействъ являлись съ небольшими, завернутыми въ бумагу ящичками. Стоя на такомъ ящикѣ, удобнѣй смотрѣть борьбу черезъ головы облѣпившихъ ограду счастливицевъ.

Сначала шелъ спектакль. Въ самые комическіе моменты, когда герои какого-нибудь пошлѣйшаго фарса мазали другъ друга сметаной или садились на чужіе цилиндры,—„стоячая“ публика орала безъ всякой церемоніи:

— Довольно... довольно... Пора борьбу начинать!..

Официально борьба начиналась въ одиннадцать. Къ великому удовольствію нетерпѣливой публики, опустившейся занавѣсъ поглощаль наконецъ виконтовъ и маркизовъ въ клѣтчатыхъ, вымазанныхъ сметаной панталонахъ.

Рабочіе уносили декораціи, обстановку послѣдняго акта, и помостъ засыпался слоемъ кудрявыхъ стружекъ. Сверху натягивали зеленое сукно, спѣшно прибывая гвоздями. Веревоchnый барьеръ опоясывалъ арену въ видѣ трапеціи. За барьеромъ—полукругъ стульевъ для представителей печати. Въ глубинѣ сцены, посредникъ, за письменнымъ столомъ—судьи и члены жури.

Когда все было готово, помощникъ режиссера, высокій длинный брюнетъ въ широкомъ пальто-колоколѣ, отдавалъ приказаніе:

— Зовите борцовъ!..

И голосъ его при этомъ былъ такой озабоченный, дѣловой, какъ если-бъ онъ кричалъ:—„пожарныхъ сюда!“

Застегивая на ходу трико, борцы сбивались въ кучу въ боковой кулисѣ. Военный оркестръ игралъ маршь. Поднимали занавѣсъ.

Въ ногу, одинъ за другимъ борцы, человекъ двѣнадцать, маршировали передъ публикой, выстраивались шеренгой. Юноша въ пиджачкѣ и съ капулемъ подходилъ къ рампѣ и отчетливо, громко, въ пятидесятый разъ повторялъ то, что каждый изъ посѣщающихъ садъ мальчишекъ давно уже зналъ наизусть:

— Въ настоящій международный чемпионатъ французской борьбы подъ предѣдательствомъ профессора атлетики Якушкевича входятъ слѣдующія лица: борець тяжелаго вѣса Самсонъ (Галиція), чемпионъ міра Лойко (Россія), чемпионъ міра Тампіо (Финляндія), чемпионъ міра Бокеруа (Франція), чемпионъ Африки—Омаръ, Лоранъ (Бельгія), Воробьевъ (Россія), чемпионъ міра Бергъ (Финляндія) и т. д.

Каждый поименованный выходилъ впередъ, кланялся,— кто неуклюже, кто просто корректно, Лоранъ и Тампіо съ кокетливой граціей... По-своему, съ какой-то милой дикарской ухваткой вприпрыжку, кланялся любимецъ „стоячей“ публики, бронзовый мавръ Омаръ. Тампіо, Лоранъ—любимцы дамскіе. Имъ подносили букеты, конфеты, драгоценности. Даже пѣвцовъ не чествовали подобными оваціями, какъ этихъ представителей мускульной силы и ловкости. Тѣло и мышцы вліяютъ непосредственнѣе, примитивнѣе, чѣмъ голосъ...

Начинается борьба... Публика входитъ въ тѣсное общеніе со сценой. Она слѣдитъ за борцами, опекаетъ, хвалитъ ихъ, порицаетъ, ревниво контролируетъ законность приемовъ... Слышится сплошь да рядомъ:

— Ногу прочь, ногу...

— За горло нельзя... нельзя за горло...

Влетаетъ и патентованнымъ фаворитамъ:

— Тампіо, не нахальничать!

— Тампіо лежалъ...

А Тампіо развязно со сцены:

— Я уже два раза лежалъ...

Но положить этого борца, который въ зеленомъ трико и въ зеленыхъ башмакахъ напоминаетъ скользкую увертливую ящерицу,—очень трудно.

Тампіо щеголь. Почти каждый вечеръ—другое трико. То красное, блѣдно-розовое, оранжевое, то зеленое, синее. Внѣ сцены—английскій костюмъ, желтый котелокъ съ широкой лентой. Говорили, что у него тысячъ двѣсти денегъ, что его содержитъ богатая старуха.

Сложенный какъ греческій богъ, Тампіо не могъ похвастать красивой головой. Большой ротъ, бѣлые волосы, бѣлыя брови. Онъ отличался дьявольскимъ профессиональнымъ честолюбіемъ. Когда не уступавшій ему въ ловкости Омаръ положилъ его самымъ добросовѣстнымъ образомъ, онъ не хотѣлъ признать себя побѣжденнымъ, взывалъ къ справедливости жури, клялся, что поскользнулась нога... Успѣхъ портилъ его, дѣлая самолюбленнымъ, капризнымъ.

Лойко пріѣхалъ въ Петербургъ къ срединѣ чемпионата и бороться на призъ не имѣлъ права. Но это нисколько не огорчало его.

Вмѣстѣ съ крупнымъ денежнымъ призомъ онъ мѣсяцъ назадъ получилъ въ Парижѣ чемпионъ міра. „Веселый Смѣхъ“—и публика и борцы—встрѣтили его съ любопытствомъ. Въ двадцать шесть лѣтъ онъ имѣлъ европейскую извѣстность и репутацію сильнаго, первокласснаго борца. Въ холодныхъ сѣрыхъ бѣгающихъ глазахъ Тампіо особенной радости никто не прочелъ; скорѣй безпокойство. Въ этомъ гастролерѣ онъ видѣлъ соперника изъ опасныхъ. Близкій дирекція человекъ, Тампіо насколько возможно оттягивалъ свой выходъ съ Лойко. Хотѣлъ сперва изучить его приемы и технику на борьбѣ съ другими.

Для дебюта Лойка выпустили съ австрийцемъ Самсономъ—настоящимъ „борцомъ тяжелаго вѣса“. Короткій, толстый, безъ намека на шею, австріецъ славился глупостью и страшной силой рукъ. Онъ ломалъ подковы, пятаки, обматывался цѣпями и разрывалъ ихъ напряженіемъ чудовищныхъ мускуловъ.

Атлетъ съ внѣшностью гориллы, онъ былъ твердо увѣжденъ въ своей неотразимости. Всегда надушенный, всегда въ петличкѣ роза. Подвитые усы. Короткія, вмѣсто ногъ, тумбы онъ обтягивалъ тонкимъ нѣжно-тѣлеснымъ трико. Полуобнаженная грудь, мясистая какъ у женщинъ. Башмаки съ фестончиками. Прыгая по сценѣ съ легкостью дикаго кабана, онъ вызывалъ гомерическій хохоть. И, чтобъ смѣялись больше, онъ прыгалъ еще неуклюжѣе, еще нелѣпѣе.

Врядъ ли кто зналъ его настоящую фамилію. На афишахъ писали—Самсонъ, товарищи звали Францемъ. Бѣда, если Францъ „захватывалъ“ руки противника: онъ сжималъ ихъ такими тисками, что хрустѣли кости. Въ борьбѣ съ нимъ Тампіо пряталъ свои руки за спину. Пустившись на хитрость, онъ внезапно опрокидывалъ Франца какимъ-нибудь смѣлымъ приемомъ.

И потѣшался же надъ нимъ Тампіо! Борется Францъ съ кѣмъ-нибудь,—Тампіо непремѣнно стоитъ въ кулисахъ, но съ расчетомъ, чтобъ видѣла его публика. Онъ рисовался картинными позами, драпируясь въ накинутый поверхъ трико мохнатый плащъ—простыню съ капюшномъ. Изъ полутемной зрительной залы радовались ему тоненькіе пискливые голоса:

— Тампіо, Тампіо!..

Францъ былъ настолько глупъ и несообразителенъ, что никогда не зналъ въ точности, — онъ положилъ противника, или его положили? И за рѣшеніемъ этихъ сомнѣній подбѣгалъ къ своему демону-искусителю, Тампіо:

— Я?!—спрашивалъ онъ, тяжело дыша и тыча пальцемъ въ мясистую грудь.

— Нѣтъ, Францъ, ты его положилъ!—издѣвался Тампіо.

Самсонъ устремлялся къ судейскому столу. Тамъ обясняли ему въ чемъ дѣло, но это нисколько не подрывало его довѣрія. И въ слѣдующій разъ онъ опять подбѣгалъ къ Тампіо, похожему въ своемъ плащѣ на бѣлокурога бедуина:

— Я?!..

X.

Юноша къ капулемъ и колокольчикомъ въ рукѣ, остановившись посрединѣ сцены, взглянулъ съ пригласительнымъ жестомъ влѣво и громко вызвалъ: „Антуанъ Лойко!“ Взглянувъ направо, онъ тише, не такъ торжественно сказалъ: „Самсонъ!“

Предъ публикой одновременно вышли Геркулесъ и горилла. Антекъ былъ встрѣченъ оглушительными аплодисментами. Францъ принялъ ихъ на свой счетъ и, сіяющій, раскланялся.

Борцы стали въ позицію. Согнувшись, точно прицѣливаясь головой Антеку въ грудь, Францъ занялся уловленіемъ его рукъ. Въ кулисахъ остальные борцы, улыбаясь (когда подвизается Самсонъ, не улыбаясь нельзя), слѣдили за этой схваткой. На этотъ разъ, конечно, интересовалъ ихъ Антекъ... Онъ умышленно прогнулъ Францу обѣ руки. Самсонъ ущемилъ ихъ своими рычагами съ выраженіемъ чрезвычайнаго удовольствія: „Вотъ я тебѣ покажу, моль, себя!“

Антекъ разрѣшилъ ему позабавиться, освободилъ одну руку, другую и, не давая опомниться, ударилъ его ладонью по затылку,—шеи у Франца не было. Самсонъ отлетѣлъ и упалъ на четвереньки. Такъ не бросай его еще никто. Борцы—зрители переглянулись. „Стоячал“ публика ревла:

— Бра-во, Лойко, бра-во!..

Антекъ не спѣшилъ воспользоваться „скамейкой“ противника и атаковать его. „Зачѣмъ, и безъ этого справлюсь!“—говорилъ онъ всей своей спокойной и гордой фигурой.

Разсвирѣпѣвшій Самсонъ ринулся къ Антеку—обнять его на передній поясъ и, стиснувъ до крушенія реберъ, грохнуть о-земь. Францъ неосторожно вытянулъ впередъ лѣвую руку. Антекъ—это было мгновеніе—схватилъ ее у локтя и, повернувшись къ Самсону спиной, поднялъ его



Въ полѣ. Картина Л. Трунова («Конкурсная Выставка 1906 г.» в Академии Художествъ, в С.-Петербурѣ), авт. «Нивы».



Весной. Картина В. И. Навозова (XXV Юбилейная Выставка Русских Акварелистовъ 1907 г. въ С.-Петербургѣ), арт. «Нилы».

и, падая, увлекъ за собою. Францъ безпомощно барахтался на полу...

— Францъ, мосьт, мосьт!—глумился надъ нимъ Тампио—ибо какой же могъ едѣлать мосьт грузный, коротконогий Самсонъ?

Надъ ухомъ Антека прозвенѣлъ колокольчикъ. Онъ всталъ, отпуская взбѣшеннаго краснаго Франца... Молодой человекъ съ капулемъ раздѣльно и ясно отчеканилъ у суфлерской будки:

— Лойко побѣдилъ Самсона въ одну минуту девятнадцать секундъ...

А Францъ домогался у Тампио:

— Я?!.. Я?!..

— Онъ!—указалъ Тампио на побѣдителя, который подъ громъ рукоплесканій, словно подъ тяжестью ихъ, склонилъ свою красивую улыбающуюся голову...

Францъ подошелъ къ судьямъ и ударилъ своимъ молотомъ-кулакомъ по столу. Опомнившись, онъ поспѣшилъ къ рампѣ, — кому же могутъ аллодировать, какъ не ему?

— Францъ, проси реваншъ!—науськивалъ его Тампио.

Самсонъ появился вновь предъ судьями:

— Я требую реваншъ изъ гаспидинъ Лайкъ!..

Дальнѣйшая борьба не интересовала Тампио. Самъ онъ былъ свободенъ въ этотъ вечеръ; онъ спустился по лѣсенкѣ и узкимъ коридоромъ прошелъ въ уборную; тамъ уже сидѣлъ, подбоченившись и отдуваясь, Самсонъ.

— Вотъ, проше пана, я же тебѣ подсказывалъ, Францъ, отчего ты не сдѣлалъ моста? А здорово онъ тебя хватилъ!..

Францъ насупился и сжалъ кулаки:

— Я его побью!

— За что?..

— А такъ...

Тампио тщательно вытирался губкой съ туалетной водой.

— У меня свиданіе...—глядѣлъ онъ въ зеркало.

Вошелъ Антекъ въ бѣлой фуфайкѣ (атлеты надѣваютъ фуфайку тотчасъ же послѣ борьбы во избѣжаніе простуды).

— Ну что, проше пана?.. Я въ восторгѣ отъ вашего великолѣпнаго *tour de bras*...

Францъ кидаль исподлобья свирѣпыя взгляды на Лойко. Не за побѣду, — Самсона многіе побѣждали, — а за то, что Антекъ его, Франца, патентованнаго силача, бросилъ какъ щенка на полъ.

— Гдѣ теперь Леммерманъ, проше пана? — спросилъ Тампио, повязывая галстухъ и втыкая бриллиантовую булавку.

— Уѣхалъ на югъ Италиі, будетъ тамъ жить. Купилъ себѣ небольшую виллу въ Амальфи...

— Скопилъ... Хорошій борець былъ когда-то. Скажите, правда это, проше пана, что вы ему поддались въ Олимпіи?.. Кто-то мнѣ говорилъ... чуть ли не Юсуфъ.

— Нѣтъ, неправда.

— Пусть будетъ неправда. Ужинаемъ сегодня, что?

— Я вообще не ужинаю.

— Видачь ученика Леммермана—его теорія... Плюньте, проше пана... Леммерманъ—борецъ старой школы. Вотъ онъ не ужиналъ никогда, а я его положилъ два раза—одинъ въ Варшавѣ, другой въ Будапештѣ...

Тампио не нравился Антеку, но у него не хватило воли уклониться отъ совмѣстнаго ужина.

На верандѣ, подъ ноющую музыку румынъ, они пили шампанское. Ежеминутно повторяя „проше пана“, Тампио рассказывалъ Антеку о своихъ побѣдахъ на подмосткахъ и въ жизни.

Антекъ ушелъ изъ сада—уже свѣтало. Онъ вспомнилъ Леммермана,—ему было стыдно и за этотъ ужинъ до трехъ часовъ, и за шампанское, которое съ непривычки ударило въ голову.

XI.

Больше другихъ борцовъ нравился Антеку алжирецъ Омаръ и студентъ Воробьевъ. Омаръ, несмотря на свою

горячую африканскую кровь, отличался въ борьбѣ удивительной мягкостью; и весь онъ былъ такой пластичный, словно вылитый изъ одного куска бронзы. Гибкая фигура,—мускулы не проступали сквозь темную, блестящую кожу,—не говорила вовсе, что онъ атлетъ. А межъ тѣмъ Омаръ былъ очень силенъ отъ природы; этимъ и объяснялась его неутомимость. Короткіе курчавые волосы, съ горбинкой носъ, яркіе бѣлки, сверкающіе зубы. Подобно Антеку, онъ въ самыхъ опасныхъ положеніяхъ улыбался кроткой и дѣтской улыбкой. Въ своихъ атакахъ Омаръ по эластичности, гибкости напоминалъ пантеру. Онъ побѣждалъ не техникой, не приѣмами, которыхъ у него не было, а темпераментомъ дикаря, ловкостью человека пустыни.

Замѣчательное, для атлета прямо бездѣнное было у него дыханіе. Онъ могъ дышать не ртомъ и носомъ, а боками. Рѣдкое свойство двухъ-трехъ величайшихъ пѣвцовъ. У него былъ „коронный“ приѣмъ, гибельный для всякаго другого, но только не для Омара. Противникъ стоитъ надъ нимъ, соображая, какъ бы „положить его со скамейки“, а онъ, приподнявшись на локтѣ и лежа на одномъ бедрѣ, поворачивается къ нему и смотритъ въ лицо вызывающимъ взглядомъ. Кажется, только тронуть слегка Омара, сейчасъ же и опрокинется на обѣ лопатки, но даже Францъ не могъ прижать его къ ковру такимъ образомъ... Омаръ превращался въ изваяніе.

Когда онъ побѣдилъ Тампио, публика устроила ему рѣдкую овацію. Толпа дожидалась его... Онъ вышелъ, такой живописный въ своей алой фескѣ и кофейныхъ широкихъ шальварахъ. Десятки рукъ схватили его и черезъ весь садъ понесли съ триумфомъ. Растроганный Омаръ говорилъ по-французски не понимавшимъ его приказчикамъ, что эта овація останется у него въ памяти на всю жизнь... Правда, воспользовавшись суматохой, хулиганы стянули у него золотые часы и кошелекъ съ двумястами рублями. Но темнокожаго триумфатора не особенно огорчила эта пропажа.

Кто былъ атлетъ типичный—это Воробьевъ. Пропорціонально сложенный, онъ весь цѣликомъ состоялъ изъ однѣхъ мышцъ. По всему его тѣлу каменными желваками вздымались и громоздились мускулы. Но борець онъ былъ не изъ важныхъ—грубоватый, скоро выдыхался и уставалъ. Изуродованное ухо его напоминало вареникъ. Борцы съ искалѣченными ушами—не рѣдкость. Зажметъ какой-нибудь Самсонъ локтемъ голову—извольте вырвать ее! Въ результатъ—поломка хрящей. У другихъ есть манера, — и Тампио грѣшилъ этимъ, — перетиратъ межъ ладонями уши противника. А запретить нельзя, ибо въ правилахъ французской борьбы ничего не говорится объ этомъ.

Утромъ и днемъ, какъ въ клубъ, приходили борцы въ „свой“ садъ. Артисты репетировали какой-нибудь фарсъ, а они сидѣли въ конторѣ, въ буфетѣ, прогуливались.

Антекъ завтракалъ на верандѣ. Съ полутемной сцены доносились голоса актеровъ. Театръ, нарядный при вечернемъ освѣщеніи, теперь, въ солнечный день, казался вылинявшимъ сараемъ.

Мимо веранды проходилъ Воробьевъ, небрежно одѣтый и въ темной ночной сорочкѣ. Окликнутый Антекомъ, онъ подѣлалъ къ нему.

— Не угодно ли чего-нибудь?

— Спасибо, ничего не хочется... вотъ развѣ чаю стаканъ... Ну, какъ же вы себя чувствуете, Антонъ Игнатьевичъ?—съ откровеннымъ восхищеніемъ смотрѣлъ Воробьевъ на Антека.—Знаете, какъ я прозвалъ васъ королемъ борцовъ, ей-Богу!

— Уже и королемъ?

— Вотъ вы всего недѣлю здѣсь... Выступали четыре раза... Ну, Самсонъ не въ счетъ, такой неуклюжей скотины я и не встрѣчалъ! Возьмемъ Бокеруа—борецъ хоррошій, опытный, силица! А вы въ четырнадцать минутъ... Я же видѣлъ, какъ вы его обратнымъ поясомъ взяли...

А когда вы мостъ Лорана сломали—все такъ и ахнули! Лучшаго какъ Лоранъ „мостовика“ нѣтъ... Боже мой милостивый, какъ онъ тогда осатанѣлъ отъ злости,—если бы только видѣли! У насъ другая уборная—ругался, швырнуть мое трико и давай головой о стѣну биться.

— Большое самолюбіе,—пожалъ плечами Антекъ.

— Видите—французишка избалованный! Хочется ему всегда показать себя передъ бабами, а тутъ вы ему опомниться не дали...

— Роскошный будетъ борець!

— Кто, Лоранъ? О, да... Вы-жъ подумайте—всего двадцать два года хлопцу...

Одѣтъ Антекъ былъ съ простой и скромной изысканностью, что дается путемъ долгихъ скитаній за границей. Рядомъ съ нимъ Воробьевъ производилъ впечатлѣніе богатыря-мастерового. Не только дешевенькая пиджачная пара, но даже самое элегантно европейское платье не могло идти къ этой живой глыбѣ мускуловъ. За то полуголый, въ звѣриной шкурѣ, онъ былъ бы великолѣпнѣйшимъ германскимъ варваромъ!

Антекъ все больше располагался къ Воробьеву. Въ немъ онъ не видѣлъ характерныхъ качествъ истаго борца: лукавства, зависти, желанія поэксплоатировать богатую женщину. Недаромъ же Воробьевъ былъ вѣчнымъ студентомъ.

— Вы заключили контрактъ?—полюбопытствовалъ Воробьевъ, залпомъ допивая чай.

— Заключилъ, а что?

— Всяко бываетъ... Въ провинціи, вотъ гдѣ надо быть на чеку! Денежки впередъ пожалуйста—передъ выходомъ... Два года назадъ меня закинуло въ Бахмутъ. Сижу безъ денегъ. Пріѣзжаетъ циркъ, паршивенькій, ледяной, одна лошадь, въ самый разъ ее на круподерню, два пони... а дѣлъ никакихъ!.. Смекнулъ хозяинъ,—силача надо... Шахтеровъ тамъ тысячи,—силачей страсть любить! Ко мнѣ обращается: „Хотите силачемъ на три выхода?“—Хочу... По пятидесяти цѣлковыхъ! „А если сбора не будетъ?“—Тогда гроша не возьму. „Ну, по рукамъ“.—Что же у васъ есть,—спрашиваю,—гири есть? „Нѣтъ“.—Достаньте тогда вагонныхъ колесъ... Объявилъ онъ меня на афишахъ большими буквами... Публики, рабочихъ видимо-невидимо! Поднималъ я эти колеса и стоя и лежа,—успѣлъ полный, сборъ тоже. Я къ хозяину: пожалуйста мои пятьдесятъ карбованцевъ! „Касса не подсчитана—завтра“. На завтра то же самое. На третій день мой бенефисъ, а я еще ни копейки не получилъ... Ну, думаю, стой же! Отъ публики циркъ трещить—полюбили меня! Поднималъ я эти колеса и еще трехъ быковъ,—здоровенные степные быки,—за рога на землю положилъ. Публика сатанѣтъ! Далъ я затихнуть и говорю: „Почтениѣйшая публика, приглашенъ я сюда на такихъ-то и такихъ условіяхъ, а денегъ еще не получилъ и, вѣрно, не получу... Рѣшился прибѣгнуть къ вашему воздѣйствію“. Какъ поднимется гвалтъ, какъ поднимется крикъ! „Мошенникъ! Сейчасъ же отдать!.. При насъ!.. Циркъ разнесемъ!“ Дѣлать нечего, выносить онъ мнѣ полтора цѣлковыхъ. Трясется отъ злости... „А еще студентъ“,—говоритъ. Что вы на это скажете?..

— Я бы не могъ такъ,—плюнулъ бы...

— Съ какой стати!—возмутился Воробьевъ.—Свою трудовую копейку да не получить! Чтобъ какой-то жуликъ ѣздилъ на васъ...

Вдали проходилъ мимо Тампіо съ высокимъ Лораномъ. Тампіо размахивалъ руками, желтый котелокъ его съѣхалъ на затылокъ.

Лоранъ, у котораго былъ нѣжный профиль юнаго Аполлона, соглашался съ Тампіо въ чемъ-то.

— Вѣрно, какую-нибудь бабу обставляютъ вмѣстѣ,—замѣтилъ Воробьевъ.—Кстати, когда-жъ вы съ нимъ... съ Тампіо?

— Не знаю,—дѣло хозяйское...

— То-то и оно!.. Тампіо, говорятъ, одинъ изъ хозяевъ...

Янушкевичъ для отвода глазъ... Онъ васъ боится, все выжидаетъ... Попомните, не-сегодня-завтра публика начнетъ требовать. Ходишь по саду и слышишь: „А когда же Лойко и Тампіо?“ Увидите, будутъ скандалить...

Дѣйствительно, вечеромъ, когда молодой человекъ съ капулемъ повторялъ въ пятьдесятъ седьмой разъ:

— Настоящій международный чемпионать...

„Стоячая“ публика не дала ему продолжать:

— Это мы и безъ тебя знаемъ! Тампіо—Лойко когда же? Пора... Тампіо труситъ!..

Тампіо, съ игривой галантною державпій букетъ,—подношеніе одной изъ поклонницъ,—сдѣлался вдругъ такимъ же краснымъ, какъ его огненное демонское трико.

— Завтра же!.. Я требую завтра!—прыгнулъ онъ пантерой къ судейскому столу.

Но программа ближайшихъ дней была уже намѣчена, и выходъ Антека съ Тампіо обѣщали въ самомъ ближайшемъ будущемъ.

Объявили публикѣ—она успокоилась...

XII.

...Въ первой парѣ вышли Антекъ и Бокеруа, невысокій, плечистый, начинающій полиѣтъ бронетъ. Въ жизни сорокалѣтній марселецъ былъ добродушнѣйшій буржуазьянинъ. Каждый день патриархально гулялъ съ женой, почтенной усатой дамой, и съ дочерью, которую онъ водилъ за руку. Но на сценѣ—превращался въ звѣря. Онъ закипалъ желаніемъ во что бы то ни стало сокрушить противника. Не самолюбіе играло здѣсь роль, нѣтъ, а чисто-французская жадность: чѣмъ меньше будетъ у него поражений, тѣмъ большій получить онъ призъ.

Они сходились... Не успѣлъ еще Антекъ довѣрчиво протянуть ему руку, марселецъ, съ неподозрѣваемой въ немъ стремительной ловкостью, предательски охватилъ его прямымъ поясомъ... Раздалось шиканье, кто-то свистнулъ въ ключъ.

Антекъ устоялъ... Сжимая руки француза, онъ заставилъ его разомкнуть пальцы. Взбѣшенный неудачей и свистками, Бокеруа бросился опрокинуть Антека зажимомъ головы, но промахнулся и попалъ „на скамейку“ самъ.

Черезъ минуту Антекъ уже очутился подъ нимъ. Звѣрски закусивъ губу, марселецъ сталъ его мучить, ломать пальцы, давить горло, затрудняя дыханіе. Опять свистки, опять шиканье... Бокеруа съ натуги пыхтѣлъ, рябое лицо искажалось гримасами. Онъ подбадривалъ себя глухими восклицаніями: „ххаа, ххаа!“—недаромъ въ молодости онъ былъ кузнецомъ.

Антекъ сдѣлалъ отчаянное усиліе и, поднимая француза на себѣ, выпрямился вдругъ какъ стальная пружина. Бокеруа съ глухимъ грохотомъ шлепнулся на коверъ. Непривязъ къ нему и обаяніе силы Антека вызвали взрывъ аплодисментовъ.

Бокеруа быстро поползъ къ рампѣ. Антекъ упалъ на него всей тяжестью.

Звонкомъ прервалъ борьбу: первыя схватки встрѣчающихся вновь борцовъ—только двадцатиминутныя, вторыя безсрочныя, до результата.

Обливающійся потомъ, бормоча проклятія, ушелъ Бокеруа походкой исполнившаго свой долгъ черноработаго. Антекъ же въ фуфайкѣ наблюдалъ изъ боковой кулисы безсрочную схватку Самсона съ Лораномъ.

У самыхъ стульевъ газетныхъ сотрудниковъ—Тампіо, въ своемъ плащѣ-простынѣ, красовался бѣлокуримъ бѣдуномъ.

— Будетъ номеръ!—подмигивалъ онъ.

Антекъ почувствовалъ на себѣ пристальный взглядъ... Теперь только замѣтилъ онъ рядомъ съ собой молодую миниатюрную женщину. Продолговатое блѣдное лицо. И потому, что оно было блѣдное, крупные темные глаза казались еще больше. Тонкій носъ съ горбинкой, тонкія



Туда, гдѣ нѣтъ печали... Скульптура Ст. Вальтера, авт. «Нивы».

губы маленькаго рта. Одѣта она была простенько, дешево, но со вкусомъ.

Что было дѣйствительно эффектного въ ней — это волосы, такіе роскошные—казалось, разсыпья они, вся хрупкая фигурка утонетъ... Бѣлая соломенная шляпа „канотье“ съ прямыми короткими полями подчеркивала ихъ пышность.

Это была „инженюшка“ Марусина. Играла она вертявыхъ субретокъ. Моменты, когда ей надо было выронить отъ изумленія подносъ или кувшинъ, выходили у нея натурально.

Обволакивая Антека взглядомъ, Марусина сказала ему:

— Противный французъ, этотъ Бокеруа! Если бы могла, то побила бы его! Зачѣмъ онъ вамъ натиралъ шею? Это больно?.. Я такъ хотѣла, такъ хотѣла, чтобы вы его положили!

— Положу въ слѣдующій разъ. Для двадцати минутъ онъ слишкомъ крѣпокъ и опытенъ...

Антекъ былъ тронуть ея участиемъ. Теплое доброжелательное чувство къ этой маленькой женщинѣ охватило его.

— Вы здѣсь играете?—вспомнилъ онъ, что видѣлъ ее въ какомъ-то фарсѣ.

— Играю,—съ ноткой печали отвѣтила Марусина.

— Вамъ, кажется, не по себѣ?

— У меня горе...

Какое горе, она не сказала. А заключалось оно въ томъ, что „любовникъ“ Солнцевъ-Лирскій, обладатель необыкновеннаго лоснящагося цилиндра и нахальныхъ глазъ, вчера утромъ выгналъ ее и къ тому же еще прибилъ. Объясненіе было короткое: „Надоѣла ты мнѣ!“

Носорогъ, атакуемый молодымъ тигромъ,—это шло какъ нельзя болѣе къ Лорану и Францу. Горячій бельгіецъ опомниться не давалъ „борцу тяжелаго вѣса“. Въ своихъ нападеніяхъ, въ томъ, какъ онъ отскакивалъ и какъ владѣлъ руками, Лоранъ подходилъ на метателя диска. И типъ у него былъ юнаго грека времяя Олимпійскихъ игръ.

Попытки Франца соперничать съ нимъ въ проворствѣ вызывали смѣхъ. Отъ его прыжковъ трещалъ помостъ. Лоранъ, подобно азартному игроку, на каждомъ шагѣ рисковалъ, бравировалъ своими неподобными мостами. Францъ обрушивался на нихъ всей своей девятипудовой тяжестью, но безуспѣшно.

— Францъ, двойной мостъ!—подсказывалъ Тампо.

Колокольчикъ возвѣстилъ минутный перерывъ. Самсонъ по обыкновенію важно раскланивался, убѣжденный, что аплодируютъ ему—не Лорану.

Солдатъ-музыкантъ изъ оркестра протянулъ Самсону оригинальное подношеніе: пирамиду изъ трехъ кондитерскихъ пироговъ, большого, средняго и маленькаго, въ бѣлыхъ картонныхъ коробкахъ.

Нужно было видѣть удовольствіе Самсона! А виновникъ подношенія, Тампю, помиралъ со смѣху.

— Боже, до чего онъ глупъ, этотъ Францъ!—воскликнула „ниженюшка“.

Антекъ разсѣянно слѣдилъ за борьбой, его занимала Марусина. Она казалась ему тоскующей одинокой душой, заброшенной въ театральныи омутъ

Послѣ перерыва Францъ сразу очутился въ жалкомъ положеніи. Бельгеецъ бросилъ его на „скамейку“, и онъ еще болѣе напоминалъ носорога. А Лоранъ тѣмъ временемъ обезсиливалъ мускулы его рукъ энергическимъ растираніемъ. Свистки не обезкураживали его. Съ повадкой красавца и баловня, которому позволено все, продолжалъ онъ свой „массажъ“.

Сжалившійся Тампю крикнулъ что-то Самсону по-нѣмецки. Францъ поймалъ руки Лорана подъ мышки, зажалъ ихъ и распластался. Освободиться изъ этихъ тисковъ бельгеецъ не могъ. Напрасно пытался онъ выдернуть руки; оставаться же согбеннымъ, безпомощнымъ надъ неподвижной тушей Самсона, безнаказанно для самолюбія нельзя было. Уже хихикала публика. Но бельгеецъ нашель выходъ—пріемъ хоть и не законный, но весьма остроумный. Разставивъ шире ноги, выпрямляясь и приподнимая такимъ образомъ на зажатыхъ рукахъ Франца, онъ постепенно тащилъ его къ рампѣ. И когда голова Самсона повисла уже надъ оркестромъ,

онъ волей-неволей отпустилъ руки Лорана. Судьи вызвали борцовъ на середину... Но тутъ продолжалось недолго. Отчаяннымъ захватомъ головы Лоранъ опрокинулъ Франца и повалилъ на спину.

— Я?!—допытывался онъ у своего искуителя.

— Францъ, Geschenk, Францъ!—указывалъ ему Тампю на оркестръ.

По направленію выходившаго изъ кулисы Лорана музыкантъ протягивалъ изящную, отбѣланную серебромъ шкатулку.

Францъ ее выхватилъ и ни за что не хотѣлъ разстаться; Лоранъ потребовалъ вмѣшательства судей.

Хохотала публика, члены жюри, хохотали борцы, газетные сотрудники, но больше всѣхъ Тампю.

Антеку нужно было идти въ уборную одѣваться и въ то же время не хотѣлось оставить Марусину.

— Вы свободны сейчасъ?

— Совершенно свободна.

— Въ такомъ случаѣ, можетъ-быть, мы пройдемся въ саду?

— Съ удовольствіемъ; я рада познакомиться съ вами!..

Борьба кончилась. Публика хлынула изъ театра, наводнила садъ. Марусиной лестило гулять съ знаменитымъ борцомъ, на котораго всѣ обращали вниманіе, перешептывались, повторяли его имя.

(Продолженіе слѣдуетъ).

Очерки по исторіи конституцій.

VIII.

Отвѣтственность чиновниковъ.

Когда министры теряютъ довѣріе парламента, они выходятъ въ отставку. Когда они своими дѣйствіями нарушаютъ законы страны, народные представители могутъ предать ихъ суду. Въ однихъ государствахъ судятъ ихъ члены высшей палаты, въ другихъ—обыкновенный судъ. Министры отвѣчаютъ не только предъ гражданскимъ и уголовнымъ судомъ, но еще, такъ сказать, предъ судомъ «политическимъ», отвѣчаютъ за «честность, справедливость и пользу» своего правленія*). Такимъ образомъ каждый гражданинъ достаточно защищенъ отъ произвола высшаго административнаго агента, министра.

Эти положенія отвѣтственности, касающіяся министровъ, равнымъ образомъ относятся ко всѣмъ остальнымъ чиновникамъ. Парламентъ вправѣ дѣлать запросы не только министру, но всякому административному агенту, и парламентъ можетъ, слѣдовательно, всякаго агента заставить выйти въ отставку или отдать подъ судъ. Во всѣхъ странахъ чиновники раздѣляются на высшихъ, среднихъ и низшихъ, и каждый изъ нихъ имѣетъ свою самостоятельную долю власти, которой онъ можетъ злоупотреблять и за которую онъ долженъ давать отчетъ предъ народомъ. Предъ начальствомъ же онъ отвѣчаетъ только за правильное исполненіе приказаній. Это такъ-называемая служебно-дисциплинарная отвѣтственность. За исполненіе же своего служебнаго долга, за честность, справедливость и пользу своей дѣятельности всякій чиновникъ остается отвѣтственнымъ предъ парламентомъ, предъ народомъ.

Государственная служба кромѣ того имѣетъ такое свойство, что въ ней для народа нѣтъ разницы между высшими и низшими агентами. Для какой-нибудь мѣстности дѣятельность волостного писаря можетъ быть гибельнѣе дѣятельности перваго министра. Иногда въ административныхъ и судебныхъ канцеляріяхъ дѣла лежатъ по многу лѣтъ или даже вовсе пропадаютъ по нерадѣнію самыхъ низшихъ канцелярскихъ чиновниковъ. Между тѣмъ послѣдствія отъ такихъ нерадѣній или злоупотребленій могутъ быть въ высшей степени важны. Вообще въ странахъ, гдѣ нѣтъ точныхъ законовъ отвѣтственности чиновниковъ, самое правленіе, самый духъ государственнаго строя принадлежитъ именно низшимъ агентамъ. Извѣстенъ разсказъ Чокке: «Кто нами править?». Горничной одной нѣмецкой придворной фрейлины понадобилось ѣхать въ ближайшій городокъ на любовное свиданіе. Такъ какъ ей нельзя было отлучиться, то она устроила такъ, что весь дворъ со всѣми камергерами и министрами переѣхалъ съ ней вмѣстѣ. Такимъ образомъ въ государственной машинѣ, какъ во всякой машинѣ, нельзя сказать, чтобы одинъ винтъ былъ важнѣе другаго, и отвѣтственность должна распространяться на всѣхъ.

Взглядываясь въ законодательство разныхъ странъ о государственной службѣ, мы должны придти къ слѣдующему выводу. Отвѣтственность чиновниковъ зависитъ отъ ихъ отношенія къ начальству: чѣмъ чиновникъ независимѣе въ странѣ, чѣмъ онъ болѣе

самъ защищенъ отъ произвола высшаго начальства, тѣмъ онъ болѣе отвѣтственъ предъ народомъ. При такихъ условіяхъ, какъ это ни странно, большая власть и сравнительно широкая инициатива чиновника не только не способствуютъ произволу, но закладываютъ весьма строгія и точныя начала чиновничьей отвѣтственности. Съ другой стороны, тамъ, гдѣ идеаль чиновничества—только слѣпое повиновеніе начальству, гдѣ инициатива чиновника доведена до нуля, тамъ склонность къ злоупотребленію властью достигаетъ громаднхъ размѣровъ и объ отвѣтственности чиновниковъ почти нѣтъ рѣчи. Чѣмъ меньше чиновникъ имѣетъ власти, тѣмъ больше онъ ею злоупотребляетъ. Можно смѣло сказать, что въ государствахъ съ такимъ порядкомъ нѣтъ никакой отвѣтственности чиновниковъ.

Чиновничество, облеченное широкой самостоятельной инициативой, свойственно, конечно, свободнымъ государствамъ и свободнымъ людямъ, чиновники же, доведенные до степени «слѣпнаго орудія» въ рукахъ начальства, наполняютъ страны съ бюрократическимъ образомъ правленія. Первыхъ мы встрѣчаемъ у англичанъ и во всѣхъ государствахъ англійскаго образца, вторыхъ—у нѣмцевъ и отчасти у французовъ. Чиновники самостоятельные и свободные отличаются всѣми свойствами свободныхъ людей. Они полны достоинства и сознанія важности своего служебнаго долга, сознанія отвѣтственности предъ народомъ. Чиновникъ отвѣтственъ не только за зло, которое причинилъ, но и за добро, котораго не сдѣлалъ. На этомъ примѣрѣ мы снова видимъ, что отвѣтственность политическая выходитъ за предѣлы юридической отвѣтственности.

Со всѣмъ другое дѣло чиновникъ—«слѣпое орудіе». Всѣ его обязанности сводятся главнымъ образомъ къ точному, такъ сказать, «автоматическому» исполненію приказаній. «На службѣ не разсуждаютъ...» «Чиновникъ не долженъ думать...» Эти фразы приводилъ писателями-юмористами въ видѣ насмѣшки надъ чиновными самодурами старыхъ временъ. Но въ этихъ фразахъ нѣтъ ничего смѣшнаго. Самодуры вовсе не были глупы. Разъ чиновникъ—не служитель своего народа, а только «орудіе» начальства, разъ онъ лишень всякой инициативы, онъ, дѣйствительно, не долженъ думать и разсуждать. Всякая дума, всякая мысль есть проявленіе свободнаго человѣческаго духа, а для рабскаго повиновенія начальству нужны свойства, противоположныя духу свободы.

Чиновникъ свободныхъ странъ пользуется всеобщимъ уваженіемъ. Правительство уважаетъ и цѣнитъ его за его службу, оно оплачиваетъ его трудъ вполне достойнымъ образомъ, онъ живетъ безбѣдно, какъ и подобаетъ представителю власти свободнаго государства. Общество тоже уважаетъ его, такъ какъ всѣ знаютъ, что при отвѣтственности и свободѣ печати человѣкъ недостойный не можетъ долго сохранять свою власть. Кромѣ того дѣятельность каждаго чиновника вполне открыта. Общество критикуетъ, свободно обсуждаетъ принимаемая имъ мѣры и можетъ поэтому оцѣнивать каждаго по заслугамъ. Наконецъ сами чиновники относятся съ уваженіемъ другъ къ другу.

При чиновничествѣ «слѣпнаго орудія» картина совершенно мѣняется. Начальство, правительство не уважаетъ своего чиновника,—развѣ можно уважать «орудіе»? Орудіемъ пользуются при необходимости, его бросаютъ, когда оно уже негодно, но говорить объ уваженіи, напримѣръ, къ стулу, на которомъ сидишь, по меньшей

*) См. VI статью: «Отвѣтственность министровъ» (№ 12 Нивы).

мѣръ смѣшно. Всё орудія въ сущности одинаковы. Поэтому чиновники въ бюрократическихъ странахъ такъ похожи всё другъ на другъ, словно гвозди изъ одного ящика. Правительство требуетъ отъ чиновника, какъ отъ солдата, только слѣпого повиновения. Такимъ образомъ въ бюрократическихъ странахъ правительства стремятся поработить среднее и низшее чиновничество, какъ и самый народъ.

Сами чиновники неспособны при такихъ условіяхъ внушать къ себѣ уваженіе. Кто идетъ на службу въ бюрократію? Люди, которыхъ гонить нужда или которые добиваются власти, не оставившись ни передъ какими средствами. Неуваженіе правительства къ своимъ чиновникамъ проявляется въ томъ ничтожномъ жалованіи, которымъ оно оплачиваетъ ихъ трудъ. Чиновники бюрократическаго государства въ большинствѣ случаевъ не могутъ существовать правительственнымъ жалованіемъ. Они обречены или жить впроголодь, являя примѣръ стоическихъ добродѣтелей, что вообще бываетъ весьма рѣдко, или брать взятки съ населенія, что бываетъ несравненно чаще. Неуваженіе къ чиновнику доходитъ иногда до презрѣнія. Трудъ чиновника-юриста, получившаго высшее образование и разбирающаго порой сложные вопросы права, правительство ставитъ на одну доску съ трудомъ поденщика, исполняющаго черную работу. Въ исторіи бывали случаи, что судьи награждались тѣми же орденами, что и королевскіе лакеи.

Само собой понятно, что и общество не уважаетъ такихъ чиновниковъ. Да и что они такое для общества? Привыкшіе ждать приказаній отъ начальства, приученные къ слѣпому повиновенію, не привыкшіе что-либо дѣлать безъ приказаній, эти рабы въ расплатыхъ золотомъ мундирахъ коснѣютъ въ бездѣлїи.

Такое отношеніе къ службѣ и къ народу принести, конечно, весьма печальные плоды. Бюрократическія учрежденія съ цѣлой арміей бездѣльных и алчныхъ чиновниковъ ложатся тяжелымъ бременемъ на всякую страну. «Министерства *разлагательства*», какъ ихъ называетъ Диккенсъ, въ которыхъ каждый чиновникъ старается только о томъ, чтобы *«дѣло не дѣлалось»*, становятся сущимъ бѣдствіемъ культурнаго государства. Впрочемъ естественно, что общество, заинтересованное въ томъ, чтобы дѣло дѣлалось, смотритъ на эти «министерства *препоны и препятствій»*, по выраженію нашего Салтыкова, какъ на помѣху въ государственной жизни. Поэтому общество тоже не можетъ уважать такихъ чиновниковъ.

Уважаютъ ли они сами себя? На этотъ вопросъ надо отвѣтить также отрицательно. Всё ихъ отношенія зависятъ отъ степени власти, которой они пользуются, и отъ вліянія, какое они имѣютъ на начальство. Такъ какъ это вліяніе сплошь и рядомъ приобретается не заслугами, а услугами, и такъ какъ въ преуспѣяніи чиновника на службѣ интриги играютъ болѣе важную роль, чѣмъ трудъ и честность, то ясно, что чиновники знаютъ другъ друга цѣну. Въ чиновничьей средѣ образуется какая-то искусственная

атмосфера понятій и даже чувствъ. Люди терпятъ и защищаютъ завѣдомаго вора, малѣйшее же проявленіе чести вызываетъ смѣхъ или негодованіе. Одинъ недавно умершій государственный дѣятель сказалъ въ оправданіе какого-то чиновника: «А кто въ наше время не подлецъ?..» Таково мнѣніе бюрократическаго сановника о себѣ и о своей средѣ...

Такой взглядъ на бюрократическихъ чиновниковъ объясняется также способомъ ихъ назначенія. Въ свободныхъ странахъ государственныя должности замѣщаются лицами, отвѣчающими цѣлому ряду условій, сдавшими экзамены, подвергающимися конкурсу и т. п. Эти условія поступления на государственную службу бываютъ иногда весьма трудны. Въ Индіи, напримѣръ, англичанинъ, желающій занять мѣсто мирового судьи, долженъ подвергнуться конкурсному экзамену, при чемъ, кромѣ знанія законовъ и судопроизводства, онъ долженъ знать чуть ли не всё мѣстные языки и нарѣчїи, которыхъ очень много. О трудности этого экзамена можно судить по тому, что изъ 20—30-ти конкурентовъ выдерживаютъ двое или трое. Въ результатѣ страна имѣетъ образцовыхъ судей, прекрасно знающихъ языки и нравы ея народовъ.

Въ прежнія времена въ Англіи и особенно во Франціи по отношенію къ некоторымъ должностямъ существовалъ другой способъ замѣщенія, и именно продажа. Правительства, главнымъ образомъ короли, постоянно нуждались въ деньгахъ, стали продавать должности, какъ теперь продаютъ дворянскіе титулы. Иногда такимъ образомъ получались громадныя доходы. Противъ такого способа, от давняго долга богатыхъ классовъ и поддержавшаго аристократію, возставали многіе ученые и писатели. Онъ особенно тяжело былъ въ войскѣ. Порой опытными заслуженными ветеранами командовалъ юный офицеръ, мало смыслившій въ военномъ дѣлѣ, имѣвшій только достаточно средствъ и связей, чтобы купить свое мѣсто въ войскѣ.

Этотъ порядокъ ушелъ въ область исторіи, отъ него остались только незначительныя слѣды. Однако, что касается Франціи и главнымъ образомъ судебнаго сословія, то эта система продажи не была гибельна для страны, а, напротивъ, сослужила великую службу въ дѣлѣ конституціонной свободы.

По древне-французскимъ законамъ ни одинъ законъ, исходящій отъ королевской власти, не могъ вступать въ дѣйствіе, пока не былъ занесенъ въ списки законовъ высшими судебными палатами, называемыми парламентами. Члены этихъ судебныхъ парламентовъ, приобретая за деньги свои должности, могли смотрѣть на нихъ, какъ на свою собственность, и считать себя вполне основательно несмѣняемыми. Такое положеніе давало судьямъ больше увѣренности и самостоятельности во французскомъ королевствѣ, чѣмъ другимъ чиновникамъ, и этимъ объясняется борьба судебныхъ парламентовъ съ королевскимъ произволомъ. Борьба эта и въ старинныя времена, и при Генрихѣ III, и при послѣднихъ Людовикахъ не увѣнчалась успѣхомъ, — королевскій произволъ, какъ извѣстно, достигъ «геркулесовыхъ столбовъ» и кончился взрывомъ



Новый городской домъ Спб. общественаго самоуправленія на углу Садовой и Вознесенскаго пр. Здѣсь будутъ сосредоточены: камеры мировыхъ судей, воинское присутствіе, городская типографія, микроскопическая и бактериологическая станція, всего до 40 разныхъ учреждений. По фот. В. Полонскаго авт. «Нивы».

«Великой революции»,—но судебные парламенты Франции оставили целый ряд славных имен, с Жаном Боденом во главе возставших за попранные права людей и сохранивших народу сквозь мрак рабства основы права и справедливости. Как бы там ни было, даже при негодной системе продажи должностей на местах председатели судебных парламентов встречались такие люди, как Монтескье. И эта система давала все-таки способным людям возможность хотя бы за деньги добиться положения и власти.

В бюрократической же стране должности чиновников замещаются только теми, кого пожелает начальство. Другими словами, человек, не имевший связей при дворе или не пользующийся личным расположением какого-либо влиятельного сановника, не может попасть на государственную службу, будь он семи пядей во лбу. Таким образом чиновничество пополняется не людьми достойными и призванными к правлению, а мелкими плутами, интриганами, людьми, обладающими так-называемыми «лакейскими» свойствами. Стоит просмотреть мемуары и письма разных придворных дам и царедворцев XVII и XVIII веков, времен Букингемов, Ришелье, Мазарини и т. п., чтобы видеть вочию, кто и какими способами достигал власти в абсолютно-бюрократических правлениях. Ни заслуги, ни труд, ни дарования не имели никогда никакого значения. Все сводилось к протекции или случаю... Зато эти принципы государственной политики (!) творили чудеса. Мы приведем только два примера, чтобы показать положение закона в таких странах. В одном государстве, где право службы по общему правилу принадлежало дворянству, на престол была женщина. Однажды утром, когда она еще лежала в постели и при ней была ее иностранная фаворитка, из каминной повалил дым. Пришлось звать печника. Так как во дворе его не оказалось, то позвали первого встречного, так сказать, с улицы. Печник быстро остановил дым, поправил печь, затопил, подошел к кровати правительницы, смиренно стал на колени и поцеловал протянутую ему ногу. Но не в этом была его заслуга. После высочайшей ноги он также смиренно повернулся и поцеловал ногу иностранного фаворита. За такую находчивость печник пожалован был в дворянское достоинство, и в гербе его потомков, вскорь получивших графский титул, до сих пор красуются *три черные вьюшки...*

Другой пример, тоже весьма яркий, но гораздо более благородный—из нашей русской истории. Император Павел, гуляя раз зимою по набережной Невы, встретил какого-то офицера. На трехуголке у того был снег. Император посмотрел на его шляпу и сказал:

— Вы бригадир?

Бригадиры в то время носили белые перья на шляпах.

— Никак нет, ваше величество,—ответил тот, ловя взгляд императора: — это от Бога!

— Ну, что-ж!—сказал Павел:—я против Бога не пду. Поздравляю вас бригадиром!

Таким образом офицер произведен был в высший чин за то, что оказался находчивым.

Оба эти случая являются исключением и первый—даже счастливым. Впукт печника, возведенного в дворянство, был выдающимся министром в одну из освободительных эпох, и имя его связано с раскрепощением крестьян. История бригадира нам неизвестна. Но нормальный порядок назначений и выслуги чиновников в бюрократии всегда был обусловлен протекцией.

Кумовство и nepotизм достигают при таких правительствах громадных размеров. Среди чиновников такого строя настоящих людей вовсе нет, а только наряженные манекены, «hommes de paille», как называли продажных чиновников Наполеона III Альфонс Додэ во своем безмерном «Набаб».

Чиновничество в бюрократии составляет в государстве как бы особую касту, которая поддерживает своих членов только в силу того, что они чиновники. Должности передаются по наследству от отца к сыну. Во французском королевстве, например, места министров занимал целый ряд поколений из семьи Ламуаньонов. Среднее и низшее чиновничество образует собою отдельный класс населения. Вырабатываются особые чиновничьи типы, не пользующиеся симпатией народа. Такие выражения, как «крапивное смя», «чернильная душа» и т. п., существуют у всех народов съ бюрократическим чиновничеством.

В чистых демократиях, как, например, в античных Афинах или отчасти в современной Швейцарии, не существует вовсе профессионального чиновничества. Все должности при такой форме правления—временны. Граждане по очереди отпразднуют обязанности чиновников, как обязанности присяжных заседателей в суд, и равенство граждан таким образом не нарушается. По окончании срока своих полномочий, каждый чиновник выходит в отставку, уступая свое место другому, и отдает отчет в своей служебной деятельности. В бюрократиях же чиновники, пользующиеся безнаказанностью, становятся в высшей степени высокомерны. Они относятся с презрением к своим подчиненным. Это особенно бросается в глаза в Германии, в Пруссии и вообще среди немецких бюрократов других стран.

Чтобы иметь более или менее верное понятие об их положении и вообще о бюрократическом чиновничестве, достаточно взглянуть на одну страничку из истории австрийского императора Иосифа II (1780—1790 г.).

Иосиф II—ничто среднее между Петром Великим и импера-

тором Павлом. Он вводил либеральные реформы посредством насилия. От насилия осталось много зла, от реформ почти ничего не осталось.

«Бюрократия стала единственною правящею силою в монархии, но Иосиф считал своею обязанностью слѣдить за тѣмъ, чтобы новое орудіе наилучшимъ образомъ исполняло свое трудное назначеніе. Полное подчиненіе низшихъ служащихъ своему начальству дѣлало это орудіе въ рукахъ императора гибкимъ и удобнымъ. О субординаціи онъ имѣлъ самое ошредѣленное представленіе: «Помоему,—писалъ онъ:—служащій, поссорившійся со своимъ начальникомъ, всегда виноватъ»; а такъ какъ увольненіе и назначенія зависѣли исключительно отъ начальства, то чиновники повиновались «не токмо за совѣсть, но и за страхъ». Императоръ, конечно, ничего не имѣлъ противъ того, чтобы его подчиненные были убѣждены въ цѣлесообразности его приказаній, но страхъ онъ все-таки считалъ наилучшимъ средствомъ воздѣйствія, особенно при томъ составѣ служащихъ, который былъ завѣщанъ ему матерью (Маріей-Терезіей). «Многіе совѣтники и ассессоры ничего не знали и занимали за себя писмоводителей, которые все вершили по своему усмотрѣнію...» Взяточничество пустило глубокіе корни... Иосифъ смотрѣлъ на него, какъ на «непростительное преступленіе...» Надзоръ за чиновниками былъ неустанный. По пригѣзу Пруссіи, императоръ ввелъ *кондуитные листы*, въ которыхъ отмѣчались не только лѣта и мѣсто службы чиновника, но и семейное его положеніе, степени его состоятельности, его усердіе къ занятіямъ, познанія, способности, свойства характера, пороки и недостатки. Существовала даже специальная рубрика (12-ая) съ вопросомъ: «ведетъ ли онъ благочестивый, христіанскій образъ жизни?» Кондуиты эти составлялись каждый годъ начальниками за ихъ подчиненіе и подъ строжайшимъ секретомъ... Чтобы наблюдать за тѣмъ, аккуратно ли ходятъ чиновники на службу, были заведены явочные листы, на которыхъ всѣ должны были расписываться съ обозначеніемъ времени своего прихода... За чиновниками слѣдили въ ихъ частной жизни... Иосифъ былъ экономъ. Пользованіе канцелярскими принадлежностями для собственной надобности вмѣнилось чиновникамъ въ преступленіе, при разрѣшеніи отпусковъ на канцелярное время вычиталось изъ жалованья 10%, а въ случаѣ просрочки—25%. Присутственные часы были назначены съ 9 часовъ утра до 3-хъ пополудни, чтобы нагнать экономію въ свѣчахъ. Сургуль при запечатываніи конвертовъ были замѣнены облатками. Курьеровъ посылали только въ важнѣйшихъ случаяхъ, чтобы не вовлечь «эрарія» въ излишніе расходы...»^{*}

Со времени этой картины прошло болѣе ста лѣтъ. Однако мы знаемъ современныя государства, гдѣ въ министерствахъ введены тѣ же кондуитные листы, та же система шпионства, вслѣживающая количество стакановъ чаю, выпиваемыхъ каждымъ чиновникомъ, та же алчная спаредность, накопляющая милліоны на никому неизвѣстныхъ пущды и отнимающая посредствомъ насильственныхъ вычетовъ послѣднюю копейку у бѣднаго труженика. Мы знаемъ министерства, гдѣ урѣзываются пенсін вдовъ и сиротъ, гдѣ сытые чиновники, получающіе ни за что тысячныя награды, отказываютъ въ грошомъ пособіи честному работнику, умирающему съ голоду. Однакожныя причины вызываютъ однакожныя слѣдствія. Такова бюрократія во всѣ времена и во всемъ мѣрѣ.

Положеніе чиновниковъ въ свободныхъ странахъ гораздо прочіе, чѣмъ въ бюрократіяхъ. Чиновники, конечно, обязаны повиноваться и исполнять приказанія своихъ начальниковъ, но именно за совѣсть, а не за страхъ.

«Законъ, правда, даже въ Англіи ничѣмъ не гарантируетъ чиновниковъ отъ власти министровъ. Всѣ могутъ быть уволены начальствомъ. Если система повышений и получила частичную регламентацію, то только путемъ orders in council (приказовъ въ совѣтъ), которые министры можетъ измѣнить или даже совѣтъ отмѣнить, когда ему будетъ угодно».

Таково положеніе англійскихъ чиновниковъ по буквѣ закона. Но на дѣлѣ бываетъ совѣтъ не то.

«Нравы,—говоритъ совершенно справедливо Дюпріе:—исправляютъ законы, и въ дѣйствительности положеніе англійскихъ чиновниковъ является болѣе устойчивымъ, чѣмъ ихъ товарищей на континентѣ. Они вправѣ считать себя несмѣняемыми, несмотря на то, что по закону они могутъ быть уволены во всякое время. Высшее начальство пользуется этимъ правомъ только въ случаяхъ крайней необходимости: практическія соображенія заставляютъ его относиться снисходительно къ незначительнымъ нарушеніямъ дисциплины. Такъ, отрѣшеніе отъ должности staff-officer (высше и среднее чиновники) произвело бы сильную сенсацію и могло бы повлечь серьезныя дебаты въ парламентѣ. Увольненіе простого почталона имѣло однажды своимъ послѣдствіемъ представленіе въ палаты огромной переписки въ 2.160 листовъ **».

«Конкурсные экзамены при пріемѣ на службу, обезпеченное обладаніе мѣстомъ послѣ поступленія и пенсін по окончаніи службы—вотъ основныя черты службы по гражданскому вѣдомству въ Англіи и, за двумя-тремя незначительными исключеніями, эти условія соблюдаются при канцелярской службѣ и назначеніяхъ во всѣхъ министерствахъ ***».

Служба продолжается до 60-ти лѣтъ. Въ 65 лѣтъ чиновникъ долженъ выйти въ отставку.

^{*} П. Митрофановъ.—Политическая дѣятельность Иосифа II, ее сторонники и ее враги. (1780—1790). (пб. 1907 г. Стр. 254—258.

^{**} Л. Дюпріе.—Государство и роль министровъ въ Англіи. Стр. 103.

^{***} Эдуардъ Поррять.—Современная Англія.—Права и обязанности ея граждан. Стр. 272.

Во Франции чиновники не пользуются такой самостоятельностью и такой прочностью положений, как в Англии.

«Законодатель лишь в редких случаях регламентирует внутренний распорядок административных органов, определяет их штаты и оклады содержания, указывает условия, требуемые для занятия должностей, и правила движения по службе. В принципе относительно всего этого право делать распоряжения принадлежит неопределенной власти. Таким образом все зависит от усмотрения министра, который создает и уничтожает должности, который по своему желанию потрясает всю иерархию, превращает канцелярии в отделения и отделения в отделы, или обратно, и назначает оклады содержания, какие ему вздумается» (Cucheval-Clarigny.—Les finances depuis 1870).

Эта картина однако не так ужасна, потому что министры во Франции не обладают долгою властью. Они мнятуются довольно часто и сами находятся под постоянным надзором парламента и общественного мнѣнія. Кроме того въ последнее время сами французы начинают ломать уже въ мелочах свои въковыя принципы централизаціи власти, которые Франции, кроме зла, ничего не принесли.

«Недавно изданные обще-административные регламенты, — читаем мы у Дюпріе *), — установившіе организацію министерствъ, дали агентамъ централизованной администраціи нѣкоторыя *гарантіи*. Такъ, они не могутъ быть отрѣшены министромъ отъ должности иначе, какъ по выслушаніи административнаго совѣта, сверхъ того должны быть выслушаны сами агенты, и имъ должны быть представлены *все средства защиты*».

Французскіе публицисты весьма энергично возставали противъ власти начальства и министровъ отрѣшать отъ должности чиновниковъ и вообще противъ стремленія поработить личность служащихъ.

«Правительство, — писалъ Леруа-Болье, — требуетъ, чтобы человекъ, занимающій одну изъ должностей государства, нѣблизкомъ принадлежалъ правительству. Оно требуетъ отъ него не только профессиональной работы, но содѣйствія ему при всѣхъ обстоятельствахъ; оно требуетъ отъ чиновника, чтобы онъ на все глядѣлъ такими же глазами, какими глядитъ въ настоящее время государство; едва-едва соглашается оно предоставить ему свободу въ вопросахъ литературы и изящныхъ искусствъ; но оно господствуетъ надъ его религиозными, философскими, педагогическими воззрѣніями. Въ крупныхъ центрахъ чиновники, теряясь въ толпѣ, могутъ избѣгнуть этого ига, но они поработены въ маленькихъ городахъ и въ деревняхъ**».

Народъ же защищается отъ произвола чиновниковъ во Франции системой административныхъ судовъ, существующихъ при каждой префектурѣ.

«Пруссія представляетъ собою противоположность Англии. Это — образецъ бюрократической страны. Положеніе чиновниковъ тамъ таково, что чиновникъ, принадлежащій къ одному классу чиновничества, никогда не можетъ перейти въ слѣдующій. Это своего рода касты, при чемъ основные принципы ихъ жизни — съ одной стороны слѣпое повиновеніе начальству, съ другой — безответственный произволъ по отношенію къ народу. Кроме всего этого прусскіе чиновники на дѣлѣ несмѣняемы. Всѣ конституціонныя страны стремятся къ несмѣняемости судей, чтобы оградить ихъ отъ давленія и произвола администраціи, а въ Пруссіи несмѣняемы именно административные чиновники.

«Чиновники, — писалъ Штейнъ въ циркулярѣ 1808 г.: — должны перестать быть пѣвыми орудіями въ рукахъ монарховъ, машинами, исполняющими чужія приказанія противъ собственной воли; я хочу, чтобы отнынѣ они выполняли государственную работу независимо, самостоятельно (selbstständig und selbstthätig) и съ полною отвѣтственностью».

Пожеланія Штейна остались одними желаніями, возвысившаяся военная сила Пруссіи съ ея милитаризмомъ задушила послѣдніе проблески «независимости и самостоятельности».

Въ результатѣ получилось преобладающее вліяніе бюрократическаго чиновничества на политику страны, давленіе на выборы членовъ парламента и воцареніе военно-полицейскаго режима.

Чиновники въ Пруссіи въ сущности то же, что солдаты. По крайней мѣрѣ таковы на нихъ взглядъ правительства. Они должны

дѣлать все, что имъ прикажутъ. Они не имѣютъ права имѣть своихъ политическихъ убѣжденій, помимо правительства даннаго времени. Они должны поступать и чувствовать совершенно такъ, какъ писалъ Леруа-Болье.

Вотъ, напримѣръ, рескриптъ отъ 1 января 1882 года, высланный безъ всякихъ комментариевъ положеніе чиновниковъ въ Пруссіи.

Вильгельмъ I за подписью Бисмарка объявляетъ всѣмъ своимъ чиновникамъ:

«Министры обязаны защищать мои конституціонныя права противъ всякаго на нихъ посягательства. Того же я жду отъ всѣхъ чиновниковъ, принесшихъ мнѣ присягу. Я далеку отъ намѣренія вліять на выборы (sic!). Но для тѣхъ чиновниковъ, которые надѣлены мною правительственною властью и которые, на основаніи дисциплинарнаго закона, могутъ быть отрѣшены отъ должности, становится додгомъ, подтвержденнымъ ихъ присягою (?), служить представителями политики моего правительства даже при выборахъ. Я буду признателенъ всѣмъ чиновникамъ, честно исполняющимъ этотъ свой долгъ, и жду, что всѣ они, твердо памятуя о присягѣ (?), воздержатся отъ всякой агитаціи, даже во время выборовъ, противъ моего правительства» (!).

Изъ разсмотрѣнныхъ нами трехъ странъ, несомнѣнно, самый лучший и наиболее конституціонный порядокъ въ Англии. Чиновники тамъ пользуются наибольшей самостоятельностью и отвѣтственны за свои дѣйствія предъ обыкновен-

нымъ, общимъ для всѣхъ гражданъ, судомъ.

Иного выбора, чѣмъ передача власти въ руки суда, состоящаго изъ почтенныхъ и независимыхъ судей, быть не можетъ.

Должностныя лица, отвѣчающія предъ судомъ за свое управленіе, какъ и министры, и подчиненныя постоянному контролю общественнаго мнѣнія, будутъ несомнѣнно на высотѣ своего призванія. Люди неспособные или недостойные не удержатся у власти.

(Окончаніе слѣдуетъ).

А. Г. Прессъ.

Артуръ Никишъ. (Портр. на этой стр.)

Знаменитый дирижеръ Артуръ Никишъ, оказавшій много услугъ русской музыкѣ за границей, пользуется у насъ, какъ и за границей, особенно въ Германіи, громаднымъ успѣхомъ. Въ Петербургѣ состоялись въ апрѣлѣ с. г. два его концерта. Г. Никишъ ужъ не впервые посѣщаетъ наши столицы, и каждый его прїездъ въ Петербургъ и въ Москву составляетъ событіе сезона, какъ все, впрочемъ, истинно-художественное. Знаменитый дирижеръ, знакомствомъ съ которымъ мы обязаны Чайковскому, горячо о немъ заговорившему впервые у насъ, обыкновенно имѣлъ въ своемъ



Профессоръ Артуръ Никишъ, знаменитый дирижеръ. (По поводу его концертовъ въ С.-Петербургѣ, состоявшихся въ апрѣлѣ с. г.). По фот. авт. «Нивы».

* Л. Дюпріе. — Государство и роль министровъ во Франціи. Стр. 153.

** Р. Leroy-Beaulieu. L'état moderne et ses fonctions. P. 81.

распоряженіи чудный оркестръ Марининскаго театра или же свой собственный (берлинскаго Филармоническаго общества), съ которымъ онъ прїѣзжалъ на рядъ концертовъ въ наши столицы. На этотъ разъ ему достался еще не сыгравшійся Павловскій оркестръ, приглашенный на лето, и дирижеру, конечно, пришлось приложить вдвое больше энергій. Тѣмъ не менѣе вмѣсто двухъ концертовъ онъ далъ въ теченіе недѣли три концерта, при переполненной большой залѣ Консерваторіи.

Первые два концерта пришлось ставить на программу, что скорѣе могло быть приготовлено за такое короткое время, а третій былъ посвященъ исключительно произведеніямъ Чайковскаго. Говоря о такихъ дирижерахъ, какъ Гансъ Рихтеръ, Мотль, Колонитц, Вейнгартнеръ, Шуфль, Мукъ и др., которые являются настоящими толкователями произведеній классической и современной музыки, не приходится останавливаться на техникахъ дѣла; тутъ важно само толкованіе, то самостоятельное, которое вноситъ каждый изъ нихъ въ перевозсозданіе трактуемыхъ авторовъ. Безспорно г. Никишъ занимаетъ въ настоящее время первое мѣсто между названными свѣтилми дирижерскаго искусства: про него слѣдуетъ сказать, что онъ играетъ *на оркестръ*; каждая группа инструментовъ (струнные, духовые, ударные) для него точно одинъ клавишъ, изъ котораго онъ извлекаетъ нужный ему въ данный моментъ звукъ, то увеличивающійся до грандіозныхъ размѣровъ, то замирающій вдали.

Чтобы составить себѣ понятіе о немъ, достаточно сказать, что онъ весь свой репертуаръ дирижируетъ наизусть; отсюда не трудно заключить, насколько онъ изучилъ музыкальную литературу, насколько онъ знаетъ голоса (партіи) всѣхъ инструментовъ оркестра и насколько онъ проникъ духомъ творчества того или другаго композитора, не говоря уже о феноменальной памяти. Для насъ, русскихъ, г. Никишъ имѣетъ еще ту особенную цѣнность, что онъ, включая въ свои программы произведенія русскихъ композиторовъ, знакомитъ европейскую публику въ своихъ концертахъ съ нашей музыкой, пропагандируя ее въ своемъ художественномъ толкованіи за рубежомъ Россіи, а дирижируетъ онъ въ главныхъ музыкальных центрахъ Германіи: въ Берлинѣ, Лейпцигѣ (Gewandhaus), Мюнхенѣ, Гамбургѣ и др.; его приглашаютъ нарасхватъ, и вездѣ его имя на афишахъ наполняетъ всѣ концертныя залы и театры. Въ настоящее время онъ дирижируетъ только симфоническую музыку. Но прежде онъ дирижировалъ и въ оперѣ.

Въ заключеніе приведемъ краткія данныя изъ биографіи Артура Никиша. Родомъ онъ венгерецъ (родился въ 1855 г. въ Миклошѣ); отецъ его былъ бухгалтеромъ у князя Лихтенштейна; въ 1874 г. онъ блестяще окончилъ высшую Консерваторію съ преміей за композицію (эту дѣятельность онъ, очевидно, впоследствии совсемъ забросилъ) и за скрипичную игру. Поступивъ скрипачомъ въ придворный оркестръ, онъ черезъ четыре года былъ приглашенъ вторымъ капельмейстеромъ въ городской театр, а затѣмъ и первымъ. Въ 1889 г. былъ директоромъ симфоническихъ концертовъ въ Бостонѣ, черезъ четыре года—въ Пештѣ, а въ 1895 г.—въ Лейпцигѣ. Съ 1897 г. концертпировалъ со своимъ оркестромъ въ Парижѣ, Женевѣ, Базелѣ, Петербургѣ, Москвѣ и др. музыкальных центрахъ Европы. Съ 1902 г. состоитъ Studiendirector'омъ лейпцигской Консерваторіи. Изъ русскихъ композиторовъ г. Никишъ особенно любитъ Чайковскаго, произведенія котораго онъ чаще другихъ исполняетъ. Нечего говорить о грандіозномъ, исключительномъ успѣхѣ, который онъ имѣлъ въ свой нынѣшній прїѣздъ въ Россію.

В. Баскинъ.

Усмиреніе румынской революціи.

(Политическое обозрѣніе).

Румынская революція оказалась похожею на пожаръ овина, который сразу охватываетъ ся убогое строеніе и такъ же мгновенно гаснетъ. Обиліе слишкомъ горячаго матеріала дѣлаетъ горѣніе похожимъ на взрывъ. Румынія пережила именно такой взрывъ, стихійный, ужасный, потрясающій. Послѣ него остались пепелища, груды развалинъ, слѣды разоренія, но принесъ ли онъ съ собою начало грядущаго обновленія несчастной страны, начало исцѣленія ея мучительныхъ социальныхъ недуговъ?

Корень пережитого Румыніей потрясенія скрывается въ ненормальности ея аграрнаго и отчасти даже политическаго строя. Никакая конституція не избавляетъ отъ возможности революціи и разрушительныхъ народныхъ возстаній, если она не построена на правильномъ народномъ представителствѣ, если выборные земли не служатъ истинными выразителями мысли и воли всего народа. Въ этомъ смыслѣ румынская конституція смѣло можетъ быть признана одной изъ самыхъ неудачливѣйшихъ въ мірѣ. Отчасти вслѣдствіе несовершенства избирательнаго закона, отчасти же въ силу неразвитости народа, неспособнаго исползовать свои гражданскія права и наивно возлагающаго всѣ свои упованія на заступничество короля и префектовъ, политическое самоуправленіе Румыніи сразу получило не демократическую, а олигархическую окраску. И румынское правительство и румынская палата депутатовъ почти сплошь состоятъ изъ представителей крупнаго помѣщичьяго землевладѣнія, изъ такъ-называемыхъ «боляръ». Жующіе помѣщики полузаграничнаго воспитанія, управляя страной, мало думали о благѣ народа и преслѣдовали преимущественно свои собственные интересы. Лѣтъ 20 назадъ, послѣ частичныхъ крестьянскихъ беспорядковъ, правительство издало законъ о надѣ-

леніи крестьянъ землею, но онъ не получилъ силы и примѣненія. Время отъ времени въ печати и въ палатѣ депутатовъ раздавались рѣчи о необходимости аграрныхъ реформъ, но это нисколько не мѣшало и боярскому правительству и самимъ боярамъ легкомысленно плыть по теченію жизни, не задумываясь о будущемъ. Правительство вполнѣ предоставляло крестьянъ на произволъ помѣщичьяго, а помѣщики предоставляли ихъ на произволъ пришельцевъ-арендаторовъ, выступавшихъ въ качествѣ коммерческихъ посредниковъ между владѣльцами и труженниками земли. Чисто коммерческая эксплуатация аренды привела къ непомѣрному обнищанію крестьянства, вынужденнаго выплачивать посредникамъ до 200 процентовъ на ихъ затраты ежегодно—т. е. тройную арендную плату сравнительно съ тѣмъ, что платили лѣтъ 8—9 тому назадъ, и вызвала ихъ на безумно-разрушительный стихійный протестъ.

Сначала, пока движеніе было направлено только противъ евреевъ-арендаторовъ, румынское правительство относилось къ нему іезуитски-равнодушно, но какъ только взбунтовавшіеся крестьяне послѣ изгнанія арендаторовъ приступили къ раздѣлу имѣній, бояре поняли солидарность помѣщичьихъ интересовъ съ арендаторскими и серьезно принялись за водвореніе порядка. Призванный къ власти либеральной кабинетъ Стурдзы провелъ прежде всего законъ о правѣ объявлять осадное положеніе, мобилизовалъ цѣлый корпусъ войскъ и снабдилъ поставленнаго во главѣ ихъ генерала, извѣстнаго крутостью нрава, самыми неограниченными диктаторскими полномочіями. Такъ какъ мѣстныя войска, связанныя родствомъ съ мѣстнымъ населеніемъ, часто отказывались стрѣлять въ народъ, то для усмиренія мятежниковъ были двинуты войска изъ другихъ округовъ, а главное была пушена въ ходъ артиллерія. Пѣхотныя части нерѣдко переходили на сторону мятежниковъ, и, напр., около Журжева одна рота позволила толпѣ буквально растерзать поручика, лично убишаго изъ револьвера нѣсколькихъ крестьянъ. Въ отместку за это генералъ разстрѣлялъ изъ пушекъ три смежныхъ селенія, не щади ни женщинъ ни дѣтей. Послѣ бомбардировки с. Большевичи насчитывали убитыхъ и раненыхъ около 450 человекъ. Въ другомъ мѣстѣ три деревни подверглись кавалерійской атакѣ, но кавалерія была отбита, зато артиллерія много сънесла съ лица земли мятежныя села. Зарево горящихъ строеній до полуночи видѣлось изъ Рушуга. При первыхъ пушечныхъ выстрѣлахъ крестьяне въ паническомъ ужасѣ бѣгутъ изъ селеній, выкидываютъ бѣлые флаги въ знакъ покорности, и цѣлыя толпы ихъ въ оковахъ пригоняются въ города.

Крестьянская революція въ Румыніи можетъ считаться пока совершенно подавленной. По крайней мѣрѣ, собраніе помѣщиковъ и арендаторовъ въ Журжевѣ выразило уже правительству благодарность за его энергичныя мѣропріятія. Во многихъ мѣстностяхъ между крестьянами и вернувшимися арендаторами при посредничествѣ префектовъ происходятъ уже примирительныя совѣщанія, при чемъ пострадавшимъ арендаторамъ правительство обѣщаетъ выдавать для возобновленія разрушеннаго хозяйства казенныя ссуды изъ 6% годовыхъ. Официальная печать увѣряетъ, будто бы потоки крови и зарево пожаровъ убѣдили правящихъ въ неотложности коренныхъ реформъ.

Дѣйствительно, новый манифестъ правительства обѣщаетъ провести, направленный противъ крупныхъ арендаторовъ, законъ, воспрещающій сдавать въ одвѣ руки больше 4.000 гектаровъ срокомъ болѣе чѣмъ на 5 лѣтъ и даже сулитъ расширить избирательное право. Но, разумѣется, такое ограниченіе права аренды отнюдь не достаточно для того, чтобы отстранить отъ эксплуатаціи трудъ земледѣльца. Правительство боится, заинтересованныхъ матеріально въ сдачѣ своихъ имѣній, едва ли способно найти болѣе самыхъ ничтожныхъ паллиативовъ и удовлетворить требованія крестьянъ. Сколько-нибудь дѣйствительное улучшеніе положенія послѣднихъ немисливо безъ принесенія въ жертву интересовъ крупныхъ землевладѣльцевъ. Попавшая въ колею сословныхъ тенденцій и классовыхъ интересовъ, государственность находится въ заколдованномъ кругѣ. Она бессильна радикально разрѣшить аграрный вопросъ и создать прочный порядокъ, основанный не на угнетеніи устранныхъ пушечными жерлами народныхъ массъ, а на удовлетвореніи правовыхъ требованій народа. Спокойствіе страны, достигнутое путемъ жестокаго истребленія цѣлыхъ селъ и деревень, никому не можетъ казаться прочнымъ. Весьма вѣроятно, что революціонныя силы, разбитыя въ открытой борьбѣ благодаря страшному неравенству вооруженія, вскорѣ же обратятся къ не менѣе безопаздному внутреннему террору. На улицѣ Турнь-Северина, по словамъ венгерскихъ газетъ, уже была арестована похоронная процессія со складомъ бомбъ въ гробу вмѣсто покойника, и при задержаніи ея офицеръ тутъ же, безъ всякаго судебного разбирательства, застрѣлил священника. Румынскій народъ, и безъ того уже доведенный до вымирания, долженъ или погибнуть отъ язвъ политической и экономической олигархіи, или создать новый государственный строй.

Для развитія и даже для самой жизни націи не можетъ быть ничего опаснѣе непримиримаго противорѣчія между интересами правящихъ и управляемыхъ, дѣлающаго правительство врагомъ народа, а народъ—врагомъ правительства. Изъ неспособности къ реформѣ всегда роковымъ образомъ вытекаетъ анархія. Несмотря на артиллерійскую побѣду правительства надъ населеніемъ, Румынія представляетъ теперь настоящее царство анархіи. Кровавый опытъ столкновенія крестьянскихъ бандъ съ войсками пока-



На пунктъ „Прямая помощь“ на Петергофскомъ шоссе, въ Петербургѣ. Безработные и ихъ семейства, ожидающіе очереди для получения провизіи: хлѣба, мяса, сала и картофеля. Безработные уходятъ съ пункта, получивъ провизию. По фот. К. Булла авт. «Нивы».

заль только всю невозможность деревенской революціи при современныхъ усовершенствованіяхъ огнестрѣльнаго оружія, но онъ не можетъ остановить разъ начавшееся дѣйствительно массовое движеніе, въ которомъ, какъ оказывается, принимаетъ большое участіе и учащаяся молодежь, и духовенство, и народные учителя, и другіе видные дѣятели интеллигенціи. Путемъ ли безпощаднаго террора, путемъ ли уличной и городской революціи, путемъ ли удачнаго военнаго заговора сословно-олигархическій строй румынской конституціи все-таки будетъ уничтоженъ, и государственное управленіе румынскимъ народомъ въ концѣ концовъ все-таки неизбежно сдѣлается народнымъ, а земельные и гражданскіе законы страны будутъ приведены въ согласованіе съ народными понятіями права и справедливости.

И. А. Шляпкинъ. (Портр. на стр. 312).

25 апрѣля с. г. исполнилось 25 лѣтъ ученой дѣятельности извѣстнаго историка и знатока древней литературы, профессора Петербургскаго университета, Ильи Александровича Шляпкина.

Юбиларъ родился въ 1858 году. Учился въ Петербургской 3 гимназіи, высшее же образованіе получилъ въ Петербургскомъ университетѣ по историко-филологическому факультету. Въ 1881 году онъ блестяще окончилъ курсъ подъ эгидою извѣстнаго знатока литературы, проф. Ореста Миллера, и былъ оставленъ при университетѣ по кафедрѣ исторіи русской словесности.

Съ 1888 года И. А. Шляпкинъ сталъ читать лекціи въ названномъ университетѣ, сначала въ качествѣ приватъ-доцента, а затѣмъ экстраординарнаго и ординарнаго профессора. Въ 1891 году онъ защитилъ магистерскую диссертацию «Св. Дмитрій Ростовскій и его время». Эта диссертация представляетъ собою одинъ изъ главныхъ трудовъ юбиляра и содержитъ въ себѣ цѣлый сводъ цѣнныхъ архивныхъ данныхъ.

Въ 1901 году И. А. Шляпкинъ, послѣ смерти проф. И. Н. Жданова, занялъ въ Петербургскомъ университетѣ кафедру исторіи русской литературы. Кромѣ университета И. А. Шляпкинъ преподавалъ и преподаетъ въ другихъ выс-



На пунктъ „Прямая помощь“ на Петергофскомъ шоссе, въ Петербургѣ. Безработные, ожидающіе очереди для получения провизіи. Передача мѣшна съ провизіей. По фот. К. Булла авт. «Нивы».



Окропление св. водою. Его Величество Государь Императоръ по окончании молебствія изволятъ слѣдовать къ фронту.



Его Императорское Величество Государь Императоръ и Ихъ Императорскія Высочества прикладываются къ св. кресту.



Отнесение знаменъ отъ мѣста молебствія къ своимъ частямъ.



Ея Величество Государыня Императрица Александра Теодоровна съ Августѣйшими Дѣтьми и великій князь Владиміръ Александровичъ изволятъ наблюдать за парадомъ.



Прохождение пулеметной роты.

Парадъ въ Высочайшемъ присутствіи л.-гв. 1-му Его Величества и 2-му стрѣлковымъ батальонамъ и 6-й Донской Его Величества батареей. По фот. К. Булла авт. «Нивы».

шихъ учебныхъ заведеніяхъ: на высшихъ женскихъ курсахъ и въ Александровскомъ Лицеѣ.

И. А. Шляпкинъ является однимъ изъ выдающихся знатоковъ древней русской литературы. Ему удалось разобраться въ самыхъ туманныхъ и путанныхъ рукописяхъ, установить ихъ даты и выпустить въ свѣтъ въ блестяще обработанномъ видѣ.

Наиболѣе значительные труды юбиляра заключаются въ ученое изданіе старинныхъ памятниковъ. Такъ, имъ изданы: «Шестодневъ Георгія Писиды», «Повѣсть о Василии Златовласомъ», «Ужасная измѣна сластолюбиваго житія» (вновь открытая комедія XVII вѣка), «Слово Даниила Заточника», «Царевна Наталья Алексѣевна и театр ея времени». Последняя работа, изданная на основаніи немногочисленныхъ и обрывочныхъ матеріаловъ, даетъ освѣщеніе одному изъ наименѣе изслѣдованныхъ моментовъ въ исторіи русскаго театра.

Подъ редакціей юбиляра издано «Полное собраніе сочиненій А. С. Грибоедова», удостоенное Академіей Наукъ почетнаго званія. Въ 1903 году И. А. Шляпкинъ выпустилъ цѣнное комментированное изданіе бумагъ Пушкина, полученныхъ имъ отъ племянника П. В. Анненкова: «Изъ неизданныхъ бумагъ А. С. Пушкина».

Таковы ученые заслуги И. А. Шляпкина. Какъ профессоръ онъ пользуется широкой популярностью, и лекціи его посѣщаются массою молодежи.

Юбилей И. А. Шляпкина былъ отпразднованъ его почитателями очень оживленно и дружно. Были прочитаны пріветственные адреса и телеграммы: отъ Археологическаго института, отъ различныхъ учебныхъ заведеній и отъ земскихъ учителей.

И. А. Шляпкинъ сейчасъ находится въ полномъ расцвѣтѣ своей ученой дѣятельности, и можно надѣяться, что онъ подаритъ наукѣ еще много цѣнныхъ работъ.

М. А. Лебедевъ. (Портр. на этой стр.).

20-го апрѣля с. г. въ Одессѣ скончался почетный лейбъ-медикъ двора Его Величества, докторъ медицины Михаилъ Алексѣевичъ Лебедевъ.

Покойный, по справедливости, считался однимъ изъ выдающихся терапевтовъ и специалистовъ по внутреннимъ болѣзнямъ. Родился онъ въ 1845 году, въ Петербургѣ; специальное образованіе получилъ въ Медико-Хирургической академіи, по окончаніи которой, въ 1870 году, былъ оставленъ при клиникѣ внутреннихъ болѣзней. Почти тогда же М. А. Лебедевъ получилъ званіе домашняго врача великой княгини Александры Петровны и отправился сопровождать великую княгиню въ ея путешествіи по Черному и Средиземному морямъ.

По возвращеніи изъ путешествія М. А. Лебедевъ сталъ близкимъ помощникомъ великой княгини въ дѣлѣ устройства Покровской общины сестеръ милосердія и съ самаго начала существованія общины принялъ въ ней мѣсто главнаго врача, занимая потомъ эту должность въ теченіе 25 слишкомъ лѣтъ.

Во время русско-турецкой войны 1877—1878 гг. М. А. Лебедевъ отправился вмѣстѣ съ отрядомъ сестеръ милосердія на театръ военныхъ дѣйствій, гдѣ много и весьма плодотворно работалъ въ походныхъ лазаретахъ.

По окончаніи войны покойный продолжалъ свою дѣятельность въ качествѣ главнаго врача (а также и почетнаго члена) Покровской общины. Работалъ онъ также и въ нѣкоторыхъ военныхъ госпиталяхъ и имѣлъ громадную практику въ столицѣ, какъ прекрасный врачъ и опытный терапевтъ. Слѣдуетъ упомянуть, что значительный процентъ пациентовъ М. А. Лебедева составляли бѣдняки: среди столичной бѣдности онъ пользовался огромной популярностью.

М. А. Лебедевъ скончался послѣ тяжкой болѣзни (ракъ печени). Кончина его вызвала искреннее сожалѣніе всѣхъ, кто зналъ его и лѣчился у него.



Профессоръ И. А. Шляпкинъ (по поводу 25-лѣтняго юбилея его учебной дѣятельности). По фот. авт. «Нивы».



Почетный лейбъ-медикъ М. А. Лебедевъ (1845—1907). По фот. авт. «Нивы».

„Прямая помощь“.

Забастовки выбросили на улицу тысячи безработнаго люда. Въ Петербургѣ, на главныхъ его рабочихъ окраинахъ, за заставами, въ особенности за Нарвскою заставой, по Петергофскому шоссе, живутъ семьи безработныхъ, оставшихся теперь безъ хлѣба, безъ пріюта.

Найти работу для этихъ десятковъ тысячъ рукъ, большей частью привыкшихъ къ извѣстной отрасли труда, нѣтъ возможности. Комиссія о безработныхъ при городской думѣ напрягаетъ усилія помочь имъ. Отпускаются денежные средства, но они тонутъ въ морѣ нужды.

И въ результатѣ тысячи семей—матери и дѣти—умираютъ съ голода, а ихъ кормильцы, тѣшечно ищущіе, куда продать свои руки за кусокъ хлѣба, все же не въ силахъ протянуть ихъ за милостыней.

Нужна, неотложно нужна широкая общественная милостыня.

Голодъ не знаетъ вины, не знаетъ партій.

И вотъ нѣсколько добрыхъ сердецъ, къ чести нашего брата-писателя, изъ труженниковъ петербургской прессы, образовали союзъ «Прямая помощь». Мысль крайне простая и плодотворная:—безъ посредства всякихъ благотворительныхъ обществъ пойти прямо къ голоднымъ и накормить ихъ, чѣмъ кто можетъ, что кто можетъ удѣлить отъ своей сытости.

Мясо, картофель, хлѣбъ, сало, молоко, деньги, хотя бы копейки, хоть фунтъ, мѣрку—все понесли добрые люди въ «прямую помощь» голоднымъ.

Въ первый день накормили нѣсколько человекъ, потомъ еще отвоевали нѣсколько жертвъ отъ голода. Но, конечно, это лишь добрый починъ, это капля въ морѣ.

Раздача провизій производится на питательномъ пунктѣ (Петергофское шоссе, д. 16, кв. 34) весь день, съ утра до вечера. Не получившіе «пайка» голодные ждуть на дворѣ, не пришесть ли кто поѣсть.

Ждутъ еще очень многіе, ждуть подолгу, по нѣскольку дней. Съ голода и холода среди семей безработныхъ успѣли и безъ того свирѣпствовавшія болѣзни.

Добрые люди—нѣсколько врачей пришли на помощь, образовали бесплатный амбулаторный пріемъ.

Но что можетъ поддѣлать врачъ съ своей латинской кухней, когда больная лишается чувствъ отъ голода.

Бетховень. (Рис. на стр. 297).

Всякій, кто хоть сколько-нибудь любитъ музыку и знакомъ съ гениальными композиціями Бетховена, пойметъ картину художника Тампля. Въ ней предстала въ образахъ то, что Бетховень изображалъ въ своихъ сонатахъ и симфоніяхъ *въ звукахъ*: красота ангеловъ, мощный полетъ ихъ серебряныхъ крыльевъ къ небу, парящій на неземныхъ высотахъ героическій духъ человѣческаго сердца, тѣни героевъ—всѣ эти элементы Бетховенской музыки удачно скомпонованы художникомъ въ его символической картинѣ.

Удаченъ въ этой картинѣ также и портретъ самого Бетховена, съ его сосредоточеннымъ и замкнутымъ въ себѣ взглядомъ и печатью глубокой грусти.

„Туда, гдѣ нѣтъ печали“.

(Рис. на стр. 304).

Послѣ долгихъ страданій, которыя мало-по-малу разрывали прикрѣпившія ее къ землѣ путы, она освободилась отъ земного плѣна и ушла туда, гдѣ нѣтъ печали...

А на землѣ, глубоко внизу, подъ ея свѣтлыми шагами остались стиснутые земнымъ бременемъ люди... Осталась земная наука, тѣшечно разсматривающая мозгъ человѣка, напрасно ища въ немъ разгадки жизни... Осталась задавленная и искверканныя страданіемъ и борьбою за существованіе дѣти праха, осталось Молчаніе съ перстомъ на устахъ... Эффектная скульптура г. Вальтера иллюстрируетъ именно эту идею.

Содержаніе.

ТЕКСТЪ: „Чемпіонъ міра“. Повѣсть Н. Н. Брешко-Брешковскаго. (Продолженіе).—Очерки по исторіи институцій. VIII. Ответственность чиновниковъ. А. Г. Пресса.—Артуръ Никишъ.—Усмиреніе румынской революціи. (Политическое обозрѣніе).—И. А. Шляпкинъ.—М. А. Лебедевъ.—„Прямая помощь“.—Бетховень.—„Туда, гдѣ нѣтъ печали“.—Объявленія.

РИСУНКИ: Бетховень.—Въ полѣ.—Весной.—Туда, гдѣ нѣтъ печали.—Новый городской домъ Спб. общаго самоуправленія на углу Садовой и Вознесенскаго пр.—Профессоръ Артуръ Никишъ, знаменитый дирижеръ.—Парадъ въ Высочайшемъ присутствіи л.-гв. 1-му Его Величества и 2-му стрѣльковому батальонамъ и 6-й Донской Его Величества батареямъ (5 рисунковъ).—На пунктѣ „Прямая помощь“ (2 рисунка).—И. А. Шляпкинъ.—М. А. Лебедевъ.

къ этому № прилагается: „Полнаго собранія сочиненій Н. М. Станюковича“ книга 20.





ДОЛОЙ ПОДТЯЖКИ И ПУГОВИЦЫ!!!

Носите здоровый, эластично-пружинистый бюрокдержатель, удобно для всех в каждом. Здоровое и легкое держание, свободное дыхание, нет давления, ни поту. Штука 70 к. сь пересыл. 1 р., 3 штуки сь пересылкой 2 р. 50 к., 6 шт. сь пересыл. 4 р. 50 к., налож. платеж. на 10 к. больше. Требования и деньги (можно почт. марками) адресовать: Т-ву "З. Жукъ и К^о", Варшава, Новозинки, 40—1.

РАСКИ
скоровысыхающія
масляныя, эмале-
выя, лаковыя, су-
хой и проч. для ма-
лярнаго производ-
ства.

Прейс-курanty сь
сроченіемъ высл-
аются по требова-
нію безплатно.

Существуетъ сь
1856 года.

Н. Ф. КЮНЬ,
СПБ., Казанская
ул., № 36.
ТЕЛЕФОНЪ № 236.

С.-Петербургъ, Казанская, 36

БИЛЬЦА САНАТОРІЯ
"Замокъ Лесвиць"
РАДЕБЕЙЛЬ-Дрезденъ

Благопр. результа ты. 3 врача

Условія безпл.

Дир. Альфредъ Бильцъ
Главн. врачъ д-ръ Ашко.
Междунар. сложенія.

Сезонъ лѣченія!
Умѣрен. климатъ: Санс. Ницца. Кляга
Бильца о натур. методѣ лѣченія разомл.
прѣл. въ 1 1/2 милл. экземаи.

ЧТО ТАКОЕ ШЕВИОТЬ КОЛУМБЪ?

Новость въ области матеріалъ на мужскіе костюмы. При такой дешевой цѣнѣ, какъ 5 руб. 25 коп. за двѣи отръвъ 4 1/4 арш. для полн. мужск. костюма, матеріалъ нъ чедъ не отличается отъ такой же въ 5 руб. за арш. и владѣеть всѣми качествами оной, а именно: высшая проч- ность, практичность и элеган- тность. Цвѣта: черный или черно- сѣрый. Высыл. наж. плат. безъ задатка. При выпискѣ 3-хъ или болѣе отръвовъ прилагаются къ каждому отръву нужное коли- чество подкладки. Безъ риска, полное ручательство: если не понравит- ся, принимается обратно. Требования про- шу адресовать въ фабрику шерст. издѣлій

З. Розенталя, г. Лодзь.

BAUME BENGUÉ

СОВЕРШЕННОЕ ИЗЦѢЛЕНІЕ
ПОДАГРЫ РЕВМАТИЗМА НЕВРАЛЬГИИ

Д-ръ ВЕНГЪ,
Владѣлецъ Аптеки,
47, Rue Blanche, въ Парижѣ.
Цѣна : 1 руб. 20 коп.

Депо: С.-Петербургъ: Рус. Общ. Торг. Аптек. Тов.; Москва: Общ. В. К. Феррейръ; Одесса и Ростовъ на Дону: Леммо и Ко.

ОТЪ ВЕСНУШЕКЪ И ЗАГАРА!
КРЕМЪ
„МЕТАМОРФОЗА“
РАФАЭЛЬ
ПРОДАЕТСЯ ВЕЗДѢ.
Цѣна за банку 1 руб.
Гл. скл. у Т-ва СПБ. ТЕХНО-Химич.
Лабор., Спб., Литовская, 123.
№ 26139 5—3

Богато
иллюстр. прейс-курanty высл-
аются по полученію 25 коп.
почтовыми марками.

И. Редлихъ, Рига, СКЛАДЪ
рыболовныхъ принадлежностей.

ВЫШЕЛЪ ПЕРВЫЙ НУМЕРЪ ЕЖЕМѢСЯЧНАГО ЖУРНАЛА ПОЭТЪ

Журналъ „Поэтъ“ задается цѣлью облегчить молодымъ дарованіямъ появленіе въ печати. Редакція „Поэта“, при оцѣнкѣ получаемыхъ ею произведеній, обращаетъ вниманіе не столько на принадлежность ихъ къ той или иной школѣ, сколько на степень ихъ художественности. Журналъ будетъ отводить мѣсто критическому разбору помѣщаемыхъ въ немъ стихотвореній. Желающихъ безвозмездно помѣщать свои произведенія въ „Поэтѣ“, редакція проситъ направлять таковыя въ издательство „Распространитель“, Спб., Пушкин- ская 19. Подписка принимается тамъ-же. Подписная цѣна: 1 годъ—3 р. 2/2 года—1 р. 50 в.

ЧТОБЫ ПОХУДЕТЬ
безъ вреда для здоровья, принимайте
„PILULES APOLLO“
(Пилулы Аполло),

въ составъ кот. входятъ морскія травы. Употребленіе пи- луль обезпечиваетъ лицамъ обоого пола прогрессивное исчезновеніе лишней полноты и тучности. Лечение легкое, не требующее никакихъ измѣненій въ образѣ жизни.

Флаконъ съ инструкціями—3 р. 50 к. сь пересылкою.

Депо въ С.-Петербургѣ: Апт. скл. Бюлеръ, Невскій, 49.
Москва: Апт. Г. Брыньс, Маросейка. Варшава: Апт. Ма- лановскаго, Новый Свѣтъ, 35. Одесса и Ростовъ н/Д: Леммо и Ко, Киевъ, Юротаъ. (10)

!!БЕЗПЛАТНО 30 ДНЕЙ!!
Если въ теченіе этого срока часъ окажется подорожачествомъ, фирма возратитъ деньги. Требуите и убѣждайтесь! всего только за 2 руб. 20 к. высылается: прелестные кабинети, бронзовые-столовые часы „Идеаль“ съ золочен. украше- ніемъ и съ самосвѣтл. въ темнотѣ циферблатомъ. Часы эти крохотъ того отличаются своимъ вѣрнѣйшимъ ходомъ и служатъ изящ. украшеніемъ любой комнаты. Цѣна всего 2 р. 20 к.; 2 шт. 3 р. 90 к. Также же часы высшаго сорта сь механизмомъ „Юнгонсъ“ цѣна 2 р. 50 к.; 2 шт. 4 р. 50 к. Часы выслаются ънѣфри. до мнуги съ ручательствомъ на 6 лѣтъ налож. платеж. и безъ задатка, пересылка 40 коп. (въ Сибирь 75 коп.) Адрес. Торг. фирм. И. Штрumpfельдъ и К^о. Варшава 52, Св. Креста 46. БЕЗПЛАТНО прилаг. къ каждому часу: 1) Изящ. кольцо сь поддѣлк. бравьяномъ „бенгалъ“. 2) Новость Пластографъ. 3) 6 картинъ къ нему и еще 4 интерес. прсмѣл. № 26142 4—2

Вмѣсто чаю или кофе
Медицинскіе авторитеты рекомендуютъ

Чистый Голландскій КАКАО БЕНСДОРПЪ.

Здоровый, питательный и дешевый.
— Продается вездѣ. —

CASAO AMSTERDAM HOLLAND.

Представитель для С.-Петербурга: А. Венцъ, въ С.-Петербургѣ. Представитель для Центр. и Южн. Россіи: Максъ Познеръ, въ Лодзи.

ПАРИЖЪ, Художеств. фотограф. и ли-
терат. произведенія.
Е. L. Desvignes, Paris, 19-e,
rue Comrans, № 54.
Каталогъ и 6 образц. 92 коп. почт. марк.

+ Вниманію лицъ, страдаю- щихъ грыжей:
требуите безпл. или прейс-кур. въ закр.пись-
малхъ знаменитыхъ вѣнскихъ грыж. бандажей
безъ пружинъ и наброшниковъ, одобренъ знамен.
профессорами хирургіи. Требои. (можно по-
русски) проситъ адрес.: В. К., почт. ящикъ,
Вѣна, № 27.—В. К., Postfach, Wien, № 27.

ДВИГАТЕЛИ И ЛОКОМОБИЛИ
НЕФТЯНЫЕ,
КЕРОСИНОВЫЕ,
СПИРТОВЫЕ и
ГАЗОГЕНЕРАТОРНЫЕ,
МОТОРНЫЕ ЛОКОМОТИВЫ, АВТОМО-
БИЛИ, СУДОВЫЕ ДВИГАТЕЛИ и МО-
ТОРНЫЯ ЛОДКИ.

Расходъ топлива минимальный.

Г. МАРКЪ и К^о.
С.-Петербургъ, Столярный пер., соб. д.
№ 25956 № 12—22. 6—5

Мотоциклы и велосипеды
ЭКСПРЕССЪ, части
и принадлежноты.
БАНЦГАФЪ и К^о.
Москва, Петровскія
лѣнн. 6—5

PARFUM FOSCARINA
ED. PINAUD PARIS
МОДИЫЙ ЗАПАХЪ ПАРИЖА
BRISE EMBAUMÉE VIOLETTE
ED. PINAUD PARIS

ОЛЬГА ШАПИРЪ
НОВЫЙ РОМАНЪ
Въ бурные годы
(1866—1877)—2 р., Любовь, романъ—2 р.,
Безъ любви, ром.—1 р. 50 к., повѣсти:
Записки мужа—1 р., Другъ дѣтства—
1 р., Авдотьины дочки—1 р., Не по-
вѣрили—1 р. Сборники: Ея сятель-
ство—1 р., Законныя жены—1 р., Ста-
рыя пѣсни—1 р., Инвалиды и но-
бранцы—1 р. Высылаюицимъ изъ скла-
да пересылка безплатно. Нал. платежъ.
СПБ., Ямская, 12. О. Шапиръ.

ПЕРХОТЬ **ВЫПАДЕНІЕ ВОЛОСЪ**
СОВЕРШЕННО БЫСТРО
УНИЧТОЖАЕТЪ ОСТАНАВЛИВАЕТЪ

АНГЛІЙСКОЕ МЫЛО
ПРОФ. ЧАРЛЬЗА В. ВІЛЬСОНА

THE NORFOLK head-SOAP
OF PROF. CHARLES W. WILSON
ПРОДАЕТСЯ ВЕЗДѢ

АКЦИОНЕРНОЕ ОБЩЕСТВО
С.-ПЕТЕРБУРГСКАЯ
Химическая Лабораторія.
Измайловскій просп., № 27.
ЗОЛОТЫЯ МЕДАЛИ.
Парижъ 1900. Нижн. Новг. 1896.

ЗУБНОЙ ЭЛИКСИРЪ
ВЫСШАГО КАЧЕСТВА.

Благодаря приятному аромату и расти-
тельнымъ веществамъ, входящимъ въ
его составъ, зубной эликсиръ С.-Петер-
бургской Химической Лабораторіи сдѣ-
лался необходимымъ предметомъ туалета.

Зубные порошки — зубная паста.
Магазины въ С.-Петербургѣ:
1) Невскій просп., № 32;
2) Невскій просп., № 66;
3) Вознесенскій пр., у Ка-
завск., № 24—52;
4) Петерб. стор., Большой пр.,
№ 32.

Е. КРАУСЪ

С.-Петербургъ, ул. Гоголя, 5.

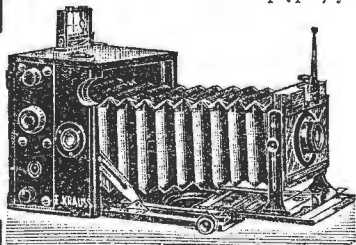

ФОТОГР. АППАРАТЫ
Такир- и Рефлекс-Краусъ
ПОЛІСКОПЪ
налучш. стереоскоп. аппаратъ
Новые модели 1907 г.
БІНОКЛИ. ЗРИТЕЛЬН. ТРУБЫ.
МИКРОСКОПЫ.



Продаются
во всѣхъ фотографич.
складахъ.
Раньше чѣмъ покупать аппаратъ, выписывайте за двѣ 7 коп. марек
общій каталогъ Крауса 1907 г.

РАЦИОНАЛЬНОЕ СРЕДСТВО
ДЛЯ ИСТРЕБЛЕНІЯ
представляетъ чистая развояка баггерій, развивающая **ПОВАЛЬНЫЙ МОРЬ** среди
нихъ, при чемъ онѣ **ПОКИДАЮТЪ ПОДПОЛІЯ**. Для людей, домашн. животн.
разводн. совершенно **безвредна**. Одной трубочки достаточно для уничтоженія крысы
на площади прибл. въ 100 кв. с. ц. трубочки 1 р., при каждой трубочкѣ прилаг. наставл.
ХИМИКО-БАКТЕРІОЛО-
ГИЧЕСКІЙ ИНСТИТУТЪ **д-ра Ф. М. БЛОМЕНТАЛЯ, Москва.**
№ 26158 Мал. Лубянка, д. 100, Обидиной. 4-4



Поставщикъ Двора Его Величества

ПАВЕЛЬ БУРЕ

С.-Петербургъ, Невскій пр., д. № 23.
Москва: 1) по Б. Лубянкѣ, № 8, противъ Кузнецкаго моста.
2) Кузнецкій мостъ, уг. Неглиннаго, д. Шорной.

БОЛЬШОЙ ВЫБОРЪ ЧАСОВЪ собственной
фабрики 10-4
съ полнымъ ручательствомъ за прочность механизма и
вѣрность хода.
Новый иллюстрир. прейсъ-курантъ высыл. по требованію
бесплатно.

ЗДОРОВЬЕ ЕСТЬ БОГАТСТВО!

діететическіе препараты
съ ПИТАТЕЛЬНЫМИ СОЛЯМИ

Д-ра ЛАМАННА: КАКАО, ШОКОЛАДЪ, ЭКСТРАКТЪ, БИСКВИТЫ, РАСТИТЕЛЬНОЕ МОЛОКО, ЯПОНСКАЯ СОЯ, СУШЕНЫЯ ОВОЩИ.



Требуйте брошю-
ру о значеніи со-
лей для питанія.

Рекомендуетъ Главное Агент-
ство для всей Россіи **Д-ра ЛАМАННА**
Руд. В. ЗЕЙБЕРЛИХЪ въ Ригѣ.
Брошюры и прейсъ-куранты бесплатно.

КАВКАЗСКІЕ КУРОРТЫ МИНЕРАЛЬНЫХЪ ВОДЪ.

Пятигорскъ (сѣрные воды), Ессентуки (железные), Желѣзноводскъ (земляныя),
Кисловодскъ (углекислыя). Воды для внутренняго употребленія и для ваннъ. Гидро-
логическія ваннеленія (ванны и раздѣльные души) и леченіе грязевыми ваннами, кумы-
сомъ, кефиромъ, массажемъ, углекислымъ газомъ Нарзана; электро- и светлѣчебный
кабинетъ со всѣми новѣйшими приспособленіями (рентгеноскоп); механотерапія по Пан-
деру (врачебная гимнастика и массажъ) со всѣми аппаратами; леченіе по способу д-ра
Френкеля. Горныя климатическія станицы въ Кисловодскѣ и Желѣзноводскѣ. Казенная
консултанція врачей. Практикующихъ врачей разныхъ специальностей до 300. Успѣшно
лечатся: ревматизмъ, сифилисъ, паразиты, катарры, болѣзни нервныя, кожныя, жен-
скія, печени, желудка, кишоткы, ожирѣніе, малокровіе, сахарное мочеизнуреніе, жсла-
бленная дѣятельность организма и мн. др. На всѣхъ группахъ для прогулокъ галлерей;
театры (опера, оперетта, драма, комедія). Шомады съ дѣтскими играми. Ежедневно
два раза симфоническіе концерты. Парки, цѣтники. Водопады, фонтаны, электр. освѣ-
щеніе, электр. трамвай. Почта, телеграфъ, телефоны. Гостиницы, рестораны, кафе,
читальня. Частные пансіоны, множество прекрасн. новыхъ дачъ со всѣми удобствами.

Въ 1906 году прїѣздъ на группы былъ свыше 35.000 человекъ.
Сезонъ въ Пятигорскѣ съ 1 Мая по 15 Сентября; въ Ессентукахъ съ 15 Мая
по 15 Сентября; въ Желѣзноводскѣ съ 20 Мая по 1 Сентября; въ Кисло-
водскѣ съ 1 Юнія по 10 Октября.

При благоприятной погодѣ сезонъ въ Ессентукахъ продолжается въ Сентябрѣ, въ Кисло-
водскѣ обыкновенно въ Октябрѣ.
Льготное леченіе ваннами, въ количествѣ не болѣе 10% общаго числа ваннъ, предо-
ставляется только малолѣтнимъ лицамъ (получающимъ годового дохода или содер-
жанія не свыше 600 руб.) въ слѣдующіе сроки: въ Пятигорскѣ съ 1 Мая по 10 Юнія и
съ 25 Юлія по 15 Сентября; въ Ессентукахъ съ 15 Мая по 15 Юнія и съ 1 Августа по
1 Сентября; въ Желѣзноводскѣ съ 20 Мая по 15 Юнія и съ 1 Августа по 1 Сентября и
въ Кисловодскѣ съ 1 Юнія по 1 Юлія и съ 15 Августа по 1 Октябрю и только учите-
лямъ въ теченіе всего сезона.

Желательно для лучшаго обезпеченія права на полное льготное леченіе, хотя бы для
второй половины сезона, чтобы нуждающіеся въ немъ лица прислали въ Управле-
ніе **воду** (Пятигорскъ) возможно ранее предупредительнаго о томъ заявленія съ
приложеніемъ: 1) удостовѣренія о несостоятельности, 2) свидѣтельство врача на какой,
примѣрно, группѣ лечиться, 3) какой изъ льготныхъ сроковъ удобнѣе для больного,
4) двѣ 7-ми-коп. марки.

Управленіе **воду** тотчасъ же **отвѣтитъ** заказнымъ письмомъ зачисленъ ли
большой въ списокъ выданныхъ ваннъ.
№ 26250 На группахъ полное спокойствіе. 3-2
Директоръ **воду** Д. Л. Ивановъ.

Отъ пожара и воровъ. Тѣло Сушевскаго Завода негараемые шкафы и кухонные плиты.



Москва, Петровка 5.
Во время Сушевскаго пожара наши шкафы де-
статие оправдали свое назначеніе: все хранившееся въ
нихъ документы и деньги остались невредимы.

Прейскуранты высылаются бесплатно.

А. БИТКОВА
МОСКВА, Б. ЛУБЯНКА № 20. КОЛОССАЛЬНЫЙ СКЛАДЪ ОРУЖІЯ.
ПРЕЙСЪ-КУРАНТЪ БЕЗПЛАТНО.



№ 26286

Поставщикъ Высочайшаго Двора
ВАЛЬТЕРЪ И КОХЪ
С.-Петербургъ, улица Гоголя, № 4.
Сѣдельная и шорная фабрика, основ. 1786 г.
ОФИЦЕРСКІЯ СЪДЛА ВСѢХЪ ЧАСТЕЙ ВОЙСКЪ.
ДАМСКІЯ, АНГЛІЙСКІЯ СКАРОВЫЯ И ОХОТН. СЪДЛА.
РУССКАЯ УПРЯЖЬ, АНГЛІЙСКІЯ ШОРЫ.
Всѣ конюшенныя принадлежности. Поход-
ные выюки, походныя кровати и дорожныя
вещи лучшаго качества. Солдатскія сѣдла
для кавалеріи, артиллеріи и пѣхоты.
Прейсъ-курантъ высылается бесплатно.

Кнейповское леченіе въ Верисгофенѣ.
Брошюру объ условіяхъ и значеніи кнейповскаго леченія высылаютъ бесплатно
№ 26099 правленіе курорта. 6-6

15 МАЯ ОТКРЫВАЮТСЯ ВЕЧЕРНИЕ ЛѢТНИЕ КРАТКОСРОЧНЫЕ КУРСЫ ЦЕРКОВНАГО
ПѢНІЯ (примѣнительно къ программамъ городскихъ, сельскихъ и др. школъ).
РЕГЕНТОСКІЕ КЛАССЫ
(по программамъ Придворной Пѣвческой Капеллы) и спеціальныя музыкальныя классы:
фортепiano, скрипка, альтъ, виолончель, контрабасъ, гитара, кларнетъ, флейта, корнетъ,
волторна, тромбонъ, и др. Плата 3 руб. въ мѣсяцъ по каждому классу въ отдѣльности.
№ 26194 „МАЯКЪ“, Надеждинская, 35. Входная плата 5 р. 5-5

КЪ ЭКЗАМЕНАМЪ ГОТОВЛЮ ЗАОЧНО
на всѣ званія: учителя, учительницы, чинъ 14 кл., военноопредѣл., инт. ученика,
ученаго управителя, на аттестатъ зрѣлости и пр., также во всѣ учеб. зав. высшія,
среднія и низшія. Успѣхъ быстрый и вѣрный: 6-ти-лѣт. успѣшная практика.

Плата по выдержаніи экзамена.
Подготовка легкая (мнемонич. способы), быстрая (въ 4 раза скорѣе обыкновен.), успѣшная
до 10 тыс. верстъ разстоянія. Условія, программы и блгод. отзывы высыл. за 14 коп.
(марками). Адресовать: **МОСКВА**, Домниковская, 34. Учителю В. Махѣву.

Американская НОВОСТЬ!



Предлагаемъ по небывалой цѣнѣ только 2 руб. (съ перес.) карман. складн.
аппаратъ „Kapid“ съ ахроматич. стекл., содержащ. нижеслѣдующ. пред-
меты: 1) Театральн. бинокль. 2) Полевая зрительн. труба. 3) Увеличи-
тельное зеркало. 4) Большой колаксъ. 5) Увеличительное двойное стекло
для чтенія. 6) Американскій стереоскопъ. 7) серия 50 интересныхъ вло-
довъ. 8) Новость пастографъ, 9) 10 картинокъ къ нему. Вышеозначенный
аппаратъ со всѣми приложеніями рекомендуется всѣмъ, какъ полезное и
практическое. Высылается налож. платеж. и безъ задатка. Въ Азиат-
скую Россію присылается почт. расход. 40 коп. Адресовать: ТОВА-
риществу „Джонъ Карлзъ и Ко. Варшава, Центральная Почта. Лидикъ № 47.
Картинокъ имѣется 42 серии, цѣна каждой 40 к., 3 серии—1 р., 6 серий—1 р. 75 коп.

БЕРЕЗОВЫЙ КРЕМЪ

Лабораторіи А. ЭНГЛУНДЪ.
Средство противъ веснушекъ, желтизны, пятенъ, прыщей, морщинъ, шероховатости и
проч.; чрезвычайно освѣжаетъ и придаетъ юношескую свѣжесть.
Завѣдующіе Лабораторіею: Докторъ В. К. Панченко и А. К. Энглундъ.
Для предупрежденія поддѣлокъ прошу обратить особенное вниманіе на подписи
А. ЭНГЛУНДЪ красными чернилами и марку С.-Петербургской Косметической Лабо-
раторіи, которыя имѣются на всѣхъ препаратахъ. Получать можно во всѣхъ луч-
шихъ аптекахъ, аптекарскихъ, косметическихъ и парфюмерныхъ складахъ Россійской
Имперіи. Главныя агентства и склады фирмы для Европы: Эмиль Беръ, Гамбургъ;
для Южной и Сѣверной Америки: Л. Мишнеръ, Нью-Йоркъ. Главныя склады для
всей Россіи А. ЭНГЛУНДЪ, С.-Петербургъ, Новодеревенская наб., 15.

ПРОДОЛЖАЕТСЯ ПОДПИСКА на 1907 годъ НА МОДНЫЙ АЛЬБОМЪ „ВОРТЪ“.

Альбомъ „ВОРТЪ“ выходитъ два раза въ годъ, ранней весной—на весну и лѣто, и
ранней осенью—на осень и зиму. Каждый выпускъ содержитъ болѣе 500 моделей
блузъ, юбокъ, домашнихъ, выданныхъ, вечернихъ, моднѣйшихъ и траурныхъ
платьевъ, калоттовъ, реформъ-платьевъ, верхнихъ вещей, дѣтскихъ кардодовъ и бѣльи.
Описание моделей на русскомъ языкѣ.
ПОДПИСНАЯ ЦѢНА НА ГОДЪ: по 1 разряду (безъ выкр.) безъ дост.—
2 р., съ перес.—2 р. 50 к.; по II раз-
ряду (съ прилож. къ кажд. выпуску трехъ выкроекъ: блузы, юбки и рукава) безъ
дост.—3 р., съ перес.—3 р. 50 к. **ОТДѢЛЬНЫЙ ВЫПУСКЪ** (безъ выкр.) безъ
дост.—1 р. 25 к., съ перес.—1 р. 50 к.; съ выкр. безъ дост.—1 р. 75 к., съ
перес.—2 руб.
Вышелъ изъ печати и поступилъ въ продажу № 1-й на весенній и
лѣтній сезоны 1907 года.
Пріемъ подписки и продажа отдѣльными номерами производится въ главной
конторѣ журнала „Модная почта“, Москва, Кузнецкій мостъ, домъ № 3, Третья-
ковскыя в. Адресъ для денежной корреспонденціи: Москва, редакція „Мод-
ная почта“. № 26296

ЖИВА

1907 г.

№ 20.

Выдаётся 19 мая 1907 г.

ИЛЛЮСТРИРОВАННЫЙ
ЖУРНАЛЪ
ЛИТЕРАТУРЫ

ПРАКТИКИ И СОВРЕМЕННОЙ ЖИЗНИ.

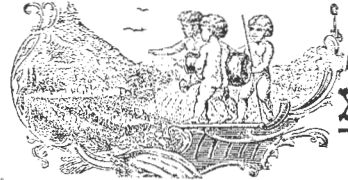

XXXXVIII г.

изданія.

Цена этого № 15 к., съ перес. 20 к.,

для напечатанія въ «Ливъ» принимаются по събьюющей цѣнѣ за строку непарейль съ одной столбца (въ 1/4 ширины страницы) передъ текстомъ по 1 р. 50 к. и послѣ текста по 1 р. Къ этому № прилагается «Поли. сооп. соч. К. М. Станюковича» кн. 21.

Требуйте **КОНЬЯКЪ ШУСТОВА** Вездѣ.

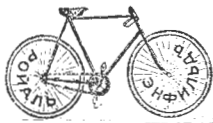

Акц. 0-во
„ЭНФИЛЬД“

Велосипеды, мотоциклы, АВТОМОБИЛИ.

Требуйте каталога.

на шинахъ Дэнлон. № 9, Рождественка, Москва.
№ 30, Морская, С.-Петербургъ.

№ 26036 8—8

НЕСТЛЕ
ДѢТСКАЯ МОЛОЧНАЯ МУКА
Сгущенное МОЛОКО **НЕСТЛЕ.**

Ц. № 26057 35—8

Идеальное слабительное средство

PURGEN

ВКУСНО * НѢЖНО * НАДЕЖНО

Знаменит. профессора всего міра рекомендуютъ и прописываютъ его ежедневно.

ДОСТАТЬ МОЖНО ВО ВСѢХЪ АПТЕКАХЪ.

2000-4000 руб.
Подсчитано Годичнаго Дохода для Каждаго!
Подробности Бесплатно Высылаемъ
Фабрика Машинъ ИППО и К^о ВАРШАВА
Грбная улица Соб. домъ №15

Противъ выпаденія волосъ
употребляется
ПЕТРОЛЬ-ГАНА
аптекаря Гана въ Женевѣ,
продается въ лучш. парфюм.
магаз. антисептич.

Фабрика и магазинъ.
Брилл., золот. и серебр. изд.
Ф. А. ЛОРИЕ.
Москва, Кузнецкій, 4.
Покупка по выш. оцѣнкѣ
Жемчуга, брилл. и драгоц. камн.
12—10

Фабр. непромок. наводокъ,
пальто и лайк. куртокъ
Ю. А. САВИЦКАГО,
СПБ., Невскій пр., № 68.
Высшитыя наводки: муж., дам.
и дѣтск. отъ 1 р. 50 к. Резиновыя
отъ 3 р. 75 к. Лайк. куртки
отъ 11 р. Пр.-кур. непром. одеж.
резин. издѣл., хирург. и оптич.
№ 26334 предм. высыл. безплатно. 2—1

ДУХОВНАЯ МУЗЫКА.
Единственный въ Россіи полный
складъ всѣхъ духовно-музыкаль-
ныхъ сочиненій. Полный каталогъ
высылается за 20 коп. Каталогъ
собственныхъ изданій бесплатно.
Заказы исполняются немедленно.
П. Юргенсонъ въ Москвѣ, Неглин-
ный пр., 14. № 26071 3—2

100 ОТКРЫТЫХЪ ПИСЕМЪ 2 р.
съ перес. загр. раб., иллюстр., всѣ
разн., можно марками и налож.
плат. Выгодно торговцамъ. Ф. Натко, Москва,
Хохловскій пер., д. № 9. Треб. пр.-кур.

ДУХИ
ASTRIS
ORÉADE
L.T. PIVER
PARIS
AZUREA·VIVITZ
FLORAMYE

MODERNE МЫЛО
Ф. ПУЛЬСЬ.
АКЦ. ОБЩ. ВЪ ВАРШАВѢ
Получить можно во всѣхъ лучшихъ парфюмеріяхъ

СИТЕЦЪ
ТОВАРИЩЕСТВО МАНУФАКТУРЫ
„ЭМИЛЬ ЦИНДЕЛЬ“
ВЪ МОСКВѢ.
РОЗНИЧНАЯ ТОРГОВЛЯ: ВЪ МОСКВѢ, КИЕВѢ, ВАРШАВѢ, ОДЕССѢ, ТИФЛИСѢ, РОСТОВѢ, Д.
ПРАВЛЕНІЕ ПОМЪЩАЕТСЯ ВЪ МОСКВѢ,
ЧЕРКАССКІЙ ПЕР. Д. ГРАФА ЩЕРМЕТЕВА.
ОПТОВАЯ ТОРГОВЛЯ:
ВЪ МОСКВѢ, ВАРШАВѢ, ХАРЬКОВѢ,
ОДЕССѢ, ОМСКѢ, ХАРЬКОВѢ,
САМАРКАНДѢ, КОКАНДѢ,
ТАШКЕНТѢ, БУХАРѢ,
РИГѢ И ГЕЛЬСИНГФОРСѢ.

№ 26337 4—1

МЕТОДЪ ЭРНСТА
ВѢРНѢЙШІЙ ДЛЯ ЛЕЧЕНІЯ ЗАИКАНІЯ 3 руб.
ВЫСЫЛАЕТСЯ ПРОСПЕКТЪ
БЕЗПЛАТНО МОСКВА, Д. ТУПИЦЫНА, 40.

ТОВАРИЩЕСТВО
ТАМАРА ЛОДЗЬ.
Высылаемъ по фабричн. цѣ-
нѣ валокъ, платекъ. Загра-
ничн. шелк. багнетъ двойн. шир.
на полн. дамск. платье или 3
блузки; цв.: черн., голуб., розов.,
бѣл. и кремъ 8 арш.—5 р. 60 к.
Альпага шелковистая на полн.
дамск. платье, черн., т.-син., сѣр.
и кремъ 8 арш.—5 р. 60 к.
Трикото Меланжъ чистой шерсти
на полн. элегантн. и солидн. мужск.
костюмъ; цв.: маренго, сѣр. и шо-
кол. 4 1/2 арш.—7 р. 25 к., выст.
сортъ 4 1/2 арш.—8 р. 75 к., нап-
лучш. сортъ 4 1/2 арш.—10 р. 65 к.
Пересылка за нашъ счетъ. Прейс-
куррантъ высыл. безплатно по шерт.
№ 26341 требованію. 2—1
Адресовать:
Т-ву **ТАМАРА**, Лодзь,
Главная Ковтора.



ШОКОЛАДЪ, КОНФЕКТЫ, БИСКВИТЫ, КАКАО.
ТВОЖОРЖЪ БОРМАНЪ



МОЛОДОЙ и КРАСИВОЙ выглядеть каждая **ДАМА**, которая носит модную и шикарную прическу.
Наилучших успехов можно достигнуть лишь при помощи патентованной передней прически „Эврика“.
Высылаю такую за 10 руб. съ указ. способа употребления.
Съ проборомъ—13 руб. „Трансформация“ (лучшая замбна парика)—20 руб. № 26011 6—4
Косы безъ шнурка—5 р. Необходимо присылать образцы волосъ.
PAUL LANGE, Coiffeur, Berlin, Königstrasse, 38.



ПРЫЩИ и ЭКЗЕМА
на СПИНЪ и ГРУДИ,
а также угри, лишай и всякия наклонны болѣзни быстро уничтожаются „УГРИНОМЪ“. Мы хотимъ убѣдить всѣхъ, что здоровая кожа крайне важна для всеобщаго здоровья. Если поры засорены прыщами, угрями или по другимъ причинамъ, то необходимо немедленно взять „УГРИНЪ“, который скоро и радикально вычищаетъ кожу и дѣлаетъ ее чистой, мягкой и бѣлой. Продается вездѣ по 1 р. 90 к. за банку. РИЧ. ПЕТО, С.-Петербургъ, Нараванная ул., 16, кв. 8.

ЕЩЕ!!!
письмо ВРАЧА

Присланныя Вами 2 банки „Ланна“ я приглянулъ на очень застарѣлой экземѣ и результатъ оказался не только неожиданнымъ, но блестящимъ, какого ни одно лѣкарство въ теченіе долгаго времени не производило; прямо Ланнъ сдѣлалъ чудо. Пропшу выслать безотлагат. 3 банки „Ланна“ и 2 кусочка мыла Ланн-Ростенъ налож. платеж. по адресу: Прасков-я, Ставр. губ., уѣзд. Врачу Д. П. Григор-ву. № 26320
„ЛАНН“ есть замѣчательное средство, исцѣляющее **ОЧЕНЬ БЫСТРО и УСПѢШНО**

ЭКЗЕМУ,

ЛИШАЙ, СЫПЬ, ЯЗВЫ, ПРЫЩИ, БОРОДАВ., ОЖОГИ и т. д. ЗУДЪ и БОЛЬ проходятъ почти моментально. Цѣна 1 р. 50 к. С. РОСТЕНЪ, Казанская улица, № 26/1. С.-Петербургъ. Имѣются въ аптекар. магазинахъ и аптекахъ. — Поступило въ продажу чудное мыло Ланн-Ростенъ отъ недостатковъ кожи. Кусокъ 75 коп., 1/2 доз. 4 р. Пересылка налож. платежомъ по почтовому тарифу.

Всемирно извѣст. питомникъ породъ собакъ
Arthur Seyfarth,
Köstritz, Германия. Основанъ въ 1864 г.



Продажа всѣхъ видовъ модныхъ **Породистыхъ Собакъ** чистокровныхъ, начиная отъ миниатюрной комнатной собачки и кончая громадн. сторожевой, а также и всѣхъ пород охотничьихъ. Гарант. наилучшій качества. Пересылка во всѣ мѣстности, съ ручательствомъ за доставку въ здоровомъ состояніи во всякое время года. Роскошн. иллюстр. альбомъ и каталогъ высылаются по полученіи 1 р. 50 к. (можно почт. марками).

Вѣрный заработокъ

150 до 250 въ мѣсяцъ и болѣе могутъ зарабатывать мужчины и дамы, всѣхъ сословій, (безъ прерыва своихъ обычныхъ занятій) чрезъ пріятнѣе моея агентуръ, для распространенія новаго, крайне дешеваго и въ каждомъ домѣ необходимаго предмета (предварит. знания не требуются). Предложенія которые могутъ быть и на рускомъ языкѣ просить адресовать: Е. Селортин и компъ „ДЕЛЬТА“ въ Лугано (Швейцарія). Экспортная „Delta, Lugano (Schweiz)“. Письмо въ Швейцарію оплачив.: отк. 4 коп., закрыт. 10 коп.



Красота МУЖА

состоитъ въ пышной растительности волосъ на головѣ, щегольскихъ усахъ, шикарной бородѣ. Какъ только замѣчешь пухъ волосъ, сейчасъ же надо приступитъ къ употребленію

ПЕРУИНА-ПЕТО

и волосы начнутъ быстро расти. Это средство уже тѣмъ замѣчательно, что быстро останавливаетъ выпаденіе волосъ и почти моментально уничтожаетъ перхоть.

ПРЕДОСТЕРЕЖЕНИЕ:

При настоящемъ **ПЕРУИНЪ-ПЕТО** имѣется у горлышка каждого флакона золотая медаль Парижской выставки и приложенъ аттестатъ изобрѣтателю С. А. Камшицъ. Безъ медали и безъ аттестата все поддѣлки.

Продается вездѣ—1 р. 75 к. или перес. изъ склада
С.-Петербургъ,
Базаръ Марокъ, Невскій пр., 20, кв. 8.

БРАКОРАЗВОДНЫЯ

дѣла веду во всѣхъ консистор., брачн. у всѣхъ причтовъ, дѣла увѣн., узакон., усннов. Выправка метрикъ. Наслѣств., след. промен. на Высоч. Имъ, составлен. дѣлов. бумагъ, совѣты по всѣмъ дѣл. Писем. и лично: 11—3 и 5—7 ч. Спб., Невскій, 76, кв. 43 (пар. ходъ съ Невскаго), Евг. Григ. Литвинъ.

ШВЕЙЦАРСКІЯ БРИТВЫ АРБЕНЦА

съ запасными лезвѣями, всемирно извѣстны. Даются полная гарантія. Лучшее качество. дешевая цѣна. Тысячи благодарствъ, отзывовъ. Обращать вниманіе на марку A. Arbenz, Jougne. Продаются въ лучшихъ магазинахъ.

Grand Hôtel Ronai

Комфортабельнѣйше устроенный отель при стѣрно-грязевыхъ ваннахъ, содержащихъ радій
Въ **Pöstyèn'ъ**
(Венгрія).
№ 26173 4—2

САМОКРАСИЩІЯ ГРЕБЕНКИ „ФОРЪ“

красятъ волосы въ любой несмываемый цвѣтъ, послѣ чего ихъ можно гофрировать, завивать и пр. Гребень совершенно безвреденъ. Перес. налож. плат. шт. 2 рубля 50 коп.
БАЗАРЪ МАРОКЪ, Спб., Невск., 20, кв. 8.

БИЛЬЦА

САНАТОРІЯ
„Замокъ Лесницъ“
РАДЕБЕЙЛЬ-Дрезденъ.
Условія безпл.
Благопр. результаты.
3 врача
Д-р. Альфредъ Бильцъ
Главн. врачъ д-ръ Ашке.
Междунар. сношенія.

Сезонъ лѣченія!
Умѣрен. климатъ: Сакс. Ницца. Книга Бильца о натур. методѣ лѣченія разосп. прикл. въ 1 1/2 милл. экземп.

15 МАЯ ОТКРЫВАЮТСЯ ВЕЧЕРНИЕ ЛѢТНИЕ КРАТКОСРОЧНЫЕ КУРСЫ ЦЕРКОВНАГО ПѢНІЯ (примѣнительно къ программамъ городскихъ, сельскихъ и др. школъ),

РЕГЕНТСКІЕ КЛАССЫ
(по программамъ Придворной Пѣвческой Капеллы) и спеціальныя музыкальныя классы: фортепиано, скрипка, альтъ, виолончель, контрабасъ, гитара, кларнетъ, флейта, корнетъ, валторна, тромбонъ, и др. Плата 3 руб. въ мѣсяцъ по каждому классу въ отдѣльности.
№ 26194 „МАЯКЪ“, Надеждинская, 35. Входная плата 5 р. 5—5

ПИШУЩІЯ МАШИНЫ „ADLER“

Чрезвычайно удобны и просты въ работѣ.
Разнороднѣйшее примѣненіе.
МНОГСКРАТНО ПРЕМИРОВАНЫ
GRAND PRIX. } Междунар. выставка въ Миланѣ 1906 г.
Требуйте каталогъ № 46.

Нужны дѣятельные представители, гдѣ таковыхъ еще нѣтъ!
Adlerwerke vorm Heinrich Kleyer

Основано въ 1880 г. Акціон. Общество
Около 3000 Рабочихъ. **Frankfurt a. M.**
Производство: Авто-мобили, мотоциклеты, велосипеды и пишущія машины.

Графич. таблица умнож., дѣл. и пр. И. П. Якоба, даетъ гол. рѣшеніе всяк. задачи въ 3 зн. Прод. въ кн. маг. и высылаются авт. за 25 к. марк. г. Рига, Маринская, 59, кв. 9.

Рекоменд. прекр., звучн. и прочн. новыя
Пианино въ 335 руб.
концертн. пианино въ 375 р.
К. РОЗЕ музык. маг.
С.-Петербург., Литейный, 33

Состоящее подъ Августѣйшимъ покровительствомъ **ГОСУДАРНИИ ИМПЕРАТРИЦЫ АЛЕКСАНДРЫ ОЕОДОРОВНЫ Попечительство Императорскаго Человѣколюбиваго Общества** для сбора пожертвованій на воспитаніе и устройство бѣдныхъ дѣтей въ мастерство
Тарасовъ пер., д. 26а,
Телеф. 1360,
обращается
къ добрымъ людямъ съ просьбою помочь ему, жертвуя
НЕОУЖИВЛЯЯ ВЕЩИ
и **РАЗНЫМЪ ХЛАДЪМЪ,**
обременяющимъ каждое хозяйство.

Изданія Т-ва А. Ф. МАРКСЪ,
СПБ., улица Гоголя, 22.

Гоголь, Н. В. Иллюстрированныя изданія слѣдующихъ 15-ти его произведеній, цѣною безъ перес.: 1) „Колыска“—5 к., въ перепл.—8 к.; 2) „Вечеръ наканунъ Ивана Купала“—6 к., въ перепл.—9 к.; 3) „Вн“—9 к., въ перепл.—12 к.; 4) „Маяская ночь въ утолenniца“—7 к., въ перепл.—10 к.; 5) „Сорочинская ярмарка“—6 к., въ перепл.—9 к.; 6) „Ночь“—6 к., въ перепл.—9 к.; 7) „Страшная мѣсть“—8 к., въ перепл.—12 к.; 8) „Тарасъ Бульба“—18 к., въ перепл.—23 к.; 9) „Пропавшая грамота“—5 к., въ перепл.—8 к.; 10) „Ночь передъ Рождествомъ“—10 к., въ перепл.—14 к.; 11) „Женитьба“—8 к., въ перепл.—12 к.; 12) „Шинель“—8 к., въ перепл.—12 к.; 13) „Закондванное мѣсто“—5 к., въ перепл.—8 к.; 14) „Ревизоръ“—20 к., въ перепл.—25 к.; 15) „Старосвѣтскіе помѣщики“—6 к., въ перепл.—9 к. Всего 15 книжекъ, цѣною 1 р. 27 к., въ переплетѣхъ 1 р. 80 к. Выписывающіе 1 книжку прилагаютъ на пересылку заказн. бандеролью 10 к., отъ 2—4 книжекъ—20 к., отъ 5—9 книжекъ—30 к., отъ 10—15 книжекъ—43 к.



XXXVIII г.

ПОЛИТИКИ И СОВРЕМЕННОЙ ЖИЗНИ.

г. XXXVIII

№ 20

Выходит еженедельно (52 № в год), с приложением 40 книг „Сборника“, соерж. соч. **К. М. СТАНЮКОВИЧА** и **г. А. К. ТОЛСТОГО**, 12 книг Литературных и популярно-научных приложений, 12 №№ „Парижских мод“ и 12 листов чертежей и выкроек.

1907

Выданъ 19-го мая 1907 г.

Подписная цѣна съ достав. и перес. на 1/2 года 4 р., на 1/4 года 2 р.

Цѣна этого №—15 к., съ перес. 20 к.

Къ этому № прилагается: „Полнаго собранія сочиненій **К. М. Станюковича**“ книга 21.

ОТКРЫТА ПОДПИСКА НА „НИВУ“ 1907 г.

Съ приложениемъ **40 книгъ**

полное собраніе сочиненій въ 10 книгахъ

и остальные 30 книгъ полн. собр. сочиненій

г. АЛЕКСѢЯ ТОЛСТОГО

К. М. СТАНЮКОВИЧА.

Безъ достав-
ки въ Петер-
бургъ

6 р. 50 к.

Безъ достав-
ки въ
МОСКВѢ въ конторѣ
И. И. ПЕЧКОВСКОЙ,
Петровскія явилы.

7 р. 25 к.

Безъ достав-
ки въ кн. маг.
„ОБРАЗОВАНИЕ“,
Рязаньская, 12.

7 р. 50 к.

Съ достав-
кою въ Пе-
тербургъ . . .

7 р. 50 к.

Съ пересылкою
во все мѣстности
Россіи. . . .

8 р.

За
гравату
и плату
12 р.

Для гг. новыхъ подписчиковъ, желающихъ получить при „Нивѣ“ 1907 г. со всѣми вышеозначенными приложениями еще первыя 10 книгъ соч. **К. М. Станюковича**, приложенныя къ „Нивѣ“ въ 1906 г.,—подписная цѣна съ перес. во все мѣста Россіи **10 р.** за годъ, или по 1/4 г., за первую 1/4 г. **4 р.** и за остальные по **2 р.**



Пейзажъ, Картина **М. В. Нестерова**, авт. «Нивы».

„Чэмпіонъ міра“.

Повѣсть Н. Н. Брешко-Брешковскаго.

(Продолженіе).

На верандѣ завывалъ несчастный жалкій хоръ. Пѣвицы въ черномъ и пѣвцы во фракахъ имѣли голодный, замороженный видъ. Ихъ никто не слушалъ... Только и говорили вездѣ, что про борьбу. Страсть, какъ пожаръ, какъ бѣдствіе, на время сближала людей самыхъ разнообразныхъ классовъ.

Упитанный господинъ, солидный такой весь, начиная съ пальто, перстней и кончая серебрянымъ набалдашникомъ трости,—говорилъ двумъ чуйкамъ:

— Бокеруа... Онъ борець старой школы... Приемовъ мало...

А дальше гвардейскій съ иголки офицеръ объяснял невзрачному выцвѣтшему котелку разницу между „техникой“ Омара и Тампіо.

— Поужинаемъ?—предложилъ своей спутницѣ Антекъ.

Она молча кивнула. Взошли на веранду. Лакей ринулся къ нему съ такой угодливостью,—дальше, казалось бы, за человѣка станетъ опасно. Уважали официанты и актеры, борцы же всеяли въ нихъ положительно какой-то священный трепеть.

Въ этихъ съ виду безстрастныхъ людяхъ жило какое-то бессознательное, атавистическое поклоненіе силѣ. Всѣ они, выбритые, въ твердыхъ манишкахъ и фракахъ, были когда-то бѣлоголовыми ребятишками. Подъ завываніе осенняго вѣтра рассказывали имъ дѣды о минувшихъ кулачныхъ бояхъ—какъ ходили стѣной на стѣну, о разбойникахъ проѣзжихъ дорогъ, богатыряхъ-купцахъ; о той старосвѣтской жизни равнинной Россіи съ глухими постолями дворами, ямщицкой удалью, тройками, лѣсными засадами, когда отвага и сила особенно цѣнились, потому что безъ нихъ бывало худо...

Въ томъ, какъ Марусина сѣла за столикъ, провела маленькими ручками по скатерти, въ томъ, какъ она увѣренно осмотрѣлась вокругъ—сказалась привычка къ этой атмосферѣ висящаго въ воздухѣ гомона, пестрой волны фуражекъ, цилиндровъ и цвѣточныхъ корзинъ—дамскихъ шляпъ...

— Ну-съ, что мы будемъ ѣсть и что мы будемъ пить?—спросила „инженюшка“.

Развязность ея слегка покорила Антека. Онъ съ удовольствіемъ выбросилъ нѣсколько десятковъ рублей, но зачѣмъ эта сухая дѣловитость? „Что мы будемъ ѣсть и что мы будемъ пить?“—совсѣмъ по-мужски... А между тѣмъ она такая нѣжная куколка со своей бѣленькой шейкой и мышиными зубками, ровными, крохотными.

Марусина обнаружила большое знаніе дѣла, заказывая ужинъ. Спросила закусокъ, свѣжей икры.

Официантъ ушелъ за коньякомъ. Она вернула его.

— Не забудь же, Дмитрій—три звѣздочки, слышишь!.. Смотрите, Антонъ Игнатьевичъ, видите, красная гусарская шапка черезъ два столика... Это графъ Рибопьеръ, любитель борьбы...

— Ахъ, тотъ самый! Интересно...

— Съ нимъ Тампіо—они часто вмѣстѣ.

Блѣдная, нездоровая бѣлая ночь. Румынскій оркестръ. И эта призрачная муть, что струилась на веранду и жмурилась отъ электричества, и эти смуглые усачи въ бѣлыхъ расшитыхъ курточкахъ словно сговорились будоражить петербургскіе нервы... Скрипки протяжно, тягуче ныли, плакали—и въ этихъ слезахъ была какая-то истерическая, властно порабащающая болѣзненная чувственность, обволакивающая истома...

Лойко и Марусина пили коньякъ. Завороженные тоскующей страстью ноющихъ звуковъ, они жадно смотрѣли другъ на друга... Что-то бодрящее и хмельное разливалось по жиламъ Антека... Онъ хотѣлъ схватить эту колибри, сжать ее въ бессильный комочекъ, цѣловать въ

шейку, крохотный ротикъ, и чтобъ ея волосы закрыли, спрятали ихъ обоихъ... И отъ этихъ чужихъ людей и отъ всѣхъ.

Вино не разумянило миниатюрную актрису. Она была попрежнему блѣдная. Только ноздри остраго хищнаго носика вздрагивали,—вздрагивала она сама.

— Эге, проше пане, кутите!—улыбалась надъ ухомъ Антекъ.

Красный, пьяный и улыбающійся, стоялъ передъ нимъ Тампіо. Даже подъ платьемъ угадывался на диво сложенный греческій богъ. Но желтый котелокъ этого греческаго бога съѣхалъ совсѣмъ на затылокъ.

— Вотъ что, проше пана, я тамъ сажу съ графомъ Рибопьеромъ, онъ очень хотѣтъ познакомиться съ вами... Пойдемъ!.. Вы позволите взять отъ васъ этого интереснаго кавалера?.. На минуточку?—обратился онъ къ Марусиной.

Гусаръ съ красивымъ лицомъ и сѣдьющей бородкой наговорилъ Антеку много лестнаго, звалъ къ себѣ на дачу. Пришлось чокнуться шампанскимъ. Одинъ бокалъ, другой, третій. Въ головѣ борца шумѣло... Все окружающее теряло отчетливость контуровъ. И поэтому во все, попадавшее въ поле его зрѣнія, онъ всматривался съ чрезмѣрной пристальностью. И когда, возвращаясь къ Марусиной, проходилъ мимо оркестра, онъ впился глазами въ ближайшаго румына... Это немолодое, шафранное лицо нарисовало ему почему-то выжженную солнцемъ степь, сухую, знойную, съ затерянными гдѣ-то унылыми звуками свирѣли.

Дальнѣйшее какъ въ туманѣ... Блѣдныя черты, большіе глаза... Холодное, свѣжее дыханіе синеватаго утра... Мчашійся лихачъ вдоль пустынной вымершей улицы... заспанный швейцаръ отеля, въ которомъ жилъ Антекъ...

А потомъ... потомъ было, какъ онъ хотѣлъ... Онъ схватилъ ее, сжалъ въ трепетный безпомощный комочекъ, цѣловалъ его, и густыя волны длинныхъ волосъ сокрыли обоихъ отъ всего міра...

ХІІ.

Сквозь опущенныя сторы дневной свѣтъ узенькими яркими полосками пересѣкалъ цвѣтной рыхлый коверъ.

Антекъ лежалъ еще въ постели. Марусина у овальнаго зеркала въ золоченой рамѣ приводила въ порядокъ измятую прическу. И по тому, какъ она втыкала въ гущу волосъ шпильки, и по движеніямъ тоненькихъ прозрачныхъ рукъ замѣтно было, что здѣсь она чувствуетъ себя дома и спѣшитъ ей некуда.

— Завтракъ намъ сюда принесутъ?

— Хорошо,—отвѣтилъ онъ съ запинкой. Приученный Леммерманомъ, онъ терпѣтъ не могъ беспорядочныхъ цыганскихъ трапезъ кое-какъ, средь неубранныхъ постелей.

Марусина воткнула послѣднюю шпильку.

— Послѣ завтрака я „фьюить“ и часа черезъ два назадъ—съ вещами.

„Съ вещами?“—хотѣлъ онъ переспросить, и будто сквозь сонъ вспомнилъ, что въ безумную минуту, когда она съ особенной страстностью цѣловала его, у него вырвалось необдуманно,—кто же думаетъ въ такія мгновенья:

— Мы не должны разставаться, слышишь... будемъ вмѣстѣ...

Она не забыла этой фразы и крѣпко за нее уцѣпилась. Маленькія женщины—самыя цѣпкія и зубастыя въ жизни. Ихъ считаютъ безпомощными, жалѣютъ больше, чѣмъ женщинъ крупныхъ, и этимъ онѣ умѣютъ отлично пользоваться. Въ этомъ ихъ могущество. Онѣ сильны своей слабостью.

Помѣщеніе Антека состояло изъ передней, гостиной и спальни. Она все осмотрѣла глазами хозяйки.

— Корзины можно подь кровать... Туалетъ задранирую французскимъ ситцемъ... Самъ не узнаешь, какъ будетъ уютно... Осенью ты куда не уѣдешь?.. Осенью?.. Отлично можно бороться въ циркѣ... Впередъ, впрочемъ, загадывать... Квартиру возьмемъ...

Она щебетала, щебетала... Но это не было беззаботное щебетанье птички. Съ каждой фразой связывалось какое-нибудь практическое удобство, и притомъ удобство ея—Марусиной.

Антекъ молчалъ.

— Почему не говоришь? Въ ротъ воды набралъ!.. Всѣ вы, мужчины, однимъ миромъ мазаны... И такая и сякая, и богиня, а потомъ... физику воротите...

— Кто тамъ?—насторожилась она.

— Письмо...

Пріоткрылась дверь, глянула рука съ подносомъ. На немъ конвертъ съ итальянской маркой.

— Это тебѣ женщина пишетъ? Я ревнива! — и въ доказательство „инженюшка“ надорвала конвертъ мышиными зубками.

— Дайте мнѣ!

— Дайте! Это еще чтѣ за „выканье“! Сію минуту... „Мой дорогой Антекъ“... Она читала скороговоркой, и только всего и слышно было: „гм... гм... гм... Твой Леммерманъ...“ Ну, это не страшно—вотъ если бы Леммерманша!.. Извольте получить сполна...

Присутствіе этой колибри, ея голосъ, манеры были физически неприятны Антеку. Онъ почти вырвалъ письмо. И бѣгалъ глазами по строкамъ.

Леммерманъ писалъ, что живетъ отшельникомъ, купается и тутъ же на берегу моря учить дѣтей амальфійскихъ рыбаковъ гимнастикѣ. Кромѣ того, случайно достался ему весьма выгодный урокъ въ богатой англійской семьѣ,—у нихъ чудесная вилла! Онъ преподаетъ двумъ юношамъ борьбу. Пятьдесятъ лиръ въ часъ. Но въ общемъ скучно, и главнымъ образомъ недостаетъ ему Антека, съ которымъ онъ сжился, какъ съ роднымъ сыномъ.

Въ заключеніе—рядъ отеческихъ совѣтовъ: не пить, рано ложиться, поменьше женщинъ. „Не забывай, что ты чѣмпіонъ міра. Имѣя это званіе, надо быть въ особенности осторожнымъ. Красиво будетъ, если тебя положить Тампіо?.. Кстати, онъ самый опасный изъ всего чѣмпіоната. Будь съ нимъ остороженъ. Ловкость клоуна и богатство пріемовъ. Но скоро устаешь. У него есть прескверная для другихъ—не для него—манера: отдыхаетъ, дѣлая видъ, что онъ завязываетъ расшнуровавшійся башмакъ. Этимъ онъ много выгадываетъ. Безъ всякой церемоніи попроси передъ борьбой зашнуровать башмаки какъ слѣдуетъ“.

Антекъ сіялъ, столько радости доставило ему это письмо. Какое вниманіе! Какая заботливость!

Въ то же время Антекъ омрачился. Какъ выпущенный на волю и напроказившій вдоволь школьникъ, чувствовалъ онъ себя виноватымъ.

Вопреки совѣтамъ учителя онъ сталъ пить, покидать садъ лишь утромъ и наконецъ...

Онъ невольно покосился въ сторону Марусиной.

Послѣ завтрака инженерюшка уѣхала къ себѣ—она жила въ меблированныхъ комнатахъ—и вернулась часа черезъ два съ корзинами, картонками и такимъ измызганнымъ чемоданомъ, что онъ казался въ этой гостиницѣ печальнымъ недоразумѣніемъ.

Началось рабство Антека. Маленькая женщина цѣпко вошла въ его жизнь и перекроила ее по-своему. Кочевое полугодовое существованіе наскучило Марусиной. Хотѣлось комфорта, хотѣлось каждый день вкусно завтракать, обѣдать и ужинать, въ постели пить утренній кофе.

Антекъ очутился въ положеніи военноплѣннаго. Она зорко слѣдила за нимъ.

— Куда идешь? Гдѣ былъ? Отъ кого письмо? Женщина?

Каждый день, съ копачьими ужимками наивной дѣточки, она брала у него по золотому „на конку“. Въ театрѣ онъ также былъ подь надзоромъ. Ему поднесли букетъ,—онъ самъ не зналъ кто. Въ результатѣ—слезы, истерика, сцены. И все это говорило о томъ, что Марусина могла бы, пожалуй, играть и не только однѣхъ субретокъ...

Оканчивалась борьба. Прогулка по саду—и они шли, вѣрнѣе—она вела его ужинать на веранду. Это было для Марусиной двойнымъ наслажденіемъ; ее видѣли съ нимъ тѣ самыя примадонны, которыя не подавали руки ей, потому что считали ее „мовешкой“; видѣлъ коварный Солнцева-Лирскій—обладатель бритой физиономіи, когда-то красивой, и пары наглыхъ бархатныхъ глазъ...

Антекъ очутился въ трагическомъ положеніи. Онъ не любилъ въ ней ни женщину ни человѣка. Бѣлая ночь, коньякъ, румынская музыка—вотъ секретъ ихъ романа. Ея присутствіе, ея жадность, безцеремонность—угнетали его. Но рѣзко оборвать всю эту случайную связь онъ не могъ. Было одно средство—просто выпнать маленькую женщину вмѣстѣ съ ея корзинами, картонками и чемоданомъ. Чтѣбъ рѣшиться, надо было для этого обладать свойствами Солнцева-Лирскаго. Гораздо легче было отклонить это сожительство въ самомъ началѣ, но, разъ онъ тогда не нашелся...

Угнетенное настроеніе отзывалось и на борьбѣ у Антека. Боролся онъ вяло, безъ прежняго темперамента и подъема. Вторая безсрочная схватка съ Омаромъ—часъ тридцать минутъ—была ни въ чью. А между тѣмъ онъ если и уступалъ въ гибкости и природной ловкости своему чернокожему противнику, зато превосходилъ его силой, не говоря ужъ о пріемахъ и техникахъ.

Наблюдая Лойка послѣднихъ дней, Тампіо думалъ:

— Ээ... проше пана, да ты вовсе не такъ страшен!

Однажды вечеромъ къ Антеку подошелъ въ саду хлыщеватый блондинъ съ плоскимъ затылкомъ и оттопыренными ушами.

— Вы меня не узнаете, господинъ Лойко?

— Ннѣтъ,—протянулъ нерѣшительно Антекъ, смутно припоминая, гдѣ онъ могъ видѣть эти уши и эти судачьи глаза?

— Ну, я вамъ помогу, — снисходительно улынулся человѣкъ съ плоскимъ затылкомъ. — Вспомните Кіевъ, Европейскую гостиницу, вспомните вашего ментора...

— Monsieur... сотрудникъ „Днѣпровской Молніи“! — перебилъ Антекъ.

— Онъ самый, но—*ci-devant, ci-devant*... Шахманцеръ, моя фамилія... Теперь плаваемъ шире... Работаю въ „Столичныхъ Огняхъ“. Между прочимъ, веду „борьбу“. Неужели вы меня не замѣтили? Я сижу въ стульяхъ для журналистовъ... Какъ же, какъ же, рекламирую васъ, пою диоирамбы! Я и тогда... О, мы, журналисты, сквозь землю видимъ! И тогда уже нюхомъ чуялъ будущаго чѣмпіона... Вы здѣсь орелъ, премьеръ!.. Говорятъ все—Тампіо, Тампіо!—Шахманцеръ наклонился къ уху собесѣдника. — По-моему, этотъ самый Тампіо клоунъ: подметки вашей не годится! Я вамъ посвящу отдѣльный очеркъ. Какъ-нибудь вы пожалуйста ко мнѣ: товарищи будутъ, мы васъ раздѣнемъ, продемонстрируете вашу мускулатуру — этакъ, знаете, по-парижски. Гдѣ вашъ менторъ? Вѣдь онъ, кажется, борець не изъ очень скверныхъ?—думалъ Шахманцеръ сказать пріятное Антеку.

Журналисты наговорилъ цѣлую кучку комплиментовъ. Оставалось пригласить его ужинать. Но Антекъ не сдѣлалъ этого: во-первыхъ, не догадался, во-вторыхъ, не было денегъ. „Конка“ Марусиной обходилась ему не дешево.

Обращаться къ дирекціи неудобно было. И безъ того взялъ онъ у „профессора атлетики“ Янушкевича четырехсотрублевый авансъ. Какъ на зло,—вотъ ужъ нашла дѣйствительно время!—тетя Анеля прислала умоляющее письмо,—ей необходимо рублей пятьсотъ. Эти деньги

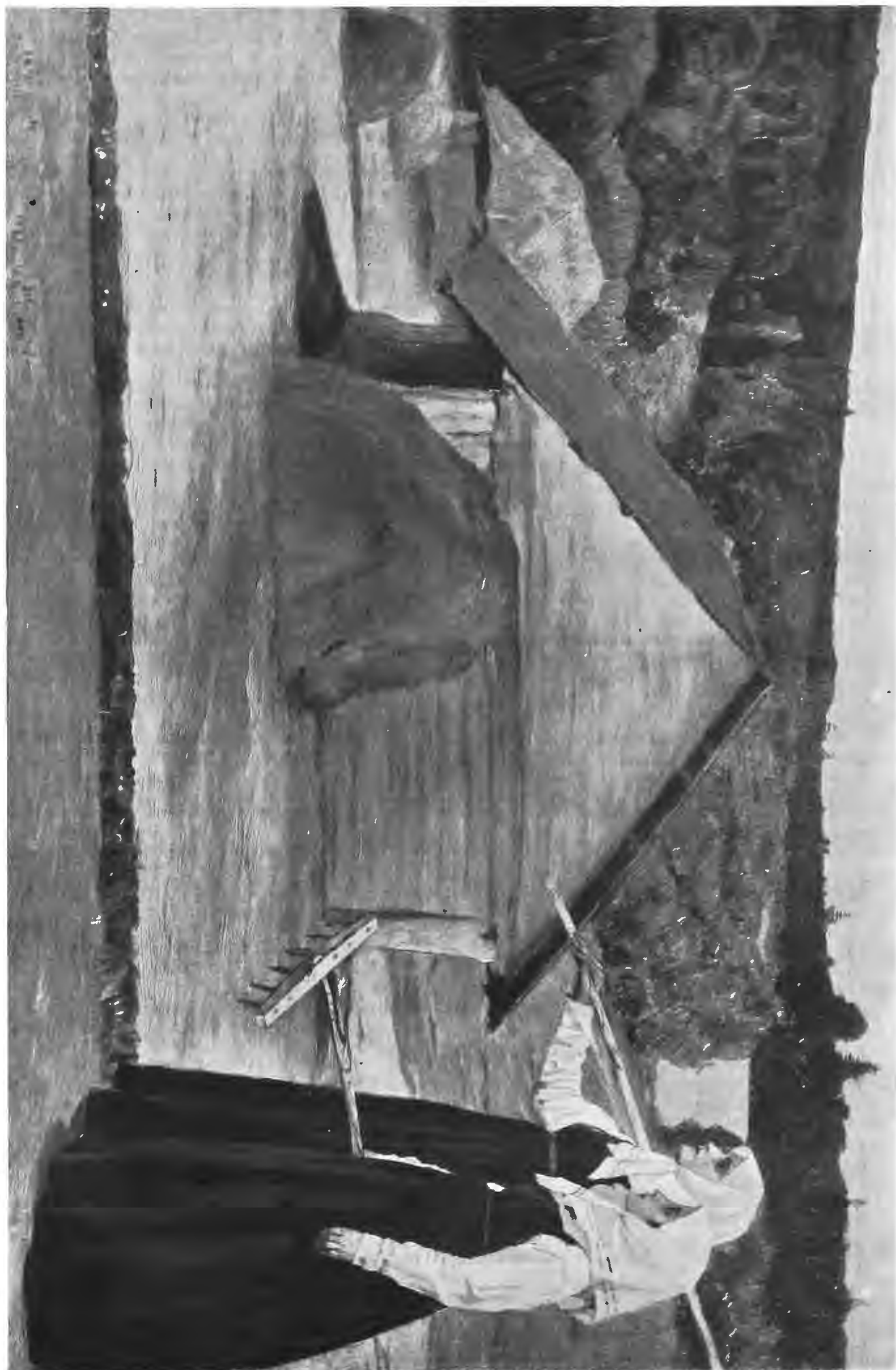

Лето. Картина М. В. Нестерова, здр. «Нива».



Святая Русь. („Придите ко Мнѣ вси труждающіеся и обремененніи и Азъ упокою вы“).

Картина м. в. Нестерова, авт. «Нивы».

будутъ счастьемъ всей ея жизни. Она любитъ, любима, но до назначеннаго женихомъ приданого не хватаетъ пятисотъ рублей.

Старая дура! Этотъ парикмахеръ отберетъ у нея три тысячи и выгонитъ вонъ!

Но вскорѣ смягчился.

Надо послать, Богъ съ нею! Никогда не видѣла она ничего хорошаго. Пусть хоть искорка, хоть иллюзія счастья...

XIII.

...Опять букетъ, большой, пышный. Марусина оцѣнила его въ четвертной билетъ. Она плакала злыми слезами и попытывалась:

— У тебя богатая любовница? Сознайся!

При всемъ желаніи сознаться—не въ чемъ было. Онъ ровно столько же знаетъ о происхожденіи букета, сколько и Марусина.

Тампіо завидовалъ:

— Самъ себѣ, проше пана, подносить,—сказалъ онъ въ уборной Воробьеву.

„На свой аршинъ мѣряешь“,—подумалъ студентъ.

Между борцами говорилось вполне опредѣленно, что Тампіо для рекламы самъ себя чествуетъ подношеніями, которыя на утро возвращаются назадъ въ соответствующіе магазины.

Наконецъ-то объявили въ афишахъ и газетныхъ анонсахъ жирнымъ шрифтомъ первую двадцатиминутную схватку Тампіо съ Лойко. Эта интересная пара, невзирая на дождливый вечеръ, собрала множество народа. Черной тучей облѣпила публика деревянную ограду театра. Биткомъ была набита и зрительная зала. Никто не сомнѣвался,—первая схватка явится безрезультатной, но все же любопытство разгорѣлось до крайности.

У этого борца тактика была двойная. Сначала онъ пытался ошеломить противника, одурманить его, поймать врасплохъ цѣлымъ каскадомъ стремительныхъ атакъ. Если все это было не по адресу и разбивалось о силу и опытность его партнера, онъ изъ клоуна превращался въ серьезнаго, обдумывающаго каждый свой шагъ борца.

Двѣ ложи и весь первый рядъ были заняты гвардейцами въ бѣлыхъ и красныхъ фуражкахъ. Пріѣхали дамы изъ общества, которыя обыкновенно не посѣщаютъ учреждений въ родѣ „Веселаго Смѣха“.

Вышли Омаръ и невзрачный борецъ въ старенькомъ трико и худыхъ башмакахъ. Всѣ знали, что африканецъ шута положить его.

„Стоячая публика“ досадовала:

— Кончайте скорѣй!

— Омаръ,хвати его хорошенько!

— Чтò же Лойко и Тампіо?..

Африканецъ въ четыре минуты съ секундами какъ мальчишку положилъ своего горе-противника и, сверкая зубами, яркими бѣлками, наивно, съ дикой граціей чловека пустыни, раскланялся и убѣжалъ вприпляску.

Одновременно, справа и слѣва показались Антекъ и Тампіо. Оглушительные аплодисменты публики не давали встрѣтиться имъ въ традиціонномъ рукопожатіи. Антекъ былъ, какъ всегда, въ черномъ, Тампіо—въ зеленомъ. Каждый получилъ по букету. Аплодисменты затихали, возрастали подъ акомпанементъ возгласовъ, криковъ, шума тростей и зонтиковъ. Потерявшій терпѣніе капельмейстеръ взмахнулъ палочкой...

Борцы сошлись подъ звуки стариннаго мечтательнаго вальса. Касаясь лбами, захватывая руки, они походили на красивую, пеструю живую букву „А“. Тампіо вдругъ рѣзко отпрянулъ и, размахивая передъ собою руками, бросился къ Антеку. Обманувъ его ложнымъ приѣмомъ, онъ упалъ и зеленой ящерицей проскользнулъ межъ ногами. Онъ хотѣлъ опрокинуть его. Но Антекъ устоялъ и, обернувшись, поймалъ Тампіо за поясъ.

Они перешлетались въ черно-зеленый клубокъ и быстро, до рябн въ глазахъ, катались по сценѣ. Увлечшись, они

забыли всякую осторожность. Чуть не опрокинули судейскій столъ и—это произошло моментально, никто не успѣлъ помѣшать—перекатившись черезъ рампу, оба упали въ оркестръ...

Смятеные, возгласы, опасенія—не ушиблись ли? Многие повскакали съ мѣстъ. Но борцы—уже опять на сценѣ.

Ихъ данныя опредѣлились. Антекъ былъ гораздо сильнѣе. Переходя въ нападеніе, онъ такъ бросалъ Тампіо, что за него становилось жутко. Тампіо, не уступавшій въ ловкости любому акробату, былъ легче, подвижнѣй, гибче. Никто не сказалъ бы, гдѣ у него кончалась борьба и начинался циркъ. Онъ дѣлалъ двухаршинные прыжки. На головѣ стоявшаго „на скамейкѣ“ Антека, будто на стержнѣ, опираясь животомъ, онъ вертѣлся мельницей...

Тампіо вспотѣлъ: его бѣлые брови казались еще бѣлѣе на покраснѣвшемъ лицѣ. Богатство неожиданныхъ приѣмовъ,—такихъ ни у кого не было,—разбивалось объ осторожность и силу Антека.

Тампіо вдохновится вдругъ какимъ-нибудь замысловатымъ „трюкомъ“, кидается его исполнить, но желѣзные руки отбрасываютъ его, и онъ летитъ, летитъ ошеломленный, думая о собственномъ спасеніи.

Разъ,—уже всѣ затаили дыханіе,—онъ очутился въ большой опасности. Антекъ поймалъ его на перекачѣ. Тампіо лежалъ на коврѣ обѣими лопатками; еще мгновенье и Лойко придавилъ бы его. Но Тампіо выскользнулъ гигантскимъ побѣдоноснымъ прыжкомъ. Это чудесное проявленіе ловкости по достоинству оцѣнилось публикой.

Антекъ бросился схватить его могучимъ прямымъ поясомъ, но Тампіо нагнулся затянуть расшнуровавшійся башмакъ. Это заняло четверть минуты. Онъ успѣлъ отдохнуть, отдышаться и выиграть время. А тутъ подошлъ звонокъ. И опять, какъ и вначалѣ, борцамъ поднесли по букету. Хорошо, что не видѣла Марусина, а то не миновать бы укоровъ и слезъ.

Румяный упитанный господинъ, съ жетонами и брелоками на массивной золотой цѣпочкѣ, поймалъ руку Антека и жалъ ее самымъ восторженнымъ образомъ...

— Вапъ горячій поклонникъ Бенке. Фабрикантъ Бенке... Очень зову васъ къ себѣ обѣдать, запросто, когда угодно... Только по телефону скажите... собственный домъ...—Господинъ съ брелоками осмотрѣлся: въ узенькомъ коридорѣ между уборными никого не было.—Удивляюсь, честное слово, удивляюсь! Вы такой великій борецъ. Неужели вы не могли положить этого... фигляра... Всѣ кричатъ до хрипоты: Тампіо, Тампіо!.. Супруга моя—тоже; посылаетъ букеты... Но на-дняхъ будетъ рѣшительная? О я надѣюсь, вы покажете этому зазнавшемуся нахаду!..

Ревнивый фабрикантъ, навѣрное, не пожалѣлъ бы нѣсколькихъ тысячъ, только бы Антекъ переломалъ ненавистному Тампіо ребра.

Подошелъ сторожъ, снялъ фуражку:

— Господинъ Лойко, васъ просятъ сейчасъ одна барыня видѣть...

— Счастливыцѣ! —вздыхнулъ фабрикантъ. — Улетучиваюсь—не буду мѣшать. За столъ ровно въ семь... Но-меръ телефона на карточкѣ.

— Какая дама?—спросилъ Антекъ

— Да такъ себѣ, уже въ годахъ

— Скажи: не могу—занятъ.

— Говорилъ, не слушаетъ: „доложи, — говоритъ,—важное дѣло“.

— Ну, если такъ,—зови сюда.

Сторожъ ввелъ въ узенькій коридорчикъ худую женщину за пятьдесятъ, одѣтую съ приличной бѣдностью. Она заискивающе улыбнулась Антеку, обнаруживъ лошадиные, съ золотыми крючками, зубы.

Антекъ извинился за свою фуфайку.

— О, это ничего, ничего—вамъ такъ идетъ! Вы такой...—Она хотѣла сказать: „Адонисъ“.

— Я не задержу васъ. Я въ данномъ случаѣ являюсь какъ бы посредницей.

„Слава Богу!“—отлегло у Антека.

Дама съ золотыми крючками сдѣлала таинственное лицо, понизила голосъ до шопота.

— Вамъ не приходило въ голову, кто подносить бутылки?

— Приходило...

— Такъ слушайте! Обворожительная женщина... Изъ общества. Красивая. Образованная. Изящная. Влюблена въ васъ до... я не знаю до чего. Безумно жаждетъ познакомиться съ вами. Хотите?

— Хочу... Кто же она?

— Секретъ, пока секретъ. Могу сказать одно: жена генерала. Онъ воюетъ съ японцами, а она... она скучаетъ...

— Она здѣсь, въ театрѣ?

— И да и нѣтъ. Слушайте же, monsieur Лойко,—вы мнѣ телеграфируйте въ Павловскъ: „Приѣду съ такимъ-то поѣздомъ“. Я васъ встрѣчу и—увѣрена, вы скажете мнѣ отъ души—„благодарствуйте“... Итакъ, до свиданія на Павловскомъ вокзалѣ... Я говорю: до свиданія...

Блеснувъ на прощаніе золотыми крючками, она ушла. А онъ взглянулъ на ея карточку. Подъ именемъ, отчествомъ и фамиліей значилось: „вдова контръ-адмирала“.

Положительно ему везетъ сегодня. Два букета, перспектива знакомства съ очаровательной женщиной и—это, пожалуй, самое главное—Марусина не знала ни о томъ ни о другомъ.

XIV.

Чемпіонатъ лишился одного изъ лучшихъ борцовъ. Лишился хоть и не навсегда, но во всякомъ случаѣ въ этомъ сезонѣ онъ врядъ ли выступилъ бы.

Марселецъ Бокеруа возвелъ въ систему терзать противника и всячески его обезиливать. Въ рѣшительной схваткѣ съ Францемъ онъ ломалъ ему пальцы, и добившись того, что они стали какъ чужіе, опрокинулъ Самсона. Озвѣрѣвшій борецъ тяжелого вѣса хотѣлъ тутъ же на сценѣ избить француза, но Тампіо сдержалъ его:

— Францъ, ты съ ума сошелъ! Хочешь, чтобы полиція запретила всѣмъ намъ бороться?

— Я его разорву... пополамъ!

— Хотя бы и на сто частей, но только не предъ публикой!

Францъ на-спѣхъ одѣлся въ клетчатую пиджачную пару, въ которой онъ казался квадратнымъ, пошелъ въ буфетъ и, вдохновленный нѣсколькими большими рюмками водки, очутился въ уборной.

Завернувшійся въ простыню марселецъ насвистывалъ какую-то южную пѣсенку. Послѣ борьбы онъ превратился тотчасъ же въ самага добродушнаго буржуа.

Мрачно сопя и сжимая кулаки, стоялъ передъ нимъ Францъ.

— Eh ben, mon vieux?—спросилъ Бокеруа, ничего не подозревая.

Отвѣтомъ былъ страшный ударъ въ лицо... Словно желѣзнымъ окошкомъ, хватилъ Францъ изо всей силы своимъ чудовищнымъ кулакомъ. Весь залитый кровью французъ потерялъ сознание. Приглашенный въ уборную врачъ—во время борьбы врачъ дежуритъ всегда—установилъ серьезное поврежденіе носа.

Искалѣченного свезли въ больницу. Дирекція тщательно заботилась, чтобы этотъ случай не проникъ въ печать. Борцы раздѣлились на два лагеря. Одни—въ томъ числѣ Антекъ, Воробьевъ и Омаръ—настаивали на удаленіи Франца изъ чемпіоната. Другіе, во главѣ съ Тампіо, были противъ подобнаго наказанія. Францъ остался подъ условіемъ, что никто изъ желавшихъ его исключенія не будетъ бороться съ нимъ.

— Ну и публика же—наши борцы,—сѣтовалъ Воробьевъ Антеку.—Это еще что, а вотъ я видѣлъ въ провинціи: одинъ борецъ позволялъ себѣ недозволенные

приемы, еще хуже, чѣмъ этотъ Бокеруа. Въ циркѣ дѣло было. Заманили разъ его товарищи въ полутемныя конышни и давай бить! Боже мой, какъ они его били! Всего изуродовали! Переломали руки, ноги, пальцы... А другой разъ въ Москвѣ... Сидѣли мы въ трактирѣ за пивомъ. Я себѣ отдѣльно, а за ближнимъ столикомъ два борца, хорошіе, сильные, лезгинъ и татаринъ. Глаза у этого лезгина были—никогда такихъ не видѣлъ:—молнія, а не глаза!.. Говорятъ они что-то по-своему, ничего не понимаю, только, вижу, лезгинъ поблѣднѣлъ... Потомъ беретъ себѣ преспокойно бутылку, отбиваетъ о краешекъ стола верхнюю часть и рѣзкимъ короткимъ движеніемъ, словно кинжаломъ—прямо татарина въ морду! Татаринъ такъ и умылся кровью. Вскочилъ и стуломъ!.. Хотѣлъ я ихъ разнять—куда!.. и мнѣ попало. Потомъ лезгинъ говорилъ: „Зачѣмъ мѣшать, нѣ надо мѣшать. Ты знаешь, я за такія вѣщи нѣ одному кинжаломъ животовъ распоролъ!“

— Меня Богъ миловалъ отъ встрѣчъ съ такими борцами,—замѣтилъ Антекъ.

— Видите, вы все больше за границей работали, а поборолись бы въ глухой провинціи, какъ я. Въ Нижнемъ приходилось бороться съ однимъ туркомъ, который былъ форменный душегубъ. И въ тюрьмахъ онъ сидѣлъ, и на каторгу его ссылали за цѣлый рядъ убійствъ... Онъ мнѣ, проклятый, ухо испортилъ...

Утромъ—инженюшка еще спала—Антеку подали записку.

Тампіо звалъ его къ двѣнадцати въ отдѣльный кабинетъ ресторана завтракать. „Надо увидѣться по важному дѣлу“.

— Отъ женщины?—проснулась колибри.

— Успокойтесь—отъ мужчины...

Антекъ и Тампіо одновременно подѣхали къ ресторану.

— Короли борцовъ отличаются аккуратностью!—улыбнулся не безъ лукавства Тампіо.

Заняли кабинетъ. Сначала Тампіо спросилъ устрицъ, рейнвейну.

— Надоѣло шампанское, проше пана...

— Въ чемъ же...

— То серьезное дѣло, о которомъ я писалъ?—подхватилъ Тампіо.—А рейнвейнъ не очень плохой, проше пана.—Онъ вскинулъ на собесѣдника свои сѣрые, холодные глаза.—Хотите вы положить въ карманъ тысячу рублей?

— Это зависитъ...

— Отъ того, за что получить. Правильно. Конечно, это важное условіе. Но Робертъ Тампіо ничего безчестнаго не предложитъ, иначе онъ не былъ бы Тампіо.

„Развѣ?“—мысленно усомнился Антекъ.

— Дѣло вотъ въ чемъ, — наморщилъ Тампіо свои бѣлые брови. — Завтра вечеромъ наша рѣшительная схватка...

— Понимаю...

— Это хорошо, когда понимаютъ съ полуслова. Мы люди свои, проше пана, церемониться нечего. Откроемъ наши карты... А устрицы могли бы быть лучше... Итакъ, согласны вы, проше пана, лечь подъ меня завтра вечеромъ и получить тысячу монетъ?

Антекъ хотя и очень нуждался въ деньгахъ,—тысяча рублей явилась бы для него теперь манной небесной,—но все же предложеніе Тампіо не особенно улыбнулось ему.

— Позвольте, однако же это...

— Я васъ перебую, проше пана. Знаю, что вы хотите сказать. Самолюбіе, репутація. Самолюбіе ваше нисколько не пострадаетъ. Что будетъ дальше—это другой вопросъ, но пока вы уступаете мнѣ въ извѣстности, въ имени. Быть положеннымъ Тампіо—это вовсе не такъ ужъ обидно. Допустимъ, вы не согласны, — вы ничего не выиграете. Приза не получите, потому что приѣхали поздно, а я хочу получить первый призъ. Единственный борецъ, который можетъ мнѣ помѣшать, это вы. Омара я не боюсь, я его еще положу, Лорана тоже, а остальные, говоря



Два ладя. Картина М. В. Нестерова, арт. «Нива».

между нами, за исключеніемъ двухъ-трехъ—шушера! Подумайте, проше пана...

Антекъ подумаль... Отъ тети Анели двѣ телеграммы. Въ гостиницѣ онъ задолжалъ сравнительно много. Авансъ взять. Конечно, въ крайности можно было бы обратиться къ Леммерману... А честолубіе,—Антекъ никогда не отличался честолубіемъ...

— Я согласенъ.

— Да вы молодець, проше пана, какъ я вижу!— воскликнулъ повеселѣвшій Тампіо.

Онъ ожидалъ, что Лойко начнетъ капризничать, и готовъ былъ идти до двухъ тысячъ.

— Первый призъ мнѣ надо не изъ-за денегъ. Деньги плавать; у меня свои соображенія. Итакъ, рѣшено безповоротно? Честное слово?

— Честное слово...

— Имѣете половину сейчасъ, а половину завтра въ уборной, послѣ нашего выхода...

Тампіо отсчиталъ изъ бумажника пять радужныхъ.

(Окончанію слѣдуетъ).



Св. Дмитрій-Царевичъ, убиенный. Картина М. В. Нестерова, авт. «Нивы».

М. В. Нестеровъ и его творчество.

(Съ портретомъ и рисунками на стр. 313, 316, 317, 320, 322, 323 и 324).

I.

Въ концѣ 80-хъ годовъ на одной изъ Передвижныхъ выставокъ появилась необычайно-оригинальная картина, сразу обратившая на себя общее вниманіе: «Видѣніе отрока Варѳоломея».

Все въ ней было ново и необычно: колоритъ, краски, рисунокъ. Краски были непривычно-блѣдныя и какъ бы вуалированныя, колоритъ чрезвычайно мягкій, блеклый и однотонный. Рисунокъ отличался странною, на первый взглядъ, условностью и схематичностью. Картина походила скорѣе на старинную икону византийскаго письма, чѣмъ на произведение современной живописи.

Но при всемъ томъ въ ней сразу чувствовалось глубокое проникновеніе въ отдаленную старину русской жизни и въ тайники мистическаго религіознаго настроенія русскаго народа. А кромѣ того, при всей схематичности, мягкой наивности и небрежности рисунка, отъ картины вѣяло живою, чисто-русскою природою, и зрителю какъ-то сами собою приходили въ голову стихи А. Толстого:

«То было раннею весной...

Трава едва всходила.

Ручьи текли, не парилъ зной,

И зелень рошъ сквозила...»

И, какъ всегда это бываетъ, когда впервые подвѣляется крупное художественное произведение *новаго* направленія, голоса критиковъ рѣзко распались на два противоположные лагеря. Одни увидѣли въ новой картинѣ вѣщо претенціозное и манерное, какую-то искусственную наивность, заимствованную у прерафаэлитовъ или древне-русскихъ иконописцевъ, другіе, наоборотъ, видѣли въ ней настоящее художественное откровеніе въ смыслѣ гармоніи тоновъ, красокъ и соответствія сюжета съ манерою его трактованія.

Тогда еще не было въ ходу модное выраженіе «настроеніе», но критики второго лагеря, въ сущности, восхваляли автора картины именно за то, что картина его производила сильное впечатлѣніе прежде всего гармоніей и ясностью своего настроенія и стили.

Во великомъ случаѣ и порицатели и поклонники сходились въ одномъ: лицо святого Варѳоломея — это чистое, одухотворенное, поистинѣ неземное лицо было, несомнѣнно, созданіемъ крупнаго художественнаго таланта... Нужно было продумать, почувствовать, выносить въ себѣ эти свѣтлыя, почти лишенные всего земнаго черты, этотъ лучезарный юношескій обликъ, въ которомъ плоть почти поглощалась духомъ. И всѣ, кто видѣлъ эту картину, говорили въ одинъ голосъ:

— Да таковъ и долженъ быть святой, *русскій* святой!..

И всѣмъ было ясно, что такую картину могъ написать только вѣрующій и глубоко-искренній художникъ и притомъ художникъ чисто-русскій. И было тогда же отмѣчено одно изъ главныхъ качествъ его дарованія: самообытный, яркій націонализмъ.

Русскія черты его таланта сразу чувствовались во всемъ: въ пониманіи сюжета, въ концепціи замысла, въ удивительно-глубокомъ проникновеніи въ самыя глубины народнаго религіознаго мистицизма и наконецъ въ самыхъ деталяхъ картины...

Отъ этихъ молодыхъ березокъ, отъ свѣжей травки, отъ зеленой луговины вѣяло чисто-русскою природою... Той спокойной природою, которая такъ располагаетъ къ созерцательному молитвенному настроенію и къ задумчивому мягкому мистицизму, окутывающему, словно свѣтлое облако, душу русскаго народа...

II.

Художникъ этотъ былъ М. В. Нестеровъ. Какъ и слѣдовало ожидать, онъ оказался кореннымъ русскимъ человѣкомъ.

Онъ родился въ 1862 году въ зажиточной купеческой семьѣ, въ г. Уфѣ. Первые сознательные годы жизни были имъ проведены въ близкомъ общеніи съ прекрасною природою южнаго Урала, богатаго чудными пейзажами и сокровенными уголками, гдѣ прятался гонимый русской религіозной мистицизмъ, въ лицѣ раскольниковъ-старообрядцевъ... Послѣднихъ было очень много на Уралѣ, и, несомнѣнно, молодому Нестерову приходилось часто встрѣчаться съ ними...

Эти два обстоятельства — прекрасная, чисто-русская природа и общеніе съ глубоко-религіознымъ русскимъ простонародьемъ — и заложили главный фундаментъ въ художественное дарованіе М. В.

Нестерова. Нужно сказать также, что вся семья Нестеровыхъ состояла изъ очень религіозныхъ людей. Особымъ почитаніемъ у нихъ пользовался св. Сергій — и потому-то этотъ святой такъ художественно любовно изображенъ на его картинѣ.

По вступленіи въ учебный возрастъ, будущій художникъ былъ отвезенъ родителями въ Москву и отданъ въ тамошнее реальное училище. Мы, къ сожалѣнію, не имѣемъ свѣдѣній о томъ, когда впервые проявилось художественное дарованіе М. В. Нестерова, но очевидно, что къ концу учебнаго курса въ реальномъ училищѣ его призваніе уже опредѣлилось окончательно. Въ это время онъ уже бралъ частные уроки живописи, а по выходѣ изъ реального училища поступилъ въ московское «Училище живописи, ваянія и зодчества».

Въ этомъ училищѣ М. В. Нестеровъ однако не оставался до конца. Вскорѣ онъ перешелъ отсюда прямо въ Академію Художествъ.



М. В. Нестеровъ. По фот. авт. «Нивы».

Въ Академіи успѣхи его быстро пошли впередъ и опредѣлился самый характеръ его творчества, его, такъ сказать, художественная специальность: М. В. Нестеровъ почувствовалъ глубокое влеченіе къ древне-русской жизни и ко всему ея художественному укладу. Вместе съ тѣмъ проникла въ его творчество и живая струя художественнаго реализма въ его русскихъ народныхъ чертахъ: въ этомъ отношеніи на М. В. Нестерова имѣли, конечно, вліяніе Трутневскій и Перовъ. Сильное вліяніе на него оказалъ въ ту же раннюю эпоху и В. М. Васнецовъ съ его религіозными и глубоко-національными сюжетами. В. М. Васнецовъ, въ сущности, всего ближе подходилъ по своему дарованію къ вкусамъ и идеаламъ уфимскаго художника... Въ картинахъ величаваго русскаго иконописца-стилизатора М. В. Нестеровъ нашелъ то, къ чему самъ стремился съ дѣтства: художественное осуществленіе образовъ и идеаловъ народнаго религіознаго мистицизма. Правда, Васнецовъ осуществлялъ ихъ по-своему, и Нестеровъ сталъ потомъ осуществлять ихъ совѣмъ иначе, но тѣмъ не менѣе Васнецовъ, повторяемъ, оказалъ на него глубокое вліяніе.

Въ Академію Художествъ М. В. Нестеровъ поступилъ въ началѣ 80-хъ годовъ, а въ 1886 году блестяще окончилъ въ ней курсъ, получивъ званіе класснаго художника за картину «До Государя челобитчики». Въ 1887 году имъ была написана первая, обратившая на себя вниманіе широкихъ художественныхъ круговъ картина «Христовъ невѣста», и почти тогда же появился на Передвижной выставкѣ его «Видѣніе отрока Варѳоломея», которое доставило Нестерову громкую извѣстность уже и въ публикѣ.

Въ 1888 году М. В. Нестеровъ отправился продолжать свое художественное образованіе за границу, изучалъ творенія итальянскихъ прерафаэлитовъ и увлекался картинами Боттичелли, съ которыми у М. В. Нестерова есть въ самомъ дѣлѣ кое-что общее.

Сильное впечатлѣніе произвелъ на него также и французскій художникъ Пювись-де-Шавань. И если очень внимательно присмотрѣться къ картинамъ Нестерова, то можно замѣтить въ нихъ кое-какіе легкіе слѣды вліянія манеры этого французскаго мистика.

Въ Россію М. В. Нестеровъ вернулся уже готовымъ, сложившимся и индивидуальнымъ Нестеровымъ. Художественная личность его опредѣлилась и вылилась въ яркій типъ: на арену художественной дѣятельности въ русскій художественный міръ выступилъ своеобразный и оригинальный художникъ — мистикъ, пѣвецъ русской религіозной души и русской кроткой и задумчиво-грустной природы.

Съ этого времени извѣстность М. В. Нестерова была упрочена. Въ 1890 году онъ получилъ приглашеніе работать по расписыванію кievскаго Владимірскаго собора. Въ 1899 году ему было поручено расписать церковь въ Аббасъ-Туманѣ. Вместе съ тѣмъ каждый годъ появлялись его картины на выставкахъ. До начала 1900-хъ годовъ М. В. Нестеровъ состоялъ въ обществѣ Передвижныхъ выставокъ, а потомъ ушелъ отъ передвижниковъ къ Дягилеву. Въ январѣ настоящаго 1907 года онъ устроилъ собственную выставку въ Петербургѣ, которая имѣла, какъ и слѣдовало ждать, огромный успѣхъ... Мы воспроизводимъ здѣсь нѣкоторыя картины, появившіяся именно на этой выставкѣ.

III.

Когда заходит речь о Нестеровѣ, невольно напрашивается на языкъ другое крупное имя: Васнецовъ.

Нестерова принято непременно и всегда сравнивать съ Васнецовымъ. И тѣ, кто сравниваютъ этихъ двухъ, по существу совершенно различныхъ художниковъ, почему-то считаютъ необходимымъ объединять ихъ въ единый общій толкъ: въ разрядъ художественныхъ иконописцевъ.

Но это большая ошибка!

При всѣхъ своихъ религиозныхъ порывахъ, при всемъ стремленіи передать въ краскахъ *душу*, помимо ея плотской оболочки, Васнецовъ не чуждается плоти: онъ пишетъ свои картины и образы сильными, сочными и яркими красками. Его рисунокъ рельефенъ и реаленъ, и только въ тѣхъ изъ своихъ картинъ, въ которыхъ, какъ, напримѣръ, въ «Страшномъ Судѣ», онъ намеренно подражаетъ народному лубочному письму и стилизуетъ старинную иконописную манеру—только тамъ онъ по схематичности рисунка нѣсколько приближается къ идеалу византийскаго умерщвления плоти. Во



Св. Сергій. Картина М. В. Нестерова, авт. «Нивы».

Между обоими художниками имѣется, конечно, безспорное сходство: оба они работают и создают въ сферѣ религиозной живописи. Оба берутъ источникомъ своего вдохновенія религиозные образы и выражаютъ во вѣншемъ видѣ идеалы русскаго религиознаго самосознанія. И Васнецовъ былъ къ тому же одно время какъ бы учителемъ Нестерова. Но во всемъ остальномъ, начиная съ манеры писать, съ техническихъ приемовъ и кончая ближайшимъ содержаніемъ картинъ, между Васнецовымъ и Нестеровымъ лежитъ огромное различіе.

всѣхъ другихъ случаяхъ онъ ярокъ, реаленъ и красоченъ. Затѣмъ, что касается его чисто-религиозныхъ картинъ, то онѣ представляютъ собою настоящія иконы, съ ихъ византийскаго условной манерой письма и безъ какой-либо бытовой обстановки. Къ тому же Васнецовъ, какъ иконописецъ, склоняется къ темамъ библейскаго, а не народнаго характера... Христосъ, Божія Матерь, ангелы—вотъ главнѣйшія темы его религиозныхъ картинъ.

Нестеровъ же совсѣмъ не то.

Вотъ онъ дѣйствительно пѣвецъ души!.. Блѣдная, незначитель-

ная краски, однотонный колорит, как бы подернутый легкой дымкой, блѣды, почти не рельефныя фигуры его персонажей съ блѣдыми, словно не отъ міра сего лицами—все, это говоритъ именно объ игнорированіи плоти, объ исчезновеніи ея, о торжествѣ духа, который проникаетъ и озаряетъ «нестеровскія» лица особеннымъ внутреннимъ свѣтомъ. И даже въ такихъ картинахъ, какъ, напримѣръ, «Два Лада», гдѣ все говоритъ о веснѣ, о любви, о

и безжизненныя на первый взглядъ фигуры и лица поражаютъ какой-то особой внутренней жизнью, когда всмотришься въ нихъ. Въ спокойномъ взглядѣ ихъ глубокихъ глазъ, въ сухомъ и тонкомъ овалѣ лицъ чувствуется какая-то глубокая внутренняя жизнь, и то созерцательно-мистическое настроеніе, которое такъ свойственно русскому народу и которое, несомнѣнно, находится въ самой тѣсной связи съ русской природой, съ нашимъ меланхолическимъ

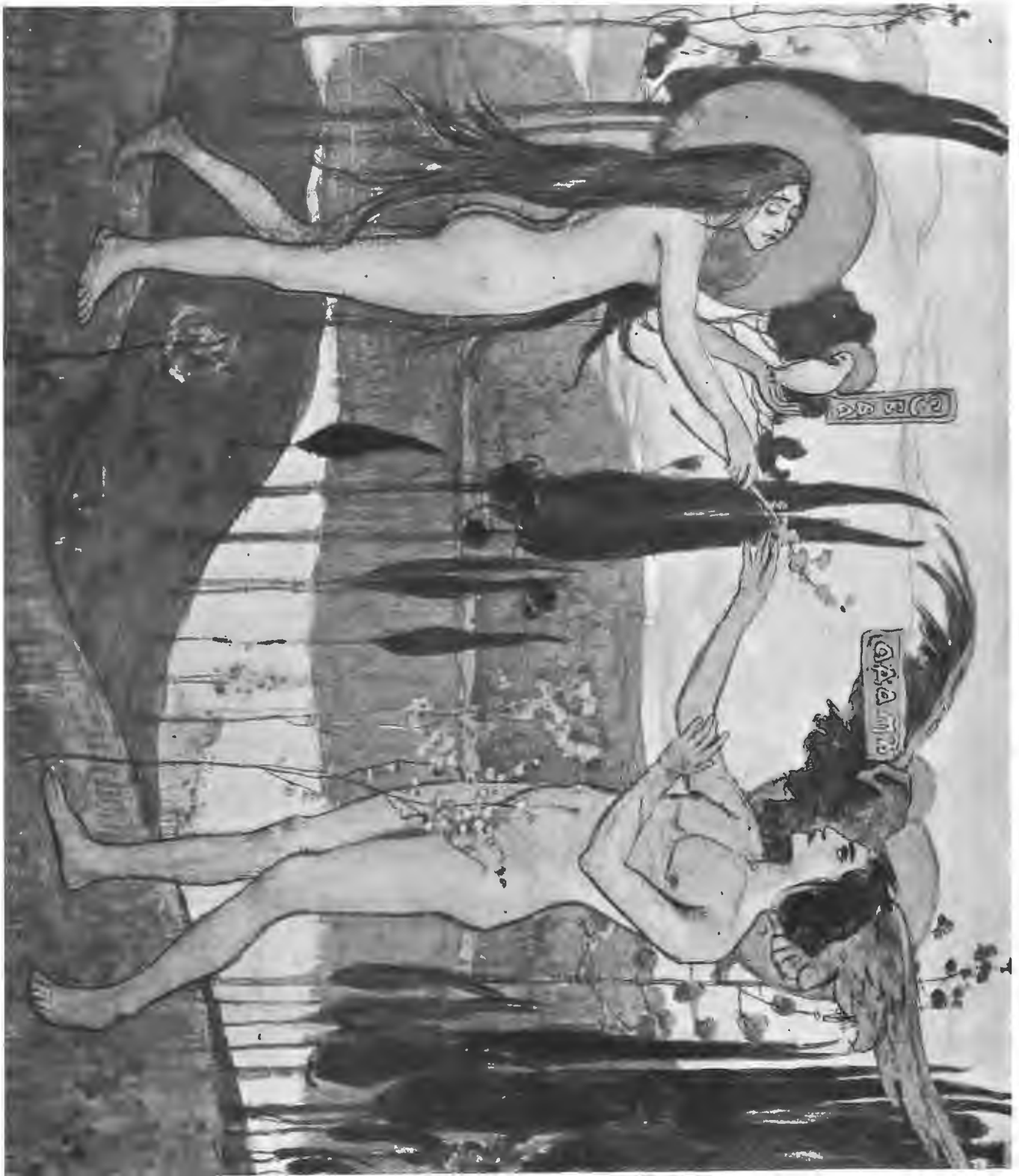

Адамъ и Ева. Картина М. В. Несторова, авт. «Нивы».

радости плоти,—плоть все-таки уходитъ у нашего художника на второй планъ, окутанная легкимъ туманомъ и недостаточно рельефная... Предъ зрителемъ какъ бы проходитъ видѣніе изъ какого-то стараго, забытаго сна: видѣніе древне-русской жизни! давнымъ-давно отошедшей отъ насъ въ область историческихъ сновъ и преданій. И только неуловимое дыханіе живой души ясно чувствуется въ прекрасныхъ, живыхъ лицахъ, въ нѣмомъ разговорѣ ихъ глазъ...

Трудно опредѣлить, чѣмъ собственно достигаетъ художникъ такого результата, но только его иной разъ схематически-наивныя

сѣвернымъ пейзажемъ... Не оттого ли во всѣхъ картинахъ М. В. Несторова непремѣнно и обязательно имѣется русскій пейзажъ?..

Вотъ еще одна совершенно исключительная особенность М. В. Несторова, какъ художника: онъ—замѣчательный пейзажистъ. И онъ изображаетъ нашъ родной русскій пейзажъ съ особенной любовью и не какъ аксессуаръ къ главной темѣ картины, но какъ нѣчто органически связанное съ этою главною темой. Въ этомъ обстоятельствѣ заключается, между прочимъ, одно изъ самыхъ главныхъ отличій Несторова отъ Васнецова: Васнецовъ изображаетъ

своих персонажей независимо от какой-либо обстановки, Нестеров же непременно окружает их сферою окрестной природы и ставит их в самую тесную связь с этой естественной обстановкой. Посмотрите, например, все его изображения русских святых—св. Сергий, св. Вароламей, св. Симеон Верхотурский: художник поместил каждого из них в центр пейзажа и окружил соответствующей обстановкой, и вы чувствуете, что изображенные художником лица составляют как бы одно неразрывное целое с этой обстановкой, как и с тем воздухом, которым они дышат...

Кроме того, М. В. Нестеров придает большое значение и реальной бытовой обстановке: и в этом опять-таки заключается его различие с Васнецовым и сказывается несомненное влияние таких реалистов, как Перов и Трутовский. И это тем характернее и даже страннее, что Нестеров, в своем стремлении к выражению духа вообще, игнорирует «иллюзию». Но здесь мы, очевидно, сталкиваемся с ясно сознаваемой художником необходимостью тесной зависимости человеческого духа от той или другой внешней обстановки, в которой он проявляется: это то же самое, что мы уже говорили о влиянии природы на жизнь народной души.

Наконец, в противоположность Васнецову, Нестеров в области религиозной живописи охотнее изображает чисто-национальные сюжеты: его святые живут и действуют не в Палестине, а в русской земле.

IV.

Одною из самых характерных и ярких картин М. В. Нестерова, по нашему мнению, является его «Святая Русь», впервые появившаяся на упомянутой Нестеровской выставке в начале нынешнего года.

В этой картине наиболее полно проявились все свойства и отличительные качества дарования художника. Это как бы комплекс его художественных идеалов: это его художественное «Взрвие»...

Невелика по своим размерам эта замечательная картина, но в ней наша свое изображение, действительно, вся святая Русь. «Святая» своей мученической жизнью, своими человеколюбивыми идеалами, своим долготерпением... Та Русь, которую, удрученный ношей крестной,

«В рабском виде Царь Небесный
Сходил, благословляя...»

и которая от века и до века стремится к Христу, ища найти в Нем свое успокоение. Нестеров так и назвал в подзаголовке свою картину:—«Придите ко мне вси труждающиеся и обремененные, и Аз упокою вы». И этот подзаголовок сразу обрисовывает не только все содержание картины, но и содержание всей русской народной жизни, носители и представители которой, от Даниила Заточника и до Л. Н. Толстого, искали и ищут Христа.

...Широкая, покрытая снегом долина с низкорослыми перелесками... Блдный и тусклый зимний русский пейзаж, в кото-

ром господствуют только два тона: блый и синева-срый, да кое-где выступают пятна зеленого хвойного леса... Кругом убогая деревенька—и блдный монастырь с деревянными, старинными церковками. Из ворот монастыря выходит сопровождаемый угодниками Христос—и со всех сторон от деревни и перелесков идут к нему русские люди...

Тут и боярская дочь, одержимая злым недугом, и нищие старики, и малые дти. И у всех у них одно желание, одна вра, один религиозный порыв.

И нигде, ни в одной из других картин Нестерова так не обобщается в одно органическое целое: русская—тихая и блдная природа и русская—скромная, тихая и мистически настроенная народная душа. Повторяем, что лучшего и более полного художественного образа *Руси* мы до этой картины еще не видели. Но не плотской, не внешней Руси, а Руси духовной, внутренней. Картина Нестерова—это апофеоз русской народной души. Это даже не картина, а благовестие, ибне, музыка...

Созерцательно-мистическое настроение не покидает Нестерова даже в таких картинах, где он изображает вполне реальную и будничную жизнь. Таково, например, его «Ито»: пред нами лтний пейзаж, сарай, кони сына и дв бабы с граблями. Но в их лицах и взглядах мы снова видим все тот же созерцательный полет человеческого духа в область невдомого, и тот, кто близко жил с нашим народом, кто знает настроения и идеалы наших деревенских тружеников, мечтающих о монастыре, о «матери-пустыне» и о путешествии на Святую Землю, тому эта картина Нестерова скажет очень многое.

М. В. Нестеров не чуждается и стилизаторских работ. Некоторое понятие об этих работах дает его эскиз «Адам и Ева», написанный в подражание старинным художественным заставкам и иконам.

Интересно и новое, внезапно проявившееся течение в художественном творчестве М. В. Нестерова, сказавшееся в превосходно написанном портрете его дочери. Это—чисто-реальная, красочная работа. Можно сказать, что в ней ибне и тбне обычного Нестерова.

Рельефность, сочность, яркая и сильная колоритность ничем не напоминают здесь автора «Святой Руси».

Этот неожиданный поворот в совершенно иную сферу искусства показывает нам глубокую и содержательную разносторонность таланта М. В. Нестерова. Как великий крупный художник, он, очевидно, *может* все, но *хочет* лишь одно.

И мы знаем, чего он хочет и о чем говорить в огромном большинстве своих картин. Мы знаем, что все его симпатии склоняются к изображению и возвеличению русского религиозного духа. И в этой сфере, а также в воспеании стихийной грусти и задумчивости, свойственной русской природе, М. В. Нестеров не знает себя равного.



Каждый вечер у открытого окна, выходящего в темный сад, за большим столом сидел старый ученый и писал книгу о Счастье.

Большая лампа под абажуром освещала его угрюмые черты, седую, длинную бороду и большие блые листы бумаги, на которых он писал.

Ночной втерок пробовал иногда пограть с этими листами, но они были такие важные, толстые, так сердито шуршали, что втерок скорее убегал от них в сад к розам и лилиям и там нашептывал такие рчи, что розы краснели и отворачивались, а блые лилии недоумевали и спрашивали друг друга: «О чем это он говорит?»

А старые листы бумаги, которым в сущности ужасно хотлось шуршать,—вде это было их единственное развлечение,—с досады коробились и ворчали:

— Если бы этот мальчишка знал, что слова, которые пишет на нас профессор, должны сделать всех счастливыми, он не поестль бы с нами заигрывать.

Как-то раз, когда на блших соседнего монастыря уж давно пробило полночь, мимо окна на лунном луче пролетал маленький Эльф. Он заметил ученого и, шмыгнув в окно, уселся на крышке чернильницы, той самой, которая никого, кроме блых блых листов, не удостоивала разговором.

— Только мы с вами и можем беседовать,—говаривала она:— потому что вдвоем просвещаем мир. Правда, мой род ведется от той чернильницы, которую Лютер запустил в чорта, а ваши

родители были заплаты на локтях нишаго, который каждый день стоит у дверей большого собора, но я не чванлива—надо гордиться только собственными заслугами.

Маленький Эльф все это слышал, пока старый профессор писал о самоотречении, и ухмылялся.

— Довольно,—сказал наконец старый ученый и положил перо.—Ну и записался я,—добавил он, увидя Эльфа:—навай бредить сталь.

— Напрасно вы так думаете,—сказал Эльф:—я вовсе не бред.

Но ученый отлично знал, что это вздор, и ршил принять успокоительных пилюль, которые всегда стояли у него на столе. Не успел он об этом подумать, как Эльф шмыгнул в баночку с пилюлями и, подлетев к профессору, положил ему одну пилюлю на ладонь.

— Быть-может, это разубудит вас,—сказал он, усаживаясь опять на чернильницу.

Профессор с улыбкой покачал головой.

— Но вы не можете существовать—возразил он:—это против закона природы.

— А как же пилюля очутилась у вас на руке?

— Я себя этого еще не уяснил,—снисходительно заметил ученый.

— Ну вот что. Полетим к нам на лунных лучах!

— Я не могу летать на отраженном свете солнца,—сурово перебил ученый:—это против законов природы.

— Вы—старый дурак, господин профессор,—спокойно про-

изнесъ Эльфы:—и все, что вы написали въ этой книгѣ—вздоръ. Сожгите вашу книгу, профессоръ, и пойдете въ садъ, такъ какъ вы не хотите летѣть. Мы услышимъ, о чемъ бесѣдуютъ большіе важные дубы, филины намъ расскажутъ, кто сидитъ, и шепчется, и смѣется въ темной листьѣ, куда даже любопытная луна не можетъ заглянуть, мы увидимъ русалокъ, узнаемъ, о чемъ онѣ такъ тихо-тихо плачутъ, ломая руки и кутаясь въ сѣдой туманъ, мы услышимъ призывную пѣсню соловья и могучее дыханье земли... Вотъ тогда, можетъ-быть, вы и напишете что-нибудь. А это я пока велю выбросить.

Старый профессоръ сидѣлъ и все слушалъ, покачивая головой. — Странно, нигдѣ я не читалъ объ этомъ, никогда никто не называлъ меня дуракомъ, откуда же эти мысли, какъ зародились онѣ въ моей головѣ? Вѣдь это все противъ законовъ природы.

Такъ думалъ онъ, и вдругъ увидѣлъ, какъ въ окно ворвался цѣлый рой Эльфовъ, какъ они схватили большіе бѣлые листы и стали рвать ихъ на маленькіе кусочки...

И въ нѣсколько мгновений отъ труда всей жизни стараго ученаго осталась груда бумажекъ, которые подхватилъ вѣтеръ и, крутя въ воздухѣ, разнесъ по всему саду.

Утромъ пришли люди и увидали, что профессоръ умеръ, сидя у стола; въ закатой рукѣ его нашли пшлюлю.

Очерки по исторіи конституцій.

VIII.

Отвѣтственность чиновниковъ.

(Окончаніе).

Чиновники отвѣтственны предъ народомъ—поэтому и судятся должны они предъ судомъ народнымъ, т. е. предъ обыкновеннымъ судомъ, общимъ для всѣхъ гражданъ. Такая точка зрѣнія вполне установилась въ англійскихъ государствахъ. Англичане вѣка боролись за уничтоженіе всякихъ специальныхъ судовъ, духовныхъ, военныхъ и т. п. Упраздненіе высокой коммисіи по духовнымъ дѣламъ въ 1640 г. было громаднымъ шагомъ впередъ въ конституціонной исторіи Англии. Основное начало всякаго правового государства—равенство всѣхъ гражданъ предъ закономъ и предъ судомъ.

Во всѣ времена лица, которымъ принадлежала власть, старались выйти изъ-подъ отвѣтственности предъ общимъ судомъ. Въ этомъ заключается объясненіе, почему чиновники во многихъ бюрократическихъ государствахъ создаютъ для себя особое право, округаютъ себя заборомъ разныхъ административныхъ привилегій и постоянно воюютъ съ судомъ. Общій судъ—главный врагъ административнаго усмотрѣнія и произвола. Судъ разсматриваетъ вопросъ: «Кто правъ, кто виноватъ?». Судъ ищетъ права. Администрація же въ своихъ дѣйствіяхъ руководствуется, на ряду съ закономъ, еще другимъ началомъ: «Такъ хочу, такъ дѣлаю!» (Sic volo, sic jubeo).

Въ чемъ же правовое основаніе привилегій администраціи предъ судомъ? Почему чиновники не могутъ быть судимы общими судами? Почему для нихъ нужна особая юрисдикція, особенный составъ суда, особые законы?

На эти вопросы мы нигдѣ не найдемъ законнаго отвѣта. Въ государствахъ, гдѣ существуютъ особые суды для чиновниковъ, это—вопросъ факта, а не права. Чиновникъ, кѣмъ бы онъ ни былъ и какое бы высокое положеніе ни занималъ, остается гражданиномъ своего государства. Онъ отвѣчаетъ предъ общимъ судомъ за всѣ свои поступки и долги,—онъ долженъ отвѣчать и за послѣдствія, вытекающія изъ его служебныхъ отношеній.

Говорить, что тутъ замѣшана политика, что администрація преслѣдуетъ политическія цѣли и потому не должна быть судима обще-народнымъ судомъ. Это глубокое заблужденіе. Во-первыхъ, администрація не должна сама преслѣдовать никакихъ политическихъ цѣлей. Политическое направленіе зависитъ отъ министра—онъ и несетъ за то свою особую отвѣтственность. Во-вторыхъ, если управленіе чиновниковъ даже и касается политики, то она не должна идти въ разрѣзъ съ обще-государственными законами, съ основами конституціи и общечеловѣческой нравственностью. Наконецъ политика вообще не выше людей. Она существуетъ для народа, а не народъ для нея. Поэтому нѣтъ никакихъ основаній создавать особые суды и особые законы для чиновниковъ.

Въ послѣднее время вопросъ объ особыхъ чиновничьихъ судахъ пріобрѣлъ большой интересъ, такъ какъ въ нѣкоторыхъ государствахъ не только возродились такіе суды, но многіе публицисты видятъ въ нихъ даже ступень развитія въ жизни конституцій. Поэтому мы рѣшились приглядѣться внимательнѣе къ этому вопросу.

Въ административномъ судѣ сидитъ не судья, а администраторъ. Къ этому въ сущности сводится понятіе того, что называется административнымъ судомъ.

Административные суды разсматриваютъ всѣ дѣла, въ которыхъ затронуты интересы государства, интересы казны и власти, дѣла по жалобамъ на дѣйствія чиновниковъ, дѣла, возбуждающія какіе-нибудь общіе государственные вопросы и т. п. Правительство не доверяетъ рѣшеніе такихъ дѣлъ своимъ обыкновеннымъ судьямъ. Оно создаетъ специальные суды, въ которыхъ засѣдаютъ его административные чиновники. Это—болѣе надежный элементъ въ смыслѣ защиты правъ государства. У насъ въ Россіи по всѣмъ

Когда же они увидѣли, что книга профессора въ клочкахъ лежитъ разбросанной по саду, они покачали головами и сказали: — Ахъ, какое великое твореніе пропало для человѣчества!

Но каждый, стараясь, чтобы не замѣтили его другіе, сколько могъ, подбиралъ бумажекъ и пряталъ ихъ въ карманы, такъ что на другой день въ саду не осталось ни одного клочка.

Съ того самаго времени люди ужасно много стали разсуждать вкривъ и вкосъ о Счастьѣ. Но это были вовсе не ихъ мысли, а того самаго ученаго, который умеръ за столомъ у открытаго окна.

Если же кто хочетъ знать, что такое въ самомъ дѣлѣ Счастье, пусть пойдетъ въ тотъ садъ, въ который выходило окно профессора, но не раньше, чѣмъ пробьетъ полночь; пусть онъ сядетъ у самаго пруда, такъ чтобы у ногъ его играла луна, а надъ нимъ шумѣли листья стараго дуба, въ дуплѣ котораго живетъ филинъ, и пусть слушаетъ, что говорятъ о книгѣ стараго профессора въ саду.

И вотъ, если въ это время онъ услышитъ быстрые-быстрые шаги и если, прежде чѣмъ онъ успеетъ вскрикнуть отъ радости, чьи-то тонкія руки обовьются вокругъ его шеи и трепещущія уста прильнуть къ его устамъ,—о, тогда ему совсѣмъ не надо будетъ стараться ученыхъ и ихъ книгъ, чтобы узнать, что такое въ самомъ дѣлѣ Счастье.

дѣламъ, затрагивающимъ интересы государства, прокуратура должна давать свое заключеніе. Прокуроръ является блюстителемъ интересовъ государства. Эта система, какъ извѣстно, заимствована нами изъ Франціи. Прокуроръ—не что иное, какъ защитникъ интересовъ государства. Сравнивъ положеніе прокурора съ административнымъ судьей, мы должны признать, что направленіе ихъ дѣятельности совершенно одинаково. Административный судья тоже защитникъ интересовъ государства, съ тою только разницей, что онъ является не только стороною въ процесѣ, но и судьей. Такимъ образомъ административный судъ—это институтъ прокуратуры, доведенный до степени суда.

Такого рода судъ, состоящій изъ административныхъ чиновниковъ, на которыхъ правительство можетъ вполне полагаться, какъ на своихъ агентовъ, достигается или учрежденіемъ специально-административнаго суда, или присоединеніемъ къ обыкновенному суду нѣсколькихъ представителей администраціи на правахъ членовъ суда. Эта вторая система главнымъ образомъ практикуется въ Россіи.

Русскіе чиновники вообще предаются суду не иначе, какъ съ разрѣшенія ихъ начальства. Но даже при предъявленіи къ нимъ гражданскаго иска за вредъ и убытки, происшедшіе отъ ихъ дѣятельности, судъ составляется, кромѣ обычныхъ судей, еще изъ представителей администраціи. Иски къ чинамъ до IX класса разсматриваются въ окружныхъ судахъ, при чемъ въ засѣданіи присутствуютъ вице-губернаторъ, ближайшій начальникъ отвѣтчика и еще одинъ изъ чиновниковъ какого-либо мѣстнаго управленія; иски къ чинамъ отъ VIII до V класса разбираются въ судебныхъ палатахъ въ присутствіи губернатора, опять-таки ближайшаго начальника отвѣтчика и управляющаго казенной палатой или государственными имуществами. Иски къ чинамъ выше V класса предъявляются въ соединенное присутствіе Сената, состоящее изъ кассационнаго (судебнаго) и перваго (административнаго) департаментовъ. Даже въ торговыхъ дѣлахъ, въ коммерческихъ судахъ, напримѣръ, въ случаяхъ исковъ за убытки, происшедшіе отъ столкновенія въ морѣ казенныхъ военныхъ судовъ съ купеческими, административный агентъ морского министерства засѣдаетъ на судѣ на правахъ члена суда, и т. д.

Мотивомъ для созданія административнаго суда или, точнѣе, для порчи суда обыкновеннаго служило именно недовѣріе къ суду. Мы видимъ это изъ слѣдующихъ соображеній, предпосланныхъ ст. 1322 XVI т. 1 ч. Св. Зак.:

«Когда происходитъ столкновеніе между частнымъ и должностнымъ лицомъ, надо рѣшить, въ границахъ ли своего права дѣйствовало должностное лицо относительно интересовъ частнаго лица. Положимъ, что тотъ же вопросъ рѣшается и въ спорѣ о правѣ гражданскомъ; но тамъ рѣшеніе его просто, ибо всякое право есть мое частное; а здѣсь право должностнаго лица есть государственное (?), не свое (?), и въ составѣ почти каждаго права входитъ значительная доля усмотрѣнія (!).

«Итакъ, разрѣшеніе этого вопроса *несправедливо было бы предоставить исключительно суду*, ибо судъ, имѣя свою область опредѣлительныхъ и точныхъ правъ, *не въ состояннн взвѣснть всь отношенія и мотивы, по коимъ дѣйствуетъ администрація*».

Переводя эту удивительную цитату на разговорный языкъ, мы получимъ слѣдующее: чиновникъ не отвѣтственъ предъ судомъ, такъ какъ нарушаетъ чье-либо право не въ силу своего личнаго права, а въ силу государственнаго права (?), и дѣйствуетъ притомъ не по закону, а по «значительной долѣ усмотрѣнія». Такимъ образомъ чиновникъ не отвѣтственъ именно за то, что онъ дѣйствуетъ не по закону, а по усмотрѣнію... Заключеніе еще логичнѣе! Судъ не можетъ взвѣснть отношенія и мотивы, по коимъ дѣйствуетъ администрація, такъ какъ судъ имѣетъ свою область точныхъ правъ, другими словами, судъ не можетъ судить о произволѣ чиновника, такъ какъ судъ судитъ по закону (!)..

Вот все, что выставило русское законодательство в защиту административного суда. Любопытно, что нашлись русские ученые, которые под этим силовым софизмом подписали: «Эти соображения вполне справедливы»... (Коркунов. — Русское государственное право. Т. II, стр. 395).

Ни Англия, ни Америка, вообще ни одна страна с прочным конституционным устройством не знает административного суда.

«В современной Англии,—читаем мы в книге одного английского государственника:—гражданские чиновники даже относительно своих служебных обязанностей не подчиняются никаким особым законам и не подсудны никаким специальным судам. Это—просто лица, нанятые правительством и получающие плату за свой труд. Они не составляют ничего подобного тому, что иностранцы называют «служебной иерархией». Чиновники, так же как и простые смертные, ответственны за свое поведение перед судом—перед судом, где приговор произносится присяжными».

Такова английская точка зрения.

В разных конфликтах, где сталкиваются интересы частных лиц с интересами государства, государство не пользуется никакими особыми правами защиты, оно является такой же стороной в деле, как всякая другая, и в глазах суда не имеет никаких привилегий. И поэтому, привилегии государства перед лицом суда являются двойной несправедливостью. Частное лицо уже само по себе слабее государства. Для собрания судебных доказательств государство имеет под рукой целую армию чиновников и ему открыт доступ всюду. Оно может пользоваться архивами и документами, которые для всякого частного лица составляют государственную тайну. Кроме того продолжительность процесса для государства не имеет того значения, как для частного лица. Будет ли тянуться процесс год или десять лет, для государства это почти безразлично. Между тем частное лицо может быть окончательно разорено в один миг. Не надо быть юристом-практиком, чтобы понимать, что суд страшен не только приговором, но самой процедурой. Вот почему особой защитой на суд должна бы пользоваться сторона слабейшая, т. е. частное лицо, а вовсе не государство.

Таким образом в Англии суд является самым авторитетным и равным для всех учреждением. Разматывая действия чиновников, разбирая конфликты между гражданами и государством, суд высказывает свои мнения об основных вопросах государственного права. Практика высшего суда обязательна не только в области гражданской и уголовной, но и чисто государственной. Мало того: английский судья рьянее дѣла, конечно, по закону, но он—судья не только факта, но судья самого закона. Он может признать закон несоответствующим духу конституции и оставить его без применения. Такие случаи кончаются пересмотром закона в парламенте. Поэтому положение судьи в Англии одно из самых почетных.

Итак, английский суд разматывает все дѣла частных лиц и дѣла, в которых затронуты интересы государства. Этот порядок существует в Англии и во всех государствах английского образца. С точки зрения принципов права он должен быть признан наиболее нормальным. Государство в процесс является равноправной стороной и только. Оно не пользуется никакими привилегиями.

Административный суд существует во Франции, в Пруссии и в Австрии. Во Франции низшим административным судом является «Совет префектуры» (Conseil de préfecture), высший же административный суд сосредоточен в государственном совете (Conseil d'Etat). В случаях пререканий о подсудности дѣло разматывается в так называемом Tribunal des Conflits. Особое значение по административным дѣлам имеют Tribunal des Conflits и Conseil d'Etat. Решения этих судов печатаются в Recueil périodique de Jurisprudence Даллоз и др. Государственный совет разделяется на: 1) секцию по административным дѣлам (la section du Contentieux) и 2) собрание государственного совета (l'Assemblée statuant au Contentieux).

В Пруссии существует три рода административных судов, распределенных по административному делению страны. Пруссия дѣлится на общины (Gemeinde), волости (Amtbezirk), уезды (Kreis), области (Regierungsbezirk), провинции (Provinz). Община имеет свое управление. Главою волости является единственный волостной начальник—Amtsvorsteher. Эта должность главным образом полицейская. Органы административной юстиции дѣлятся на: 1) уездные административные суды (Kreisverwaltungsgerichte)—самый суд отправляется в уездной управе (Kreisausschuss); 2) областные административные суды (Bezirksverwaltungsgerichte)—суд носит такое же название: «административный суд округа»; 3) высший административный суд (Oberverwaltungsgericht), один на всю страну, стоит на ряду с органами центрального управления. Решения этих судов с 1878 г. печатаются правительством в Берлине под названием «Verwaltungsgesetzblatt für den Preussischen Staat».

В Австрии, как в федеративном государстве, составленном из разных наций, при разных формах права и управления, главное значение имеет один высший административный суд, общий для всех. Он называется Verwaltungsgerichtshof.

Устройство всех этих административных судов не отличается ни стройностью ни строгим разграничением их компетенции.

Кроме того, функции административного суда отправляют и разные министерства. По финансовым дѣлам во Франции, например, существует особая Cour des comptes.

Из одного обзора устройств административного суда видно, что он не имеет ни глубоких исторических корней ни вообще прочной организации. Идея административного суда возникла во Франции, этой родине административного права.

Еще в 1831 году знаменитый французский историк права Токвиль, писал одному юристу: «Вы знаете, что у нас право административное и право гражданское составляют два совершенно обособленных мира (deux mondes séparés). Они не всегда живут дружно между собою и совсем друг друга не знают. Их нельзя считать ни друзьями ни врагами...»

Административное право—понятие, не существующее в Англии—обнимает собою «свод правил, определяющих отношения администрации к частным лицам»^{*)}. Английский юрист Дэйси называет его «частью французского права, которая определяет: 1) положение и обязанности всех чиновников, 2) гражданские права и обязанности частных лиц в их сношениях с чиновниками, 3) способы, которыми проводятся в жизнь эти права и обязанности»^{**)}. Во Франции таким образом правительство и всякий правительственный чиновник имеют в качестве представителей нации целую систему особых прав, привилегий и прерогатив, которых не имеют простые граждане. Корни этого явления лежат отчасти в самом свойстве французского ума, отчасти в подавляющем влиянии, какое древний Рим имел на Францию в эпоху образования самого государства.

Если такое положение вещей, т. е. безразличное существование обще-человеческого права рядом с особыми «чиновничьими» правом, наблюдал Токвиль в 30-х годах XIX века, то в настоящее время оно изменилось к худшему. Административное право часто является именно врагом праву общему.

Защитники административного суда приводят обыкновенно три главных довода: во-первых, то, что административный суд есть нечто новое в науке государственного права, шаг вперед в политической жизни общества; во-вторых, учреждение административного суда является насущной практической потребностью и сглаживает резкие грани в строгом разделении властей; в-третьих, устройство административного суда—вопрос удобства, также как учреждение других специальных судов.

Мы разберем каждый из этих доводов в отдельности.

Административный суд в Пруссии и в Австрии—явление действительно новое. Он существует в этих странах около тридцати лет. Но идея его и в Пруссии и в Австрии заимствована у французской, а у них этот суд существовал значительно раньше, и во всяком случае вряд ли можно его признать шагом вперед в политической жизни общества.

Административная юстиция во Франции и всякие судебные изыскания в пользу чиновников—вовсе не институты нашего времени, а напротив, создания старого королевского порядка. В XVIII-м веке целый ряд дѣл был взят королями из вѣдьян общих судов и передан интендантам (это нечто в роде современного префекта, только с большей властью). При издании какого-нибудь указа правительство часто прибавляло: «сверх того повелевает его величество, чтобы все споры, могущие возникнуть при исполнении настоящего приказа, со всеми принадлежностями, были представляемы на рассмотрение интенданту, при чем предоставляется право обжалования в совет»... *Воспринимаем таким образом судам и трибуналам разматывать такая дѣла*. Это—обычная формула,—говорит Токвиль (L'ancien régime).

Но и помимо этой оговорки совет имел право вмешиваться во всякое дѣло посредством *эвокации*. «Он извлекает из рук общих судов всякое дѣло, в котором заинтересована администрация, и переносит его к себе. Реестры совета наполнены такими постановлениями об эвокации». К этому роду дѣл относятся все дѣла о взимании налогов, полиции, передвижения и общественных экипажей, высшего дорожного управления (La grande voirie), рѣчного судоходства и т. д. Вообще в административных судах разбираются все процессы, в которых заинтересована государственная власть.

Весьма характерен довод, приводимый одним интендантом для эвокации.

«Общие суды,—говорит он:—подчинены неподвижным правилам, обязывающим их подавлять действия, противные закону, но совет всегда может штурмить закон ради полезной цели». Другой пример, приводимый Токвилем, еще яснее обнаруживает взгляд чиновников XVIII-го века на административную юстицию.

Один дворянин поссорился с соседом и, недовольный решением своих судей, требует от совета эвокации своего дѣла, т. е. передачи его административному суду. Интендант на сделанный ему запрос отвечает:

«Хотя здесь речь идет только о частных правах, вѣдьяне которых принадлежат судам, однако его величество может всегда, когда пожелает, предоставить себе рассмотрение *всякого рода дѣла*, никому не отдавая отчета в своих мотивах».

В дѣлах о народных возмущениях, порожденных дороговизною хлеба в XVIII-м веке, интендант сам назначал себе

^{*)} Aucoc. - Droit administratif. I. P. 6.

^{**)} A. W. Dicey. - Introduction to the study of the law of the constitution.

товарищей, образуя нечто въ родѣ современнаго совѣта префектуры, и судилъ въ уголовномъ порядкѣ. Онъ присуждалъ людей къ каторгѣ и къ смерти. «Интенданты,—читаемъ мы въ той же знаменитой книгѣ Токвилля:—судятъ уголовныя дѣла еще въ XVII-мъ вѣкѣ».

«Кто хотя бы самую тонкою нитью,—читаемъ мы далѣе:—былъ связанъ съ администраціей, тотъ могъ уже никого не бояться». Обѣздици путей сообщенія, надзирающій надъ барщиной, приближъ крестьянина. Обиженный подалъ жалобу въ судъ. Совѣтъ передаетъ дѣло интенданту, а главный инженеръ въ конфиденціальному письмѣ къ интенданту говорить по этому поводу:

«Собственно говоря, обѣздици весьма заслуживаетъ порицанія, но отсюда еще не слѣдуетъ предоставлять дѣло обычному ходу, такъ какъ для управленія путей сообщенія въ высшей степени важно, чтобы общіе суды не разбирали и не принимали жалобъ на обѣздициковъ со стороны отбывающихъ барщину крестьянъ. Если бы такой примѣръ встрѣтилъ подражаніе, то работы задерживались бы постоянными тяжбами, такъ какъ общество очень враждебно къ этимъ служащимъ».

Въ другомъ случаѣ интендантъ докладываетъ генеральному контролеру по поводу одного казеннаго подрядчика, взявшаго матеріалы съ поля своего сосѣда:

«Я долженъ обратить ваше вниманіе на то, какъ вредно было бы для интересовъ правительства дозволить общимъ судамъ судить казенныхъ подрядчиковъ: *принципы, которыми руководствуются суды, никогда не могутъ быть согласованы съ принципами администрации*» *).

Съ тѣхъ поръ прошло около полутораго дѣтъ. Сравнивая эти данныя съ отчетами административныхъ судовъ во Франціи за послѣдніе года, мы должны признать, что Франція, эта классическая страна административной юстиціи, не сдѣлала большого шага впередъ въ этой области. Въ настоящее время, правда, нѣтъ тѣхъ злоупотребленій, которыми прославился королевскій порядокъ. Теперь нельзя переносить *всякое* дѣло въ административный судъ, не отдавая даже никому отчета въ мотивахъ такого изыятія. Кругъ компетенціи административныхъ судовъ болѣе или менѣе намѣченъ.

Однако и современные административные суды Франціи нельзя все-таки признать судами вполне непристрастными. Они склонны, такъ сказать, играть въ руку администраціи. «Они поддерживаются потому,—говоритъ извѣстный англійскій публицистъ Дайксъ:—что они всегда дѣйствуютъ въ интересахъ администраціи» (см. Основы государственнаго права Англии, рус. пер. стр. 253). Мы не рѣшимся высказать такого категорическаго мнѣнія, но позволимъ себѣ обнаружить фактъ, который бросается въ глаза при чтеніи отчетовъ административныхъ судовъ. И Tribunal des Conflits и Conseil d'Etat тщательно избѣгаютъ въ своихъ рѣшеніяхъ разработки какихъ-либо основныхъ вопросовъ государственнаго права. Пока рѣчь идетъ о власти какого-нибудь «garde champêtre», супрефекта или даже самого префекта, рѣшенія отличаются судебною тонкостью и непристрастиемъ. Но едва на сцену выступаетъ вопросъ о власти не только какого-либо учрежденія, но даже одного только министра, тонъ рѣшеній мѣняется. Они очень хитро и порою остроумно разрѣшаютъ каждый данный случай, обходя совершенно принципиальный вопросъ. Воплишь понятно, что эти самыя дѣла, слушайся они въ общемъ, а не административномъ судѣ, приняли бы совершенно другой видъ. Принципиальный вопросъ о власти какого-либо министра, о компетенціи разныхъ учреждений и даже о конституціонности закона былъ бы выдвинутъ на первый планъ.

Весьма поучительны мнѣнія самихъ французовъ объ ихъ административныхъ судахъ.

«Организация государственнаго совѣта, — читаемъ мы у Дюпріе **):—не можетъ не подвергнуться въ ближайшемъ будущемъ нѣкоторымъ измѣненіямъ. Судебно-административныя дѣла получили такое развитіе, что отдѣленіе не имѣетъ возможности рѣшать всѣхъ направляемыхъ къ нему дѣлъ, и разсмотрѣніе жалобъ испытываетъ невѣроятныя замедленія—существуютъ жалобы, которыя разсматривались послѣ четырехлѣтняго, а иногда и пятилѣтняго ожиданія».

Такой судъ самъ по себѣ уже нигде не годенъ. Какая можетъ быть рѣчь объ отвѣтственности чиновника, если дѣйствіе, послужившее жалобѣ, будетъ разсмотрѣно судомъ только черезъ пять лѣтъ послѣ его совершенія! Подобная отвѣтственность никогда не удержитъ чиновника отъ злоупотребленія властью.

Воплишь непристрастную критику низшаго административнаго суда Франціи мы находимъ у Бертелеми. Мнѣніе этого парижскаго ученаго особенно цѣнно, потому что онъ—одинъ изъ первыхъ знатоковъ административнаго права Франціи и кромѣ того не противникъ, какъ Дюпріе, административнаго суда. И вотъ что онъ пишетъ про совѣтъ префектуры:

«Совѣты префектуры являются весьма несовершенными судами. Это происходитъ отъ многихъ причинъ, во-первыхъ, отъ незначительности положенія (situation mediocre) совѣтниковъ. Въ большинствѣ случаевъ они не имѣютъ никакой будущности. Очень немногимъ удается выйти изъ своего заколдованнаго круга и получить мѣсто въ администраціи. Но у нихъ нѣтъ, и настоящаго. Жалованіе ихъ болѣе чѣмъ умѣрено. Ихъ дѣятельность весьма почит-

ная, но не прибыльная. Способные люди—такіе, конечно, бываютъ среди совѣтниковъ префектуры—чувствуютъ себя словно потерянными. Другая причина неустройства этого суда заключается въ неопытности совѣтниковъ при разрѣшеніи важныхъ дѣлъ, которыя къ нимъ часто поступають. Третья причина—въ ихъ полной зависимости, даже подчиненности (subordination) префектамъ. Смѣшеніе административной и судебной функцій есть порокъ, съ которымъ надо бороться всѣми силами» *).

Такимъ образомъ изъ этихъ несовершенствъ прошлаго и настоящаго французскаго суда мы видимъ, что идея административнаго суда во Франціи—идея стараго порядка, и ее никакъ нельзя считать шагомъ впередъ въ общемъ прогрессѣ государственной жизни.

Второй доводъ, приводимый въ защиту административнаго суда, а именно—что онъ сглаживаетъ крайности раздѣленія властей,—еще слабѣе перваго.

Въ государствѣ, какъ извѣстно, существуютъ три власти: законодательная, исполнительная и судебная. Такъ какъ представители этихъ властей, законодатель, судья и администраторъ, только люди, то воплишь естественно, что имъ свойственны и человѣческіе недостатки. Всѣ люди стремятся къ власти. А главный людской недостатокъ заключается въ томъ, что человѣкъ, обладающій властью, склоненъ злоупотреблять ею. Если вдуматься въ политическую исторію народовъ, то нельзя не замѣтить двухъ явленій—во-первыхъ, того, что очень большая часть человѣческихъ бѣдствій произошла отъ злоупотребленія властью, и во-вторыхъ—что люди во все время стараются обезопасить себя отъ этого злоупотребленія. Раздѣленіе властей—одинъ изъ лучшихъ способовъ обезопасить людей отъ произвола. Власти не должны быть смѣшаны въ однихъ рукахъ, и чѣмъ сильнѣе сопротивленіе, каковъ одна власть можетъ встрѣтить со стороны другой, тѣмъ болѣе обезпечена законность въ странѣ и тѣмъ лучше защищены права каждаго гражданина. Попытки раздѣлять власти въ жизни мы можемъ найти въ самыя отдаленныя времена человѣческой исторіи.

Поэтому говорить о томъ, что административный судъ, смѣшивающій, какъ видно изъ самаго его названія, въ однихъ рукахъ власть судебную и исполнительную, сглаживаетъ этимъ крайности раздѣленія властей,—по меньшей мѣрѣ наивно.

Сила раздѣленія властей заключается именно въ его крайности. Для практическаго удобства, для времени и мѣста, для условій каждаго даннаго случая можно дѣлать всевозможныя уступки. Государственное право—наука жизни, а не отвлеченная математика. Судья и государственный дѣятель даже должны примѣняться къ условіямъ жизни и руководствоваться не однимъ закономъ, но и справедливостью, знаменитой «aequitas» римскихъ юристовъ. Однако принципъ, служащій основой самимъ законамъ, долженъ оставаться неизрикосновеннымъ. Мы можемъ устроить машину изъ разнаго матеріала, можемъ дѣлать къ ней всякія приспособленія, но мы не можемъ трогать идеи самой машины, если желаемъ, чтобы она шла.

Сторонники административнаго суда говорятъ, что Монтескье ошибся, что онъ не понялъ государственнаго устройства Англии и далъ превратное толкованіе судебной власти. Мы не станемъ касаться этихъ вопросовъ, хотя есть основаніе думать, что не Монтескье не понялъ Англии, а нѣмецкіе критики «Духа Законовъ» не поняли Монтескье. Мы замѣтимъ только, что принципъ раздѣленія властей существовалъ до Монтескье и отношеніе французскаго юриста къ Англии не можетъ имѣть никакого вліянія на силу этого принципа.

Если въ Англии раздѣленіе властей и не приведено во всѣхъ подробностяхъ государственной машины, то отсюда еще не слѣдуетъ, чтобы крайности раздѣленія властей были зломъ и нуждалась въ какомъ-либо смягченіи.

Поэтому взгляды сторонниковъ административнаго суда и съ этой точки зрѣнія не выдерживаютъ серьезной критики. Административный судъ противорѣчитъ принципу раздѣленія властей и можетъ легко служить злоупотребленіямъ въ государствѣ. Самымъ лучшимъ показателемъ въ этомъ отношеніи является отношеніе къ нему общественнаго мнѣнія.

Германскій публицистъ Рудольфъ Гнейстъ, завзятый поклонникъ административной юстиціи, видящій въ административномъ судѣ чуть ли не спасеніе своего отечества отъ всѣхъ золъ, пишетъ по поводу закона 1875 г.:

«Удержаніе (въ Пруссіи) существующихъ коллегіальныхъ правленій въ качествѣ оберъ-инстанціи (рѣчь идетъ объ административномъ судѣ уѣздной управы, Kreisauausschuss) приводило въ ужасъ какъ консервативную, такъ и либеральную партію. *Правленія стали предметомъ отвращенія даже въ чиновныхъ кругахъ*».

Этимъ-то правленіямъ порученъ въ Пруссіи административный судъ. Что можетъ быть хорошаго отъ соединенія въ подобныхъ рукахъ власти административной съ судебною?

Третій доводъ, приводимый защитниками административнаго суда—практическое удобство. Это—самый серьезный изъ всѣхъ доводовъ. За него стоятъ юристы-практики (Ивентъ, Окюль и др.).

Разъ для дѣлъ торговыхъ во всемъ мірѣ существуютъ особые коммерческіе суды и такой порядокъ юристами всѣхъ странъ признанъ наиболѣе практичнымъ, то для дѣлъ административныхъ, въ которыхъ замѣшаны интересы государства, также должны быть

* Все это тѣ же мысли, что въ мотивахъ нашей 1322 статьи.

** Дюпріе. Государство и роль министровъ во Франціи—стр. 151.—См. Vaugnas.—Статья въ Revue des deux Mondes—15 авг. 1892 г., стр. 772.

* Н. Berthelemy.—Traité élémentaire du droit administratif. 2-e é. 1902. P. 876—877.

учреждены суды особенные. Для разбора этих дѣлъ требуются часто спеціальныя знанія, а при разрѣшеніи жалобъ на дѣйствія чиновниковъ не-чиновнику очень трудно стать на чиновничью точку зрѣнія.

Удобство разбора административныхъ дѣлъ особыми судами не подлежитъ ни малѣйшему сомнѣнію. Этимъ объясняется, почему за особые суды стоятъ почти все юристы-практики.

Однако существованіе особаго суда для административныхъ дѣлъ не есть еще административная юстиція. Особый судъ, такъ же какъ торговый, можетъ вѣдать свои спеціальныя дѣла, но быть въ то же время независимымъ судомъ, какъ и общіе, и быть составленнымъ изъ настоящихъ несмѣняемыхъ судей. Не кругъ дѣлъ составляетъ, такъ сказать, душу суда, а составъ его судей. Разъ судья—администраторъ, и администраторъ вмѣстѣ съ тѣмъ судья, никакое удобство судопроизводства не можетъ искупить тѣхъ золъ, какія произойдутъ отъ такого смѣшенія. Если же принципъ независимаго суда остается въ неприкосновенности, то надо признать, что выдѣленіе административныхъ дѣлъ въ особую область представляетъ большія удобства. Во всякомъ случаѣ это уже вопросъ чисто-судопроизводственный, пожалуй даже канцелярскій, и общегосударственнаго значенія не имѣетъ.

Для рѣшенія административныхъ дѣлъ требуются спеціальныя знанія. Но для рѣшенія всякихъ дѣлъ могутъ потребоваться спеціальныя знанія. Самъ судъ, изъ кого бы онъ ни состоялъ, не можетъ знать все на свѣтѣ. Въ случаѣ надобности онъ приглашаетъ свѣдущихъ людей—экспертовъ. Административныя дѣла не могутъ въ данномъ случаѣ составлять исключенія.

Судья трудно стать на чиновничью точку зрѣнія. Это вполне справедливо. Но къ чему ему становиться на чиновничью точку

зрѣнія? На то онъ и судья, чтобъ имѣть свое мнѣніе и быть защищеннымъ отъ всякихъ давленій со стороны.

Итакъ, третій доводъ въ пользу административнаго суда оказывается тоже несостоятельнымъ.

Административные суды послѣдней формации были созданы послѣ 70-го года, послѣ выдѣленія Австріи изъ Германскаго Союза, разгрома Франціи и военнаго возвышенія Пруссіи. Правительства всѣхъ трехъ странъ были въ то время слабы. Австрія и теперь раздрается національною рознию. Пруссія была въ сущности врагомъ всѣхъ нѣмецкихъ государствъ, ихъ народовъ и ихъ правителей. А въ Парижѣ правительство для своего упроченія не находило иныхъ мѣръ, какъ убійство людей на улицахъ. Все эти правительства не могли довѣрить разрѣшеніе вопросовъ государственнаго права обыкновеннымъ судамъ страны. Вотъ, собственно говоря, въ чемъ заключается политическая причина временнаго возрожденія административнаго суда въ Европѣ.

Административный судъ хорошъ, когда нѣтъ никакого другого. Если въ пустынѣ Африки васъ ограбитъ туарежъ, то вы предпочтете, конечно, судъ, хотя бы и административный, царству кучачнаго права. Но въ культурномъ государствѣ это учрежденіе надо признать довольно гнилой подпоркой стараго зданія, а никакъ не прочнымъ фундаментомъ новаго.

Судъ является дѣйствительно судомъ и можетъ хорошо исполнять свою великую миссію только тогда, когда онъ вполне независимъ. Полное отдѣленіе его отъ административной власти и министерскаго вліянія—вотъ путь, по которому должна идти всякая конституціонная страна. Только на этомъ пути возможны установленіе права для гражданъ и истинной отвѣтственности для чиновниковъ.

А. Г. Прессъ.



Одна изъ 38.000 медалей, присланныхъ для раздачи защитникамъ Портъ-Артура.

„Храмъ Славы“. Колонны изъ дымчатого топаза на лаписъ-лазуревомъ постаментѣ. Агатовый съ золотыми гирилами куполъ заканчивается урной съ пылающимъ пламенемъ. Внутри Геній Славы изъ слоновой кости держитъ свѣтильникъ. Подъ куполомъ подпись „Souvenir de France“.

Доска, въ видѣ портика египетскаго храма, поднесенная вдовѣ ген. Кондратенко. Посреди дубовой и пальмовой вѣтвей сломанный мечъ съ надписью „Port-Arthur 1905“, по бокамъ доски 4 крупныхъ рубина въ видѣ винтовъ. (По національной подпискѣ газеты „ECHO de Paris“).



Эфесъ шпаги, усыпанный бриллиантами и рубинами, въ ручкѣ крупный алмазъ, посредствѣ Георгій Побѣдон. сець изъ разноцвѣтной эмали.

Подарки Франціи Русской Арміи. По фот. авт. «Навы».

Въ Государственной Думѣ.

Засѣданіе 30 апрѣля вновь открыло прерванную пасхальнымъ отдыхомъ парламентскую сессію.

Почти все засѣданіе было посвящено запросу о дѣйствіяхъ московскаго генералъ-губернатора, ген. Гершельмана.

На думской трибунѣ появился военный министръ ген. Редигеръ и представилъ Думѣ свои объясненія по данному запросу.

Прежде всего онъ указалъ на фактическія неправильности, оказавшіяся въ запросѣ, а затѣмъ категорически

заявилъ, что ген. Гершельманъ не отмѣнилъ приговора военно-полевого суда, которымъ Кобловы и Тараканниковы (убившіе горохового) были приговорены къ каторгѣ, но просто не считъ возможнымъ признать за этимъ приговоромъ законной силы, такъ какъ въ приговорѣ были имъ усмотрѣны формальныя неправильности, да и самъ военно-полевой судъ собрался неправильно. Только поэтому ген. Гершельманъ и передалъ дѣло Кобловыхъ на разсмотрѣніе другому составу военно-полевого суда, но вовсе не ради того, чтобы добиться непременно осужденія виновныхъ на казнь.

Военному министру возражалъ г. Маклаковъ. Этотъ ораторъ указалъ на то, что законъ не знаетъ термина «непризнаніе приговора». Если же приговоръ состоялся съ формальными, опирающимися на значеніе дефектами, и если высшая инстанція отмѣняетъ его, то это и есть отмѣна приговора, а не «непризнаніе его».

Что же касается дефектовъ приговора, то правительству—автору закона о военно-полевыхъ судахъ—къ такому аргументу, по мнѣнію оратора, прибѣгать не слѣдовало бы... Если поручаютъ трудное судебное дѣло строевымъ офицерамъ, сознательно устраняя всѣхъ тѣхъ, кто имѣетъ юридическій цензъ, то сознательно-же идутъ на то, что приговоры такихъ судей будутъ всегда съ дефектами.

Вслѣдъ за г. Маклаковымъ на трибунѣ появился второй представитель правительственной власти, министръ юстиціи г. Щегловитовъ.

По его мнѣнію, генералъ Гершельманъ не совершилъ никакого превышенія власти, такъ какъ онъ приговора не отмѣнялъ. «Удовольствую предъ Государственной Думой,—заявилъ г. Щегловитовъ:—что резолюція генерала Гершельмана не содержитъ слова: «отмѣненъ приговоръ военно-полевого суда». Приговоръ перваго суда, который судилъ Кобловыхъ и Тараканниковыхъ, собственно, даже и не былъ

приговоромъ. Положеніе власти и безъ того тяжелое,—продолжалъ г. Щегловитовъ. — Если преступленіе доказано, то правительство само пойдетъ навстрѣчу тому, чтобы виновные были подвергнуты законной отвѣтственности. Но не будемъ говорить о преступленіи тамъ, гдѣ его нѣтъ, не будемъ подрывать довѣрія къ власти, когда эта власть всѣми законными способами борется съ преступностью!»

Рѣчь г. Щегловитова вызвала реплики гг. Кузьмина-Караваева и Г. Гессена.

Рѣзкимъ диссонансомъ въ сравненіи съ рѣчами гг. Редигера и Щегловитова прозвучала затѣмъ рѣчь третьяго представителя правительственной власти, г. Макарова.

Этотъ ораторъ прямо заявилъ, что, въ сущности, никакого приговора по дѣлу Тараканниковыхъ вовсе и не было... Да и никакого суда тоже не было.

«Когда впервые разсматривалось дѣло Кобловыхъ-Тараканниковыхъ,—говорилъ г. Макаровъ,—были ли учреждены военно-полевой судъ по этому дѣлу, или не было? Я отвѣчаю.—нѣтъ! Ибо приказъ по войскамъ объ учрежденіи военно-полевого суда по данному дѣлу состоялся только на другой день послѣ того, какъ судъ этотъ состоялся».

Иначе говоря, по мнѣнію г. Макарова, первый составъ суда былъ составленъ случайно, незаконно, по недоразумѣнію, и поэтому ни настоящаго суда ни приговора въ первый разъ не было.

Въ заключеніе г. Макаровъ счелъ необходимымъ заступиться за того городского, который былъ убитъ Кобловыми и Тараканниковыми, и просилъ Думу пощадить память этихъ безответныхъ и самоотверженныхъ низшихъ агентовъ правительственной власти, которые постоянно подвергаются смертельной опасности.

Но если это засѣданіе отличалось вялостью и бездѣйственностью, то слѣдующее *засѣданіе (4 мая)* носило совершенно противоположный характеръ.

Оно началось довольно спокойно. Дума приступила къ обсужденію вопроса о направленіи законопроекта о всеобщемъ обученіи. Г. Гессенъ предложилъ теперь же передать законопроектъ о всеобщемъ обученіи въ комиссію, безъ предварительнаго обсужденія его. Дѣло идетъ о разрѣшеніи новаго строительнаго кредита на народныя школы, и если Дума замѣшкнется съ обсужденіемъ сущности законопроекта, то будетъ упущенъ строительный сезонъ.

Къ этому же предложенію сводилась и рѣчь выступившаго затѣмъ г. министра народнаго просвѣщенія. Между прочимъ, въ своей обширной рѣчи г. фонъ-Кауфманъ привелъ нѣкоторыя весьма знаменательныя цифры, касающіяся народнаго обученія и народной грамотности:

По послѣдней народной переписи въ имперіи считается грамотныхъ мужчинъ 29,33%, а женщинъ 13,6%, при чемъ, собственно, русскихъ женщинъ всего 9%! А что касается наличнаго количества народныхъ школъ, то при населеніи (въ 1906 году) въ 141,500.000, изъ коихъ дѣтей школьнаго возраста свыше 12½ милліоновъ, обучаться могли только 5,389.000 дѣтей. Т. е. недостаетъ школъ болѣе чѣмъ для 7 милліоновъ дѣтей. Начальныхъ школъ во всей Россіи теперь числится 90.000; министерскій же законопроектъ полагаетъ необходимымъ имѣть 250.000 школъ; такимъ образомъ недостаетъ 160.000 школъ.

Въ заключеніе г. фонъ-Кауфманъ выразилъ желаніе, чтобы школа была сохранена для школы, и чтобы въ нее не замѣшива-



Наводненіе въ г. Кременчугѣ 28 апрѣля с. г., вызванное разлитіемъ Днѣпра.
Керосиновыя цистерны и часть за насыпью. По фот. А. Дранкова авт. «Нивы».

— Я понимаю, почему товарищъ министра внутреннихъ дѣлъ взялъ на себя защиту городского!—возразилъ на это г. Маклаковъ: да потому, что защищать убитаго городского легче, чѣмъ Гершельмана! Засѣданіе закончилось принятіемъ очередной формулы, предложенной партией народной свободы.

Засѣданіе 1 мая все сплошь было занято преніями по вопросу о штатахъ Государственной Думы.

Почти въ самомъ началѣ засѣданія произошелъ опять инцидентъ съ г. Пуришкевичемъ, который сталъ настойчиво требовать слова и, когда кругомъ раздались протесты, крикнулъ председателю: — «Угмоните вашихъ... единомышленниковъ».

Г. Пуришкевичъ нѣсколько позднѣе заявилъ, что, по его мнѣнію, «самымъ дѣйствительнымъ ценомъ для нынѣшней Думы быть бы пензъ тюремный».

Эти слова вызвали всеобщее возбужденіе и вынудили г. Головина сдѣлать г. Пуришкевичу замѣчаніе:

— Ораторъ, если вы и впредь будете себя такъ же держать, то я буду вынужденъ опять примѣнить къ вамъ 38 статью!

— Господинъ председатель! — замѣтилъ съ мѣста Шульгинъ: — это мало прибавить къ вашимъ председателскимъ лаврамъ.

Затѣмъ продолжались дебаты по отдѣльнымъ статьямъ проекта думскихъ штатовъ. Замѣтимъ кстати, что штатами установлены для думскихъ служащихъ очень высокія нормы жалованья: такъ, простые писцы будутъ получать по 100 руб. въ мѣсяцъ.

Засѣданіе 3-го мая можно было бы совершенно игнорировать, до такой степени было оно бездѣйствительно. Продолжались аграрныя пренія — и, какъ это всегда теперь бываетъ, въ залѣ засѣданія оставалось лишь самое ограниченное количество депутатовъ, а кулуары были полны... Дума устала отъ безконечнаго потока аграрныхъ рѣчей.

Школа не должна, по словамъ оратора, обращаться въ орудіе политической распри. Но правительство одно не можетъ съ этимъ бороться: необходимо, чтобы на помощь къ нему пришло и общество.

Слѣдующіе ораторы указали г-ну министру, что нерѣдко правительство само вносило политику въ школьное дѣло, обращая, на примѣръ, школы въ орудіе русификаціи инородцевъ. И вотъ, во время рѣчи одного изъ этихъ ораторовъ, г. Хасанова, и произошелъ крупный скандалъ.

Г. Хасановъ выступилъ съ критикой одного изъ старыхъ школьныхъ законовъ (правила 31-го марта) и произнесъ такую фразу: «Правительство должно отказаться отъ этихъ правилъ, и оно откажется. Прежде самодержавіе было крѣпко — и тогда можно было вводить эти правила, а теперь конституціонный строй...»

Тутъ оратора внезапно прервалъ одинъ изъ правыхъ, г. Сазоновичъ:

— Оно и теперь крѣпко!

Въ залѣ начался шумъ. Послышалось хлопанье попитровъ, возгласы: — «Это провокація!», крики: «Долой оратора!»

Г. Пуришкевичъ и г. Келеповскій тоже кричали что-то по адресу г. Хасанова.

Г. Хасановъ хотѣлъ уйти съ трибуны, за истеченіемъ 10-минутнаго срока. Но председатель остановилъ его: — «Вы можете продолжать рѣчь, такъ какъ минуты три вы не могли использовать благодаря совсѣмъ неумѣстному поведенію гг. Пуришкевича и Келеповскаго».

Пуришкевичъ (съ мѣста). — Я молчалъ, и ваше замѣчаніе совсѣмъ неумѣстно.

Шумъ и крики все усиливались. Келеповскій, обращаясь къ председателю, воскликнулъ: — «Вы поддерживаете челоуѣка, кото-

рый оскорбляет армию, Государя, страну! Стыдно вамъ, г. председатель!»

Председатель.—Въ виду того, что гг. Пуришкевичъ, Келеповскій, Сазоновичъ вызвали такой беспорядокъ, который не даетъ возможности Государственной Думѣ правильно работать, предлагаю, на основаніи ст. 38, Пуришкевича, Сазоновича и Келеповскаго удалить изъ залы засѣданія.

Предложеніе, подъ громъ аплодисментовъ, было принято. Съ лѣвой стороны раздались восклицанія:—«Уходите!»

Пуришкевичъ.—Не уходите, господа! Угомонитесь, г. председатель!

Въ виду того, что общее возбужденіе достигло чрезвычайнаго напряженія, г. Головинъ объявилъ перерывъ, заявивъ, что по окончаніи перерыва удаленные депутаты впущены въ залу засѣданія не будутъ. Но гг. Келеповскій, Пуришкевичъ и Сазоновичъ залы засѣданія все-таки не покинули.

Тогда, по возобновленіи засѣданія, г. Головинъ предложилъ исключить ихъ на 15 засѣданій. Послѣ этого было дано слово г. Келеповскому, и тотъ заявилъ:

— Я произнесу тѣ слова, которыя не были разслышаны и за которыя ко мнѣ примѣнили 38 статью.

поводу запросъ, на который и было тутъ же въ засѣданіи дано разъясненіе председателемъ совѣта министровъ П. А. Столыпинымъ.

Засѣданіе Думы имѣло въ этотъ день (вѣрнѣе, въ началѣ парламентскаго дня) довольно необычный видъ. Почти вся лѣвая сторона залы пустовала. Лѣвыя партіи: социалисты-революціонеры, социаль-демократы, трудовики и народные социалисты не пожелали во время запроса присутствовать на своихъ мѣстахъ.

Послѣ краткой рѣчи графа Бобринскаго, посвященной запросу, на трибуну взошелъ П. А. Столыпинъ и прочелъ слѣдующее официальное правительственное сообщеніе:

«Въ февралѣ текущаго года отдѣленіе по охраненію общественнаго порядка и безопасности въ Петербургѣ получило свѣдѣнія о томъ, что въ столицѣ образовалось преступное сообщество, поставившее ближайшею цѣлью своей дѣятельности совершеніе ряда террористическихъ актовъ.

«Установленное въ цѣляхъ повѣрки полученныхъ свѣдѣній продолжительное и обставленное большими трудностями наблюденіе обнаружало кругъ лицъ, какъ вошедшихъ въ составъ указаннаго сообщества, такъ и имѣвшихъ съ членами его непосредственныя сношенія. Сношенія, какъ выяснилось, происходили между нѣкоторыми изъ членовъ сообщества на конспиративныхъ квартирахъ,



Наводненіе въ г. Кременчугѣ 28 апрѣля с. г., вызванное разлитіемъ Днѣпра.
Жители Фурштадтской улицы, спасающіе на лодкахъ свое имущество. По фот. А. Дранкова авт. «Нивы».

Председатель.—Къ вамъ примѣнили 38 статью не за слова, а за то, что вы нарушили порядокъ.

Келеповскій (продолжая).—Когда г. председатель сказалъ, что находить неумѣстными наши крики и выраженія, я сказалъ, что считалъ достойнымъ защищать царя самодержавнаго и вѣру православную повсюду.

Председатель.—Я не понимаю словъ г. оратора. Никто здѣсь не нападалъ ни на церковь православную ни на царя самодержавнаго.

Несмотря на принятое Думою предложеніе удалить названныхъ депутатовъ на 15 засѣданій, они продолжали оставаться въ залѣ. Г. Пуришкевичъ прямо заявилъ:—«Я не уйду! пусть меня выведутъ силой!»

Въ виду этого председатель снова объявилъ перерывъ. Во время перерыва гг. Сазоновичъ и Келеповскій ушли, но г. Пуришкевичъ все-таки отстался.

Тогда председатель, заявивъ, что, не желая примѣнять физическое насиліе къ нему, какъ къ члену Думы, считаетъ необходимымъ совѣмъ закрыть засѣданіе.

Засѣданіе 7-го мал ознаменовалось запросомъ Думы и отвѣтомъ премьеръ-министра о готовившемся покушеніи на Государя Императора.

Слухи о покушеніи уже давно носились въ печати и обществѣ. И Государственная Дума сочла необходимымъ сдѣлать по этому

постоянно мѣнявшихся, при условіяхъ строгой таинственности, и были обставлены паролями и условными текстами въ тѣхъ случаяхъ, когда сношенія были письменныя.

«Установленный наблюденіемъ кругъ лицъ, прикосновенныхъ къ преступному сообществу, въ числѣ 28 человекъ, былъ 31-го марта подвергнутъ задержанію.

«Слѣдъ за этимъ отдѣленіе по охраненію общественнаго порядка и безопасности 4-го апрѣля донесло прокурору с.-петербургской судебной палаты о данныхъ, послужившихъ къ задержанію 28 лицъ. Съ своей стороны, прокуроръ судебной палаты, усмотрѣвъ въ этихъ данныхъ указанія на признаки составленія преступнаго общества, поставившаго своею цѣлью насильственныя посягательства на измѣненіе въ Россіи образа правленія (ст. 102 угол. улож.), того же 4-го апрѣля предложилъ судебному слѣдователю по особо важнымъ дѣламъ при с.-петербургскомъ окружномъ судѣ приступить къ производству предварительнаго слѣдствія, которое было начато немедленно подъ непосредственнымъ наблюденіемъ прокурорскаго надзора с.-петербургской судебной палаты и производится безъ малѣйшаго промедленія.

«Въ настоящее время предварительнымъ слѣдствіемъ установлено, что изъ числа задержанныхъ лицъ значительное число изблится въ томъ, что они вступили въ образовавшееся въ составѣ партіи социалистовъ-революціонеровъ сообщество, поставившее цѣлью своей

дѣятельности посягательство на священную особу Государя Императора и совершение террористических актов, направленных против великаго князя Николая Николаевича и председателя совѣта министров, при чемъ членами этого сообщества предприняты были попытки къ изысканію способовъ проникнуть во дворецъ, въ коемъ имѣеть пребываніе Государь Императоръ, но попытки эти успѣха не имѣли.

Вслѣдъ затѣмъ были баллотированы соответствующія формулы перехода къ очереднымъ дѣламъ и принята была формула, предложенная партией народной свободы:

«Охваченная чувствомъ живѣйшей радости по поводу счастливо избѣгнутой опасности, угрожавшей Его Императорскому Величеству, относясь съ глубокимъ негодованіемъ къ раскрытымъ преступнымъ замысламъ, Государственная Дума переходить къ очереднымъ дѣламъ».

Къ этому времени лѣвыя кресла Думы стали наполняться, и зала думскихъ засѣданій приняла обычный видъ. «Очередныя» дѣла на этотъ разъ состояли въ преніяхъ по поводу запросовъ объ обыскѣ у члена Государственной Думы Озоля и объ изысканіяхъ въ Алгачинской тюрьмѣ.

По первому запросу объясненія давалъ П. А. Столыпинъ. Сущность объясненія председателя совѣта министровъ сводилась къ тому, что полиція имѣла полное право и законное основаніе произвести обыскъ у депутата Озоля. «Незаконнаго ничего не было,—заявилъ премьеръ-министръ:—а если были какія-нибудь детали, то это будетъ обнаружено впоследствии. Я долженъ заявить, что, кромѣ огражденія депутатской неприкосновенности, на насъ, носителей власти, лежитъ еще другая отвѣтственность: огражденіе общественной безопасности. Этотъ долгъ мы сознаемъ и исполнимъ его до конца».

Кромѣ П. А. Столыпина, произнесъ по тому же поводу рѣчь и министръ юстиціи П. Г. Шегловъ, который указалъ на наличность данныхъ, служащихъ къ возбужденію серьезнаго судебного преслѣдованія противъ лицъ, подвергнувшихся обыску.

Во время рѣчи министра юстиціи произошелъ инцидентъ. По адресу министра съ лѣвой стороны раздались крики: «Ложь!»

— Я просилъ бы слово «ложь» говорить тогда,— замѣтилъ въ отвѣтъ на это министръ:— когда это слово могло бы имѣть какое-нибудь отношеніе къ тому, что говоритъ министръ юстиціи. Онъ передаетъ только тѣ данныя, на основаніи которыхъ приступлено къ производству предварительнаго слѣдствія.

Вслѣдъ затѣмъ раздался съ мѣста члена Думы г. Крушевана: «Всякой наглости должно быть свое мѣсто». (Крики справа: «Насъ исключаютъ, а ихъ не исключаютъ!» Крики слѣва: «Сочиненныя данныя»; справа: «Не кричать!»).

Председатель останавливаетъ ихъ словами: «Прошу съ мѣста не говорить и не перебивать оратора; призываю васъ къ порядку».

На это возразилъ съ мѣста епископъ Платонъ: «Что же, вы насъ тоже выгоняете?»

Министръ продолжалъ. Съ лѣвой стороны опять



Лейтенантъ Сергѣй Петровичъ Огаревъ, старшій минный офицеръ броненосца «Наваринъ»; погибъ въ ночь съ 14—15 мая 1905 года, не разставаясь съ своимъ кораблемъ, не спустившимъ флага и затонувшимъ во время Цусимскаго боя. Отбивалъ минныя атаки японцевъ до послѣдней минуты гибели корабля.



Лейтенантъ Борисъ Константиновичъ Ждановъ, минный офицеръ броненосца «Адмиралъ Ушаковъ», Б. К. Жданову было поручено взорвать судно. Лейтенантъ объявилъ товарищамъ, что не покинетъ флага и затонувшимъ в глазахъ спасавшихся, которые видѣли, какъ Ждановъ сошелъ въ каюту и уже болѣе не показывался.



Лейтенантъ Петръ Александровичъ Вырубовъ, минный офицеръ эскадреннаго броненосца «Князь Суворовъ». Погибъ у Цусимы 14 мая около 7 часовъ вечера. Лейтенантъ Вырубовъ всюду бросался среди дыма и пламени и своимъ геройствомъ удваивалъ силы команды. По японскимъ источникамъ, «Суворову» два раза предлагали сдаться, на что горсть героевъ отвѣчала залпами изъ винтовокъ; послѣдній залпъ раздался, когда «Суворовъ» наполовину уже скрылся подъ водой, а съ нимъ вмѣстѣ пошелъ ко дну и лейтенантъ Вырубовъ.

Къ годовщинѣ Цусимскаго боя 14—15 мая 1905 г. По фотогр. Мейеръ въ Кіевѣ авт. «Нивы».

раздались возгласы: «Это неправда!»— и это обстоятельство дало поводъ г. Крупенскому воскликнуть: «Кричать «неправда» министру, а сами врутъ!»

Предсѣдатель съ трудомъ остановилъ разгоравшійся скандалъ. Министръ юстиціи закончилъ свою рѣчь заявленіемъ, что дѣйствія прокуратуры во время обыска и по поводу обыска были вполне законными.

Въ томъ же духѣ и съ такимъ же заключеніемъ (о законности) была и вторая рѣчь министра юстиціи по запросу объ изысканіяхъ въ Алгачинской тюрьмѣ. Запросъ этотъ закончился принятіемъ очередной формулы, въ которой выражено требованіе скорѣйшихъ измѣненій алгачинскихъ порядковъ.

Слѣдующее засѣданіе (8-го мая) было посвящено разсмотрѣнію новаго парламентскаго наказа. Пренія носили чисто-технической характеръ, такъ какъ разбирались детали наказа.

Дума постановила отправить привѣтственную телеграмму открывающемуся въ Гельсингфорсѣ Финляндскому сейму.

СМѢСЬ.

Общество повсемѣстной помощи пострадавшимъ на войнѣ солдатамъ и ихъ семьямъ.—Послѣ минувшей войны осталось множество увѣчныхъ, больныхъ и раненыхъ, одни—совсѣмъ неспособные къ труду, другіе—ограниченные въ своей трудоспособности вслѣдствіе полученныхъ ранъ. И всѣ они, со своими семьями, лишены средствъ, всѣ нуждаются въ помощи для того, чтобы снова стать на ноги и, по мѣрѣ возможности, возобновить разоренное за время войны хозяйство.

Помощь, которую оказываетъ государство, нельзя считать достаточной; необходимо, чтобы общество пришло на помощь, для поддержанія множества пострадавшихъ отъ войны.

Съ этою цѣлью въ Петербургѣ возникло «Общество повсемѣстной помощи пострадавшимъ на войнѣ солдатамъ и ихъ семьямъ».

Общество, существуя исключительно на частныя средства и пожертвованія, озабочено тѣмъ, чтобы привлечь къ своему дѣлу возможно большее количество сочувствующихъ и готовыхъ придти на помощь личнымъ трудомъ и пожертвованіями. Нужны большія средства для того, чтобы помочь всѣмъ действительно нуждающимся, поспѣять на ноги всѣхъ действительно желающихъ трудиться.

Въ виду этого Общество обращается къ русскимъ людямъ съ просьбою не отказать въ матеріальной поддержкѣ предпринимаемому дѣлу. Пожертвованія принимаются въ правленіи Общества (С.-Петербургъ, 5-я Рождественская, 14) ежедневно, кромѣ праздничныхъ дней, отъ 2—4 часовъ и почтою въ слѣдующихъ видахъ: 1. Суммами, вещами, матеріалами. 2. Ежегодными взносами не менѣе 3 руб. отъ вступившихъ действительными членами Общества. 3. Взносами не менѣе 25 руб. отъ вступившихъ пожизненными членами Общества. 4. Взносами не менѣе 500 руб. отъ членовъ-благотворителей. 5. Ежемѣсячными взносами 10 руб. на содержаніе одной кровати имени жертвователя въ общежитіи Общества.

ЗАЯВЛЕНІЕ.

По условіямъ разсрочки подписной платы за „Ниву“ сего 1907 г., къ 1 іюня слѣдуетъ внести не менѣе 6 руб., а гг. новымъ подписчикамъ, выписавшимъ и первыя 10 книгъ соч. К. М. Станюковича—не менѣе 8 руб.

Гг. подписчики, уплатившіе меньше указанной выше суммы, благоволятъ поѣтому озобоитесь скорѣйшей присылкою причитающагося съ нихъ взноса. При высылкѣ денегъ гг. иногородные подписчики благоволятъ обозначать на видномъ мѣстѣ № печатнаго адреса съ бандероли или прилагать самый адресъ.

Содержаніе.

ТЕКСТЪ: „Чемпіонъ міра“. Повесть Н. Н. Брешко-Брешновскаго. (Продолженіе).—М. В. Нестеровъ и его творчество.—Счастье. Сказка А. Давидова.—Очерки по исторіи конституцій. VIII. Отвѣтственность чиновниковъ. А. Г. Пресса. (Окончаніе).—Въ Государственный Думѣ. Смѣсь.—Объявленія.—Заявленіе.

РИСУНКИ: Пейзажъ.—Лѣто.—Святая Русь („Придите ко мнѣ вси труждающіеся и обремененніи и азъ упокою вы“).—Два Лада.—Св. Дмитрій-Царевичъ убиенный.—М. В. Нестеровъ.—Св. Сергій.—Адамъ и Ева.—Подарки Франціи Русской Арміи.—Наводненіе въ Кременчугѣ 28 апрѣля с. г., вызванное разлитіемъ днѣпра. (2 рисунка).—Къ годовщинѣ Цусимскаго боя 14—15 мая 1905 г. (3 портрета).

Къ этому № прилагается: „Полнаго собранія сочиненій Н. М. Станюковича“ книга 21.



ВЫ ДОЛЖНЫ требовать
прейсь-курантъ
Парижских резинových изданий отъ
М. Беклера, Ревель. № 18519

ВОЛЬНЫМЪ
высыл. брощ. травм отъ ревматизма, катар.
желудка и кишек, малокровія, нервныхъ,
грудныхъ и др. болѣзней. Удостоверено
отъяс. Москва, ГАММЕРЪ, В. Прѣсел, № 13.

БЕЗПЛАТНО
высылаю полный прейсь-курантъ париж-
скихъ, американскихъ резинových изданий
I. Шапиро, Варшава, Новоліан, № 3711

LOTION DEQUEANT
ВОЛОСЫ Умываніе Людвига Декама.
БОРОДА Средство для рошенія волосъ,
БРОВИ превращаетъ выпаденіе,
РЪСНИЦЫ предупреждаетъ сѣдину, оз-
вращаетъ первоначальный
цвѣтъ, безъ употребленія
краски, во всякомъ
возрастѣ и во всякъхъ
случаяхъ. *Средство безвредно.*
Высылаются безвозмездно извѣщеніе
изъ Отчета, принятаго Академіей
Медицины въ Парижѣ. Прислано
лично: L. DEQUEANT, Ph^{ce} 39, rue Clignan-
court, Paris. Остерегайтесь многочисленныхъ
подражаній и поддѣлокъ. *Продается
только въ аптекахъ и магазинахъ.*

ШЕВИОТЬ КОЛУМБЪ?

Новость въ области матеріи на
мужскіе костюмы. При такой де-
шевой цѣвѣ, какъ 5 руб. 25 коп.
за дѣлный отръвъ 4 1/4 арш. для
полн. мужск. костюма, матерія
ни въ чемъ не отличается отъ
такой же въ 5 руб. за арш. и
ладѣетъ всѣми качествами
оной, а именно: высшая проч-
ность, практичность и элеган-
тность. Цвѣта: черныи или черно-
сѣрый. Высыл. нал. плат. безъ
задатка. При вышескѣ 3-хъ или
болѣе отръвъ прилагается къ
каждому отръву нужное коли-
чество подкладки. Безъ риска,
полное ручательство: если не понравится,
принимается обратно. Требования прощу
адресовать въ фабрику шерст. издѣлій
3. Розенталя, г. Лодзь.

ПРЕЙСЪ-КУРАНТЫ
ВЫШЛИ ПЕЧАТИ
изъ **ТАНЦЕВЪ**
новѣйшихъ **4** ПИЕСЪ.
× по 1 руб. ×
АЛЬБОМА
для 3-хъ-рядной гармоніи о 34
клавиш. и 16 басакъ.
Изданіе склада и фабрики
Музыкальныхъ инструментовъ
Якова П. РОЗМЫСЛОВА,
С.-ПЕТЕРБУРГЪ, САДОВАЯ, 38.
ВЫСЫЛАЮ БЕЗПЛАТНО.

БЕЗПЛАТНО 30 ДНЕЙ!

Если въ теченіе этого срока
граммофонъ окажется не-
доброкачественнымъ, фирма
возвратитъ деньги. Требуется
и убедителныи! Только за
12 руб. съ пересыл. высыл-
яемъ изданныи и прочныи
граммофонъ знаменитой мар-
ки „Монархъ“, съ прочныи
механизмомъ, снабжен-
нымъ концертной диафраг-
мой. Бесплатно прилаг. 12 пластин. и 600
кондерт. нотокъ. Грамм. товарни „Кон-
цертъ“ большой модели новѣйшей конструк-
ціи съ вращающимся кругомъ своей оси
руперомъ 1-го сорта. Замѣчательная красота
звука, удалено всякое шипѣніе. Цена вмѣ-
стѣ съ 12 болыи. пластин. 25 1/2 сантим. и 600
конд. нотокъ только за 26 руб. Пересылка
за нашъ счетъ. Промышл. выборъ пласти-
нъ № 26326 вое по 80 коп. 3—1
Заказы исполняются налож. платежомъ по
полученіи 5 руб. задатка (можно маркамъ).
Адресовать: Французскій складъ граммафо-
новъ Т-во „АДВАНСЪ“ 2, Варшава,
Гвиблян.

ВРЕДЪ И ПОЛЬЗА
предохранит. средствъ. Переводъ статьи
нѣмец. медиц. газ. высылаетъ закр. писемомъ
акушерка И. Г., получивъ конвертъ, съ адрес.
я 21 к. марк. Москва, п. ящикъ 108 Иван.

**Вниманію лицъ, страдаю-
щихъ грыжей:**
требуйте безпл. илл. преиь-кур. въ закр. писем-
номъ знаменитыхъ вѣнскихъ грыж. бандажей
безъ пружинъ и набрюшниковъ, одобрен. знамен.
профессорами хирургіи. Требуем. (можно по-
русски) просить адрес.: В. К., почт. ящикъ,
Иѣна, 2. 27.—В. К., Postfach, Wien, 2/2, 27.

ЛУЧШЕЕ МЕЛЬНИЦЪ ЖЕРНОВА
НАСТОЯЩЕ ТРАПЪ
БЫСТРЫИ, ТОНКІИ, ХОЛОДНЫИ
ПРЕВОСХОДНЫИ ПОМОЛЬ
УСОВЕРШЕНСТВЪ МЕЛЬНИЦЫ
СЪ НИЖНИМЪ НА ШАРАХЪ
БЪГУНОМЪ.
ЛЕГКОСТЬ ХОДА: УВЕЛ. ДОХОДА
СУХНОВАЛКИ ПРОСОРУШКЪ
К. ЖУКОВСКІИ С.-ПЕТЕРБУРГЪ
НЕВСКІИ 97.

Т-ва ПЛОХОВЪ
№ 26025 И 5—3
ГОТТАРДИ,
С.-Петербургъ, Садовая, 9.
пом. около 700 иллюстр. Машинки для
стр. волосъ 3-хъ номер.: 2 р., 3 р., 4 р.,
5 р., тоже 000 для бороды—2 р., 3 р.,
4 р.; бритвы отъ 50 коп. до 10 руб.; безоп.
бритвы отъ 1 р. 50 к. до 10 руб. Стол.
ножи и вилки изъ одного куска стали гра-
вир. и никелир. 12 нар. 6 руб.

Вотъ Вамъ Крылья! Ром. М. Лебля
на Пер. Н. А.
Орловскаго. Рельефно изобраз. вліаніе
самоката на психич. сторону разн. лиц.
с 95 рис и 11 раскр. иллюстр. 1 р.
Санитарный романъ „На конюш-
ню!“ П. А. Ор-
ловскаго, с 60 фот. илл. Посвящ. санит.
комис. и общ. неустройству от недоу-
мія происходящему. 1 р.
Современный Мюльгаузенъ по-
хождения въ странѣ колеса. Сатири-
юрист. текст с 300 иллюстр. и карр.
Н. А. Орловскаго. Изд. 2-е. 80 к.
Докладъ Ванновскаго (изд. 1907 г.) по
поводу студенч. безпор. в 1899 г., 40 к.
Двухколесн. моторъ с 84 рис. 1 р. Бензинов.
автомобили с 65 рис. 80 к. Какъ устр. мот.
и какъ общр. с нимъ с 34 рис. 50 к. **Соврем.**
устр. в бенз. колеск. и мотор. 50 к. **Раціон.**
устр. дорожн. самокатовъ (велосип.) с 35
рис. 75 к. Книгопр. обычен. уступ. Выписывъ
изъ склада за пер. не плат. Можно мелк. мар.
За нал. плат. 30 к. Складъ в типогр. „Са-
мокать“ СПб. Ваг. Осто. 16 лин. д. 27. кв. 17

BAUME BENGUÉ
СОВЕРШЕННОЕ ИЗЦѢЛЕНІЕ
ПОДАГРЫ
РЕВМАТИЗМА
НЕВРАЛГІИ
Д-ръ ВЕНГЭ,
Владѣлецъ Аптеки,
47, Rue Blanche, въ Парижѣ.
Цѣна : 1 руб. 20 коп.
Дено: С.-Петербургъ: Рус. Общ. Торр.
Аптек. Тов.; Москва: Общ. Б. К.
Феррейшъ; Одесса и Ростовъ на Дону:
№ 24862 Лемжо и Ю. (34)

200 рублей
и болѣе въ мѣсяцъ могутъ зарабатывать
интеллигентные люди безъ нарушенія посто-
янныхъ занятій. Поступленіе на долж-
ность съ болыиимъ жалованіемъ не
исключено. Пишите немедленно: sub A. B.
117, an Bauer & Co., München (Bayern),
Herzogspitalstr. I. Германия. 2—2

ЧЕ-СУ-ЧА
КИТАЙСКАЯ
Дамская отъ 10 р.
Полумужская „ 15 р. }
Мужская „ 22 р. }
Высылаютъ съ налож. платеж. Сибирскій:
№ 26045 складъ 5—5

Д. Епанешниковъ.
Москва, Третьяковскій проѣздъ.
При заказѣ просить выслать 10% задатка.

БЕЗСИЛІЕ
Разстройство желудка, почки, ревма-
тизмъ, малокровіе, нервы, боли въ спи-
нѣ излѣчивъ аппаратъ Электронъ. Описа-
ніе бесплатно отъ завода Беклеръ, въ
Ревель. № 26251 (2)
Денежная гарантія.

Мусс „ЛОТУС-АННА“
лепниган. болѣе 20 лѣтъ средство для смѣт-
кости и при ея страдан. (зуд, прыщи, ожо-
ги, опшаривъ и укус. насѣк.—незащитно,
болѣе уныточ. почти моментъ и быстро вы-
здоровл.); для предохран. отъ морщинъ на
лицѣ; для сохран. свѣжести лица; при на-
лож. и снят. грима (румян., бѣлыи и проч.
Ц. 1 р. 50 к., налож. плат.—2 р. Пробн.
банк.—50 к., налож. плат.—80 к.
Продается въ соб. складѣ.—Парск. Село.
Саперная, 19 и антк. магаз. Дерингера и
Вельсона; въ сбл. антк. складъ. Буе-
лера, Коелера, Брезинскаго, Пуранига,
Пузина, Деви и Забалканск., 18.

Требуйте преиь-куранты на пишущія машины
ИДЕАЛЬ
съ виднымъ во время писанія шрифтомъ. Это
идеальнѣйшіи машины изъ всѣхъ донынѣ по-
обрѣтенныхъ и существующъ пишущихъ машинъ.
№ 26039 Главн. представит.
18—5
Э. Кинкманъ и Ко, С.-Петербургъ, Гороховая, 17.

Только за 1 руб. 85 коп. (съ перес.)!

Высылаемъ **НОВОСТЬ!** Парижскій карман. склад. аппаратъ „Аль-
КОМЕТЪ“, содержащ. нѣмислѣд. полезн. предметы: 1) Театральный
бинокль. 2) Полевая зрительная труба. 3) Увеличительн. зеркало. 4) Ори-
гинальн. компасъ. 5) Увеличительное двойное стекло для чтенія. 6) Аме-
риканскій стереоскопъ. 7) 25 интересныхъ видовъ къ нему. 8) Зубо-
чистка. 9) Чудная Панорама Пластиграфъ, 10) 6 картинъ въ пласто-
графу. 11) 4 интересныхъ преміи. Такие же 2 аппарата только 3 р.
40 коп. Вышеозначенный аппаратъ это изобрѣтеніе послѣдней тех-
ники и рекомендуется всѣмъ какъ полезное и практичное. Высылается
налож. платеж. и безъ задатка. (въ Сибирь присчитывъ. 40 коп.).
Адресъ: Т-во „ВПЕРЕДЪ“, Варшава, 52. Картинокъ изъ стереоскопу вмѣстѣ въ 42
серіяхъ, по 25 шт. каждая, цѣна серіи 40 коп., 3 серіи 1 руб., 6 серіи 1 руб. 75 коп

!5.000.000 ВЪ УПОТРЕБЛЕНІИ!
Важно для бреющихся. Приобрѣтайте по весьма дешевой цѣвѣ ново-
изобрѣтенную „безопасную“ бритву, которой каждый можетъ брить
самого себя смѣло и очень легко, безъ всякой для себя опасости и
гарантировать себя отъ столь частыхъ заряженій въ парикмахерскихъ,
сокративъ при этомъ значительно свои расходы. Высылаются немед-
ленно по полученіи заказа только за 2 р. 50 к. и 3 р. **Примечаніе:**
Даромъ прилагается къ каждому заказу 3 предмета: 1) заграчикъ,
футляръ „предохранитель“ бритвы отъ порчи; 2) кисточка для брит.;
3) никелевъ. чашечка. Машинка для стрижки волосъ и бороды съ при-
способленіемъ для стрижки 3-хъ размѣровъ. Цѣна только 3 р. и 4 р.
Заказы адресовать: **Ш. І. КУЧЕРЪ,** Варшава,
Торг. Дому Твердая, 12—5

ЛАНОЛИН ОБЫИ КРЕМЪ
ОБОВЕ МЫЛО
ОБОВАЯ ПУДРА
ПРЕВОСХОДНЫИ ДЛЯ СОХРАНЕНІЯ
НЕПЪЖНОСТИ КОЖИ! Г. А. Бригеръ, Рига.

Новомодное трико для мужскихъ костюмовъ
„ФУРОРЪ-ДЕ-ФРАНСЪ“

небывалое еще для продажи въ Россіи, только-что началось выработываться фабрикой
извѣстной фирмы Л. В. Круглянскаго въ Лодзи. Настоящее трико отличается замѣча-
тельной прочной, практичной и красивой выдѣлкой, являющеися послѣдней новостью
сезона, цвѣта чернаго съ затканными чуть видными мѣдными крапинками, произво-
дильными на матеріи красно-сѣроватый оттънокъ, за отръвъ для цѣлаго мужского ко-
стюма въ 4 1/4 арш.—5 р. 70 к. Такое же трико высшей сортъ—за 8 руб. Такое же трико
наивысшей сортъ—за 10 руб.
ДЛЯ ДАМЪ
„ФУРОРЪ-Д'АНГЛЕТЕРЪ“
Модная шерстяная матерія для дамскаго платья, цвѣта чернаго, темно-синяго или свѣтло-
оливковаго, моднѣйшая выдѣлка съ сѣроватыи эффектами, производимыми на матерію
шотландско-сѣроватый оттънокъ, являющаися послѣдней новостью сезона, за отръвъ для
цѣлаго дамскаго платья въ 8 арш.—8 руб.
Упаковка и пересылка по почтѣ на счетъ фабрики, въ Сибирь присчитывается 50%, въ
Восточную Сибирь 10%. При высылкѣ наложениемъ платежомъ присчитывается по
2 коп. съ рубля (почтовая такса); присылаются деньги впередъ—по 2 коп. не платятъ.
Единственная продажа новомоднаго трико „Фуроръ-де-Франсъ“ только у фабриканта
Л. В. Круглянскаго въ Лодзи.
ТРЕБОВАНІЯ СЛѢДУЕТЪ АДРЕСОВАТЬ:
„Въ контору фабрики Л. В. КРУГЛЯНСКАГО ВЪ ЛОДЗИ“
Гарантія фабрики: Если не понравится, то принимается обратно для
перемѣны на другой товаръ или деньги возвращаются.
Кромѣ безцѣленнаго множества благодарственныхъ писемъ отъ гг.
заказчиковъ, фирма награждена медалями на выставкахъ Россіи и Загра-
нницы въ Парижѣ, С.-Петербургѣ и въ прочихъ столицахъ. № 26339

Отъ пожара и воровъ

Сушевскій Заводъ

неогорасимыхъ шкафовъ и кухонныхъ плитъ.

Москва, Петровка 5.

При грабидныхъ пожарахъ въ Москвѣ гостиницы, Метрополъ и павильона Шипернатъ Москв. Экзакторо Общ., шкафы нашей фабрики дестояще оправдали свое назначеніе. По вѣрности вѣс документовъ, книгъ и прее, оказались цѣлѣвѣвшими. Прейскуранты высылаются безплатно.

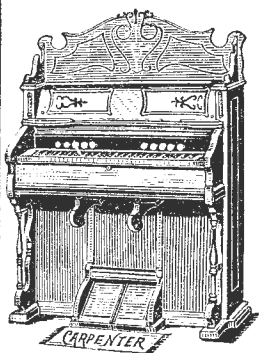

ФИСГАРМОНИИ

извѣстной американской фабрики **КАРПЕНТЕРЪ**

отличаются прекраснымъ тономъ и солидной конструкціей.

ПО ФАСОНУ РИСУНКА:

№ 4034 съ 12 регистрами и 98 голосами 160 р.

№ 4037 съ 12 регистрами и 122 голосами 175 р.

№ 4064 съ 16 регистрами и 196 голосами 225 р.

и другихъ фасоновъ въ 130 и 300 руб.

Фисгармоніи американской системы собственной фабрики въ Лейпцигѣ въ 85, 100, 120, 150, 160, 175, 200, 250, 275 и 375 руб.

Кончатый самоучитель Пахе 2 р. Ноты въ большомъ выборѣ.

Прейсъ-курантъ № 11 безплатно. Допускается разсрочка.

Юлій Генрихъ ЦИММЕРМАНЪ.

С.-Петербургъ, Морская, 34. Москва, Кузнецкій м. Рига, Сарайная, 15.

При расстройствѣ желудка **Ара** прижимаютъ слабительныя пилюли 48 шт. 95 коп.

РУЖЕЙНАЯ ФАБРИКА И. Ф. ПЕТРОВА.

въ Ижевскомъ заводѣ, Вятской губ.



Предлагаетъ всевозможные охотничьи ружья, револьверы принадлежности охоты. Ружье „БЕРДАНА“ дробовое 9 руб.

Важно для небогатыхъ охотниковъ. **МАШИНКА** новостя для отбивки кося, самая удоб. и необходимая въ кажд. сельскомъ хозяйствѣ, цѣна за шт. 80 к. за 2 шт. 1 р. 50 за 10 шт. 6р. 50 к. ПРЕЙСЪ-КУРАНТЫ ПОТР. ТОРГ. и МАГ. СКИДКА.

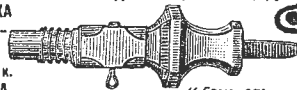

И. Ф. ПЕТРОВЪ.

КАКАО



ТВО
ЭЙНЕМЪ
МОСКВА.

При этомъ № прилагается для всѣхъ гг. подписчиковъ объявленіе Т-ва ЭЙНЕМЪ въ Москвѣ.



ПОЧЕРКЪ С. ВОЛЬЧЕНКА

(и его журналъ „Коммерческое Самообразование“)

удостоенный не на частныя, а на правительственныя выставки **ПОЧЕТНАГО КРЕСТА, ДВУХЪ ЗОЛОТЫХЪ МЕДАЛЕЙ И ПОЧЕТНАГО ДИПЛОМА** достигается каждымъ плохю пишущимъ только по заочнымъ лекціямъ автора, такъ какъ выписавшіе лекціи лично отъ автора пользуются его письменными совѣтами безъ всякой особой доплаты. Полная школа до 250 прописей, въ 4-хъ отдѣлахъ, высылается за 1 рубль (съ пересылкой).

ОСТАЛОСЬ НЕ БОЛЬШЕ 3000 ПОЛНЫХЪ КУРСОВЪ КАЛЛИГРАФІИ и въ виду открытой мною въ 1906 г. редакціи журнала „Коммерческое Самообразование“ курсы каллиграфіи отдѣльными лекціями печатаются больше не будутъ, а съ 1-го Юлія 1907 г. войдутъ въ матеріалъ журнала. Выписавшимъ же изъ оставшихся 3000 курсовъ каллиграфіи вышло, съ цѣлью распространенія журнала, **теорію двойной итальянской бухгалтеріи и письменные совѣты безплатно.** Деньги послать по адресу: г. Полтава, въ редакцію журнала „Коммерческое Самообразование“, или профессору каллиграфіи С. Вольченку. (Можно почтовыми марками, но непремѣнно въ заказъ письмахъ).

Конспекты по бухгалтеріи (дв. Итал.) и стенографіи (по Штольцу) высылаю безплатно. № 26331

Подписная плата за журналъ „Коммерческое Самообразование“ на 1907 г. пять рублей. Содержитъ: полные курсы двойн. Итальян. бухгалтеріи и стенографіи для начинающихъ до полнаго усовершенствованія въ этихъ наукахъ въ этомъ же 1907 г.

Редакторъ-издатель С. Вольченко.

Курортъ КУЩАНЬЕ ГАЛЛЬ

въ Верхней Австріи

Первоклассныя іодо-бромистыя купанья

Старѣйшій и цѣлебнѣйшій іодистый источникъ Европы.

№ 26031

Подробныя свѣдѣнія сообщаются Управленіемъ.

4-3

VELOUTINE CH. FAY

ЗНАМЕНИТѢЙШАЯ РИСОВАЯ ПУДРА

КОРОБКИ ОТЪ РЪМЪ ВЕЛУТИНЪ НЕИМѢЮЩІЯ ПЛОМБЫ РУССКОЙ

ТАМОЖИ, ДОЛЖНЫ СЧИТАТЬСЯ ПОДЪЛЪНЫМИ.

Изящная Новостя **ROYAL VELOUTINE**



БЕРЕЗОВАЯ ЭМУЛЬСІЯ

приготовлена въ Лабораторіи А. ЭНГЛУНДЪ.

Средство противъ веснушекъ, желтизны, пятенъ, красноты и проч. При употребленіи березовой эмульсіи, кожа лица дѣлается необыкновенно вѣсной и придаетъ ей ослѣпительную бѣлизну, свѣжесть и вѣжность, она превосходитъ своимъ достоинствомъ всѣ другіе препараты.

Цѣна за флаконъ 1 р. 25 к.; съ перес. 1 р. 75 к.

Завѣдующіе Лабораторіею Докторъ В. К. Панченко и А. Н. Энглундъ. Для предупрежденія подѣлокъ прошу обратитъ особенное вниманіе на подписи А. ЭНГЛУНДЪ красными чернилами и марку С.-Петербургской Косметической Лабораторіи, которыя вѣчаются на всѣхъ препаратахъ. Получать можно во всѣхъ лучшихъ аптекахъ, аптекарскихъ, косметическихъ и парфюмерныхъ складахъ Россійской Имперіи. Главныя агентства и склады фирмы для Европы: Эмилъ Беръ, Гамбургъ; для Южной и Сѣверной Америки: Л. Мишнеръ, Нью-Йоркъ. Главныя склады для всей Россіи: А. ЭНГЛУНДЪ, С.-Петербургъ, Новодеревянская наб., 15.

САНАТОГЕНЪ БАУЭРЪ

является однимъ изъ наилучшихъ питательныхъ средствъ нашего времени,

пишетъ д-ръ мед. Демидовъ, Тифлисъ о Санатогенѣ Бауэръ, о которомъ дали блестящіе отзывы болѣе чѣмъ 4500 врачей всѣхъ культурныхъ странъ.

Объ укрѣпляющемъ нервы питательномъ средствѣ „Санатогенъ Бауэръ“ и его превосходномъ дѣйствіи при различнаго рода заболѣваніяхъ имѣется обширная литература. Брошюры высылаются безплатно.

Главное Представительство Санатогена С.-Петербургъ, Вольш. Конюшенная, 29.



ЖИВА

1907 г.

№ 21.

Выдашь 26 мая 1907 г.

ИЛЛЮСТРИРОВАННЫЙ
ЖУРНАЛЪ
ЛИТЕРАТУРЫ

ПОЛИТИКИ И СОВРЕМЕННОЙ ЖИЗНИ.

XXXVIII г.

изданія.

Цѣна этого № 15 к., съ перес. 20 к.,

ОБЪЯВЛЕНИЯ для напечатанія въ «Живѣ» принимаются по слѣдующей цѣнѣ за строку непарейль въ одинъ столбчикъ (въ 1/4 ширины страницъ): передъ текстомъ по 1 р. 50 к. и послѣ текста по 1 р. **Къ этому № прилагается „Полн. собр. соч. К. М. Станюковича“ кн. 22.**

Требуйте **КОНЬЯКЪ ШУСТОВА** Вездѣ.

Швейцарія Первоклассный лѣтній курортъ Паркъ-Отель и Кургаузь „LUNGERN“⁴. Климатическая станція между Людерномъ и Интерлакеномъ, 757 м. надъ ур. моря. Роскошное мѣстоположеніе. Современный комфортъ. Подъемная машина и другія удобства. Паркъ и садъ. Чистый воздухъ. Сосновый лѣсъ. Проспекты—безплатно.

MODERNE МЫЛО
Ф. ПУЛЬСЪ.
АКЦ. ОБЩ. Ф. ПУЛЬСЪ. въ ВАРШАВѢ
Получить можно во всѣхъ лучшихъ парфюмеріяхъ

Идеальное слабительное средство

PURGEN

ВКУСНО * НѢЖНО * НАДЕЖНО

Знаменит. профессора всего міра рекомендуютъ и прописываютъ его ежедневно.

ДОСТАТЬ МОЖНО ВО ВСѢХЪ АПТЕКАХЪ.

Пятна на Солнцѣ
неустрашимы,
но хороший цѣльтъ
Лица вернется послѣ приѣма
нѣсколькихъ
Пиллель Кра.
Очищающіе кровь и
исправляющіе желѣдоскъ.



МУЗЫКАЛЬНЫЙ МАГАЗИНЪ
А. Ф. ГЕРГАРДА
Харьковъ, Московская ул., № 20.
РОЯЛИ и ПИАНИНО Я. БЕККЕРА, Ю. БЛЮТНЕРА и др. ФИСЬ-ГАРМОНИИ. Всевозможные струнные, духовые и ударные музыкальные инструменты. Полный складъ духовно-музыкальныхъ сочиненій. Большой выборъ нотъ для всѣхъ инструментовъ и для пѣнія. 10—9

ДЛЯ ИЗУЧАЮЩИХЪ МУЗЫКУ
огромный выборъ русскихъ и иностранныхъ учебниковъ и книгъ по теоріи и исторіи музыки, школы упражн. и этюды для всѣхъ инструментовъ (педагогическій каталогъ безплатно), нотная бумага.
П. ЮРГЕНСОНЪ, въ Москвѣ, № 26238 Ногинский пр., 14. 3—9

За 1 р. 65 к. (мож. марк.) вышло больш. англійск. или нѣмецк. яз. Ничего незнающ. въ 3 мѣсяц. научатся (безъ учителя) оч. легко разговору, грамат., ком. корреси. Получ. тысячи благодарн. Проф. яз. Н. Скарбье, Одесса, Полицейск., 27.

худож. въ краск. разн. содерж. загран. раб. съ перес. **ОТКРЫТЫХЪ ПИСЕМЪ** 2 р. Выс. наг. пл. М. А. Келлерберга, Москва, Покровка, д. Куприянова. Треб. пр.—куралтъ.

ИСПАНСКИЙ КРЕМЪ „ИЗАБЕЛЛА“
п-ра ОХОДИМСКАГО
быстрая метаморфоза кожи. Веснушки, угри, прыщи и пятна быстро исчезаютъ при употребленіи крема. Единственное, незамѣнимое средство. Продается въ аптекахъ и ант. магаз. Складъ въ { 1—у Н. Г. Зинина—Софійка. Москвѣ; { 2—у О. Гетлинга—Петровка.

НОВАЯ КНИГА
К. ЧУКОВСКИЙ
Поэтъ-анархистъ Уотъ Уитманъ. Складъ изданія: „Издательское Бюро“, СПб., Невскій, 147. Цѣна 50 к.

Изъ Лабораторіи Л. Лилефъ въ г. Орлеанъ (Франція).

ЮДИРИНЪ ДОКТОРА ДЕШАНЪ
(Iodhyrine du D-r Deschamp)
Всѣми признанное средство противъ **ОЖИРѢНІЯ**
рекомендуемое врачами съ блестящими результатами. 2—1
ЮДИРИНЪ Д-ра ДЕШАНЪ
устраняетъ **тучность** въ очень короткое время. **Совершенно безвреденъ** для организма. Цѣна коробк., содержащей 60 дозъ, въ 4 руб. 25 коп. Продается во всѣхъ аптекахъ. Генеральное представительство на Россію: Торговый Домъ ЛЮКСЕМБУРГЪ и К^о, ВАРШАВА, Журавья, 40.

Противъ выпаденія волосъ употребляется **ПЕТРОЛЬ-ГАНА**
аптекарь Гана въ Женевѣ, продается въ лучш. парф. маг. антисептической.

КНИЖНЫЕ МАГАЗИНЫ
Г-ва М. О. ВОЛЬФЪ
С.-Петербургъ—Москва.
Новыя книги:
Диетическое и гигиеническое лѣченіе **САХАРНОЙ БОЛѢЗНИ**
Д-ра К. Грубе, пер. съ 3-го нѣм. над. Д-ра Т. Блауенбергъ и. 1 р. 50 к.
БЕРЕМЕННОСТЬ И РОДЫ
популярное изложеніе Д-ра Л. Молана ц. 40 коп. № 26367

НЕСТЛЕ
дѣтская молочная мука
Сгущенное МОЛОКО НЕСТЛЕ.

ОНѢ УЛЫБАЮТСЯ
и это вполне понятно, такъ какъ у нихъ лицо, руки и шея чисты и замѣчательно бѣлыя. Удивительно, какъ многія ходятъ съ безобразными ихъ прыщами, угрями, экземай, краснотой и пр., когда такъ легко и скоро выльчивается это при употребленіи Угрна. **УГРИНЪ** вездѣ 1 р. 90 к. банка СЛБ., РИЧ. ПЕТО, Караванная, 16, кв. 8.



ШОКОЛАДЪ-КАКАО-БИСКВИТЫ



№ 23048 5-4

Остерегайтесь подделок!

„УСАТИНЪ А. ГЕБГАРДА“

даетъ великимъ усамъ удивительно пляшущую форму и сохраняетъ глывецъ и мягкость. Даже самые маленькіе усы дѣлаются большими и густыми. «Усатинъ» вещество не клейкое и не жаркое. Флак. 1 руб. Перес. до 2 флак. 50 коп., въ Азіатск. Россію 90 к. Складъ техно-химическихъ специальностей А. ГЕБГАРДА. С.-Петербургъ, Невскій пр., № 83--6 (во дворѣ).



Поставщикъ Двора Его Величества

ПАВЕЛЬ БУРЕ

С.-Петербургъ, Невскій пр., д. № 23.
Москва: 1) по Б. Лубянкѣ, № 8, противъ Кузнецкаго моста.
2) Кузнецкій мостъ, уг. Неплиннаго, д. Шориной.

♦ **БОЛЬШОЙ ВЫБОРЪ ЧАСОВЪ** собственной фабрики ♦
№ 26015 10-5
съ долгимъ ручательствомъ за прочность механизма и вѣрность хода.
Новый иллюстрир. прейсъ-курантъ высыл. по требованію бесплатно.



Слабыя въ развитіи или въ ученіи отставшія дѣти, а также малокровныя, себя слабо чувствующіе и нервные переутомившіяся, легко раздражающіеся взрослые всякаго возраста употребляютъ, какъ укрѣпляющее средство, съ большимъ успѣхомъ

Гематогенъ Д-ра ГОММЕЛЯ.

Аппетитъ увеличивается, душевныя и тѣлесныя силы повышаются, вся нервная система усиливается.
Имѣется во всѣхъ аптекахъ и аптекарскихъ магазинахъ. Требуите только настоящій Гематогенъ Д-ра ГОММЕЛЯ и не допускайте навязывать себѣ поддѣлокъ.

Л. № 23111 36-11

ОТЪ ВЕСНУШЕКЪ И ЗАГАРА!

КРЕМЪ „МЕТАМОРФОЗА“

РАФАЭЛЬ

ПРОДАЕТСЯ ВЕЗДѢ.

Цѣна за банку 1 руб.
Гл. сѣл. у Т-ва СПБ. ТЕХНО-Химич. Лабор., СПБ., Литовская, 123.
№ 26348 10-1

ТОВАРИЩЕСТВО „ТАМАРА“ ЛОДЗЬ

Высылаемъ по фабричн. цѣнѣ налог. платеж. Заграничн. шелк. батистъ двойн. шир. на полн. дамск. платье или 3 блузки; цв.: черн., голуб., розов., бѣл. и кремъ 8 арш.—5 р. 60 к. Альпага шелковистая на полн. дамск. платье, черн., т.-син., сѣр. и кремъ 8 арш.—5 р. 60 к. Трико Меланжъ чистой шерсти на полн. элегантн. и солдн. мужск. костюмъ; цв.: маренго, сѣр. и шокол. 4 1/2 арш.—7 р. 25 к., висш. сортъ 4 1/2 арш.—8 р. 75 к., наилучш. сортъ 4 1/2 арш.—10 р. 65 к. Пересылка за нашъ счетъ. Прейсъ-курантъ высыл. безпл. по перв. № 26341 требованію. 2-2
Адресовать: Т-ву ТАМАРА, Лодзь, Главная Контора.

БЕЗПЛАТНО ВЫСЫЛАЕТСЯ

Книжнымъ и Музыкальнымъ Магазиномъ Леона ИДЗИКОВСКАГО въ Кіевѣ

КАТАЛОГЪ НОТЪ и КНИГЪ.

Имѣются на главномъ складѣ для всей Россіи и Царства Польскаго музыкальныя сочиненія И. И. Падеревскаго и малороссійскаго композитора М. Лисенка для фортепьяно въ 2 и 4 руки, для пѣнія и другихъ инструментовъ. № 26352 3-1

Рекоменд. прекр., звучн. и прочн. новыя

Пиано въ 335 руб.

концерти. пиано въ 375 р.
музык. маг. К. РОЗЕ С.-Петербург., Литейный, 33

Мусс „ЛОТУС-АНКА“
непчтан. болѣе 20 лѣтъ средство для смягч. кожи и при ея страдан. (зуд, прыщи, ожоги, опшарив. и укус. насѣк.—незамѣнимо, болѣе уничтож. почти момент. и быстро въздорав.) для предохран. отъ морщин на лицѣ; для сохрэн. свѣжести лица; при налож. и снят. грижа (румян, бѣлыя и проч. Ц. 1 р. 50 к., налог. плат.—2 р. Пробн. б. банк.—50 к., налог. плат.—80 к.
Продается въ соб. складѣ—Царск. Село, Сапервал. 19 и антек. магаз. Дерингера и Бердьеона; въ Сиб. антек. склад. Бюлера, Келера, Брезинскаго, Курянина, Кузина, Левы и Забалжанск., 13.

БЕРЕЗОВЫЙ КРЕМЪ

Лабораторіи А. ЭНГЛУНДЪ.

Средство противъ веснушекъ, желтизны, пятенъ, прыщей, морщинъ, шероховатости и проч.; чрезвычайно освѣжаетъ и придаетъ юношескую свѣжесть.

Завѣдующіе Лабораторією: Докторъ В. К. Панченко и А. К. Энглундъ.
Для предупрежденія поддѣлокъ прошу обратить особенное вниманіе на подлинн. А. ЭНГЛУНДЪ красными чернилами и марку С.-Петербургской Косметической Лабораторіи, которая имѣются на всѣхъ пренаратахъ. Получать можно во всѣхъ лучшихъ аптекахъ, аптекарскихъ, косметическихъ и парфюмерныхъ складахъ Россійской Имперіи. Главныя агентства и склады фирмы для Европы: Эмиль Бель, Гамбургъ; для Южной и Сѣверной Америки: Л. Мишнеръ, Нью-Йоркъ. Главныя склады для всей Россіи А. ЭНГЛУНДЪ. С.-Петербургъ, Новодеревенская наб., 15.

СООБЩИТЕ НАМЪ

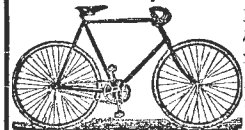

Вашъ адресъ, дабы мы могли выслать Вамъ бесплатно нашъ нов. иллюстр. каталогъ.

З. КИНИМАНЪ и К^о, СПБ., Гороховая, 17.

ГДѢ ЗВѢЗДА, ТАМЪ ПАРИЖЪ.

Въ Парижѣ была Всемирная выставка, на которой, изъ разныхъ выставленныхъ средствъ, только одинъ Перуинъ-Пето получилъ золотую медаль съ дипломомъ. Такой же наградой была удостоенъ Перуинъ-Пето и на всемирной выставкѣ въ Брюсселѣ. Если же къ этому прибавить, что болѣе 500,000 покупателей убѣдились въ доброкачественности, безвредности и приятно скоромъ дѣйствии Перуина-Пето, то можно смѣло сказать, что лучшаго средства не бываетъ. Настоящій Перуинъ-Пето продается вездѣ по 1 р. 75 к. и имѣеть на горлышкѣ флакона золотую медаль Парижской выставки или перес. изъ склада **БАЗАРЪ МАРОКЪ**, СПБ., Невскій пр., 20, кв. 8.



Фалька

„FALK“

единственное практическое средство для выводи пятенъ изъ всѣхъ матерій. Дѣйствуетъ быстро и безвредно, не требуетъ никакого труда.

Получать можно во всѣхъ аптекарскихъ и парфюмерныхъ магазинахъ и въ аптекахъ. ХИМИЧЕСКАЯ ФАБРИКА.

Aug. Falk, Wien, IV.

Оптовый складъ въ Россіи у Якова ИЕНЕСЬ, Москва, д. Кабанова, № 17.

№ 26356 4-1



XXXVIII г.

№ 21

ПОЛИТИКИ И СОВРЕМЕННОЙ ЖИЗНИ.

г. XXXVIII

1907

Выходит еженедельно (52 № в годъ), съ приложеніемъ 40 книгъ „Сборника“, содерж. соч. Н. М. СТАНЮОВИЧА и гр. А. Н. ТОЛСТОГО, 12 книгъ Литературныхъ и популярно-научныхъ приложеній, 12 №№ „Парижскихъ модъ“ и 12 листовъ чертежей и выкроекъ.

Выданъ 26-го мая 1907 г.

Подписная цѣна съ достав. и перес. на 1/2 года 4 р., на 1/4 года 2 р.

Цѣна этого №—15 к., съ перес. 20 к.

Къ этому № прилагается: „Полнаго собранія сочиненій К. М. Станюковича“ книга 22.

Открыта подписка на „НИВУ“ 1907 г.



Мостъ Жизни. Картина М. Бауэрфейнда, авт. «Нивы».

„Чемпіонъ міра“.

Повѣсть Н. Н. Брешко-Брешковскаго.

(Окончаніе).

XV.

Антекъ не могъ не знать, что борцы сплошь да рядомъ заключаютъ между собою подобныя сдѣлки. Относився онъ къ нимъ съ брезгливостью, а теперь самъ пошелъ на это.

Было сознание какой-то смутной виновности, чего-то не совсѣмъ опрятнаго въ ресторанной встрѣчѣ съ Тампіо и въ ея послѣдствіяхъ. Онъ пытался оправдаться. Сдѣлка никому не вредна, никого не вводитъ въ заблужденіе. Чтò бы ни говорили, Тампіо—борецъ на рѣдкость! Развѣ онъ не могъ бы положить его, Антека, безъ всякихъ денежныхъ подкуповъ? „Наконецъ я сдѣлалъ это ради семьи“. И, желая загибнотизировать себя, онъ отправился въ почтамтъ и перевелъ тетѣ Анелѣ триста рублей.

Отъ инженерюшки Антекъ скрылъ все. Во-первыхъ, онъ былъ далекъ и отъ мысли вводить ее въ свой интимный міръ. Во-вторыхъ, она стала бы клянить. Пошли бы упрёки, зачѣмъ продешевилъ себя, зачѣмъ послалъ домой часть денегъ.

Она допытывалась:

— Кто, куда, зачѣмъ, почему?

Онъ сослался на дирекцію.

— Ты все врешь—у тебя женщина!

На утро, — они еще спали, — рѣшительный стукъ въ дверь.

Думая, что прислуга, борецъ отозвался:

— Avanti!..

Но нѣтъ, не прислуга.

— Антекъ спишь?—донесся изъ передней громкій голосъ.

Лойко ушамъ не вѣрилъ—Леммерманъ!

— Сію минуточку выйду, присядьте, пожалуйста!

Антекъ волновался и смущеніемъ, и радостью, и страхомъ. Онъ, взрослый, самостоятельный богатырь, съ завиднымъ въ своей средѣ положеніемъ, навсегда сохранилъ по отношенію Леммермана какую-то странную боязнь. Онъ любилъ его, какъ никогда никого изъ близкихъ, и въ то же время боялся, боялся наивно, суевѣрно, подѣтски.

Черезъ минуту они обнимались.

— Какими судьбами? Вотъ я радъ!

— Не судьбами, другъ мой, а экспрессомъ — чрезъ Вѣну...

Южный загаръ, особенный коричневый загаръ морского побережья, не успѣлъ еще сойти съ его лица.

Сконфуженный Антекъ дрожащей рукой придерживалъ у горла поднятый воротникъ второпяхъ накинутого пиджака.

Старый борецъ многозначительно кивнулъ по направлению спальни.

Антекъ потупилъ глаза.

— Ну, вотъ чтò, здѣсь намъ разговаривать, я вижу, неудобно. Идемъ ко мнѣ. Этотъ же коридоръ, двадцать девятый номеръ...

У себя Леммерманъ ударилъ Антека по плечу.

— Разказывай!..

Антекъ разказалъ.

— Ужасъ, ужасъ! Ты какъ молодой щенокъ! Оставь одного въ комнатѣ — все перепортить, изгрызеть, изорветь! Я словно чувалъ... Дай, думаю, пробѣдусь, посмотрю. Ну, и увидѣлъ! Я ее сегодня выставлю, эту шявку. Сегодня же утромъ... А ты?... Чтòбъ твоего духу не было. Садись на извозчика, поѣзжай за городъ. Куда хочешь...

Антека осѣнила счастливая мысль.

— Я въ Павловскъ поѣду...

— Куда хочешь. Чтò Тампіо, боролись?

— Сегодня рѣшительная...

— Надѣюсь, я пріѣхалъ къ его поражению?

— Тампіо противникъ серьезный,—уклончиво замѣтилъ Антекъ.

— Но не для тебя. И онъ это самъ отлично сознаётъ. Удивляюсь, какъ этотъ господинъ не попытался войти съ тобой въ соглашеніе?

Антекъ вспыхнулъ румянцемъ.

— Ты покраснѣлъ? Отчего? Уже предлагалъ?

Молчаніе.

Леммерманъ приблизился къ нему вплотную.

— Смотри мнѣ въ глаза!

Волей-неволей пришлось открыть ему „соглашеніе“ съ Тампіо.

— И тебѣ не стыдно! Какая гадость, какая мерзость!

— Деньги нужны очень...

— Деньги нужны—могъ мнѣ телеграфировать... Впрочемъ, еще не поздно. Возьми у меня и верни ему эти пятьсотъ рублей.

— Поздно... Я скрѣпилъ свое согласіе честнымъ словомъ...

— Занимаются мошенничествомъ и туда же „честное слово“,—негодовалъ Леммерманъ.—Фу, до чего ты испортился! Ни самолюбія ни порядочности! Не хочу тебя знать, да, да... знать не хочу!..

Антекъ сидѣлъ уничтоженный. Онъ ничего не находилъ въ свое оправданіе. Леммерманъ машинально смотрѣлъ въ окно.

— Какъ же теперь быть? — произнесъ онъ въ раздумьѣ.

Поднявъ глаза, Антекъ увидѣлъ, что Леммерманъ обрѣзываетъ гильотинкой сигару.

— Вы курите, папà Леммерманъ?

— Да, курю. Бросилъ бороться и началъ курить...

Но, пожалуйста, не задавай не идущихъ къ дѣлу вопросовъ. Меня занимаетъ, чтòбъ ты съ честью вышелъ изъ этой жульнической авантюры, если только слово „честь“ можетъ имѣть здѣсь мѣсто. По крайней мѣрѣ стоворились ли вы, на какой минутѣ и какъ именно онъ положить тебя?

— Онъ не поднималъ этого вопроса.

— Не поднималъ! А гдѣ же твои собственные голова и языкъ были въ это время? Отсутствовали? Конечно, онъ молчалъ въ своихъ интересахъ. Чтòбъ положить тебя въ двѣ-три минуты пріемомъ, побѣдоноснымъ для него и безславнымъ для тебя. Но этого не будетъ! Одно изъ двухъ,—или борьба не состоится совсѣмъ и я швырну ему въ лицо задатокъ, или вы будете бороться, какъ я хочу. Мои условія слѣдующія: я самъ ихъ поставлю Тампіо. Срокъ схватки—часъ десять минутъ. За это время ты всячески показываешь свое превосходство въ силѣ. Бросаешь его и т. д... Словомъ, онъ вѣчно виситъ на волоскѣ, и публика будетъ это видѣть, чувствовать... За тѣмъ побѣждаетъ онъ тебя не пріемомъ, а чисто случайно—фуксомъ... Ты схватываешь его на задній поясъ, оступаешься, падаешь вмѣстѣ съ нимъ и самъ укладываешь себя на обѣ лопатки...

— Вы чародѣй, папà Леммерманъ!

— Не чародѣй, а привыкъ соображать положеніе вещей самостоятельно. Нянекъ у меня не было. Однако время бѣжить. Гдѣ я могу сейчасъ найти Тампіо, адресъ его?

Антекъ сказалъ.

— Ступай одѣвайся, и чтòбъ духу твоего здѣсь не было. Съѣдемся къ шести, къ обѣду. Скажи этой ма-

ленькой пивкѣ, пусть ждетъ меня чрезъ полчаса, а я пока спущусь внизъ побриться...

Ровно чрезъ полчаса Леммерманъ, выбритый, помолодѣвшій, стучался къ инженеру. Встрѣтила она его кисло. Зная Леммермана по восторженнымъ описаніямъ Антека, она не предвидѣла для себя ничего хорошаго въ этомъ свиданіи.

— Сударыня, я пришелъ къ вамъ въ качествѣ опекуна Антона Игнатьевича...

— Опекуна? Онъ, кажется, давно вышелъ изъ этого возраста...

— Вы находите? А я нахожу, сударыня, что есть люди, которые нуждаются въ опекѣ до могилы. Это крайне мягкіе, добрые, безхарактерные люди. Слишкомъ деликатные! Кто угодно можетъ сѣсть имъ на шею. Къ числу такихъ принадлежитъ и мой сынъ, мой духовный сынъ, Антонъ Игнатьевичъ...

У Марусиной затрепетали ноздри.

— Что же вамъ собственно отъ меня угодно?

— Очень немного. Вы должны сейчасъ же уложить ваши вещи. Даю вамъ два часа времени. Чрезъ два часа я буду здѣсь, и вы при мнѣ уйдете изъ отеля.

— Это чортъ знаетъ что! Насиліе!.. По какому праву?

— Насиліе противъ насилія. А вы развѣ не насильно ворвались въ жизнь молодого человѣка, который васъ не любитъ, не уважаетъ, не имѣетъ съ вами ничего общаго? Которому вы въ тягость? Не виноватъ же онъ, что у него не хватаетъ воли прямо въ лицо высказать вамъ это и потребовать разъ навсегда оставить его въ покоѣ...

— Скажите, какая дѣточка, какой несмышленишъ! Я должна видѣть Антека! Негодяй, мерзавецъ, трусишка—спрятался!

— Сударыня, вы къ тому же дурно воспитаны. Это, впрочемъ, меня не касается. Я жду рѣшительнаго отвѣта.

— А если... если я не уйду?—бросила она ему вызывающе.

— Хотѣлъ бы я посмотрѣть, какъ вы это сдѣлаете?—высоко и удивленно приподнявъ Леммерманъ брови.

Въ голосѣ и лицѣ его инженерушка прочла, что шутки съ такимъ человѣкомъ плохи.

— Повторяю, что это насиліе,—говорила она уже неувереннымъ тономъ:—я слабая, беззащитная женщина, меня можетъ всякій обидѣть...

„Ты сама, голубушка, обидишь кого угодно“,—мысленно отвѣтилъ ей Леммерманъ.

— Наконецъ онъ меня любить. Наконецъ куда же я уйду безъ денегъ?

— Въ первомъ позвольте усомниться. Степень его любви къ вамъ извѣстна мнѣ. Что же касается второго, я къ вашимъ услугамъ... Сколько вамъ надо?

Марусина подумала,—не продешевить бы!

— Перебѣхать... за мѣсяць комнату... Рублей семьдесятъ пять?

— Чрезъ два часа, когда ваши вещи будутъ уложены, вы получите сто... А пока—имѣю честь кланяться...

XVI.

Эта комната не подходила ни подъ какое опредѣленіе. И квадратный обѣденный столъ, и мягкая мебель, и тутъ же гири, штанги, витрина съ подношеніями—цѣлый ювелирный магазинъ. Вѣнки, букеты, зеркала. Тампіо въ плюшевомъ халатѣ пилъ утренній кофе.

Бронзовый цейлонецъ въ форменной курточкѣ пошелъ на звонокъ открывать дверь.

— Кого я вижу, папѣ Леммерманъ! Но-la-la! — бросаюсь на шею старому борцу, воскликнулъ Тампіо.—Откуда? Изъ Италіи? Какой счастливый вѣтеръ! Къ намъ въ чемпионатъ? Мы вамъ такую рекламу закатымъ! Не угодно ли кофе, сигару?

— Вышью и сигарочку выкурю. Какъ поживаешь, Робертъ?

— Великолѣпно, проше пана! Отъ женщинъ отбою нѣтъ! Публика на рукахъ носитъ! Оваціи, подношенія! Приходите къ намъ сегодня въ театръ, папѣ Леммерманъ. У меня сегодня интересная схватка съ вашимъ ученикомъ.

— Знаю, знаю... Дорогая схватка!

— Почему?—не понялъ Тампіо.

— Въ тысячу рублей обойдется тебѣ...

Тампіо вскочилъ.

— Это подлость, какое онъ имѣлъ право!

— Успокойся, Робертъ,—свои люди...

— Положимъ, свои. Я никогда не сомнѣвался въ вашей корректности. Вы, папѣ Леммерманъ, когда нужно—могила! Но, Боже, какъ я радъ, что васъ вижу, вы себѣ представить не можете! Мы вмѣстѣ завтракаемъ, это рѣшено и подписано?

— Отчего не позавтракать, но сначала я тебѣ объясню цѣль моего визита, а затѣмъ... затѣмъ, можетъ-быть, ты и не пожелаешь со мной завтракать...

— Я, съ вами?! Вы меня обижаете, папѣ Леммерманъ!

По мѣрѣ того, какъ говорилъ старый борецъ, лицо Тампіо вытягивалось.

— Понимаешь? Либо такъ, либо этакъ,—одно изъ двухъ.

Прежняго Тампіо не было—радушнаго любезнаго. Былъ другой Тампіо—взбѣшенный, съ холодными злыми глазами. Бѣлыя брови ходуномъ ходили на покраснѣвшемъ лицѣ.

— Безобразіе! Грабежъ! Грабежъ средь бѣла дня! Вы меня хватаете за горло. Какъ на большой дорогѣ. Съ кѣмъ я имѣю дѣло—съ Лойкомъ, или съ вами? Это прямо безобразіе!

Леммерманъ спокойно курилъ и слушалъ.

— Подумаешь, какая знаменитость! Кто онъ такой?..

— Чемпионъ міра. Настоящій, коронованный, не самозванный...

Тампіо всего передернуло.

— Вамъ хочется во что бы то ни стало меня оскорбить!

— Ничуть. Развѣ правда—оскорбленіе? Развѣ ты не украсилъ себя этимъ не принадлежащимъ тебѣ званіемъ?

— Такъ... всѣ дѣлаютъ...

Онъ пошелъ на примиреніе.

— Я не понимаю васъ, папѣ Леммерманъ... Вы всегда относились ко мнѣ какъ-то странно... Всегда у васъ былъ противъ меня какой-то зубъ. Сознаетесь, правда?

— Ничего подобнаго. Зубъ? За что? Я хотѣлъ быть справедливымъ. И только. Я человѣкъ откровенный. Никогда не нравилась мнѣ и не нравится твоя... какъ бы это поделкатнѣе...—жюльническая повадка... Съ однимъ входилъ въ полюбовное соглашеніе, другого стараешься подкупить. Гдѣ можно—самъ берешь. Противно! Мы, старики, мы презираемъ это, мы не морочили публику!

— Что дѣлать—жизнь. C'est la vie, папѣ Леммерманъ...

— Ты, Робертъ, ты живешь, какъ шантанная пѣвица. Эти пуфы, букеты... Но, отъ главнаго мы удалились. Я жду твоего послѣдняго слова?

Тампіо вздохнулъ.

— Желѣзо вы, а не человѣкъ, папѣ Леммерманъ. Вотъ ужъ дѣйствительно, проше пана, вдвойнѣ борецъ—и на коврѣ и въ жизни. Дайте мнѣ подумать...

Чрезъ нѣсколько минутъ онъ согласился.

— Только имѣйте въ виду, если публика подниметъ скандалъ, станеть орать, что неправильно,—этотъ господинъ долженъ вслухъ признать себя побѣжденнымъ. А теперь поѣдемъ завтракать, проше пана...

— Поѣдемъ...

XVII.

Къ обѣду Антекъ опоздалъ. Пріѣхалъ томный, улыбающійся, надушенный. Въ петличкѣ—алая роза.

— Цѣлый часъ жду. Гдѣ пропадалъ?—встрѣтилъ его Леммерманъ.—Впрочемъ, нужно ли спрашивать. Достаточно посмотрѣть! Хорошо, что сегодня борьба жюльни-



Саламбо. Картина Н. Рихтера, авт. «Нивы».



Рыцарская легенда. Картина Мари Рафазль, авт. «Нивы».

ческая, не настоящая. Отъ тебя ликеромъ слышно... Плохой же ты мнѣ компаньонъ...

Дѣйствительно, Антекъ ѣлъ нехотя, только изъ уваженія къ учителю.

Въ этотъ августовскій вечеръ сказывалось уже дыханіе осени. Было холодно, какъ-то сухо, бодряще-холодно. Публика—въ теплыхъ пальто. Какой-то ветхій старикъ явился въ шубѣ. Отцы семействъ, поклонники борьбы, спозаранку бродили по саду съ завернутыми въ газетную бумагу ящиками подъ мышкой. Уже съ десяти часовъ „стоячіе“ зрители, заглушая актеровъ, кричали:

— Борцовъ! Довольно этой чепухи!..

За кулисами Леммерманъ былъ встрѣченъ съ подбаждющимъ почетомъ. На сценѣ поставили ему кресло рядомъ съ судейскимъ столомъ.

Весь день, вторую половину въ особенности, Антекъ чувствовалъ себя прекрасно—легко, беззаботно. Все неприятное свободно устранилось съ пути чужими руками. Марузина исчезла съ его горизонта такъ быстро, что недавнее минувшее, тягостное минувшее мерещилось ему сномъ.

Только съ приближеніемъ къ „Веселому Смѣху“ омрачился Антекъ. Онъ съ удовольствіемъ избѣжалъ бы встрѣчи съ Тампіо, который будетъ его презирать за тряпичность, такъ рѣзко подчеркнутую ролью Леммермана въ этой неприятной исторіи.

Тампіо едва поздоровался съ нимъ и, на сценѣ, когда они сходились, съ демонстративной небрежностью отвѣтилъ на его пожатіе. Онъ призывалъ на помощь всю свою акробатическую ловкость и вишіній чисто-пластическій клоунскій комизмъ. За свои деньги онъ рѣшилъ вдоволь наиздѣваться надъ противникомъ. Весь красный, какъ юркій чертенокъ, въ своемъ огненномъ, пылающемъ трико, онъ дерзко повелъ атаку. Гримасничая, перескакивая черезъ Антека, махалъ руками у самаго лица, давалъ подзатыльники, тербилъ уши и краснымъ дьяволенкомъ проскальзывалъ межъ его ногами. Опять они сплетались въ пестрый клубокъ, перекачиваясь по аренѣ, и чуть не свалились въ оркестръ.

Если вначалѣ Антекъ ощущалъ даже нѣкоторую виновность, то теперь своей вызывающей манерой Тампіо

разсердилъ его. Теперь онъ въ свою очередь перешелъ въ наступленіе, и это было серьезнѣй и опаснѣй, чѣмъ буффонада Тампіо. Онъ бросалъ его по сценѣ, бросалъ на стулья газетныхъ сотрудниковъ. И сильными, энергичными tours de tête заставлялъ дѣлать мосты, которые при желаніи онъ могъ раздавить.

Но вся эта комедія надоѣла Антеку, и, не дожидаясь установленнаго Леммерманомъ срока, на пятьдесятъ четвертой минутѣ, онъ схватилъ Тампіо за спину, приподнял и, дѣлая видъ, что поскользнулся, упалъ вмѣстѣ съ нимъ навзничъ.

Конечъ былъ неожиданный-негаданный! Театръ сначала замеръ на мгновенье, потомъ пронесся какой-то гулъ, а потомъ ужъ партія Тампіо зарукоплекскала ему. Свистѣли въ ключи, возмущались:

— Неправильно! Перебороться! Неправильно!..

— Еще разъ, рѣшительная!..

— Да говорите же, говорите, чортъ бы васъ дралъ!—шипѣлъ, сжимая кулаки, Тампіо.

Антекъ подошелъ къ суфлерской будкѣ, выждалъ затишья и громко объявилъ:

— Я считаю себя побѣжденнымъ! Противникъ не виноватъ, что у меня поскользнулась нога...

— Bravo!.. bravo!.. bravo!.. Бисъ!

— Лойко, Тампіо! Тампіо, Лойко!

Уже свѣтало.

Антекъ лежалъ полурасдѣтый, и его утомленное лицо было какое-то странное въ холодной синеватой дымкѣ нарождающагося утра. Леммерманъ съ сигарой ходилъ изъ угла въ уголъ по діагонали крохотной спальни.

Онъ говорилъ:

— Попытка предоставить тебя самому себѣ оказалась неудачной. За короткое время ты успѣлъ надѣлать глупостей... Теперь я не разстанусь съ тобою. Можетъ-быть, открою здѣсь гимнастическую школу, не знаю навѣрное... Да... такихъ не встрѣчалъ еще, а ужъ я ли не видѣлъ борцовъ. На аренѣ орелъ, настоящій чемпионъ міра, а въ жизни какой-то лепечущій младенецъ... Но у этого вѣчнаго младенца будетъ постоянная, неусыпная нянька...

К О Н Е Ц Ъ.

У стариковъ.

Рассказъ С. Караскевича.

I.

У Лѣсковскихъ родился третій ребенокъ, когда жена потеряла рассудокъ. Это было такъ ужасно, что долго никто не рѣшался назвать болѣзнь молодой женщины ея настоящимъ именемъ. Домъ погрузился въ беспросвѣтныи мракъ и отчаяніе; но въ немъ попрежнему госпожой и хозяйкой была любимая жена. Ея безумныхъ выходокъ старались не замѣчать, пока въ одну ночь мальчишки-пагушата не переположили своими криками всю деревню: мимо нихъ прошла къ лѣсу русалка, вся бѣлая, въ бѣломъ свѣтѣ мѣсяца, съ зелеными косами по плечамъ.

Лѣсковскій бросился искать жену. Онъ увидѣлъ ее въ лодкѣ, которая качалась у берега подъ старыми вербами. Длинные косы безумной купались въ рѣкѣ, ея нагое тѣло отливало серебромъ, а на колѣняхъ ея спалъ новорожденный ребенокъ. Дальше такъ жить было нельзя. Надо было дѣтямъ дать много тепла и сѣта, чтобы ихъ молодые души окрѣпли и собрали силы для борьбы съ наследственнымъ недугомъ, если онъ отродится въ которомъ-нибудь изъ нихъ. Лѣсковскій устроился учителемъ въ гимназіи маленькаго южнаго городка и увезъ туда дѣтей. А больная осталась одна въ глухой усадьбѣ на попеченіи фельдшерницы и цѣлаго штата сидѣлокъ. Отецъ баловалъ и ласкалъ дѣтей одинаково, но любовь его къ сыну доходила до болѣзненной, исключительной нѣжности. Дѣвочки окружали брата постоянной жалостливой заботой, потому что онъ «не видалъ мамы». Въ деньгахъ семья всегда нуждалась: учительскаго заработка едва

хватало на необходимое, а все, что давало небольшое имѣніе, уходило на лѣченіе больной и удовлетвореніе ея прихотей, насколько это было въ человѣческихъ силахъ. Дѣти ничего не знали объ этой другой жизни отца. Каждая школьная ваканція онъ уѣзжалъ и возвращался печальнѣе и задумчивѣе, чѣмъ обыкновенно. Но первая дѣтская выходка маленькаго Славы разглаживала глубокую морщинку на его лбу, и въ домъ все опять свѣтлѣло. Отцовской любви было такъ много въ сердцѣ одинокаго учителя, что ея хватило на всѣ тѣ школьныя поколѣнія, которыя прошли передъ нимъ. Къ дѣвочкамъ приходили подружки-гимназистки, къ Славу—товарищи. Въ маленькихъ комнаткахъ становилось тѣсно и шумно. Здѣсь учили уроки, шалили, прятались по книжнымъ шкапамъ, танцевали, вырастали, влюблялись, кончали гимназію и разбредались въ разныя стороны. Дочери вышли замужъ. Одна счастливо, другая—несчастно. У обѣихъ были дѣти, и некогда стало имъ ѣздить къ отцу. Слава женился. Изъ него вышелъ талантливый юристъ, и все далось ему легко:—богатая жена, богатая клиентура, богатое будущее.

Подошло тридцатилѣтіе службы стараго учителя. Городокъ ожилъ и заволновался. И юбилей справили на славу: были депутаціи, рѣчи, подарки. Подносили альбомы, чернильницы, полотенца, солонки... Но при первомъ же словѣ хвалебныхъ рѣчей сердце стараго учителя больно защемило: въ сущности всѣ они говорили одно:—«конечъ, конечъ всему—работѣ, дѣятельности, жизни!» Вячеславъ, пріѣхавшій въ самый разгаръ торжества, обнялъ отца и сказалъ: «Поработалъ,

усталь —пора на покой». Куда? Въ могилу или въ глухую усадьбу, спрятавшую горе и безуміе въ густыхъ заросляхъ сирени и сливъ? II Лѣсковскій уѣхалъ.

II.

Стоить суровая, снѣжная зима.

Отъ деревни къ деревнѣ пѣтъ въ полѣ слѣду. Избы занесло подъ крыши, и на деревенской улицѣ конный и пѣшій пробираются по плетнямъ отъ трубы къ трубѣ. Гудить мятель —не порывомъ, не ураганомъ, который пролетѣлъ и убижалъ за стонущій лѣсъ на голую Лихую поляну. Третій день поднимается къ ночи снѣжная вьюга, воетъ и плачетъ; крутитъ снѣжные вихри; сыплетъ сверху снѣгомъ; все смѣшиваетъ, топчетъ въ молочной, бѣлой мглѣ.

И сквозь ея тоскливый вой изрѣдка слышится звонъ колокола—мѣрный, одинокій, глухой, точно потерявшій дорогу въ снѣжномъ вихрѣ. Онъ говоритъ о путникахъ, которые погибаютъ въ пустыхъ бѣлыхъ полянахъ, онъ говоритъ о стаяхъ волковъ, которые свѣтятъ глазами въ бѣломъ сумракѣ, говоритъ о смерти...

Въ низенькомъ домѣ на краю лѣсной просѣки ярко свѣтятся два окна, защищенные широкой соломенной крышей отъ снѣжной вьюги. Только морозъ, какъ голодный паукъ, набрасывается на тепло и раскидываетъ по стекламъ узорныя сѣти, сквозь которыя врываются яркіе снопы свѣта на широкую пустую снѣжную равнину.

Въ комнатѣ жарко. Угли въ печкѣ гаснутъ, и въ ихъ невѣрномъ свѣтѣ странно бѣлѣетъ въ углу неподвижная женская фигура. Она закутана въ длинное бѣлое покрывало до самыхъ босыхъ ногъ, дряблыхъ и блѣдныхъ, какъ у больного ребенка. Длинные бѣлокурые волосы распущены по плечамъ, а лицо сморщенное, маленькое, застыло въ выраженіи восторженнаго экстаза. Подъ окномъ у стола сидитъ старикъ въ архаичнѣйшій изъ сѣраго домашняго сукна. Его зябкія руки спрятаны въ рукава, а глаза, не отрываясь, смотрятъ въ книгу: «Какъ рабъ жаждетъ тѣни и какъ наемникъ ждетъ окончанія работы своей,—такъ я получилъ въ удѣлъ мѣсяцы суетные, и ночи горестныя отчислены мнѣ»...

Вдругъ среди бури и вихря бесильно, слабо звякнулъ и замеръ колокольчикъ. Старикъ пріотворилъ двери и крикнулъ: «Самоваръ надо подогрѣть: ѣдетъ кто-то». Гости были не рѣдкость въ лѣсномъ домикѣ: пріѣзжали докторъ, слѣдователь, становой... всё, кого гнали изъ дому нужда и неволя въ мятель и вьюгу. Вотъ колокольчики лепечутъ подъ самыми окнами, смѣняясь бойкимъ собачьимъ лаемъ. Дверь распахнулась...

— Тато!

Что-то необычное было въ этомъ ребячьемъ зовѣ и въ растерянномъ выраженіи всегда смѣлыхъ, всегда спокойныхъ глазъ. Отецъ почувалъ это и бросился къ сыну съ тревожнымъ вопросомъ: «Что? Что у тебя случилось?» Но уже ничего дѣтскаго не было въ высокомъ плотномъ человѣкѣ, сбрасывавшемъ шубу на руки прислуги.

— Ничего особеннаго... Мимо ѣхалъ, соблазнился: всего двадцать верстъ... Изъ Варшавы: тамъ дѣло... Читалъ, вѣрно, знаешь?

Онъ обнялъ отца спокойно, почти покровительственно, какъ обнимаетъ чиновный школьный товарищъ стараго, но сильно отставшаго на житейскомъ пути друга,—и вдругъ весь дрогнулъ и отшатнулся.

— Это мать,—тихо сказалъ старикъ на тревожный взглядъ сына.

Вячеславъ подошелъ и склонилъ голову въ ея колѣни. Но она не шевельнулась, и на лицѣ ея отражался все тотъ же безумный восторгъ.

Наступала ночь. Въ домикѣ засыпали. Больная стала на молитву. Страшна и кощунственна была эта молитва...

— Сынъ мой! Возлюбленный мой!—шептали безкровныя уста старухи.—Пусть небо и земля не узнаютъ меня, пусть ангелы забыли царцу свою, но ты, котораго я носила подъ сердцемъ... за что ты покинулъ меня? Взгляни на эти руки, которыя ласкали тебя, взгляни на эти волосы, которые одѣвали тебя «яко ризою»...

И она тянулась къ небу сухими, блѣдными руками и рыдала безумнымъ рыданіемъ.

— Волосы эти были для тебя лучами солнца, согрѣвавшими тебя... Ангелы не смѣютъ прикоснуться къ нимъ, и херувимы, убирая ихъ, крылами закрываютъ лица свои... Гдѣ же ты, сынъ мой, возлюбленный мой!?

И рыданіе переходило въ тихій и скорбный материнскій плачъ, среди котораго уже слышались слова смиренной человѣческой мольбы: «я же словомъ, я же дѣломъ, я же вѣдѣніемъ и невѣдѣніемъ...» Потомъ больная стихла.

Вошла высокая худая женщина съ гребнемъ въ рукахъ и молча стала убирать и плестъ въ косы разметавшіеся волосы безумной, которая заснула крѣпкимъ сномъ среди молитвъ и рыданій.

Больную унесли; въ комнатѣ стало будто свѣтлѣе. Въ домѣ затихли.

III.

«...Началось это давно. Порою мнѣ кажется, что это было всегда: точно какая-то чуть замѣтная трещинка была у меня въ душѣ, и вотъ теперь она все ширится и растетъ, стирая собою всё радости жизни и замѣняя ихъ пустымъ мѣстомъ. Ты помнишь мой процессъ въ Угроскѣ?—Еще бы! О немъ цѣлый мѣсяцъ кричали газеты, незнакомаы женщины бросались цѣловать мнѣ руки... А знаешь ли ты, какое чувство испытывалъ я въ минуту этого величайшаго изъ моихъ успѣховъ? Мнѣ ясно было, что я сталъ сообщникомъ и укрывателемъ безчеловѣчвѣйшаго преступленія...

«И развѣ не преступленіе—проморгать полгода въ тюрьмѣ неповинныхъ людей и отнять отцовъ-кормильцевъ у сотни дѣтей, не умѣющихъ отличить правой руки отъ лѣвой? Толпа сѣрыхъ арестантскихъ халатовъ съ невѣдомо откуда взявшимися пестрыми, плачущими бабами окружила меня — и я ужаснулся того, что сдѣлалъ! Зачѣмъ я добился ихъ оправданія? Пусть бы они шли на каторгу: каторжниковъ кормить. А гдѣ возьмутъ хлѣба эти, вывихнутые изъ всѣхъ жилъ и костей, люди? Ихъ прошлое ушло отъ нихъ вмѣстѣ съ послѣдней коровой, которую увели на базаръ, чтобы съ базара принести хлѣба. Въ будущемъ у нихъ голодная смерть или каторга, какъ послѣдній этапъ многихъ остроговъ... И такъ всегда, во всякомъ выигранномъ мною дѣлѣ я вижу обратную сторону «права», на которой человѣческой кровью написано «преступленіе»...

«Двѣ зимы мы прожили безвыѣздно въ деревнѣ. Я тебѣ писалъ объ этомъ: дѣтямъ надо было поправиться послѣ болѣзни. Но это было только предлогъ. Деревня нужна была мнѣ самому, чтобы непосильнымъ снѣжнымъ трудомъ прогнать одолѣвшій меня «ужасъ жизни». И помогло: я ветавадь до зари, ѣздилъ на сѣвъ и косовицу; служилъ по выборамъ, говорилъ рѣчи. Ихъ слушали, потомъ къ нимъ прислушивались, наконецъ ихъ стали бояться и доносить о нихъ по начальству—однимъ словомъ, я добился всего того почета, который выпалъ у насъ на долю тѣхъ, кто не молчатъ. И вдругъ я увидѣлъ, что все мое общественное служеніе—бѣличье колесо. Можетъ-быть, я подготовлю почву сыну, а сынъ внуку, а тамъ, гдѣ-то далеко, кому-то будетъ легче дышаться. А можетъ-быть, мой сынъ посмѣется надъ моею работою и побѣжитъ по бѣличьему колесу въ обратную сторону, и будетъ опять готовить почву сыну, а тотъ — внуку, и опять далеко-далеко кому-то легче продышится... Почему этому чужому, далекому?.. И придетъ ли этотъ далекій?.. И если даже придетъ,—такъ стоитъ ли этотъ коротенькая человѣческая жизнь дѣлаго моря нашихъ страданій, цѣлой вереницы гибнущихъ за него, бѣлоручку, поколѣній!.. И увидѣлъ я, что не могу ни задержать ни ускорить хода общественной жизни...»

— Никакой жизни, — тихо отозвался старикъ. — Ты болѣешь скорбью, которою болѣло человѣчество тысячи лѣтъ тому назадъ... Посмотри, въ этой книгѣ написано: «Что будутъ дѣлать тѣ, которые прежде насъ были, или мы, или которые послѣ насъ будутъ? Не могъ ли Ты соединить воедино какъ тѣхъ, которые были сотворены прежде, такъ и тѣхъ, которые существуютъ и которые будутъ. И Онъ отвѣ-



Робеспьеръ, Дантонъ и Маратъ. Картина А. Луа, грав. А. Бонга.



Св. Симеонъ Верхотурскій. Картина М. В. Нестерова, авт. «Нивы».



Дочь художника. Картина М. В. Нестерова, авт. «Нивы».

чаль мнѣ:—не можетъ ускорить твореніе Творца Своего, ни вѣтъ вмѣстить въ себя вѣхъ, которые должны быть сотворены».

— Ахъ, полно! — отмахнулся сынъ и всталъ со стула. — Слова, къмъ бы они ни были сказаны, мнѣ ничего не говорятъ... Мнѣ нужно руку, которая на моихъ глазахъ начертала бы ихъ на стѣнѣ. Отецъ! Я не знаю, вѣрилъ ли я? Прежде мнѣ не нужно было знать этого... А теперь я сталъ понимать, какъ безконечно сладко было бы тому, кто могъ бы увѣривать. Когда я былъ маленькимъ мальчикомъ, я пережилъ минуту такого, ибѣтъ — только похожаго счастья... Ты былъ боленъ, и доктора услали тебя въ Крымъ. Сестры плакали, потому что отъ тебя давно не было вѣстей. И вотъ, проснувшись въ одну темную ночь, я почувствовалъ, что тебя ибѣтъ, что ты умеръ. Это было не горе... это былъ ужасъ, который переживаютъ только дѣти, еще не привыкшія къ мысли, что въ мѣръ пришла смерть. Я стылъ въ своей дѣтской кроваткѣ отъ этого ужаса, и на глазахъ у меня высыхали безсильныя, не смѣющія скатиться слезы... А утромъ я услышалъ за стѣною твой кашель: ты вернулся въ ту ночь. Помнишь, отецъ?

— Еще бы не помнить! Все помню пзъ твоего далекаго дѣтства... Ты былъ замкнутый ребенокъ, рѣдко ласкался. А тутъ прибѣжалъ босикомъ, такой длинный и тоненькій, въ ночной рубашонкѣ!

Старикъ провелъ рукою по глазамъ и, казалось, смахивая слезу, онъ стеръ съ нихъ старческую мусть, и они прояснѣли и засмѣялись.

— Пусто мнѣ, до ужаса пусто!

Сынъ стоялъ въ темномъ углу, опершись на высокое кресло больной, и голосъ его долетѣлъ оттуда глухимъ, подавленнымъ стономъ. Потомъ онъ тихо, не сводя съ отца глазъ, подошелъ къ нему.

— Отецъ, скажи мнѣ правду?

Старикъ выпрямился и не мигая глядѣлъ въ глаза сына, которые, казалось, искали лжи въ этомъ старческомъ взглядѣ.

— Въ кого ты вѣришь?

— Въ Духа.

Оба долго молчали. И въ этомъ молчаніи каждый призывалъ себя и ощущалъ душу живую.

IV.

— Еще я вѣрю этой книгѣ, — заговорилъ старикъ усталымъ, точно надорвавшимся голосомъ. — Я вѣрю ей потому, что она сказала мнѣ теперь, когда я не живу, а только думаю, почему я жилъ и поступалъ такъ, а не иначе, и почему именно такъ. Я прочиталъ въ ней: «Вотъ наследіе отъ Господа — дѣти. Награда отъ Него — плодъ чрева». А у тебя попрежнему только двое?

Сынъ понялъ невысказанный вопросъ отца, но отвѣтилъ на него не сразу.

— Двое... славные ребятки растутъ. У меня и Лели средствъ хватить только на то, чтобы воспитать и обезпечить двоихъ.

— И Леля въ этомъ согласна съ тобою?

— Что же дѣлать! Первое время между нами прошло облачко, которое, если хочешь, еще и теперь не совсѣмъ растопилось. Но она—большая умница и сама поняла, что не надолго сохранить молодость и свѣжесть, принося черезъ годъ по ребенку, и что нашъ долгъ прежде всего подумать объ этихъ двухъ.

— Когда-то вѣрили, что съ рожденіемъ брата другія дѣти становились богаче однимъ братомъ. Теперь, когда родится ребенокъ, ведутъ точный подсчетъ рублямъ, которые онъ отнял у старшихъ дѣтей. Тогда отецъ съ радостью говорилъ: «я далъ ребенку высшее благо жизнь». Теперь отецъ съ тревогою думаетъ: «я осмѣлился дать человѣку тяжелое бремя жизни... Хватитъ ли у меня силъ искупить передъ нимъ свою вину?»

— Да, это правда! Мы больше васъ заботимся о нашихъ дѣтяхъ.

— Заботитесь—можетъ-быть... Только за что вы ихъ не уважаете?

— Какъ не уважаемъ?

— Тогда съ новымъ человѣкомъ въ міръ приходилъ новый труженикъ—работникъ, теперь приходитъ пансіонеръ-инвалидъ. Онъ стоитъ передъ отцомъ, какъ кредиторъ съ просроченнымъ векселемъ, и говоритъ: «подай мое!»

— Да и у васъ дѣти требовали своего.

— Мы—другое дѣло: мы не считали того, что надо отдать дѣтямъ, мы отдавали только то, «чего не жалко».

Со двора застучали въ раму:

— Баринъ, а баринъ! Ямщикъ прѣхалъ.

Отецъ и сынъ дрогнули и оглянулись.

Ночь прошла. Въ комнатѣ бѣлѣло. Внесли самоваръ, и

высокая женщина, убирающая съ вечера волосы большою, вошла заварить чай. У нея были добрые сѣрые глаза и полусѣдая коса, свернутая на затылкѣ.

— Устали вы очень. Боюсь, какъ бы астма опять не вторилась,—заботливо, почти пѣжно сказала она старику.

Кто эта женщина? Сидѣлка, фельдшерница, экономка?... Кѣмъ она была для его отца? Сколько лѣтъ прожила она въ глухой усадьбѣ, нянча больную и оберегая отъ тоски и одиночества старика?... Эти вопросы никогда раньше не приходили въ голову Вячеслава.

Если онъ и его сестры были здоровы и счастливы,—отцу больше ничего не было пужно. И никогда его дѣти не спросили себя: какія жертвы онъ приносилъ ради любви къ нимъ, отъ чего отказывался старикъ? А «старикку» въ ту пору было тридцать пять лѣтъ... Быть-можетъ, въ этомъ лѣсномъ домикѣ никла и угасала горячая любовь, переживалось непосильное горе, отдавались за счастье дѣтей молодость, сила, жизнь—все, «чего не жалко».

А колокольчикъ уже звякалъ подъ дугою, старикъ, вышедшій на крыльцо въ своемъ архаичкѣ, крестилъ сына въ дорогу, а маленькая босая служанка вертѣлась тутъ же съ огромнымъ шарфомъ въ рукахъ и повторяла: «пани казалъ», «пани казалъ».

— Храни тебя, Богъ!

— Вѣе, вѣе, вѣе! Трогай, трогай—не рано!

Бѣлая равнина сверкала и переливалась миллионами радужныхъ искръ. Морозило, и легкій вѣтерокъ тянулъ навстрѣчу... Вячеславъ словно просыпался отъ тяжелого сна. Усталости не было. Онъ думалъ о большомъ дѣлѣ, которое ждало его въ Петербургѣ, о новой общественной работѣ, которая едва намѣчается, но уже растетъ, ширится, раскидывается за родной рубежъ и охватываетъ четверть міра. И вдругъ губы его прошептали пѣжное, никогда имъ не сказанное слово: «мама!».

Онъ вспомнилъ жену и назвалъ такъ ее—мать его дѣтей, тѣхъ, которыя есть, и тѣхъ, которыя будутъ.

Моль.

Очеркъ Пьера Лоти.

Въ моемъ родовомъ домѣ, пожежемъ на уголокъ древяго Востока, въ тусклый и облачный весенній вечеръ, сквозь темныя полупущенныя занавѣси, проскользнулъ печальный лучъ заходящаго солнца, прорѣзавъ длиною полосу свѣта тѣму комнаты.

Изъ складокъ краснаго бархата, вышитаго золотыми архаическими рисунками, отдѣлилось что-то чрезвычайно маленькое, какъ бы притягиваемое этимъ отблескомъ умирающаго дня...

Попавъ въ полосу свѣта, эта бабочка-моль, это еле замѣтное ничтожество, видимо окрылившееся лишь нынѣшнею весною, начала восторженно летать...

Нѣсколько еще мѣсяцевъ тому назадъ, когда я плавалъ въ китайскихъ водахъ, эта бабочка-моль представляла изъ себя какою-нибудь отвратительнаго маленькаго червячка, поѣдаващаго втихомолку, въ вѣчной темнотѣ и въ вѣчномъ безмолвіи моего дома, ткань дорогого бархата.

А сегодня новая жизнь оживляла эту былинку, била въ ней ключомъ! Это маленькое пространство представлялось ей безпредѣльнымъ, этотъ умирающій лучъ солнца—ослѣпительнымъ. Этотъ часъ былъ часомъ ея юности, часомъ любви, пѣлюю и вѣнцомъ всего существованія бывшей личинки.

Быстро-быстро, въ изступленіи радости жизни, она трепетала покрытыми шелковистою пылью крылышками, зачерчивая въ воздухѣ причудливыя линіи...

Мимходомъ, необдуманномъ щелчкомъ, я сбросилъ ее на полъ. На красномъ восточномъ коврѣ я вновь разглядѣлъ ея маленькое, сраженное ударомъ тѣлде, извивающееся въ предсмертныхъ судорогахъ. И изъ состраданія, чтобы безъ дальнѣйшихъ мученій вернуть это ничтожество въ безпредѣльность небытія, я ударомъ ноги прекратилъ его микроскопическую агонію...

Въ Константинополѣ, въ такой же сумрачный апрѣльскій вечеръ, по деревянному мосту, соединяющему Стамбулъ съ Перою, я проходилъ при закатѣ весенняго дня, тусклаго и пасмурнаго, какъ сегодня. Всѣ нищѣ, наводняющіе эту часть города, были на своихъ мѣстахъ; вдоль перла моста тянулся рядъ знакомыхъ лицъ: слѣпые, изувѣченные, идіоты, избѣденные ранами. Между ними находился жалкій ребенокъ—четырехъ-пяти лѣтъ, съ скрюченными руками, съ больными, гноящимися глазами. Ежедневно и неподвижно лежалъ онъ на кучѣ лохмотьевъ, съ краю тротуара,

апатичный, съ медлительными движеніями личинки. Сзади него примостилась старуха, его мать, выставяя барговые остатки обихихъ ногъ, отрѣзанныхъ по колено.

Съ нѣжностью въ голосѣ, безногая женщина позвала ребенка, сказала ему по-турецки:

— Приди надѣть плащъ, Махмудъ! Скорѣе, вѣтеръ становится холоднымъ!

Онъ покорно поднялся и подошелъ къ ней. Его плащъ восточнаго покроя былъ маленькій, старый, изъ какой-то безцвѣтной, полосатой матеріи. Мать подавала ему эти лохмотья, а онъ протягивалъ ей жалкія, изуродованныя руки. Вдругъ, не успѣвъ еще надѣть втораго рукава, онъ вырвался, охваченный внезапнымъ порывомъ шаловливости, и началъ бѣгать, описывая какіе-то безумные, причудливые круги, тутъ же, передъ прохожими, забавляясь видомъ рукавовъ своего плаща, разлетающихся, какъ крылья бабочки, отъ дуновения поднявшагося холоднаго вѣтра...

Отблескъ вѣчной, мимолетной юности, случайно проснулся и въ немъ. Между его предками когда-то были и здоровые люди, знавшіе порывы чисто-животной радости. Что-то изъ ихъ наслѣдія на мгновение возродилось въ его тщедушномъ, искалѣченномъ тѣлѣ.

Въ удивленіи я смотрѣлъ на него, привыкнувъ видѣть его всегда неподвижно-лежащимъ, и какимъ-то чувствомъ глубокой печали повѣяло на меня отъ его жалкаго и мимолетнаго порыва веселья, отъ его какой-то недѣльной бѣготни...

Безногая мать, безпокоясь за него изъ-за проѣзжающихъ лодокъ и экипажей, звала его, сердилась, старалась дотащить до него, чтобы поймать его.

Но онъ все вертѣлся и вертѣлся вокругъ равнодушно проходившихъ мимо него людей; вертѣлся до самозабвенія, похожій на сгрую ночную бабочку...

Но онъ вернулся къ своему ложу нищеты и, беспомощно упавъ на него, болѣе не двигался.

Нѣчто болѣе жестокое, чѣмъ мой щелчокъ бабочкѣ-моли, поразило это маленькое, но уже разсуждающее существо: забота о кровѣ и кускѣ хлѣба на ужинъ; сознание своего несчастья, такъ отличавшаго его отъ другихъ; ужасъ при видѣ своихъ изуродованныхъ рукъ...

Съ опущенной головою, онъ смотрѣлъ теперь въ землю угрюмымъ, нехорошимъ взглядомъ, мигая воспаленными, гнойными вѣками...

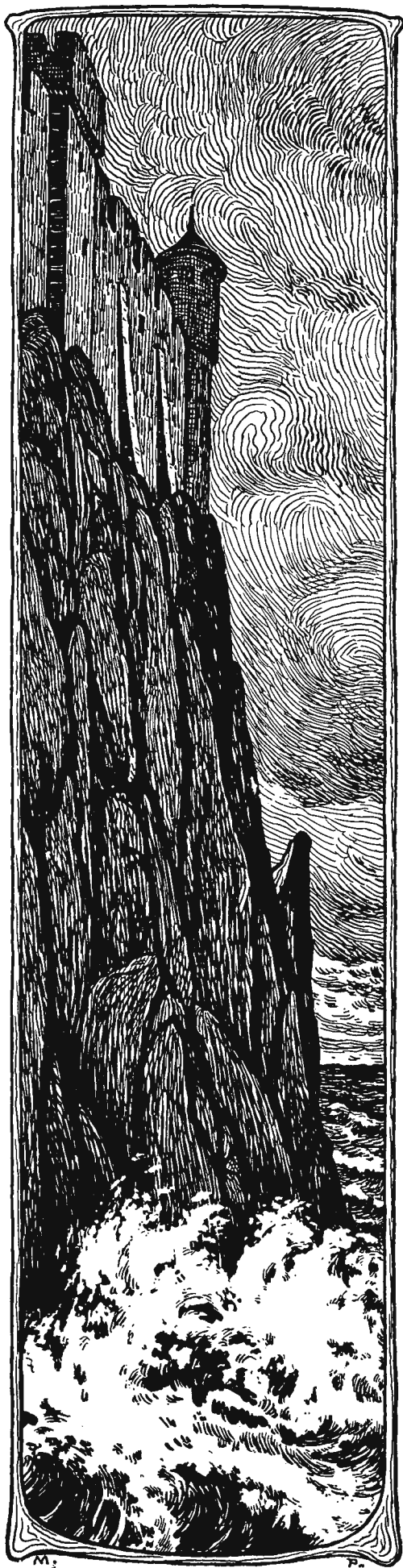

Сквозь тучи столѣтій...

Фантазія.

Когда надвигается вечер угрюмый,
И душу сжимает ярмом непосильнымъ печаль—
Люблю унести я пылливо, глубокою думой,
Въ минувшихъ столѣтій угрюмую даль...

* * *

И вижу вдали я сѣдые, нѣмые утесы
И бурное море... Шумить, набѣгая, прибой—
Какъ будто русалка, раскинувъ волнистыя косы,
Тамъ плачетъ и бьется о камни своей головой...

* * *

А тамъ на утесѣ вздымается замокъ могучій,
А въ замкѣ безвѣстные чуждые люди живутъ—
А по небу ходятъ суровыя, темныя тучи,
Клубятся надъ замкомъ и вдаль равнодушно идутъ...

* * *

Кто въ замкѣ томится?.. Кто плачетъ тамъ въ камен-
ной клѣтѣ?
О чемъ умоляетъ онъ волны и мглу облаковъ—
Не въ мочь разглядѣть мнѣ сквозь тучи столѣтій,
Не въ мочь мнѣ слышать сквозь шумныя волны
вѣковъ...

* * *

Но сердцемъ я чую, что духа и мысли неволя
Его тяготитъ, какъ меня, непосильнымъ ярмомъ...
Нась общая доля—земная тяжелая доля—
Въ цѣпи необъятной связала единымъ звеномъ...

* * *

Намъ грустно, что къ прошлому нѣту возврата,
Что нѣту намъ воли подняться до тайнъ міровыхъ...
Въ томъ замкѣ далекомъ усталого грустнаго брата
Почуялъ я сердцемъ сквозь тучи столѣтій нѣмыхъ...

Георгій Арнаговъ.

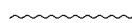



Ихъ Величества Государь Императоръ и Государыня Императрица Александра Феодоровна съ Августѣйшими Дѣтьми.

(По поводу счастливаго избавленія отъ готовившагося покушенія на Особу Его Императорскаго Величества).

По фот. Буассона и Эдлеръ авт. «Нивы».

Мировое равновѣсіе.

(Политическое обозрѣніе).

Дипломаты прошлыхъ поколѣній заботились о сохраненіи «европейскаго равновѣсія» и въ обыкновенное время справлялись съ своею задачею довольно удачно, пока не рождался на свѣтъ какой-нибудь Наполеонъ, Бисмаркъ или Гарибальди и не перевертывали мощнымъ порывомъ своего генія вверхъ дномъ всѣ построения канцелярской дипломатіи. Задачи современныхъ дипломатовъ несравненно обширнѣе, такъ какъ имъ приходится считаться уже не съ одною Европой, но и съ домогательствами Америки, и съ возрастающими силами Японіи, и съ пробужденіемъ Азии, и вообще охватывать хозяйственнымъ взоромъ чуть не всѣ пять частей свѣта сразу. За послѣднія 10—15 лѣтъ область дипломатическихъ расчетовъ сразу усложнилась неожиданнымъ выступленіемъ въ качествѣ великихъ державъ Соединенныхъ Штатовъ, отрешившихся отъ скромной «доктрины Монро», и Японіи, успѣвшей вырасти въ первоклассную военную имперію. Каждая изъ нихъ предъявляетъ къ европейскому дипломатическому ареопагу свои требованія и вынуждаетъ его поневолѣ считаться съ ихъ желаніями. По примѣру Японіи на путь культурно-техническихъ и преимущественно военныхъ преобразованій вступаетъ и мощный даже въ своемъ старческомъ расслабленіи Китай. Повидимому, органически-чужда политики только одна часть свѣта—Австралія, превратившаяся въ независимую англійскую колонію, мирно развивающую у метрополіса за пазугой свои демократическія учрежденія, но и та уже начинаетъ постепенно обособляться отъ могущественной покровительницы въ своихъ политическихъ интересахъ, напр., по вопросу о допущеніи желтой иммиграціи, и понекому приходится къ сознанию необходимости завести свои собственные броненосцы. Къ какимъ результатамъ поведетъ дальнѣйшій ростъ этого обособленія въ будущемъ—трудно предвидѣть. Африкѣ послѣ бурской войны грозитъ та же участь—т. е. полное вымирание аборигеновъ и превращенія въ англійскую колонію путемъ постепеннаго сліянія Натала, Трансваала, Судана и Египта въ одно могучее владѣніе, которое сумѣетъ справиться съ болѣе слабыми сосѣдями; но серьезными препятствіями на этомъ пути представляются, съ одной стороны, уже до нѣкоторой степени окрѣпшія колоніи другихъ европейскихъ государствъ, какъ, напр., Алжиръ, Камерунъ и пр., а съ другой—сплоченныя ученіемъ Ислама болѣе культурныя народности африканскаго сѣвера. Бисмаркъ проводилъ, что черный материкъ окажется могилою британскаго могущества. Быть-можетъ, въ этомъ пророчествѣ есть немало преувеличенія, но несомнѣнно одно, что превращеніе Африки въ англійскую колонію встрѣтитъ неисчислимо большую сумму препятствій, чѣмъ завоеваніе Австраліи и Новой Зеландіи. Пробуждающійся национализмъ египтянъ, энергичная самооборона десяти милліоновъ абиссинцевъ, начавшаяся революція въ Марокко, направленная противъ слишкомъ уступчиваго на европейскія требованія султана,—все это показываетъ, что даже и здѣсь европейская дипломатія встрѣтитъ немало всякихъ хлопотъ, огорченій и затрудненій.

Разумѣется, съ мелкими государствами она не будетъ очень перебарывать: для успокоенія марокканцевъ она пошлетъ нѣсколько союзническихъ броненосцевъ, но съ Японіей и Китаемъ такія мѣры уже не годятся. Приходится волей-неволей придумывать способы гармоническаго «согласованія интересовъ» и примирять непримиримое, вопреки извѣстному афоризму Козьмы Пруткова. На этомъ пути европейская дипломатія поистинѣ творитъ чудеса. Верхомъ дипломатическаго искусства представляется сѣтъ союзовъ, сплетенная недремлющими англійскими дипломатами. Сначала англо-японскій союзъ вызывалъ нареканія всего міра, рассматривался во всей Европѣ и въ собственныхъ колоніяхъ Англій, какъ измѣна бѣлой расѣ. Послѣдовавшее сближеніе Англій съ Франціей заставило французскихъ публицистовъ нѣсколько ослабить тонъ расовой нетерпимости, а заключеніе франко-японскаго договора съ взаимной гарантіей владѣній, повидимому, уже окончательно освободило континентальное общественное мнѣніе отъ расовыхъ предрасудковъ. Путемъ договоровъ съ Англій, Россіей и Франціей, Японія вошла въ семью великихъ европейскихъ державъ, а сѣтъ этихъ взаимно-перекрещивающихся соглашеній: англо-русскаго, русско-французскаго, русско-японскаго, японско-французскаго, англо-японскаго и французско-англійскаго—создаетъ уже совершенно новую группировку державъ, соединенныхъ между собою на началахъ круговой поруки. Она кладетъ основы всемірнаго политическаго равновѣсія, даетъ возможность европейскимъ дипломатамъ опочить на лаврахъ и спать спокойнымъ сномъ въ сладкой увѣренности, что интересы ихъ державъ вполне гарантированы подписанными договорами. Франція можетъ радоваться, что огнѣмъ ея индо-китайскимъ владѣніямъ, наводненнымъ японскими шпіонами и агитаторами, ничто не угрожаетъ; Россія можетъ махнуть рукою на вооруженіе Владивостока. Поскольку движеніе мировыхъ силъ можетъ быть связано бумажнымъ актомъ, европейцамъ нечего бояться будущаго. Но такъва ли дѣйствительно власть бумаги надъ жизнью?—вотъ въ чемъ вопросъ. Въдъ рядомъ съ дипломатическими стараніями идетъ дальнѣйшее развитіе политическихъ силъ, совершается грандіозная вулканическая работа, подготовляющая, быть-можетъ, новыя мировыя катастрофы. Не похожи ли всѣ наши дипломатическіе договоры на сѣтъ паутины, закрывающую жерло временно бездѣйствующаго вулкана? Самое установленіе status quo на Дальнемъ Востокѣ не-

обходимо Японіи главнымъ образомъ для упроченія своего положенія въ Корей и Манчжуріи, для претворенія новыхъ владѣній въ японскія провинціи. Даже побѣдоносная война истощаетъ силы націи и требуетъ извѣстнаго срока для восстановленія надорванныхъ силъ. Чтобы гарантировать себѣ этотъ отдыхъ, Японія временно отказывается и отъ мечтаний относительно Индо-Китаи и отъ немедленнаго захвата Филиппинъ, хотя несомнѣнно противостоять ей захватать не были бы сейчасъ въ силахъ ни Франція ни Америка. Мечтая о мировой гегемоніи желтой расы, она усиленно работаетъ надъ организациею военныхъ силъ своего будущаго союзника—Китаи. Несмотря на ея союзы съ бѣлыми, вся ея политика направлена на пробужденіе національнаго патриотизма цвѣтныхъ. Уже и теперь японскія побѣды подняли духъ націоналистовъ Индіи, Египта и Марокко. Индійское движеніе показалось англичанамъ настолько опаснымъ, что послѣ первыхъ признаковъ народнаго волненія мѣстная администрація послѣдила мобилизовать войска. Свѣдѣнія, проникающія въ европейскую печать изъ этого далекаго міра, чрезвычайно скудны, но все-таки необычайно быстрое развитіе беспорядковъ въ Лагорѣ, сила анти-англійскаго движенія въ Бенгаліи и гигантскій ростъ націоналистической пропаганды въ предѣлахъ имперіи, который не прекратить ни массовыми высылками ни арестами,—все это ясно говоритъ, что царство англичанъ въ Азіи становится непрочнымъ, и что культурное пробужденіе Азіи грозитъ рано или поздно неотвратимымъ крушеніемъ всякаго иноземнаго владычества. Несомнѣнно, англійскіе дипломаты—самые энергичные и дѣятельные въ мірѣ, но и они безсильны бороться съ стихійными силами жизни, безсильны предугадать естественное развитіе событій: вырывъ на Востокѣ водъчю яму для Россіи, они незамѣтно для себя подрубали и корни англійскаго преобладанія въ Азіи.

Мостъ Жизни. (Рис. на стр. 333).

Мостъ Жизни—красивая и яркая аллегорія. Всѣ мы проходимъ по высокому мосту надъ таинственной бездною... Начиная нашъ путь, мы поднимаемся на вершину этого моста, а потомъ опять спускаемся внизъ: удача, радость, счастье быстро приводятъ насъ на самый верхъ. Но иногда путь бываетъ дологъ и труденъ, и мы спускаемся назадъ уже на костыляхъ.

Картина М. Вауэрфейнда изображаетъ этотъ аллегорическій мостъ въ импрессионистскихъ, рѣзко подчеркнутыхъ образахъ. Художникъ какъ бы намѣренно устраняетъ изъ картины реальныя образы для того, чтобы аллегорическій образъ выступалъ яснѣе и ярче изъ-за смутной, налѣренно-небрежной манеры.

Саламбо. (Рис. на стр. 336).

Картина К. Рихтера является иллюстраціей къ знаменитому роману Густава Флобера, «Саламбо».

Саламбо—дочь карагенскаго полководца Гамилькара,—странное, проникнутое религіознымъ экстазомъ существо. Это молодая дѣвушка, живущая почти въ полной изолированности отъ міра, среди постоянныхъ молений и созерцаній богини Таниты, этой карагенской Венеры, являющейся міру въ образѣ царицы ночи Луны.

Романъ Флобера, при всей изысканности сюжета, привлекаетъ вниманіе читателя великолѣпно-скомпонованными картинами древне-карагенской жизни. Во всѣхъ изображеніяхъ, во всѣхъ деталяхъ романа чувствуется рука великаго художника и рѣдкаго колориста. Читатель сразу переносится въ этотъ далекій отъ насъ своеобразный міръ, исполненный яркихъ красокъ, роскоши, физическихъ наслажденій и неслыханныхъ злодѣйствъ.

Воспроизводимая здѣсь картина изображаетъ появленіе Саламбо въ шатрѣ полководца Мато. Саламбо явилась къ нему съ тѣмъ, чтобы взять обратно священное покрывало богини Таниты, которое было похищено изъ ея храма.

Здѣсь же она встрѣтилась со старымъ карагенскимъ военачальникомъ Гискономъ, который былъ взятъ въ плѣнъ и съ перебитыми голеними изнывалъ въ ямѣ около шатра.

«Пологъ шатра приподнялся, и появилось какое-то безобразное существо. Чудовище подползло къ ея ногамъ, и Саламбо узнала Гискона».

Этотъ моментъ и изображенъ художникомъ.

Робеспьеръ, Дантонъ и Маратъ.

(Рис. на стр. 340).

Знаменитый триумвиратъ Робеспьера, Дантона и Марата представлялъ собою нѣчто совершенно своеобразное и неслыханное въ исторіи человечества. Только такая эпоха, какъ великая французская революція, съ ея необыкновенными случайностями и удивительными событіями, могла породить столь странное сочетаніе этихъ трехъ, совершенно противоположныхъ и даже враждебныхъ другъ другу людей. Только одно соединило ихъ: ярая вражда къ старому режиму и къ представителямъ старой аристократіи.

Робеспьеръ съ его мрачными взглядами и замкнутымъ суровымъ характеромъ такъ же мало подходилъ къ рослому сангвинику Дантону, какъ этотъ послѣдній къ «чудовищу» Марату, кровожадность котораго проявлялась такими ужасными дѣяніями, что даже тогдашнее, привыкшее къ крови общество возмущалось его безудержной анархической дѣятельностью, его дикою кровавою борьбою «во имя народа» съ самимъ же, въ сущности, народомъ, въ лицѣ его



Женщины-депутатки финляндского сейма.

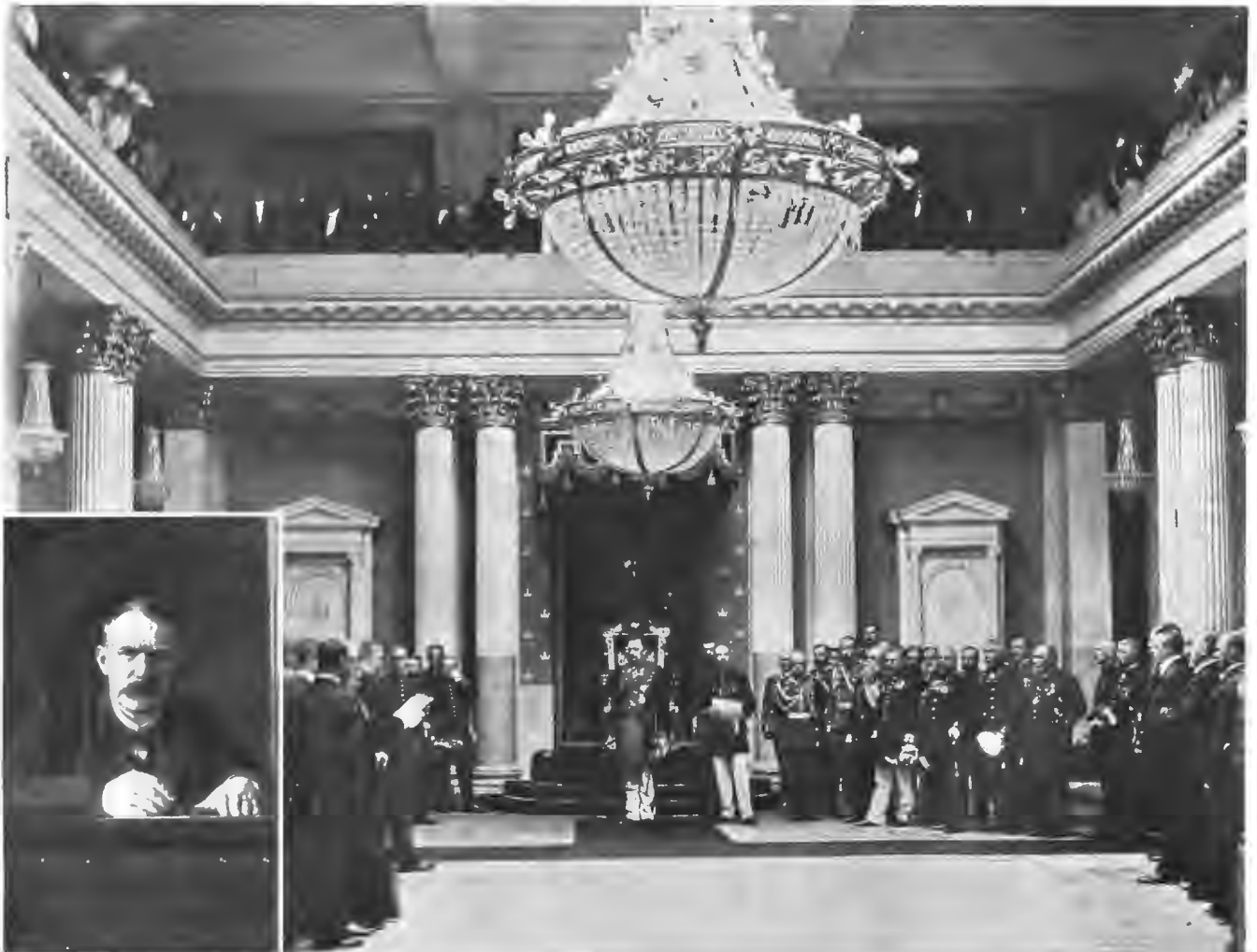

Президент сейма — тальманъ Свинхувутъ отвѣчаетъ на тронную рѣчь, прочитанную финляндскимъ генераль-губернаторомъ статсъ-секретаремъ Н. Н. Герардомъ.

Торжественное открытіе финляндскаго сейма въ Гельсингфорсѣ. По фот. А. Дранкова, авт. «Нивы».

представителей. Его требование «двухсотъ семидесяти тысячъ головъ» поражадо даже послѣ знаменитыхъ сентябрьскихъ избиеній.

И тѣмъ не менѣ эти трое людей соединились всѣ вмѣстѣ у кормила власти. И страннымъ кажется намъ теперь, что они, дѣйствуя якобы во имя свободы и во имя народа, въ сущности являлись самыми жестокими тиранами народа. И тиранія никогда не бываетъ прочна: Маратъ вскорѣ палъ отъ руки Шарлотты Кордэ, а Дантовъ погибъ на эшафотѣ, и такъ ничтожна была соединявшая этихъ людей механическая связь, что Робеспьеръ, который могъ спасти Дантона, пальцемъ не пошевелилъ для его спасенія. Мало того, увидѣвъ голову казненнаго Дантона, онъ потиралъ отъ удовольствія руки.

И при всемъ томъ всѣ трое были выдающіеся люди, обладавшіе исключительнымъ талантомъ, умомъ, энергіей. Яркій примѣръ того, какъ губить людей слѣпая фанатическая приверженность къ той или другой идеѣ и насильственное прямолинейное водвореніе ея въ жизнь, не считаясь съ условіями реальной жизни.

Эффектная картина А. Лудэ изображаетъ одно изъ частныхъ совѣщаній тріумвирата. Художнику удалось ярко отбѣнить типы всѣхъ трехъ тріумвировъ—и мрачнаго Робеспьера, и жизнерадостнаго Дантона, и неистоваго анархиста Марата.

Р. Р. Келеръ. (Портр. на этой стр.)

12 апрѣля с. г. въ Берлинѣ скончался одинъ изъ очень крупныхъ современныхъ дѣятелей на поприщѣ русской промышленности и торговли, Романъ Романовичъ Келеръ.

Въ Америкѣ, какъ мы знаемъ, бываютъ такъ-называемые «промышленные короли»: желѣзнодорожный король, сахарный король, стальной король и т. п. дѣятели, особенно преуспѣвшіе въ какой-либо области промышленности. Примѣнія этотъ терминъ къ покойному Р. Р. Келеру, можно назвать его «королемъ русской фармацевтики». Работая въ этой области съ юныхъ лѣтъ, онъ высоко поднялъ и развилъ въ Россіи производство аптекарскихъ товаровъ и торговлю ими.

Биографическія данныя покойнаго не лишены поучительности.

Изъ нихъ ясно видно, какою желѣзной волей и энергіей обладалъ этотъ замѣчательный чело-вѣкъ.

Р. Р. Келеру, видимо, было на роду написано занять фармацевтикой. Сынъ виднаго юриста и общественного дѣятеля (отецъ его занималъ должность председателя уголовного суда въ Ревелѣ), онъ могъ бы пойти по отцовской дорогѣ, поступивъ въ университетъ, потомъ на службу. Но, еще будучи гимназистомъ, Р. Р. Келеръ пошелъ по совершенно необычной дорогѣ и... поступилъ ученикомъ въ мѣстную аптеку.

Это было безумный, по мнѣнію окружающихъ его людей, поступокъ. Вмѣсто гимназіи, вмѣсто университета—въ аптеку! И аптека дала все: извѣстность, почетъ, удовлетвореніе отъ сознанія полезности своего дѣла и наконецъ богатство...

Но все это пришло не сразу.

Изъ ревельской аптеки Р. Р. Келеръ перекочевалъ въ Москву. Отказавшись въ пользу сестры отъ наслѣдства, Р. Р. Келеръ съ жалкими грошами въ карманѣ поѣхалъ по только-что построенной желѣзной дорогѣ изъ Петербурга въ Москву, и когда вышелъ на перронъ московскаго вокзала, то изъ всѣхъ его капиталовъ у него оставалось только 40 копеекъ.

Не смущаясь этимъ, Р. Р. Келеръ направился прямо въ извѣстную въ то время Никольскую аптеку и тамъ, со свойственной ему прямоотой и откровенностью, заявилъ владѣльцу ея, К. И. Феррейну, что желаетъ имѣть мѣсто. Вѣроятно, въ тонѣ молодого

человѣка было нѣчто внушавшее симпатію, потому что Феррейнъ не нашелъ возможнымъ отказать ему въ просьбѣ и, несмотря на отсутствіе вакансій, принялъ его въ аптеку.

Въ Никольской аптекѣ Р. Р. Келеръ прослужилъ нѣсколько лѣтъ и добился очень хорошаго положенія, но ему хотѣлось болѣе широкой дѣятельности. Онъ перешелъ на службу къ дрогисту Пену, а затѣмъ въ 1862 году открылъ свое собственное дѣло.

Р. Р. Келеръ ввелъ впервые въ Россію торговлю аптекарскими товарами по типу нынѣ существующихъ аптекарскихъ магазиновъ и основалъ первую въ Россіи фабрику лекарственныхъ и техномическихъ препаратовъ.

Но крупныя успѣхи никогда не проко-дятся даромъ. Покойный подвергся нападкамъ со стороны своихъ завистниковъ и враговъ, и послѣднимъ удалось сдѣлать одно очень скверное дѣло: на Р. Р. Келера донесли, что якобы онъ незаконно торгуетъ ядовитыми и общепасными средствами. И вотъ, на основаніи положенія объ усиленной охранѣ, въ 1882 году были опечатаны и фабрика и магазинъ, и все огромное дѣло было остановлено болѣе чѣмъ на годъ.

Дѣло понесло жестокаго потери. Но Р. Р. Келеръ былъ не изъ тѣхъ, которые погибаютъ при первомъ натискѣ. Благодаря своей энергіи, онъ сумѣлъ добиться раскрытія подстроенной противъ него интриги и получилъ право вновь работать и торговать.

Р. Р. Келеръ создалъ себѣ много враговъ главнымъ образомъ потому, что онъ яростно возставалъ противъ монополизациі аптечнаго промысла и противъ привилегированнаго положенія аптекъ.

Р. Р. Келеръ былъ не чуждъ и публицистической дѣятельности. Свои взгляды и идеи онъ защищалъ въ цѣломъ рядѣ статей и брошюръ («Аптечная монополія», «На-логъ на больныхъ», «Лѣкарственный голодъ», «Подъ сѣнью предписаній и циркуляровъ» и т. п.).

За свои заслуги на поприщѣ торговли и промышленности Р. Р. Келеръ получилъ цѣлый рядъ орденовъ и званіе мануфактур-совѣтника.

Р. Р. Келеръ скончался въ преклонномъвозрастѣ—около 70 лѣтъ отъ роду. Тѣло покойнаго было привезено въ Москву, и тамъ 21 апрѣля

состоялось торжественное погребеніе его на Ваганьковскомъ кладбищѣ.

Г. Л. Конь.

(Портр. на этой стр.)

Съ окончаніемъ пѣтлѣшняго учебнаго года закончилось 30-ти лѣтіе педагогической дѣятельности одного изъ старѣйшихъ петербургскихъ педагоговъ, Гурія Любимовича Кона.

Въ настоящее время Г. Л. Конь состоитъ заслуженнымъ преподавателемъ X петербургской гимназіи и Екатеринбургской женской гимназіи по предмету русскаго языка и словесности.

Родился онъ въ 1852 году. Образо-

ваніе получилъ въ V петербургской гимназіи и въ петербургскомъ университетѣ по историко-филологическому факультету. По окончаніи университетскаго курса съ ученою степенью кандидата, юбиляръ былъ назначенъ 11 августа 1877 года учителемъ русскаго языка и словесности въ псковскую губернскую гимназію, гдѣ и прослужилъ до 1883 года. А затѣмъ онъ былъ переведенъ на такую же должность въ десятую петербургскую гимназію, и тамъ съ той поры уже оставался до самаго послѣдняго времени.

Г. Л. Конь состоитъ, кромѣ того, еще и преподавателемъ русскаго языка и словесности въ приютѣ Принца Ольденбургскаго, куда былъ назначенъ въ 1889 году, а также преподаетъ въ Екатеринбургской женской гимназіи и въ женской гимназіи В. Н. Хитрово.

А съ 1890 по 1905 годъ Г. Л. Конь преподавалъ, сверхъ того, и въ Николаевскомъ кавалерійскомъ училищѣ.



Вновь выбранный директоръ Лѣснаго Института въ С.-Петербургѣ, проф. И. И. Орловъ.
По фот. авт. «Нивы».



Р. Р. Келеръ (1837—1907).
По фот. авт. «Нивы».



Г. Л. Конь. По поводу 30-лѣтія педагогической дѣятельности. По фот. авт. «Нивы».

Въ Государственной Думѣ.

Засѣданіе 10 мая было посвящено разсмотрѣнію думскаго наказа и совершенно неожиданно завершилось новымъ знаменательнымъ выступленіемъ П. А. Столыпина: премьеръ-министръ въ очень обширной рѣчи изложилъ предъ Думою программу правительства по аграрному вопросу.

Засѣданіе началось съ замѣчанія депутата Крушенскаго о томъ, что желательно было бы огласить заявленіе фракціи правыхъ по поводу удаленія гг. Пуришкевича, Созоновича и Келеповскаго—заявленія, поданныя президіуму 7 мая.

Предсѣдатель объяснилъ, что заявленія эти, какъ заключающія въ себѣ критику постановленія Думы и дѣйствій Предсѣдателя, ни оглашенію ни обсужденію не подлежатъ.

Послѣ этого Дума приступила къ обсужденію наказа. Особенныхъ инцидентовъ это обсужденіе не вызвало. Кое-какія пренія вызвали вопросъ о томъ, слѣдуетъ ли разрѣшить чтеніе написанныхъ заранее рѣчей? Нѣкоторые изъ крестьянъ-депутатовъ сильно настаивали на включеніи въ наказъ этого разрѣшенія. Такъ, депутатъ Мельникъ просилъ внести въ наказъ слова: «Въ крайнемъ случаѣ крестьянамъ разрѣшается читать рѣчи». На практикѣ, какъ мы знаемъ, такіе прецеденты, дѣйствительно, бывали. Дума однако отклонила эти предложенія и установила какъ непреложный принципъ, что прочтеніе рѣчей ни въ какомъ случаѣ не разрѣшается.

Послѣ принятія Думою наказа, на трибуну взомель П. А. Столыпинъ и произнесъ слѣдующее:

«Господа члены Государственной Думы, прислушиваясь къ преніямъ по земельному вопросу и знакомясь съ ними изъ стенографическихъ отчетовъ, я пришелъ къ убѣжденію, что необходимо нынѣ же, до окончанія преній, сдѣлать заявленіе какъ по возбуждавшемуся тутъ вопросу, такъ и о предположеніяхъ самого правительства.

«Я, господа, не думаю представлять вамъ полной аграрной программы правительства: это предполагается сдѣлать подлежащимъ компетенціямъ вѣдомствъ въ аграрной комиссіи. Сегодня я только узналъ, что въ аграрной комиссіи, въ которую не приглашаются члены правительства и не выступаютъ даже тѣ данныя и матеріалы, которыми правительство располагаетъ, принимаются принципиальные рѣшенія. Тѣмъ болѣе я считаю необходимымъ высказаться только въ предѣлахъ тѣхъ вопросовъ, которые тутъ подымались и обсуждались. Я нехожу изъ того положенія, что всѣ лица, заинтересованныя въ этомъ дѣлѣ, самымъ искреннимъ образомъ, желаютъ его разрѣшенія. Я думаю, что крестьяне не могутъ не желать разрѣшенія того вопроса, который для нихъ является самымъ близкимъ и самымъ болѣзненнымъ; я думаю, что и землевладѣльцы не могутъ не желать имѣть своими соседями людей спокойныхъ и довольныхъ, вмѣсто голодающихъ и погромщиковъ; я думаю, что и всѣ русскіе люди, жаждущіе успокоенія своей страны, желаютъ скорѣйшаго разрѣшенія того вопроса, который несомнѣнно, хотя бы отчасти, питаетъ смуту.

«Я поэтому обоюдъ всѣ тѣ оскорбленія и обвиненія, которыя раздавались здѣсь противъ правительства. Я не буду останавливаться и на тѣхъ нападкахъ, которыя имѣли характеръ агитационнаго напора на власть; я не буду останавливаться и на провозглашавшихся здѣсь началахъ классовой борьбы со стороны бывшихъ крѣпостныхъ крестьянъ къ дворянамъ,— я постараюсь встать на чисто-государственную точку зрѣнія, постараюсь отнестись совершенно безпристрастно, даже болѣе того, безпристрастно къ данному вопросу. Постараюсь выкинуть въ существо высказывавшихся мнѣнія, памятуя, что мнѣнія, несогласныя со взглядами правительства, не могутъ почтаться послѣднимъ за кривою. Правительству тѣмъ болѣе, мнѣ кажется, подобаетъ высказываться въ общихъ чертахъ, что изъ бывшихъ здѣсь преній, изъ бывшего предварительнаго обсужденія вопроса ясно, какъ мало шансовъ сблизить различныя точки зрѣнія, какъ мало шансовъ дать аграрной комиссіи опредѣленныя заданія, очерченный строгими рамками наказъ.

«Переходя къ предположеніямъ разныхъ партій, я, прежде всего, долженъ остановиться на предложеніи партій лѣвыхъ, ораторами которыхъ выступили здѣсь прежде всего гг. Караваевъ, Церетелли, Волкъ-Карачевскій и другіе. Я не буду оспаривать тѣхъ весьма спорныхъ, по мнѣ, цифръ, которыя здѣсь представлялись ими. Я охотно соглашусь и съ нарисованной ими картинной оскуднѣнія земледѣльческаго Россіи. Встрѣженное этимъ, правительство уже начало принимать рядъ мѣръ для полнѣянія земледѣльческаго класса. Я долженъ указать только на то, что тотъ способъ, который здѣсь предложенъ, тотъ путь, который здѣсь намѣченъ, поведетъ къ полному перевороту во всѣхъ существующихъ гражданскихъ правоотношеніяхъ; онъ ведетъ къ тому, что подчиняетъ интересамъ одного, хотя и многочисленнаго, класса интересы всѣхъ другихъ слоевъ населенія. Онъ ведетъ, господа, къ социальной революціи. Это сознается, мнѣ кажется, и тѣми ораторами, которые тутъ говорили. Одинъ изъ нихъ приглашалъ государственную власть вознестись въ этомъ случаѣ надъ правомъ и заявлялъ, что вся задача настоящаго момента заключается именно въ томъ, чтобы разрушить государственность съ ея помѣщичьей бюрократической основой и на развалинахъ государственности создать государственность современную на новыхъ культурныхъ началахъ. Согласно этому ученію, государственная необходимость должна вознестись надъ правомъ не для того, чтобы вернуть государственность на путь права, а для того, чтобы уничтожить въ самомъ корнѣ именно существующую государственность, существующій въ настоящее время государственный строй. Словомъ, признаніе націонализціи земли, при условіи вознагражденія за отчуждаемую землю или безъ него, поведетъ къ такому социальному перевороту, къ такому переиначенію всѣхъ цѣнностей, къ такому измѣненію всѣхъ социальныхъ, правовыхъ и гражданскихъ отношеній, какого еще не видѣла исторія. Но это, конечно, не доводъ противъ предложенія лѣвыхъ партій, если это предложеніе будетъ признано спасительнымъ. Предположимъ же на время, что государство признаетъ это за благо, что оно перешагнетъ черезъ разореніе цѣлаго, какъ бы тамъ ни говорили, многочисленнаго образованнаго класса земледѣльцевъ, что оно примирится съ разрушеніемъ рѣдкихъ культурныхъ очаговъ на мѣстахъ, что же изъ этого выйдетъ? Что, былъ бы, по крайней мѣрѣ, этимъ способомъ разрѣшенъ, хотя бы съ матеріальной стороны, земельный вопросъ? Дать бы или нѣтъ возможность устроить крестьянъ у себя на мѣстахъ?

«На это отвѣтъ могутъ дать цифры, а цифры, господа, таковы: если бы не только частновладѣльческому, но даже всю землю безъ малѣйшаго исключенія, даже землю, находящуюся въ настоящее время подъ городами, отдалъ въ распоряженіе крестьянъ, владѣвшихъ нынѣ надѣльною землею, то въ то время, какъ въ Вологодской губерніи пришлось бы всего вмѣстѣ, съ имѣющимися нынѣ, по 147 дес. на дворъ, въ Олонцкой по 185 дес., въ Архангельской даже по 1.009 дес., въ 14 губерніяхъ не достало бы и по 15 дес., а въ Полтавской пришлось бы лишь по 9 дес., въ Подольской всего по 8 дес. Это объясняется крайне неравномернымъ распределеніемъ по губерніямъ не только казенныхъ и удѣльныхъ земель, но и частновладѣльческихъ. Четвертая часть частновладѣльческихъ земель находится въ тѣхъ губерніяхъ, которыя имѣютъ надѣль свыше 15 дес. на дворъ, и лишь седьмая часть частновладѣльческихъ земель расположена въ 10 губерніяхъ съ наименьшимъ надѣломъ, т. е. по 7 дес. на одинъ дворъ. При этомъ принимается въ расчетъ вся земля всѣхъ владѣльцевъ, т. е. не только 107.000 дворянъ, но и 490.000 крестьянъ, купи-

вшихъ себѣ землю, и 8.500 мѣщанъ,—а эти два послѣдніе разряда владѣютъ до 17.000.000 дес. Изъ этого слѣдуетъ, что поголовное раздѣленіе всѣхъ земель едва ли можетъ удовлетворить земельную нужду на мѣстахъ; придется прибѣгнуть къ тому же средству, которое предлагаетъ правительство, т. е. къ переселенію; придется отказаться отъ мысли надѣлать землей весь трудовой народъ и не выдѣлять изъ него извѣстную часть населенія въ другія области труда. Это подтверждается и другими цифрами, подтверждается изъ цифръ прироста населенія за десятилѣтній періодъ, въ 50 губерніяхъ Европейской Россіи. Россія, господа, не вымираетъ; приростъ ея населенія превосходитъ приростъ всѣхъ остальныхъ государствъ всего міра, достигая на 1.000 человекъ 15,1 въ годъ. Такимъ образомъ это даетъ на одну Европейскую Россію всего на 50 губерній 1.625.000 душъ естественнаго прироста въ годъ или, считая семью въ пять человекъ, 341.000 семей. Такъ что, для удовлетворенія земель одного только прирастающаго населенія, считая по 10 дес. на одинъ дворъ, потребно было бы ежегодно 3/4 милліона десятинъ.

«Изъ этого ясно, господа, что путемъ отчужденія, раздѣленія частновладѣльческихъ земель, земельный вопросъ не разрѣшается. Это равносильно наложенію пластыря на засоренную рану. Но, кромѣ упомянутыхъ матеріальныхъ результатовъ, что дать этотъ способъ странъ, что дать отъ сѣ нравственной стороны? Та картина, которая наблюдается теперь въ нашихъ сельскихъ обществахъ, та необходимость подчиняться всѣмъ одному способу веденія хозяйства, необходимость постояннаго переѣзда, невозможность для хозяина съ инициативой примѣнить къ временно находящейся въ его пользованіи землѣ свою склонность къ опредѣленной отрасли хозяйства, все это распространяется на всю Россію. Все и всѣ были бы сравнены, земля стала бы общей, какъ вода и воздухъ. Но къ водѣ и къ воздуху не прикасается рука человѣческая, не улучшаетъ ихъ рабочей трудъ; иначе на улучшеніе воздуха и воду несомнѣнно наложена была бы плата, на нихъ установлено было бы право собственности. Я полагаю, что земля, которая распредѣлилась бы между гражданами, отчуждалась бы у однихъ и предоставлялась бы другимъ мѣстнымъ социаль-демократическимъ присутственнымъ мѣстамъ, что эта земля получила бы скоро тѣ же свойства, какъ и вода и воздухъ. Ею бы стали пользоваться, но улучшать ее, прилагать къ ней свой трудъ съ тѣмъ, чтобы результаты этого труда перешли къ другому лицу—этого никто не сталъ бы дѣлать. Вообще стимулъ къ труду, та пружина, которая заставляетъ людей трудиться, была бы сломлена. Каждый гражданинъ, а между ними всегда были и будутъ туземцы—будетъ знать, что онъ имѣетъ право заявить о желаніи получить землю, приложить свой трудъ къ землѣ, затѣмъ, когда занятіе это ему надоесть, бросить ее и пойти опять бродить по бѣду свѣту. Все будетъ сравнено, но приравнять всѣхъ можно только къ низшему уровню. Нельзя человека лѣниваго приравнять къ трудолюбивому, нельзя человека тупоумнаго приравнять къ трудоспособному.

«Вслѣдствіе этого культурный уровень страны понизится. Добрый хозяинъ, хозяйникъ-изобрѣтатель, самую силу вещей будетъ лишены возможности приложить свои знанія къ землѣ. Надо думать, что при такихъ условіяхъ совершился бы новый переворотъ, и человекъ даровитый, сильный, способный, силою возстановилъ бы свое право на собственность, на результаты своихъ трудовъ. Вѣдь, господа, собственность имѣла всегда своимъ основаніемъ силу, за которую стояло и нравственно право. Вѣдь и раздача земли при Екатеринѣ Великой оправдывалась необходимостью заселенія незаселенныхъ громаднѣхъ пространствъ. (Голосъ изъ центра: «Ого!») И тутъ была государственная мысль. Точно такъ же право способнаго, право даровитаго создало и право собственности на Западѣ. Неужели же намъ возобновлять этотъ опытъ и переживать новое возроданіе права собственности на уравниваемыхъ и разоренныхъ поляхъ Россіи? А эта перекрестная и уравнивая Россія—что, стала ли бы она и болѣе могущественной и богатой? Вѣдь богатство народовъ создается и могущество страны. Путемъ же переѣденія всей земли государству въ своемъ цѣломъ не прибрѣтаетъ ни одного лишняго колоса хлѣба. Уничтожены, конечно, будутъ культурныя хозяйства. Времено будутъ увеличены крестьянскіе надѣлы, но при ростѣ населенія они скоро обратятся въ пыль, и эта распыленная земля будетъ высалать въ города массы общающаго пролетаріата. Но положимъ, что эта картина не върипа, что краски тутъ сгущены, кто же однако будетъ возражать противъ того, что такое потрясеніе, такой громаднѣхъ социальный переворотъ не ограничится, можетъ-быть, на самой цѣлости Россіи. Вѣдь тутъ, господа, предлагаютъ разрушеніе существующей государственности, предлагаютъ намъ среди другихъ сильныхъ и крѣпкихъ народовъ превратить Россію въ развалины для того, чтобы на этихъ развалинахъ строить новое, невѣдомое намъ отечество. Я думаю, что на второмъ тысячелѣтніи своей жизни Россія не развалится. Я думаю, что она обновится, улучшитъ свой укладъ, пойдетъ впередъ, но путемъ разложженія не пойдетъ, потому что, гдѣ разложженіе, тамъ смерть.

«Теперь обратимся, господа, къ другому предложенію намъ проекту партіи народной свободы. Проектъ этотъ не обнимаетъ задачу въ такомъ большомъ объемѣ, какъ предыдущій проектъ, и задается увеличеніемъ пространства крестьянскаго земледѣльства. Проектъ этотъ даже отрицаетъ, не признаетъ и не создаетъ ни за кѣмъ права на землю. Однако я долженъ сказать, что въ этомъ проектѣ для меня не все понятно, и онъ представляется мнѣ во многомъ противорѣчивымъ. Докладчикъ этой партіи въ своей рѣчи отнесся очень критически къ началамъ націонализціи земли. Я полагаю, что онъ логически долженъ поэтому придти къ противоположному, къ признанію принципа собственности, отчасти это и было сдѣлано. Онъ признаетъ за крестьянами право неизмѣннаго постояннаго пользованія землей, но, вмѣстѣ съ тѣмъ, для расширенія его владѣній онъ признаетъ необходимымъ нарушить постоянное пользованіе его сосѣдей-земледѣльцевъ. Вмѣстѣ съ тѣмъ онъ гарантируетъ крестьянамъ ненарушимость ихъ владѣній въ будущемъ. Но разъ признанъ принципъ отчуждаемости, то кто же повѣритъ тому, что если понадобится со временемъ отчуждѣть земли крестьянъ, онъ не будетъ отчужденъ. И потому мнѣ кажется, что въ этомъ отношеніи проектъ лѣвыхъ партій гораздо болѣе искрененъ и правдивъ, признавая возможность перемѣны трудовыхъ нормъ, отяженіе излишка земли у домохозяевъ. Вообще, если признавать принципъ обязательнаго количественнаго отчужденія, то-естъ принципъ возможности отчужденія земли у того, у кого ее много, чтобы дать тому, у кого ее мало, надо знать, къ чему поведетъ это въ конечномъ выводѣ,—это приведетъ къ той же націонализціи земли. Вѣдь если теперь, въ 1907 году, у владѣльца, скажемъ, 3.000 десятинъ будетъ отнято 2.500 и за нимъ останутся 500 дес. культурныхъ, то вѣдь съ измѣненіемъ понятія о культурности и съ ростомъ населенія онъ, несомнѣнно, подвергается риску отнятія остальныхъ 500 десятинъ. Мнѣ кажется, что и крестьянинъ не пойметъ, почему онъ долженъ переселиться куда-то въ даль, въ виду этого только, что его сосѣдь не разоренъ, а имѣетъ, по нашимъ понятіямъ, культурное хозяйство. Почему онъ долженъ идти въ Сибирь и почему не можетъ быть направленъ,—по картинному выраженію одного изъ ораторовъ партіи народной свободы,—на сосѣднюю помѣщичью землю? Мнѣ кажется, ясно, что и по этому проекту право собственности на землю отнимается; она изымается изъ области купли и продажи. Никто не будетъ признавать свой трудъ къ землѣ, зная, что плоды его трудовъ могутъ быть черезъ нѣсколько лѣтъ отчуждены. Докладчикъ партіи прикидываетъ цѣну на отчужденную землю въ среднемъ по 80 руб. на десятину въ Европейской Россіи. Вѣдь это не можетъ поопираться на примѣненію своего труда къ землѣ, скажемъ, тѣхъ лицъ, которыя за землю годъ передъ тѣмъ заплатили по 200—300 руб. за десятину и вложили въ нее свое достоинство. Но между мыслями, предложенными докладчикомъ партіи народной свободы, есть и мысль, которая должна сосредоточить на себѣ самое серьезное вниманіе. Докладчикъ заявилъ, что надо предоставить самымъ крестьянамъ уравниваться такъ, какъ имъ удобно. Законъ не признаетъ учить крестьянъ и навязывать имъ какія-либо теоріи, хотя бы эти теоріи и признавались законодателями совершенно основательными и правильными. Пусть каждый устраивается по-своему, и только тогда мы дѣйствительно поможемъ населенію. Нельзя такого заявленія не приветствовать. И само правительство во всѣхъ своихъ стремленіяхъ указываетъ только на одно: нужно спясть тѣ оковы, которыя наложены на крестьянство, и дать ему возможность самому

избрать тот способ пользования землей, который наиболее его устраивает. Интересно еще в проект партии народной свободы другое провозглашаемое начало. Это начало государственной помощи. Предлагается отнести на расходы казны половину стоимости земли, приобретаемой крестьянами. Я к этому началу еще вернусь, а теперь укажу, что оно мне кажется несколько противоречивым провозглашаемому принципу принудительного отчуждения. Если признать принудительное отчуждение, то как же наряду с этим признать необходимость для всего населения, для всего государства, для всех классов населения прийти на помощь самой нуждающейся части населения? Почему наряду с этим необходимо с этой целью обездоложить 130.000 владельцев, и не только обездоложить, но и оторвать их от привычного и полезного для государства труда. Но, может-быть, господа, без этого обойтись нельзя?

Прежде, чем изложить вам в общих чертах виды правительства, я позволю себе остановиться еще на одном способе разрешения земельного вопроса, который засьть во многих головах. Этот способ, этот путь—это путь насилия. Вам всем известно, господа, насколько легко преслушивается пасть крестьянина-простолоудини къ всевозможным толкам, насколько легко онъ поддается толчку, особенно въ направлении разрешения своихъ земельныхъ вожделѣній аномальнымъ путемъ, путемъ, такъ сказать, насилию. За это уже платился несколько разъ нашъ сѣрый крестьянинъ. Я не могу не заявить, что въ настоящее время опасность новыхъ насилій, новыхъ бѣдъ въ деревнѣ возрастаетъ. Правительство должно учитывать два явления: съ одной стороны—несомнѣнное желаніе, потребность, стремленіе широкихъ круговъ общества поставить работу въ государствѣ на правильныхъ законныхъ началахъ и приступить къ правильному новому законодательству для улучшения жизни страны. Это стремленіе правительство не можетъ не приветствовать и обязано приложить всѣ силы для того, чтобы помочь ему; но наряду съ этимъ существуетъ и другое—существуетъ желаніе усилить броженіе въ странѣ, бросить въ населеніе сѣмена возбужденія смуты съ целью возбужденія недоверья къ правительству, съ тѣмъ, чтобы подорвать его авторитетъ, для того, чтобы соединить воедино всѣ враждебныя правительству силы. Въдѣ съ этой каведры, господа, была брошена фраза: „Мы пришли сюда не покупать землю, а ее взять“. (Голоса: „Вѣрно! Правильно!“). Отсюда, господа, распространились и письма въ провинцію, въ деревни, письма, которыя печатались въ провинціальныхъ газетахъ, почему я о нихъ и упоминаю, письма, вызывавшія и смущеніе и возмущеніе на мѣстахъ. Авторы этихъ писемъ привлекались къ отвѣтственности, но помните, господа, что дѣлалось въ понятіяхъ тѣхъ сельскихъ обывателей, которымъ предлагалось, въ виду якобы насилій, кровожадности и преступленій правительства, обратиться къ насилію и взять землю силой. Я не буду утруждать васъ, господа, ознакомленіемъ съ этими документами. Я скажу только, при наличности ихъ,—и я открываю это заявляю, такъ какъ русскій министр и не можетъ иначе говорить въ русской Государственной Думѣ,—можно предвидѣть и наличность новыхъ попытокъ пріобрѣтенія земли силой и насиліемъ. Я долженъ сказать, что въ настоящее время опасность эта еще далеко, но необходимо опредѣлить ту черту, за которой опасность эта, опасность успѣшнаго воздѣйствія на населеніе въ смыслѣ открытаго выступленія, становится дѣйствительно тревожной. Государство, конечно, переступить эту черту, этотъ предѣлъ не должно, иначе оно перестанетъ быть государствомъ и станетъ поособиномъ собственнаго своего разрушенія. Все, что я сказалъ, господа, является разборомъ тѣхъ стремленій, которыя, по мнѣнію правительства, не даютъ того отвѣта на запросы, того разрѣшенія дѣла, котораго ожидаетъ Россія. Насилія допущены не будутъ. Национализація земли представляется правительству гибельною для страны, а проектъ партии народной свободы, т. е. полукспропріація, полунационализація въ конечномъ выводѣ, по нашему мнѣнію, приведетъ къ тѣмъ же результатамъ, какъ и предложеніе дѣввыхъ партій.

„Гдѣ же выходъ? Думаетъ ли правительство ограничиться полумѣрами и полицейскимъ охраненіемъ порядка? Но прежде, чемъ говорить о способахъ, нужно ясно себѣ представитъ цель, а цель у правительства вполне опредѣлена: правительство желаетъ поднять крестьянское земледѣліе, оно желаетъ видѣть крестьянина богатымъ, достояннымъ, такъ какъ гдѣ достатокъ, тамъ, конечно, и просвѣщеніе, тамъ и настоящая свобода. Но для этого необходимо дать возможность способному трудолюбивому крестьянину, т. е. соли земли русской, освободиться отъ тѣхъ тисковъ, отъ тѣхъ теверенныхъ условий жизни, въ которыхъ онъ въ настоящее время находится. Надо дать ему возможность укрѣпитъ за собой плоды своихъ и предоставить имъ въ неотъемлемую собственность. Пусть собственностью эта будетъ общая тамъ, гдѣ община еще не отжила, пусть она будетъ подворная тамъ, гдѣ община уже не жизнѣнна, но пусть она будетъ крѣпкая, пусть будетъ наследственная. Такому собственнику-хозяину правительство обязано помочь совѣтомъ, помочь кредитомъ, то-есть деньгами. Теперь же надлежитъ немедленно браться за незамѣтную черную работу, надлежитъ сдѣлать учетъ всѣмъ тѣмъ малоземельнымъ крестьянамъ, которые живутъ земледѣліемъ. Придется всѣмъ этимъ малоземельнымъ крестьянамъ дать возможность воспользоваться изъ существующаго земельного запаса такимъ количествомъ земли, которое имъ необходимо, на льготныхъ условияхъ. Мы слышали тутъ, что для того, чтобы дать достаточное количество земли всѣмъ крестьянамъ, необходимо имѣть запасъ въ 57 мил. дес. земли. Опять-таки говорю, я цифры не оспариваю, тутъ же указывалось на то, что въ распоряженіи правительства находится только 10 милл. дес. земли. Но, господа, въдѣ правительство только недавно начало образовывать земельный фондъ. Въдѣ крестьянскій банкъ перегруженъ предложеніями. Здѣсь нападли и на крестьянскій банкъ, и нападки эти были достаточно всѣкы. Была при этомъ брошена фраза: „это надо бросить“. По мнѣнію правительства, бросать ничего не нужно. Начатое дѣло надо улучшать. При этомъ должно, быть-можетъ, обратиться къ той мысли, на которую я указывалъ раньше—мысли о государственной помощи. Остановитесь, господа, на томъ соображеніи, что государство есть одинъ цѣлый организмъ, и что если между частями организма, частями государства начнется борьба, то государство неминуемо погибнетъ и превратится „въ государство, раздѣлившееся на ся“. Въ настоящее время государство у насъ хвораетъ. Самой болѣзною, самой слабой частью, которая хришетъ, которая завядаетъ, является крестьянство. Ему надо помочь. Предлагается простой, совершенно автоматическій, совершенно механическій способъ: взять и раздѣлить всѣ 130.000 существующихъ въ настоящее время помѣстій. Государственно ли это? Не напоминаетъ ли это исторію Тришкина кафтана—обрѣзать полны, чтобы сшить изъ нихъ рукава? Господа! нельзя укрѣпить болѣное тѣло, питая его вырванными изъ него самого кусками мяса; надо дать толчокъ организму, создать приливъ питательныхъ соковъ къ болѣному мѣсту, и тогда организмъ осилитъ болѣзнь; въ этомъ должно, несомнѣнно, участвовать все государство, всѣ части государства должны прийти на помощь той его части, которая въ настоящее время является слабѣйшей. Въ этомъ—смыслъ государственности, въ этомъ оправданіе государства, какъ одного социальнаго дѣла. Мысль о томъ, что всѣ государственныя силы должны прийти на помощь слабѣйшей его части, можетъ напоминать принципы социализма; но если этотъ принципъ социализма, то социализма государственнаго, который примѣнялся не разъ въ Западной Европѣ и приносилъ реальные и существенные результаты. У насъ принципъ этотъ могъ бы осуществиться въ томъ, что государство брало бы

на себя уплату части процентовъ, которые взыскиваются съ крестьянъ за предоставленную имъ землю. Въ общихъ чертахъ дѣло сводилось бы къ слѣдующему: государство закупало бы предлагаемые въ продажу частныя земли которыя, вмѣстѣ съ землями удѣльными и государственными, составляли бы государственный земельный фондъ. При массѣ земель, предлагаемыхъ въ продажу, цѣны на нихъ при этомъ не возрастали бы.

Изъ этого фонда получали бы землю на льготныхъ условияхъ тѣ малоземельные крестьяне, которые въ ней нуждаются и дѣйствительно, прилагаютъ теперь свой трудъ къ землѣ, и затѣмъ тѣ крестьяне, которымъ необходимо улучшить формы тевереннаго земледѣлованія. Но такъ какъ въ настоящее время крестьянство оскудѣло, ему не подъ силу платить тотъ сравнительно высокой процентъ, который взыскивается государствомъ, то послѣднее и приняло бы на себя разницу въ процентѣ, выплачиваемомъ по выпускаемымъ имъ листамъ, и тѣмъ процентомъ, который былъ бы посланъ крестьянину, который былъ бы опредѣляемъ государственными учреждениями. Вотъ эта разница обременяла бы государственный бюджетъ; она должна была бы вноситься въ ежегодную роспись государственныхъ расходовъ. Такимъ образомъ вышло бы, что все государство, всѣ классы населенія помогаютъ крестьянамъ пріобрѣсти ту землю, въ которой они нуждаются. Въ этомъ участвовали бы всѣ плательщики государственныхъ повинностей, чиновники, купцы, лица свободныхъ профессій, тѣ же крестьяне и тѣ же помѣщики. Но тягость была бы разложена равномерно и не давила бы на плечи одного немногочисленнаго класса, 130.000 человекъ, съ уничтоженіемъ котораго уничтожены были бы, что бы тамъ ни говорили, и очаги культуры. Этимъ именно путемъ правительство начало идти, низивъ временно предложеннымъ по 87 статьѣ закономъ проценты платежа крестьянскому банку. Способъ этотъ болѣе гибкій, менѣе огульный, чѣмъ тотъ способъ повсемѣстнаго принятія на себя государствомъ платежа половинной стоимости земли, которую предлагаетъ партия народной свободы. Если бы одновременно былъ установленъ выходъ изъ общины и создана такимъ образомъ крупная индивидуальная собственность, было бы упродочено переселеніе, было бы облегчено получение ссудъ подъ надѣльные земли, былъ бы созданъ широкій мелоративный землеустроительный кредитъ, то, хотя кругъ предлагаемыхъ правительствомъ земельныхъ реформъ и не былъ бы вполне замкнутъ, но виденъ былъ бы просвѣтъ, при разсмотрѣніи вопроса въ его полнотѣ, можетъ-быть, и въ болѣе ясномъ свѣтѣ представился бы и прелестный вопросъ объ обязательномъ отчужденіи. Пора этотъ вопросъ двинуть въ его настоящія рамки, пора, господа, не видѣть въ этомъ волшебнаго средства, какой-то панацеи противъ всѣхъ бѣдъ. Средство это представляется смѣлымъ потому только, что въ разоренной Россіи оно создаетъ еще классъ разоренныхъ въ концѣ землевладѣльцевъ. Обязательное отчужденіе дѣйствительно можетъ явиться необходимымъ. Но, господа, въ видѣ исключенія, а не общаго правила, и оставленнымъ яснымъ и точнымъ гарантіями закона. Обязательное отчужденіе можетъ быть не количественнаго характера, а только качественного. Оно должно примѣняться, главнымъ образомъ, тогда, когда крестьянъ можно устроить на мѣстахъ, для улучшения способовъ пользования ими землей; оно представляется возможнымъ тогда, когда необходимо при переходѣ къ лучшему способу хозяйства—устроить водопой, устроить выгонъ, пастбища, устроить дороги, наконецъ избавиться отъ вредной чрезвоплощности. Но я, господа, не предлагаю вамъ, какъ я сказалъ ранее, полнаго аграрнаго проекта. Я предлагаю вашему вниманію только тѣ вѣщи, которыя поставлены правительствомъ. Болѣе полный проектъ предлагалось внести со стороны комитетнаго вѣдомства въ соответствующую комиссію, если бы въ нее были приглашены представители правительства для того, чтобы быть тамъ выслушанными.

„Пробыть около 10-ти лѣтъ у дѣла земельного устройства, я пришелъ къ глубокому убѣжденію, что въ дѣлѣ этомъ нуженъ уорный трудъ, нужна продолжительная черная работа. Разрѣшить этого вопроса нельзя, его надо разрѣшать. Въ западныхъ государствахъ на это потребовалось десятилѣтія. Мы предлагаемъ вамъ скромный, но вѣрный путь. Противникамъ государственности хотѣлось бы избрать путь радикализма, путь освобожденія отъ историческаго прошлаго Россіи, освобожденія отъ культурныхъ традицій. Имъ вужны великія потрясенія, намъ нужна великая Россія“.

Въ засѣданіи 11 мая былъ принятъ Государственною Думою продовольственный законопроектъ: объ ассигновкѣ изъ государственнаго казначейства 17,500.000 рублей, сверхъ тѣхъ суммъ, которыя уже были ассигнованы «на выдачу пособій населенію пострадавшимъ изъ неурожая губерній».

Одинъ изъ представителей фракціи социаль-демократовъ, г. Измайловъ, съсладся на то, что правительство, израсходовавъ къ концу года на прокормленіе голодающихъ свыше 14 милліоновъ, до сихъ поръ не дало отчета въ израсходованіи этихъ суммъ. Упомянувъ затѣмъ о дѣлѣ Гурко-Лидвала, г. Измайловъ заявилъ, что хотя 17½ милліоновъ и нужны на завершеніе продовольственной кампаніи, «однако утвержденіе ихъ ассигнованія равносильно тому, что дать деньги проигравшемуся въ карты игроку на покрытие его долговъ».

Съ горячимъ протестомъ противъ такой постановки вопроса выступили представители партии народной свободы, гг. Шингаревъ и Родичевъ.

Послѣдній указывалъ на то, что хлѣбъ уже поставленъ, и необходимо расчитаться съ многочисленными поставщиками. «Вы дождетесь того,—сказалъ между прочимъ г. Родичевъ:—что министерству будутъ предъявлять иски, что министерство лягится въ судъ и скажетъ предъ лицомъ всего народа:

«— Да, хлѣбъ мы получили, но денегъ заплатить не можемъ. Государственная Дума приказываетъ не платить тѣмъ, кто повѣрилъ казнѣ».

«— Кому? Лидвалю?—перебили оратора.

«— Нѣтъ, не Лидвалю,—продолжалъ г. Родичевъ:—по тѣмъ многочисленнымъ крестьянамъ, которые поставили незначительными количествами хлѣба. Имъ, этимъ крестьянамъ, не отдадутъ долга, если вы не дадите средствъ!»

Въ заключеніе, г. Родичевъ просилъ депутатовъ стать не на партійную точку зрѣнія, а на національную...

Дума приняла законопроектъ, а также вотировала за то, что полный отчетъ о продовольственной кампаніи 1907 г. долженъ быть представленъ министерствомъ внутренннихъ дѣлъ не позднѣе 1 января 1908 г.

Содержаніе.

Т Е К С Т Ъ: „Чемпіонъ міра“. Повѣсть Н. Е. Брешко-Брешковскаго. (Окончаніе).—У стариковъ. Разсказъ С. Карасевича.—Моль. Очеркъ Пьера Лоти.—Сивозъ тучи столѣтій... фантазія. Георгія Арнатова.—Міровое равенствіе. (Политическое обозрѣніе).—Мосьтъ Жизни.—Саламбо.—Робеспьеръ, Дантонъ и Маратъ.—Р. Р. Келеръ.—Г. Л. Конь.—Въ Государственной Думѣ.—Заявленія.—Объявленія.
Р И С У Н К И: Мосьтъ Жизни.—Саламбо.—Рыцарская Легенда.—Робеспьеръ, Дантонъ и Маратъ.—Св. Симеонъ Верхотурскій.—Дочь художника.—Ихъ Величества Государь Императоръ и Государыня Императрица Александра Феодоровна съ Августѣйшими Дѣтьми.—Торжественное открытіе Филандскаго сейма въ Гельсингфорсѣ. (2 рисунка и 1 портретъ).—Вновь выбранный директоръ Лѣснаго Института въ С.-Петербургѣ, проф. И. И. Орловъ.—Р. Р. Келеръ.—Г. Л. Конь.

къ этому № прилагаются: „Полнаго собранія сочиненій Н. М. Станюковича“ книга 22.



Трико „БОСТОНЪ“
 для одог. мужск. костюмовъ. Цв. черн. съ крап. и искр. или гладкой. За отр. въ 4 1/2 арш. для кост.—6 руб., лучш. сортъ—8 р. 50 к. Непоправим. принимается обратно. Высылается почтой съ н.п. плат. на счетъ фирмы. За н.п. плат. 2 коп. съ руб. Въ Сибирь присыл. разн. вѣсов. Адресъ: г. Лодзь, фабр. шерст. изд. „Лодзинскій Экспортъ“ № 4.



ЧТОВЫ ПОХУДѢТЬ

безъ преда для здоровья, принимайте „PILULES APOLLO“ (Пилулы Аполло), въ составъ кот. входятъ морскія травы. Употребленіе пилуль обезпечиваетъ лицамъ обоего пола прогрессивное исчезновеніе излишней полноты и тучности. Лечение легкое, не требующее никакихъ вздѣній въ образъ жизни. Флаконъ съ инструкціями—3 р. 50 к. съ пересылкою. Дешо въ С.-Петербургѣ: Апт. ект. Бюлеръ, Невскій, 49. Москва: Апт. Г. Бринсъ, Маросейка. Варшава: Апт. Малиновскаго, Новый Свѣтъ, 35. Одесса и Ростовъ н/Д: Лемма и К^о, Киевъ, Юротагъ. (11)



40 разн. оригинальн. Парижск. отр. писемъ: виды Парижа, юморист. артист. и пр. Коллекція въ 1 р., 1 р. 50 к. и 2 р. н.п.ложен. плат. Каждая коллекція включаетъ одну весьма интгр. серію. Екатеринбургъ Почт. ищ. № 149.



Извѣстное шведское бѣлье

„КОМПОЗИЦІЯ“



Выдерживаетъ при ежедневномъ употребленіи по мѣнѣ 2 лѣтъ.

ВСѢ ФАСОНЫ И РАЗМѢРЫ

Цѣна: воротники за шт. 1 р., манж. за пар. 1 р. 75 к., машин. 3 вѣд. 2 р., 1 р. 75 к. и 1 р. 50 к.

СДѢЛАЙТЕ ПРОБУ!

Представитель для всей Россіи

АЛЬБИНЪ БАДЕ

С.-Петербургъ. Екаторининскій кан., д. 31 № 26368 (прот. Госуд. Банка). 2-1

ПРОСПЕКТЫ БЕЗПЛАТНО.

ПРОДУКТЫ, ИЗВЛЕЧЕННЫЕ ИЗЪ НАТУРАЛЬНОЙ СОЛИ ВОДЪ

VICHY ETAT VICHY ETAT

Sel Vichy-État Для собственнаго пригото-
Pastilles Vichy-État вленія пищеваарительной
Comprimés Vichy-État воды. 2 или 3 конфетки послѣ
 кушанія способствуютъ
 пищевааренію. для пригото-
 вленія на дому щелочной
 газовой воды.

Источники, принадлежащіе Французскому Правительству.



ЦАМПА

СРЕДСТВО ДЛЯ ЛОВЛИ РЫБЫ

НОВОЕ УДИВИТЕЛЬНОЕ ОТКРЫТІЕ!

Вѣсьмъ извѣстно, что для ловли различныхъ животныхъ требуются различныя, сообразно съ характеромъ каждаго, приманки.

Профессору КАМАЛЬКА, долгіе годы изучавшему жизнь рыбъ, удалось найти такую комбинацію изъ различныхъ веществъ, смѣсь которыхъ составляетъ неоцѣнимую приманку для ловли рыбы.

Многими опытами доказано, что „ЦАМПА“—такъ называется это новое средство—какъ магнитомъ притягиваетъ къ себѣ рыбу съ далекихъ разстояній.

Средство это употребляется при обыкновенныхъ приманкахъ и тотъ кто ловитъ рыбу съ помощью „ЦАМПА“—можетъ поймать на удочку въ 5—10 разъ больше, чѣмъ удильщикъ, не употребляющій этого удивительнаго средства, хотя бы послѣдній стоялъ рядомъ съ нимъ.

Я владѣю настоящимъ рецептомъ этого удивительнаго средства и гарантирую успѣхъ каждому, кто приобрететъ его отъ меня.

Я высылаю одну коробочку этого средства, которой хватить на нѣсколько мѣсяцевъ, по полученіи 1 руб. 50 коп.

Б. М. Окунь. Москва, Петровскія Линіи, д. Т-ва № 32.

БЕЗПЛАТНО

высылаю полный прейсъ-курать парижскихъ, американскихъ резиновыхъ издѣлій. I. Шапиро, Варшава, Новоліпки, № 37/1

НЕОБХОДИМО ВСѢМЪ КУРАЩИМЪ!

Только за 2 р. 25 коп. высылаю.

1) одну машинку „Фениксъ“ для набивки папирозъ, дающую въ 10 мин. болѣе 100 штукъ папирозъ, гильзы не рвутся и набивка легка. (Указать № толщины гильзы).

2) Карманную зажигательницу „Edison“, замѣняющую спички и служащую одновременно какъ карманная лампочка съ 1200 зарядами.

Запасные заряды по 50 коп. за 1200 шт. По желанію каждую изъ вышеупомянутыхъ вещей высылаю въ отдѣльности по 1 р. 20 к. штука. Также предлагаю новосовершенствованный платиновый самозажигатель по 60 коп. штука; болѣе изящный, съ автоматомъ—1 р. 50 к. штука. Пересылка на счетъ заказчиковъ по почтовому тарифу, при чемъ до 3-хъ штукъ одна и та же.

Требованія и деньги адресовать

Я. С. ЖУКУ, Варшава, Жельзная, № 80.

!!БЕЗПЛАТНО 30 ДНЕЙ!!

Если въ теченіе этого срока граммофонъ окажется недоброкачественнымъ, фирма возвратитъ деньги. Требуется и убедитесь! Только за 12 руб. съ пересыл. высылаемъ изящный и прочный граммофонъ, знаменитой марки „Монархъ“, съ прочнымъ механизмомъ, снабженнымъ концертной диафрагмой. Бесплатно прилаг. 12 пластиин. и 600 концерты, иголокъ. Грамм. товармъ „Концертъ“ большой модели новѣйшей конструкціи съ вращающимся кругомъ своей оси рупоромъ 1-го сорта. Замѣчательная красота звука, удалено всякое шуршаніе. Цѣна вмѣстѣ съ 12 больш. пластин. 25 1/2 сантим. и 600 коп. иголокъ только за 26 руб. Пересылка за нашъ счетъ. Громоздкий выборъ пластин. № 26326 новъ по 80 коп. 3-2

Заказы исполняются налож. платежомъ по полученіи 5 руб. задатка (можно марками). Адресовать: французскій складъ граммофоновъ Т-во „АДВАНСЪ“ 2, Варшава, Гробианъ.



ТЕХНИЧЕСК КОНТОРА, ИНЖЕН. БРАУНЕРЪ И ЭЛЬБЕНЪ, С. ПЕТЕРБУРГЪ, В. О. З. А. 26

РАДИКАЛЬНОЕ ДѢЙСТВІЕ
Крема Казими МЕТАМОРФОЗА



безусловно уничтожающаго ВЕСНУШКИ И, пятна, угри и морщины лица недавно демонстрировалось на глазахъ многочисленной публики на выставкѣ и въ разныхъ пунктахъ Петербурга.

Успѣхъ Крема—КАЗИМИ вызвалъ массу подражаній и поддѣлокъ въ оградненіе отъ которыхъ требуйте на внутренней сторонѣ банки подпись *Calzimi* и рисунокъ „ИСТОЧНИКЪ КРАСОТЫ“ утвержден. Департ. Торг. и Мануфактур. за № 4683.

Англійскій Патентъ.



Источникъ Красоты.

Продается во всѣхъ аптекарск. парфюм. магаз. аптекахъ и парикмахерскихъ.

РОЗОВОЕ ХРУСТАЛЬНОЕ МЫЛО
 № 4711

ВЫСОКОЕ СОДЕРЖАНІЕ ГЛИЦЕРИНА, ЭКОНОМІЯ ВЪСЛѢДСТВІЕ ОБИЛІЯ ПѢНЫ, НЫЖНІЙ ЗАПАХЪ РОЗЫ

Вотъ качества, отличающія это мыло въ высокой степени.

ФЕРД. МЮЛЬГЕНСЪ
 Колокольная № 4711 въ Кельнѣ-Ринѣ

№ 26230 7-4

БЕЗЪ РИСКА
 Испорившееся принимается обратно.
ФРАНЦУЗСКОЕ ТРИКО
 очень прочная, практичная шерстяная материя для элегантных и солидных мужских костюмов: цвета: черный, черно-серый с цветными крапинками, оливковый с крапинками, клетками, полосками, серый, марево и друг. цветов и рисунков новейшей моды. Высылаются фабрикой по почт. наложенным платежом без задатка также отрезами в 4/4 арш. для платья костюма за 3 руб. 25 коп., лучшего качества 6 р. 85 к., сорта „прима“ 8 р. 40 к., сорта „экстра“ 10 р. 50 к. и 12 р. 50 к.; при выпискѣ 3-хъ или болѣе отрезковъ прилагается въ видѣ премии требовалъ къ нимъ подкладка совершенно безплатно. Упаковка и пересылка за счетъ фабрики. Требования просить адресовать: г. Лодзь, въ фабрику товарищества „Суконно-Шерстяной Мануфактуры“

ВОЧКИ
 желѣзные, оцинкованные, луженые, для перевозки и хранения спирта, керосина, масла, кислоты и пр., изготовляетъ заводъ А. К. Дангауеръ и К^о. Москва, Мясницкая, д. Вятскаго подворья. Прейс-куранты безплатно. (1)

СООБЩИТЕ адресъ откр. письмомъ лысе, рѣдковолосые, преждевременно сѣдые, желающіе уничтожить навсегда лишніе волосы или перхоть и получите доброжелательный совѣтъ. Адр.: Ковно, Версаль, Павлову.

НОВОЕ СРЕДСТВО
 СОСТАВЛЕННОЕ НА ОСНОВАНІИ ДАННЫХЪ НАУКИ И ОПЫТА

„Капиллоръ“

для УКРѢПЛЕНІЯ и РОСТА ВОЛОСЪ. ПРЕДУПРЕЖДАЕТЪ и ОСТАНАВЛИВАЕТЪ ихъ ВЫПАДЕНІЕ. УНИЧОЖАЕТЪ ПЕРХОТЬ.

Продажа во всѣхъ магазинахъ Т-ва **А. Ралле и К^о**

Дорогая пища главная принадлежность каждой кухни

Сущевскій Заводъ
 нестараясье шкафовъ и кухонныхъ плитъ въ Москвѣ
 Петровка 5, Москва.

Прейскуранты высылаются безплатно. 50% экономии.

Grand-Prix Брюссель 1905 г.

КРЕМЪ ЧИСТОТЪЛЪ

ОТЪ УГРЕЙ

БАНКА 1 РУБ.

Т-во ПРОВИЗОРА **А. МОСТРОУМОВА**

ПРОД. ВЕЗДѢ.

ПИСЬМО УЧИТЕЛЬНИЦЫ.
 СПБ., 25-го августа 1906 г. (Выдержка).
 После 6-лѣтнихъ мукъ и страданій, испробовавъ безрезультатно всякія средства и совѣтъ хорошаго докторова, я съ больш. надеждою купила около 3 мѣсяцъ назадъ „Ланн“ и къ великому моему удивленію радости и меня взяма на ноги безслѣдно прошла, о чемъ сообщию вамъ изъ чувства благодарности и любви къ ближнему. Пишу поздрав. и боюсь возврата, О. М. Пет. ст., Красносельская ул., 3, кв. 26.
 „ЛАННЪ“ есть замѣчательное средство, испытанное ОЧЕНЬ БЫСТРО и УСПѢШНО **ЭКЗЕМУ, ЛИШАИ, СЫПЬ, ИЗВЫ, ПРЫЩИ, БОРОДАВ, ОЖОГИ** и т. д., **ЗУДЪ и БОЛЬ** проходятъ почти моментально. Цѣна 1 р. 50 к. С. РОСТЕНЪ, Казанская ул., д. 26, С.-Петербургъ. Высылаю наклад. платеж. Избѣгася въ аптекар. магазинахъ.

!Только за 1 руб. 85 коп. (съ перес.)!

Высылаемъ **НОВОСТЬ!** Парижскій карман. складн. аппаратъ „АЛЬКОМЕТЪ“, содержащ. нижеслѣд. позезн. предметы: 1) Театральный бинокль. 2) Полевая зрительная труба. 3) Увеличительн. зеркало. 4) Оригиналн. компасъ. 5) Увеличительное двойное стекло для чтения. 6) Американскій стереоскопъ. 7) 25 интересныхъ видовъ къ нему. 8) Зубочистка. 9) Чудная Панорама Пластиграфъ. 10) 6 картинъ къ пластиграфу. 11) 4 интересныя пріемн. Такіе же 2 аппарата только 3 р. 40 коп. Вышеозначенный аппаратъ это изобрѣтеніе послѣдней техники и рекомендуется всѣмъ какъ полезное и практическое. Высылается наклад. платеж. и безъ задатка. (въ Сибирь прислать 40 коп.). Адресъ: Т-во „ВПЕРЕДЪ“, Варшава, 52. Картинокъ къ стереоскопу имѣется въ 42 серияхъ, по 25 шт. каждая, цѣна серіи 40 коп., 3 серіи 1 руб., 6 серіи 1 руб. 75 коп.

!СОВѢСЪМЪ БЕЗПЛАТНО!! въ теченіе 730 дней!

Если въ теченіе двухъ лѣтъ со дня полученія купленныхъ у насъ вилокъ или ложекъ, таковыя окажутся не накладнымъ серебромъ и не на блѣтомъ металлѣ, то мы обязуемся всякому купившему у насъ принять товаръ обратно и деньги возвратитъ немедленно. Одна крупная иностранная фабрика, въ виду ликвидаціи своихъ дѣлъ въ Россіи, поручила намъ для продажи ограниченное количество надѣй бѣлаго металла „Альпага“, покрытыхъ тохстымъ слоемъ серебра, но самымъ дешевымъ и некогда невбвалимъ цѣнамъ, а именно:
 12 шт. стол. ложекъ или 12 шт. стол. вилокъ вмѣсто 15 р. только за 6 р.
 12 шт. чайн. ложекъ того же металла вмѣсто 9 р. 50 к. только за 3 р. 75 к.
 12 шт. столовыхъ ножей того же металла вмѣсто 17 р.—9 р. 50 к.
 Щипцы для сахара—1 р. 50 к.
 Разливная ложка того же металла—3 р. 75 к.
 Совѣтуемъ поскорѣ выписать, такъ какъ возможно, что это предложеніе больше не повторится. Заказы высылаются наложеннымъ платежомъ по полученіи 1 руб. задатка, а изъ Сибири и Азіатской Россіи 2 руб. задатка (можно почтовыми марками). Адресовать: Торговому Дому Шарко и К^о, Варшава, 2-я контора—М.
 PS. Каждая ложка или вилка отпускается снабженной фабричнымъ клеймомъ. Это гарантируетъ добросовѣстность металла, такъ какъ иначе фабрика не поставила бы своей фирмы на этихъ вещахъ. Поддѣлка будетъ строго пресѣдаться закономъ! Чтобы дать возможность каждому читателю убѣдиться въ добросовѣстности нашихъ товаровъ, мы рѣшили высылать каждому одну штуку изъ товара, отпускаемого дюжинами, даромъ, лишь взявъ за почтов. расходы 92 коп. По одной штукѣ даромъ фабрика назначила раздавать лишь до 15 Августа сего года. № 26360

РѢДКІЙ СЛУЧАЙ! **Вмѣсто 18 рублей только за 6 р. 50 к.**

Высылаемъ въ розницу по оптовой цѣнѣ 13 цѣнныхъ и необход. предметовъ: 1) мужскіе или дамскіе карм. часы настоящей червой вороненой стали въ оправѣ изъ накладного серебра и съ серебряной накладкой, ремонтурные, съ заводомъ разъ въ 36 часовъ, съ вѣрнымъ до минуты алкермийн. ходомъ, очень элегантные и модные, 2) цѣпь панцирная америк. золота (къ дамскимъ часамъ шейная, съ задвѣж. бронхой), 3—8) 6 разн. серебр. 34 пр. брелоковъ, 9) 1 стереоскопъ (панорама) съ хорш. увеличит. стеклами, покаа. какъ на лувъ всевозм. виды, 10) 24 фотограф. двѣи. картинъ къ нему, 11) заграничн. карман. складн. ножины англ. стали, 12) 1 золотое 56 пр. колцо съ искусств. бриллиант., изумруд. или бирюзой (по выбору заказч.), 13) 1 портмоне съ 7-ю отдѣл. заграничн. работн. съ имени, отч. и фамиліи заказчика; все это имѣетъ цѣну въ болѣе широкое распротр. нашей фирмы, вмѣсто 18 руб. 6 р. 50 к., съ глух. часами на 1 руб. дороже. Бажд. часы до отправки тщательно провер. и снабж. руч. на 6 л. Требуемъ выемж.: наложеннымъ платеж. и безъ задатка. Адресовать: Дѣло часовъ Товарищества „Универсаль“, Варшава, 2.

МУЙРАЦИТИНЪ

при преждевременной нервной слабости, согласно современной наукѣ.

превосходное укрѣпляющее средство при всѣхъ разстройствахъ центральной нервной системы, желудка и при умственномъ переутомленіи

Изъ многочисленныхъ отзывовъ приводимъ нѣкоторые:

Д-ръ Браунъ въ Вѣнѣ:
 „Дѣйствіе обнаружилось въ улучшеніи нервнаго состоянія пациентовъ“.

Проф. д-ръ Голль, Цюрихъ:
 „Муйрацитинъ улучшаетъ аппетитъ, пищевареніе; у пациентовъ здоровый видъ“.

Д-ръ Понперъ (въ клиникѣ проф. Сенатора въ Берлинѣ):
 „Муйрацитинъ составляетъ цѣнное обогащеніе въ медицинѣ“.

Д-ръ М. А. г. Павловскъ.
 „Муйрацитинъ оправдалъ всѣ ожиданія и оказался прекраснымъ“.

„Имѣлъ одинъ случай успѣшнаго дѣйствія Муйрацитина. Прому напечатать мой случай“.

Врачъ М. И. К
 Врачъ Гольянского приѣмнаго покоя.

Д-ръ С. В. К.
 Штатный Ординаторъ Казанскаго Военнаго Госпиталѣ въ Казани.

„Мнѣ пришлось испробовать Муйрацитинъ въ 6 случаяхъ. Во всѣхъ случаяхъ препаратъ оказался безусловно дѣйствительнымъ. Въ Муйрацитинѣ медицина нашла могучее средство, которому принадлежитъ блестящее будущее“.

Д-ръ К. въ г. Асхабадѣ.
 Обширная литература съ отзывами высылается даромъ. Муйрацитинъ имѣется во всѣхъ главныхъ аптекахъ.

Главный складъ: Контора Химическихъ Препаратовъ, С.-Петербургъ, Невскій пр. № 28, л. Зингера.

ШОКОЛАДЪ



ЭЙНЕМЪ

ЖИВЪ

1907 г.
№ 22.

Выдашь 2 юля 1907 г.

ОБЪЯВЛЕНИЯ

для напечатанія въ «Нивѣ» принимаются по съблудющей дѣлѣ за строку почасовая въ одинъ столбецъ (въ 1/4 ширины страницъ) передъ текстомъ по 1 р. 50 к. и послѣ текста по 1 р. Въ этому же прилагаются «Лит. Прил.» и «Лит. Мод.» за июль.

ИЛЛЮСТРИРОВАННЫЙ
ЖУРНАЛЪ
ЛИТЕРАТУРЫ

ПОЛИТИКИ И-СОВРЕМЕННОЙ ЖИЗНИ.

XXXVIII г.
изданія.

Цѣна этого № 20 к., съ перес. 25 к.

Требуйте **КОНЬЯКЪ ШУСТОВА** Вездѣ.

НЕСТЛЕ
дѣтская молочная мука
Сгущенное МОЛОКО НЕСТЛЕ.

№ 20057 35-10

„Довольно опытовъ!!!“
Для Желудка нѣтъ

другихъ пилюль
кромя

„Ара“

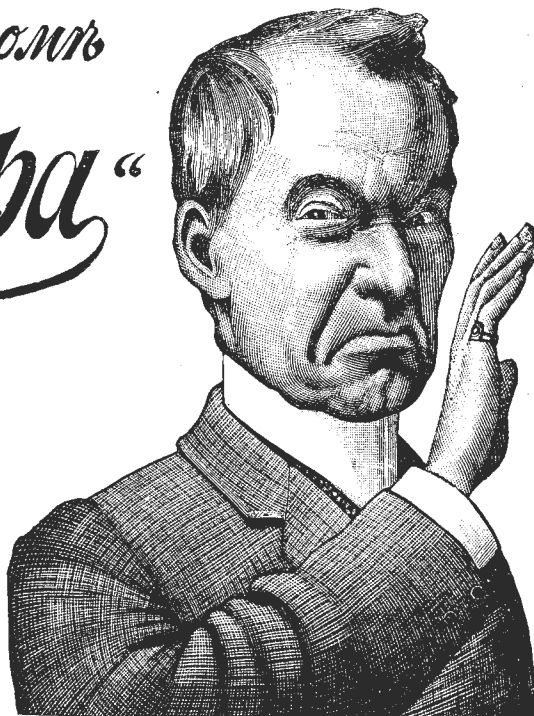

MODERNE МЫЛО
Ф. ПУЛЬСЬ.
АКЦ. ОБЩ. въ ВАРШАВѢ
Получить можно во всѣхъ лучшихъ парфюмеріяхъ

100 худож. въ краск., разн. со- держ. загран. раб., съ перес. 2 р.
ОТКРЫТЫХЪ ПИСЕМЪ
выс. налож. плат. Издательство „Геліосъ“, Варшава, Вѣльская, 16. Треб. прейсъ-кур.

МЕТОДЪ ЭРНСТА
вѣрнѣйшій для леченія ЗАКАНАЯ 3 руб. высылается проспектъ ЛѢЧЕБНИЦЫ К. Ю. ЭРНСТЪ Чистые пруды МОСКВА. д. Тулицына. 40.

САМОКРАСЯЩІЯ ГРЕБЕНКИ „ФОРЪ“



красятъ волосы въ любой несмылаемый дѣлѣ, послѣ чего ихъ можно гофрировать, заливать и пр. Гребень совершенно безвреденъ. Перес. налож. плат. шт. 2 рубля 50 коп.

БАЗАРЪ МАРОКЪ, Спб., Невск., 20, кв. 8.

Спец. модель Зенгера „НЕВА“
Фотогр. аппаратъ на разм. 9×12 см.; наружн. разм. камеры 3×11×14,5 см., т. е. настольн. карманная. Съ 3-мя вассет. дѣна 22 р.

„СЛАВА“
разм. и проч. какъ у снет. „Нева“, но съ двойн. растян. мѣха и секторы затворомъ. Цѣна съ 3-мя касс. 9×12 см. 32 руб.

„ФИЛЬМЪ“
для сниманія пленками на разм. 8×10 1/2 см. и пластинк. 9×12 см. съ двойн. растян. мѣха, съ 3-мя васс. 9×12 см.—32 руб. Въ 3 камеры покрыты кожей, снабжены отличн. объектив. быстрой раб. аппарат. f : 7,7, регулируюш. момент. затворомъ и соответствующ. вышнимъ требованіямъ.

Бруно Зенгеръ и Н. С. Петербургъ, Казанская ул., № 1, 25, на углу Невск. пр.

МУЗЫКАЛЬНАЯ ТОРГОВЛЯ П. ЮРГЕНСОНА
Москва, Неглинный пр., 14.
Полный складъ изданій всѣхъ странъ и для всѣхъ инструментовъ, гдѣ и кѣмъ бы то ни было изданныхъ. Высылка нотъ наложенн. платежомъ.
РОЯЛИ, ПИАНИНО, ГАРМОНИУМЫ.
Каталогъ изданій Юргенсона (29000 №№) 3—2
требуйте бесплатно. № 26274

Рекоменд. пребр., звучн. и проч. новыя
Піанино въ 335 руб.
концертн. піанино въ 375 р.
музык. маг.
К. РОЗЕ С.-Петербург., Литейный, 33.

Фабр. перепром. нарядовъ, пальто и лайк. куртокъ
Ю. А. САВИЦКАГО,
СПб., Псковскій пр., № 68.
Выселил. павидки: муж., дам. и дѣтск. отъ 1 р. 50 к. Резинов. отъ 3 р. 75 к. Лайк. куртки отъ 11 р. Пр.-кур. перепром. одерж., резин. издѣл., хирург. и ошвы. № 26334 предм. высыл. бесплатно. 2—2

Вотъ Вамъ Крылья! Ром. М. Лебля Орловскаго. Рельефно изображ. влияние самоката на психич. сторону разн. лиц. с 95 рис. и 11 раскр. иллюстр. 1 р.

Санитарный романъ „На конюшню!“ П. А. Орловскаго, с 60 фот. илл. Повесть. санит. комис. и общ. неустройству от недоумія происходящему. 1 р.

Современный Мюльгаузенъ Похождения въ странѣ колеса. Сатирикоморист. текстъ с 300 иллюстр. и карр. Н. А. Орловскаго. Изд. 2-е. 80 к.

Докладъ Ванновскаго (изд. 1907 г.) по поводу студенч. безпор. в 1899 г. 40 к.
Двухколесн. моторъ с 84 рис. 1 р. Бензинов. автомобили с 65 рис. 80 к. Какъ устр. мот. и какъ обрац. с нимъ с 34 рис. 50 к. Современ. усов. в бенз. колоск. и мотор. 50 к. Рацион. устр. дорожн. самонатовъ (велосип.) с 35 рис. 75 к. Книгопр. обычн. уступ. Выписыв. изъ склада за пер. не плат. Можно мелк. мар. За нал. плат. 30 к. Складъ в типогр. „Самокатъ“ СПб. Вао. Остро. 16 лин. д. 27. кв. 13

Идеальное слабительное средство

PURGEN

ВКУСНО * НѢЖНО * НАДЕЖНО

Знаменит. профессора всего міра рекомендуютъ и прописываютъ его ежедневно.

ДОСТАТЬ МОЖНО ВО ВСѢХЪ АПТЕКАХЪ.

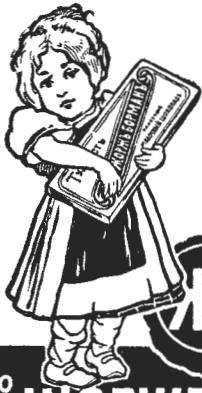

ШОКОЛАДЪ
КОНФЕКТЫ
БИСКВИТЫ
КАКАО



Тво ЖОРЖЪ БОРМАНЪ

С.-Петербургская Химическая Лаборатория
(основана 1860 года).
Золотая медаль Парижъ 1900 г.

МЫЛО туалетное
„BRIS DE VIOLETTES“

Глицериновое мыло „Brise de Violettes“
производитъ совершенное впечатлѣніе
запахъ съжесорванной фиалки, даетъ
обильную освѣжающую пѣну и придаетъ
мягкость и цѣлность кожи.



Въ продажѣ у извѣстныхъ
торговцевъ парфюмерны-
ми товарами и въ апте-
карскихъ магазинахъ.

Advertisement for A. BITKOVA weapons, including a revolver and a rifle. Text: 'МОСКВА, БЛУБЯНКА №20. КОЛОССАЛЬНЫЙ СКЛАДЪ ОРУЖІЯ. ПЕРВОКЛАССНЫЕ ФАБРИКАТЫ. ПРЕЙСЪ-КУРАНТЪ БЕЗПЛАТНО. ОРУЖІЕ ПОЛУЧЕНО.'

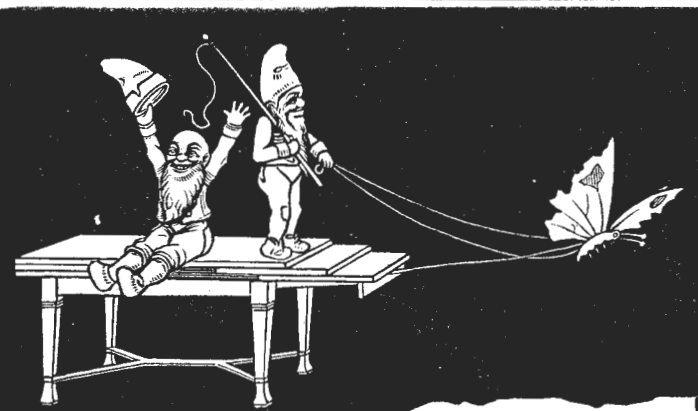

НА ДОРОГѢ КЪ СЧАСТЬЮ

тотъ, кто употребляетъ безвредное средство ПЕРУИНЪ-ПЕТО.
ПЕРУИНЪ-ПЕТО получалъ на всемирныхъ выставкахъ въ Парижѣ и Брюсселѣ по
золотой медали съ дипломами, и никакое другое подобное средство не удостоено
этой награды. Но ПЕРУИНЪ-ПЕТО дѣйствительно безвредное средство и уже
въ короткое время достигаетъ желаемого результата имѣть ПЫШНЫЕ
ВОЛОСЫ, и устраняетъ перхоть и сейчасъ же останавливаетъ выпаденіе волосъ.
ВНИМАНИЕ! При настоящемъ ПЕРУИНЪ-ПЕТО привѣшена на горляшкѣ
золотая медаль Парижской выставки и приложенъ аттестатъ изобрѣтателя
С. А. Кашана. Все остальное безъ аттестата и безъ медали, негодныя и
вредныя поддѣлки. Продаются вездѣ по 1 руб. 75 коп. или перес. изъ
С.-Петербурга, Невскій пр., 20, кв. 8.

У издателя А. Д. СТУПИНА...
МОСКВА, Николаевская ул.
рядомъ съ ре-
визіонной кассой, упряж-
ныхъ коней, упряж-
ныхъ коней, упряж-
ныхъ коней...
МОСКВА, Николаевская ул.
рядомъ съ ре-
визіонной кассой, упряж-
ныхъ коней, упряж-
ныхъ коней, упряж-
ныхъ коней...
МОСКВА, Николаевская ул.
рядомъ съ ре-
визіонной кассой, упряж-
ныхъ коней, упряж-
ныхъ коней, упряж-
ныхъ коней...

Advertisement for 'БИЛЬЦЪ' (Biltsch) sanatorium. Text: 'Дрезденъ-Радебейль, Замокъ Лесницъ. Замяч. умѣр. климатъ. Сакс. Нид-ца. Проспекты беаза. Благопр. результаты. 3 врача. Дир. Альфредъ Вильцъ. Главн. врачъ д-ръ Ашке. Междунар. кліентура. Климатическая станція „Lössnitzgrund“ 300,000 кв. м., 3 отд. (муж., дамск. и семейн.). Входъ — 30 пф. Дѣти — 20 пф. Площади для спорта и игръ, 5 плов. для лаунъ-тенниса, 4 бассейна для плавания, всевозможн. приборы для гимнастики и спорта. Бильца „Goldene Lebensregeln“ — только что изданное — 2 марки. Пользуется большимъ спросомъ. Natur. методъ лѣченія Бильца — продано прилб. 1 1/2 милл. экз.'

Advertisement for 'ЛЮБИМЫЕ ВАЛЬСЫ И. В. РОГОВОГО'. Text: 'Отрадные мечты — п. 60 коп. Пережитое — цѣна 60 коп. То былъ сонъ — цѣна 60 коп. Воспоминанія — цѣна 60 коп. Идеалъ — цѣна 60 коп. Лѣсъ шумитъ — цѣна 75 коп. Вальсъ-фантазія — цѣна 50 коп. Serenade à la valse — цѣна 50 коп. Изданіе Леона Идзиковскаго въ Кіевѣ. № 26388. Каталоги ноть высылаются бесплатно.'

Advertisement for 'ДОЛОЙ ПОДТЯЖКИ И ПУГОВИЦЫ!!!'. Text: 'Посѣте здоровый, эластично-пружинистый бюрокдержатель; удобно для всѣхъ и каждого. Здоровое и легкое держаніе, свободное дыханіе, нѣтъ давленія, ни поту. Штука 70 к., съ пересыл. 1 р., 3 штуки съ пересылкой 2 р. 50 к., 6 шт. съ пересыл. 4 р. 50 к., налож. платеж. на 10 к. болѣе. Требования и денги (можно почт. марками) адресовать: Т-ву З. Жукъ и Ко, Варшава, Новоліпки, 40-1.'

Advertisement for 'ТРЕБУЮТСЯ АГЕНТЫ'. Text: 'Повсемѣстно по всѣй Россіи для сбыта ходкаго товара на выгодныхъ условіяхъ. Подробныя условія, 50 образцовъ товара и выѣзка, высылаются по полученію 1 руб. 85 коп. почт. марками. Адресъ въ гор. НАРВУ, СПб., губ., соб. домъ № 3. В. Д. МИХАЙЛОВСКОМУ.'

Advertisement for 'БЕЗОП. БРИТВЫ'. Text: 'отъ 1 р. 50 к. до 10 руб.; обыкновен. бритвы отъ 50 коп. до 10 руб. Машинки для стр. волосъ 3-хъ нумер. — 2 р., 3 р., 4 р., 5 р., тоже 600 для бороды — 2 р., 3 р., 4 р. Стол. ножи въ одного куска стали гравир. и никелар. 12 паръ — 6 руб. Новый преисъ-курантъ, пом. около 700 иллюстр., высыл. № 26150 бесплатно. Т-во ПЛОХОВЪ и ГОТТАРДИ. С.-ПЕТЕРБУРГЪ, Садовая, 9; отд. Невскій, 14.'

Advertisement for 'Шведское композиціонное бѣлье'. Text: '!!! Ни стирки, ни глаженія!!! Шведское композиціонное бѣлье. Видъ лучшаго полотнянаго бѣлья. Чрезвычайно прочно, а потому экономнѣе всякаго другаго бѣлья. Представитель для всей Россіи: Г. Г. Шульцеъ, С.-Петербургъ, Боровая, 26. Иллюстрированные проспекты высылаются бесплатно.'

Advertisement for 'СВѢЖЕЕ ЧИСТОЕ ЛИЦО'. Text: 'и безукоризненная пѣжная кожа (Teint) достигаются при употребленіи всемирно-извѣстнаго Угринъ. Всякая нечистота на кожѣ, какъ-то: прыщи, угри, лишаи, экзема, краснота, чешотка и проч. исчезаютъ чрезъ самое короткое время и кожа дѣлается чистой, бѣлой и мягкой. Угринъ составленъ на строго научной почвѣ, поэтому и получается такой поразительный успѣхъ, что и свидѣтельствуютъ многія благодарственные письма. УГРИНъ прод. вездѣ по 1 р. 90 к. или перес. отъ Р. Пето, СПб., Караванная, №16, кв. 8.'

Advertisement for 'КАКЪ НАДО СТРОИТЬ ДОМА'. Text: 'Печат. строятъ искусство. Описаніе строит. матер. практич. настѣл. по вѣщамъ работамъ при сооруженіи камен. и дерев. домовъ и хозяйств. службъ при нихъ. Содержитъ для лицъ, занятыхъ на постройкахъ, съ расчетными таблицами, составленными на основаніи Высочайше утвержд. Урочн. Положенія и со старинн. Строит. Уставомъ. Урочн. Положенія и со старинн. Строит. Уставомъ. Съ 300 рисунками. Сост. инж. М. К. Протова. Ц. 2 р., въ корешк. пер. 2 р. 50 к., въ колѣн. 3 р. ПРОЕКТЫ ДАЧЪ, ЗАГОРОДНЫХЪ ДЕРЕВЯННЫХЪ ДОМОВЪ И ХОЗЯЙСТВЕННЫХЪ ПОСТРОЕКЪ, въ планахъ и фасадахъ, СЪ ДЕТАЛЬНЫМИ РИСУНКАМИ. Руководство для домоваладельцъ и подрядчикъ при произвѣдствѣ построекъ. Сост. Архитект. А. Кезеловъ. Ц. 3 р., въ колѣн. пер. 3 р. 75 к. АСФАЛЬТЪ и асфальт. работы. Руководство для наблюдателей за работами домовъ и техническихъ. Примѣненіе асфальта къ тротуарамъ и мостовымъ; устройство половъ, террасъ, штукатурка асфальтомъ сырыхъ стѣнъ и проч., съ расчетами стоимости работъ въ Россіи, въ рисун. въ текстѣ Сост. инжен. М. К. Протова. Ц. 75 к. ПОЛНЫЙ ТОЛКОВЫЙ СЛОВАРЬ ВСѢХЪ ОБЩЕПОПУЛЯРНЫХЪ ИНОСТРАННЫХЪ СЛОВЪ, вошедшихъ въ русской языкъ, съ указаніемъ ихъ кореня. НАСТОЛЬНАЯ СПРАВОЧНАЯ КНИГА для всѣхъ и каждого, кто читаетъ книги, журналовъ и газетъ. Сост. Н. ДУБРОВСКІЙ. Ц. 1 р., въ колѣн. перешл. 1 р. 50 к., на перес. прилб. 30 к. На пересылку прилагать 20 к. на кажд. рубль.'



XXXVIII г.

№ 22

Выходить еженедельно (52 № в годъ), съ приложениемъ 40 книгъ „Сборника“, содерж. соч. **Н. М. СТАНЮКОВИЧА** и **гг. А. И. ТОЛСТОГО**, 12 книгъ Литературныхъ и популярно-научныхъ приложений, 12 №№ „Парижскихъ модъ“ и 12 листовъ чертежей и выкроекъ.

г. XXXVIII

1907

Выданъ 2-го юня 1907 г.

Подписная цѣна съ достав. и перес. на 1/2 года 4 р., на 1/4 года 2 р.

Цѣна этого №—20 к., съ перес. 25 к.

Къ этому № прилагаются: 1) „Ежемесяч. литерат. и популярно-научныя приложения“ за Юнь 1907 г., 2) „ПАРИЖСКІЯ МОДЫ“ за ЮНЬ 1907 г. съ 38 рис. и отдѣльн. листъ съ 25 черт. выкр. въ натур. велич. и 9 рис. выпиливанія по дереву.

ОТКРЫТА ПОДПИСКА НА „НИВУ“ 1907 г. Съ приложениемъ **40 книгъ** „СБОРНИКА НИВЫ“, содержащихъ: полное собраніе сочиненій въ 10 книгахъ **гг. АЛЕКСѢЯ ТОЛСТОГО** и остальныхъ 30 книгъ полн. собр. сочиненій **К. М. СТАНЮКОВИЧА.**

Безъ достав-ки въ Петер-бургъ **6 р. 50 н.**

Безъ достав-ки въ МОСКВѢ въ конторѣ **Н. И. ПЕЧКОНСКОЙ**, Петровскія явн. **7 р. 25 н.**

Безъ достав-ки въ ОЛЕССѢ въ кн. маг. „ОБРАЗОВАНИЕ“, Рязневская, 12. **7 р. 50 н.**

Съ достав-кою въ Пе-тербургъ **7 р. 50 н.**

Съ пересылкою во всѣ мѣстности Россіи. **8 р.** За гра-ницу. **12 р.**

Для гг. новыхъ подписчиковъ, желающихъ получить при „Нивѣ“ 1907 г. со всѣми вышеозначенными приложениями еще первыя 10 книгъ соч. **К. М. Станюковича**, приложенныя къ „Нивѣ“ въ 1906 г.,—подписная цѣна съ перес. во всѣ мѣста Россіи 10 р. за годъ, или по 1/4 г., за первую 1/4 г. 4 р. и за остальныя по 2 р.

Проснулась женщина!

Повѣсть **Г. Т. Сѣверцева.**

I.

За дверью классной комнаты слабо задрезжалъ старый колокольчикъ. Урокъ окончился, но тѣмъ не менѣе

все эти дѣтскія головки съ бѣлыми, точно сѣверный ленъ, волосами внимательно слушали говорящую учительницу.

— Итакъ, дѣти, помните, что я разсказывала вамъ, а главное—любите нашу родину, эту каменистую, суровую и вмѣстѣ съ тѣмъ дорогую намъ страну! Послѣ мы споемъ ей нашъ привѣтъ, а теперь займемся гимнастикой! — спокойно-увѣреннымъ тономъ сказала учительница, высокаго роста, худощавая брюнетка, одѣтая въ черное холстинковое платье и дешевыя простыя ботинки.

Ея кругловатое, чисто-финское лицо, съ выдающимися скулами, признакомъ тюркской расы, было некрасиво. Широкий носъ, довольно боль-

шой ротъ, крупныя руки и ноги не говорили о породѣ. Темныя, скорѣе даже черныя волосы, сравнительно рѣдкіе въ этой странѣ, ровно раздѣленные проборомъ, спереди



Пастухъ. Картина П. Гарниша, авт. «Нивы».

плотно причесанные, спускались по спинѣ двумя длинными косами.

Дѣвушку скрашивали только здоровый, блѣдно-розоватый цвѣтъ лица и глубоко сидящіе темно-каріе глаза. Въ нихъ таилась мысль, нравственная сила недюжиннаго существа.

Голосъ тоже былъ рѣзкій, но онъ странно смягчался, если дѣвушка долго говорила, и даже, чего никакъ нельзя было подозрѣвать, дѣлался мелодичнымъ.

Дѣтвора была рада послѣ двухчасовыхъ занятій въ комнатѣ вырваться на воздухъ. Какъ сорвавшаяся стая воробьевъ, кое-какъ накинувъ на себя пальтишки, куртки, шапки, выскочили они на просторный школьный дворъ и, точно дисциплинированное войско, выстроились у гимнастическихъ приборовъ. Дѣвочки стояли рядомъ съ мальчиками, — въ Финляндіи оба пола учатся вмѣстѣ, — маленькіе ростомъ впереди высокѣхъ.

Ильта Кервоненъ не заставила себя ждать. Несмотря на холодный октябрь, она надѣла сверху только легкую вязаную шерстяную кофточку, а на голову такой же беретъ.

— Если кто изъ васъ, дѣти, чувствуетъ себя нездоровымъ или кому холодно, тотъ можетъ не заниматься сегодня гимнастикой и идти обратно въ классъ! — замѣтила она собравшимся.

Никто изъ дѣтей не выпелъ изъ рядовъ, даже стоявшіи впереди двѣ малюсенькія дѣвочки.

Учительница стала передъ дѣтьми и начала показывать различныя движенія руками и ногами. Старшіе по классу принесли особыя, гладко оструганныя палки, дѣти продѣлывали различныя упражненія съ ними.

На видѣвшейся черезъ школьную крышу колокольнѣ кирки звучно пробило двѣнадцать ударовъ.

Ильта свѣрила свои часики и кивнула головой дѣтямъ. Этого было достаточно, чтобы они, съ раскраснѣвшимися отъ холоднаго воздуха и упражненій лицами, веселою гурьбой побѣжали обратно въ школу. Старшіе остались на дворѣ, чтобы убрать палки и подмести площадку.

Безъ дальнѣйшихъ указаній, дѣтвора собралась около небольшого фисгармоніума, учительница сѣла за него и начала играть патріотическій гимнъ Suomi Sang.

Ровно въ часъ школьное зданіе опустѣло, затихъ веселый дѣтскій говоръ, беззаботный смѣхъ, не слышно стало бѣготни, шуму, раздававшихся здѣсь съ восьми часовъ утра.

Ильта осталась во всемъ зданіи одна, если не считать стараго Юхо Лайхе, сторожа, копошившагося въ чуланѣ.

II.

Рыбачій городокъ, скорѣе большое селеніе, былъ раскинутъ на гранитныхъ скалахъ у самаго моря. Угрюмое сѣверное море рѣдко когда ласкаетъ взоръ своею ровною зелено-сѣрою поверхностью, развѣ только весною, въ маѣ, въ началѣ іюня. Сердитый великанъ точно сознавалъ, что недолго красоваться бѣдной сѣверной природѣ, и временно умолкалъ, хотя нѣтъ-нѣтъ да и напоминаетъ о себѣ глухимъ ворчаньемъ и бѣлой пѣной, кидаемой имъ на черные отъ его могучихъ взмаховъ скалы.

Городокъ, несмотря на свое небольшое народонаселеніе, жилъ тѣмъ не менѣе общими интересами страны, горячо обсуждая всѣ новые законопроекты, внесенные въ сеймъ.

Его тысяча съ небольшимъ жителей разбилась на партіи. Сильныя въ другихъ большихъ городахъ шведская и младо-финская, являющіяся представительницами: первая — родовитаго дворянства, а вторая — богатыхъ купцовъ и фабрикантовъ, — не имѣли здѣсь почти никакого значенія, такъ какъ населеніе состояло преимущественно изъ чистыхъ финновъ, рыбаковъ и рабочихъ.

Только мѣстный бургомистръ Кондратъ Сальвесенъ и владѣлецъ консервной фабрики Аксель Бьерклундъ состояли въ шведской партіи, а пасторъ Геро Халькиненъ принадлежалъ къ младо-финнамъ.

Остальные же горожане примкнули въ большинствѣ къ социаль-демократамъ, старо-финнамъ, и только небольшая часть ихъ принадлежала къ обществу христіанскаго направленія.

Во главѣ послѣднихъ стояла учительница мѣстной народной школы, Ильта Кервоненъ.

Первыя ласточки о женскомъ равноправіи полетѣли во всѣ концы страны послѣ знаменитаго закона, выработаннаго сеймомъ и утвержденнаго правительствомъ; радостно, съ сознаниемъ побѣды, встрепенулись женщины Финляндіи.

Молчаливые финны вышли изъ обычнаго молчанія, союзы собирались на митинги, на собесѣдованія, выкрикивали имена желаемыхъ кандидатовъ и кандидатокъ. Одною изъ послѣднихъ мѣстные социаль-демократы намѣтили Майкки Паатери, молодую, сильную, красивую работницу консервной фабрики Бьерклунда. За нее же обѣщали подать свои голоса и старо-финны; необходимо было только столкнуться съ главными вожаками обѣихъ партій въ Гельсингфорсѣ.

III.

Ильта прибрала классную комнату, тщательно стерла съ доски мѣлъ и вошла въ свою небольшую комнату, помѣщавшуюся по другой сторонѣ коридора.

Еще не было двухъ часовъ, но сѣверный осенній день тоскливо клонился къ закату.

Изъ окна учительницы было видно море.

Вѣтеръ гудѣлъ въ жестяныхъ трубахъ, вставленныхъ, по мѣстному обычаю, въ стѣнахъ дома.

Дѣвушка сѣла на качающееся кресло, — принадлежность каждаго финскаго жилища, — и задумчиво смотрѣла на бушующее море.

Обѣдала она въ одномъ рыбацьемъ семействѣ недалеко отъ школы; раньше двухъ идти не стоило, финны привыкли къ аккуратности.

Ильта, дочь простаго крестьянина, была изъ другой части Финляндіи. Она провела свое дѣтство среди густыхъ, ароматныхъ лѣсовъ финской Карелии, на берегу чистыхъ, какъ хрусталь, озеръ, отражающихъ на своей зеркальной поверхности вѣковья ели и сосны.

Глушь, но глушь мирной пустыни, среди дикой, чуть ли не дѣвственной природы, гдѣ появленіе посторонняго составляетъ цѣлое событіе, гдѣ стадо дикихъ оленей спокойно бродитъ недалеко отъ поселка, не опасаясь ничего для себя дурного, гдѣ бурый медвѣдь нерѣдкій гость хлѣбнаго амбара, съ цѣлью покормиться овсомъ, гдѣ непуганныя бѣлки сотнями прыгаютъ по деревьямъ. Суровая зима, безпросвѣтныя ночи отчуждали надолго эти поселки отъ остального міра: иной годъ восемь мѣсяцевъ встрѣчаются только знакомыя лица сельчанъ да стараго пастора Лаакса.

Но отцовскій домъ прочно срубленъ изъ толстой рудовой сосны, хорошо сложена и промазана жирной глиной печь, не одолѣетъ морозъ, не застудитъ живущихъ въ домѣ.

Хорошо тамъ, точно въ невѣдомомъ какомъ царствѣ жилось дѣвочкѣ, ни въ чемъ недостачи не было.

Подрастая, она стала учиться въ маленькой школѣ у пастора. Немногому могъ научить старикъ, все, что и зналъ — перезабылъ. Пытливый, любознательный ребенокъ разспрашиваетъ, вопросы такъ и сыплются, а старый Лааксъ только печально почесываетъ плохо пробритый подбородокъ да смущенно поглядываетъ на дѣвочку.

— Многое ты хочешь знать, малютка, не понимаю, откуда это у тебя берется! Смотри, Миккелэ, Ида, Суома, Юха, всѣ молчатъ и только слушаютъ, что я имъ рассказываю.

Ильта смотрѣла на своихъ товарищей, подругъ и видѣла ясно, хотя была не старше ихъ, что трудно этимъ дѣтямъ съ сонливими личиками, съ природною тупостью во взорѣ, съ ихъ малоразвитыми понятіями, задавать какіе-либо вопросы.

Тщетно мать и отец отговаривали дочь уѣзжать изъ родного дома, привыкли они къ своей глуши, ничего не было имъ милѣе ея. Но не удалось совладать съ настойчивой дѣвушкой, уѣхала она въ большой городъ, поступила въ учительскую семинарію, а затѣмъ и университетскій курсъ прослушала.

— Что-жъ ты намѣрена дѣлать, дочка?—спросилъ ее старикъ-отецъ, когда Ильта вернулась въ родную глушь докторомъ философіи; онъ чувствовалъ къ ней невольное почтеніе.

— Возьму себѣ народную школу, буду учить, — увѣренно отвѣтила Ильта:—наша задача—какъ можно шире образовывать народъ.

Старикъ, не ожидая подобнаго отвѣта, смутился; дипломъ дочери представлялся ему чѣмъ-то особеннымъ, благодаря которому она могла сейчасъ же занять выдающееся мѣсто, намѣреніе же Ильты сдѣлаться простою учительницею заставило его разочароваться.

Ей дали вести народную школу въ этомъ рабочемъ городкѣ, отдѣленномъ отъ родного угла многими сотнями километровъ, въ чуждой ей землѣ, среди другой отрасли финскаго населенія, на берегу угрюмаго, сердитаго моря.

Она была довольна; страстно, беззавѣтно привязана къ своему новому дѣлу, къ своей плодотворной работѣ давать свѣтъ, образованіе темной простой массѣ.

Всю свою силу, энергію, знаніе вкладывала молодая дѣвушка въ свой трудъ, зорко слѣдила за его развитіемъ, радовалась каждому, самому малому успѣху своихъ учениковъ,—какъ первому блѣдному поденжнику, появившемуся на лѣсной полянкѣ, радуется животворящее солнце.

Это былъ плодъ ея стараній, ея работы, ея гордости!

А между тѣмъ Ильта съ нѣкоторыхъ поръ чувствовала странное недовольство своей дѣятельностью, внутренней разладъ въ ней самой выдѣлялся все ярче, все больше.

Что-то такое, сильнѣе ея самоё, угнетало дѣвушку, измѣняло ея твердо вырѣшенные намѣренія, задачи, планы; съ нѣкоторыхъ поръ у ней блеснулъ ясный проблескъ, что ограниченная дѣятельность школьной учительницы ее не удовлетворяетъ; она билась точно птица въ узкой клѣткѣ, искала простора, новой работы...

IV.

Маленькіе часы, стоявшіе на комодѣ, коротко, но звонко пробили два часа.

Ильта невольно вздрогнула, встала съ качалки и, накинувъ на плечи верхнюю кофточку,—беретъ она не снимала,—направилась къ двери.

На тихій стукъ въ послѣднюю, она широко распахнула ее.

— А, это вы, господинъ Эрко, — изумленно сказала учительница и крѣпко, широкимъ размахомъ, по-мужски пожала руку вошедшему: — вамъ что-нибудь отъ меня нужно? Я иду обѣдать къ фру Рейма.

Эрко, типъ настоящаго финна, средняго роста, коренастый молодой человекъ, учитель въ средней школѣ, по-мѣстному —лицеѣ, смущенно взглянулъ на хозяйку.

— Я былъ на почтѣ, фрекенъ Ильта, захватилъ адресованное на ваше имя письмо и занесъ его къ вамъ. Вотъ все, что я имѣю вамъ сказать.

Его блѣдно-сѣрые, близорукіе глаза, закрытые очками, между тѣмъ говорили совсѣмъ иное, въ нихъ можно было прочесть желаніе ихъ владѣльца подольше побыть съ молодой учительницею.

— Это очень мило съ вашей стороны: почта теперь до шести часовъ закрыта, раньше утра я не получила бы его. Вѣроятно, отецъ пишетъ; я давно ожидала это письмо.

— Нѣтъ, штемпель гельсингфорскій...

Въ темныхъ глазахъ дѣвушки блеснуло изумленіе, плечи невольно подернулись.

— Изъ Гельсингфорса? Вотъ странно, кто бы могъ мнѣ писать?... Однако поспѣшимте, фру Рейма не любитъ, когда опаздываютъ къ обѣду.

Они вышли изъ школы.

Пока они проходили дворомъ и улицей, Ильта раскрыла конвертъ и внимательно читала письмо, исписанное мелкимъ женскимъ почеркомъ.

Только входя на ступени домика фру Рейма, дѣвушка оторвала глаза отъ письма и взглянула на своего спутника.

Глубокая складка, образовавшаяся у нея на лбу во время чтенія, не помѣшала ей чуть замѣтно улыбнуться и прошептать:

— Входите и вы.

Довольный разрѣшеніемъ Эрко виновато поднялся за нею.

V.

— Ну, я такъ и знала,—встрѣтило ихъ добродушное ворчанье фру Рейма:—образованіе входитъ въ мой домъ всегда вмѣстѣ, начальное и среднее!

Смущеніе еще болѣе овладѣло учителемъ, онъ готовъ былъ уйти, но вдова сама пришла къ нему на помощь.

— Только прошу васъ, господинъ учитель, не выпивайте всего графина воды, какъ это вы вчера сдѣлали: колодець далеко, а мои старыя ноги не очень довольны, когда я ихъ заставляю много бѣгать.

Ильта сѣла за столъ и начала обѣдать, Эрко помѣстился противъ нея и молча, не сводя съ нея глазъ, началъ машинально осушать большой пузатый графинъ, полный водою.

Погруженная въ свои думы дѣвушка не обращала вниманія на Эрко, но кинутый ею случайно взглядъ на полувывитый графинъ заставилъ ее засмѣяться.

— Господинъ Эрко, вы забыли о просьбѣ нашей хозяйки. Посмотрите, сколько вы выпили воды. Знаете ли вы, отъ кого это письмо?

— Нѣтъ.

— Отъ Гедвиги Иксдалъ.

— Отъ секретаря союза христіанскаго направленія?

— Отъ нея. Мы съ нею вмѣстѣ были въ университетѣ, у нея большія связи въ столицѣ. Она мнѣ предлагала свои услуги, чтобы устроить меня въ одномъ ученомъ обществѣ, выхлопотать мнѣ субсидію для поѣздки за границу, но я предпочла отправиться сюда — учить дѣтей. На одно только предложеніе ея я согласилась: вступить въ союзъ христіанскаго направленія.

— Такъ что же она вамъ пишетъ?

— Сообщаетъ интересную новость: союзъ трезвости начинаетъ поднимать голову, его апостоль Матти Гелениусъ со своею женою Алли Трюгъ привлекаютъ все больше и больше послѣдователей, и, кажется, это имъ удается. Вы какъ относитесь къ идеѣ трезвости?

— Это очень хорошая мысль, фрекенъ Ильта, но это невозможно...

— Но почему?—рѣзко прервала его дѣвушка.

— Народъ, во-первыхъ, не созрѣлъ для этого, а вторыхъ, это можетъ повредить экономическому положенію какъ казны, такъ и общинъ, заставить повысить налоги, и безъ того нелегкіе.

— Вы думаете, Эрко? А если спиртные напитки будутъ совершенно изъяты изъ продажи, что тогда?

— Боже сохрани,—съ совершенно естественнымъ страхомъ проговорилъ учитель: — страна наша совершенно обнищаетъ! Кромѣ того, алкоголь имѣетъ много другихъ полезныхъ примѣненій, напримѣръ, для больныхъ...

— Онъ будетъ продаваться изъ аптекъ, какъ лѣкарство; существуетъ же запрещеніе на продажу яда безъ надлежащаго медицинскаго разрѣшенія; алкоголь тотъ же ядъ, почему же и на него не наложить такого же запрещенія?

— Да, вы отчасти правы, фрекенъ Ильта, но нужно все-таки считаться съ тѣмъ, что разные семейные праздники, общественныя торжества не могутъ обходиться безъ выпивки,—это традиція, это древніе обычаи...

Учительница шумно отодвинула въ сторону пустую тарелку.



Толкучій рынокъ въ Вильно. Картина И. П. Трунева, авт. «Пины».
Выставка «Сно. Общества Художниковъ» 1907 г. въ Академіи Художествъ въ С.-Петербурѣ.



1826 годъ. Картина Темля, арт. «Нивы».

— Традиции, обычаи! Къ чему навязывать себѣ всѣ эти пути?! Жизнь идетъ быстро впередъ, она опередила всѣ условности, ищетъ, стремится къ свободному течению, а ей ставятъ преграды, устраиваютъ препятствія въ видѣ различныхъ традицій, обычаевъ! Разъ это вредно для народа, мѣшаетъ его развитію, его исторической широкой просвѣтительной задачѣ—все должно быть сметено съ его пути!

Эрко смущенно слушала дѣвушку. Порывъ негодованія преобразилъ Ильта, ея некрасивое лицо измѣнилось до неузнаваемости, въ голосѣ слышались властные нотки.

Она встала изъ-за стола, попрощалась съ фру Рейма и отправилась къ себѣ въ школу.

VI.

Было совсѣмъ темно, когда Ильта вошла въ свою комнату. Она не спѣша зажгла лампу и стала перечитывать письмо подруги.

„Къ чему ты забила въ этотъ городишко, — писала ей Икседаль:—ты, съ твоими знаніями, съ твоими широкими взглядами на жизнь? Прозябать въ глуши, учить ребятъ, точно безъ тебя мало найдется начальныхъ учительницъ! Вспомни, Ильта, какъ мы съ тобою мечтали о женскомъ равноправіи, какъ готовы были положить всѣ свои силы, чтобы его добиться.“

„И что же, когда всѣ наши надежды, казавшіяся намъ тогда несбыточными, — сбылись, когда женщина перешагнула тотъ порогъ, черезъ который такъ ревниво не пускалъ ее мужчина, и стала съ нимъ рядомъ, равная съ нимъ, свободная... ты, нашъ вдохновенный пророкъ, яркая поборница этого равенства, этой свободы,—ты не съ нами!“

„Неужели ты отреклась отъ своего прошлаго и погрузилась въ мелкую, хотя и полезную дѣятельность народной учительницы? Не вѣрю, не можетъ быть. Моя Ильта не такова: передъ ней лежитъ широкая, благодарная народная нива, на которой она болѣе достойна поработать, чѣмъ многія другія! Бросай скорѣе свое учительство, откажись отъ школы, пріѣзжай сюда; въ Гельсинки, мы всѣ ждемъ тебя съ нетерпѣніемъ, ты будешь нашимъ вождемъ; подумай только, какой великій историческій моментъ мы переживаемъ! Честь нашей родной Суоми, что она первая расковала вѣковыя цѣпи женскаго рабства...“

Прочитавъ письмо, дѣвушка положила его на комодъ и, подойдя къ окну, прислонилась лбомъ къ холодному стеклу.

Ильта ушла въ свои думы. Тоскливое настроеніе, такъ томившее ее раньше, начало проходить, точно среди мрачныхъ, беспросвѣтныхъ тучъ появилось свѣтлое небольшое пространство, за которымъ, можно было предполагать, пряталось и самое солнце. Его еще не видно, но оно чувствуется, приближается...

Практическая смѣтка простой крестьянки сказывалась въ молодой учительницѣ, она разсуждала:

„Хорошо, я все здѣсь брошу, уѣду, но... во-первыхъ, мнѣ жаль моей дѣтвора, я къ ней такъ привыкла; кто знаетъ, можетъ-быть, восторженность Гедвиги—не простая ли любезность къ прежней подругѣ, желаніе чѣмъ-нибудь усладить ея одиночество въ чужомъ городкѣ?“

Глаза учительницы разсѣянно блуждали по мрачной пропасти осенней ночи, царившей за окномъ. Гдѣ-то далеко въ морѣ вспыхнулъ огонекъ на мачтѣ невидимаго судна.

Слабой, мерцающей звѣздочкой онъ еле достигалъ до берега. Дѣвушка вздрогнула, невольное сравненіе пришло ей въ голову, и она прошептала:

— Огонекъ очень маленькій, но все-таки онъ приноситъ людямъ пользу. Значитъ, и моя малозамѣтная работа здѣсь, въ школѣ, тоже кое-кому полезна!

VII.

Въ дверь постучали.

— Войдите,—обрадованно сказала Ильта, точно приходъ посторонняго могъ разсѣять ея тяжелыя мысли, уничтожить сомнѣнія.

Въ комнату вошла Майкки Паатери. Ильта, мало знавшая ее лично, была изумлена приходомъ работницы.

— Я къ вамъ, фрекенъ Ильта, по дѣлу,—проговорила Паатери, протягивая ей свою руку и ожидая приглашенія хозяйки, чтобы сѣсть.

— Садитесь, Майкки, я васъ слушаю.

Паатери, удобнѣе подобравъ свою темно-сѣрую холстинковую короткую юбку, изъ-подъ которой были видны крупныя ноги въ грубыхъ полусапожкахъ, осторожно сѣла на стулъ.

— Меня послалъ къ вамъ Антти Торхолла...—вы вѣдь его знаете?—онъ здѣсь отъ партіи социаль-демократовъ старшій...—предложить вамъ присоединиться къ нашему союзу.

— А кто намѣченъ вашей партіей въ кандидаты?—рѣзко перебила работницу учительница и пристально-испытующе на нее уставилась, точно опасаясь, что она скажетъ неправду.

Паатери слегка смутилась, но сейчасъ же съ прямо-душной откровенностью отвѣтила:

— Изъ мужчинъ отъ насъ никого, а изъ женщинъ—такъ я.

Ильта уже раньше слышала намѣренія социаль-демократовъ поставить въ свой списокъ Майкки, какъ бойкую дѣвушку, не смущающуюся ничѣмъ, но тѣмъ не менѣе, противъ ея желанія, новость эта произвела на нее неприятное впечатлѣніе. Она старалась ее сгладить и спокойно отвѣтила гостьѣ:

— Прежде чѣмъ дать вамъ какой-либо отвѣтъ, Майкки, я должна буду переговорить съ членами нашего союза.

— Вотъ наша программа, она честно составлена,— снова грубо зазвучалъ голосъ работницы. — На первомъ планѣ, разумѣется, интересы рабочихъ, уменьшеніе рабочихъ часовъ, повышеніе заработной платы, благоустройство жилищъ для насъ.

— А какъ ваша партія относится къ вопросу о трезвости?

Густой смѣхъ Майкки, точно крупный дождь по крышѣ, забарабанилъ въ комнату:

— Будемъ говорить въ сеймѣ и о трезвости, фрекенъ, но не сейчасъ! Это не такой еще важный вопросъ. Вы сами знаете, что рабочему человѣку нельзя не выпить, хотя въ праздникъ, водочки, а безъ пива и въ будни трудно прожить. Я сама пью его.

— Пьете? Значитъ, вопросъ объ абсолютной трезвости, не будетъ подписанъ вашей партіей, если его внесутъ въ сеймъ другіе?—сухо спросила учительница.

Паатери растерянно посмотрѣла на нее.

Она поняла свою ошибку и старалась поправиться.

— Съ нами рука-объ-руку идутъ и старо-финны.

— Да, но у нихъ свои кандидаты.

— Это все-таки не мѣшаетъ кое-кому изъ ихъ партій отнѣтитъ на бюллетенѣ и напихъ, — бойко возразила Паатери: — радикалы тоже согласны съ нашими требованіями.

Это былъ послѣдній зарядъ у социаль-демократической кандидатки.

— Ихъ очень мало, они не имѣютъ никакого значенія,—презрительно сказала учительница.

Майкки начиналъ сердить этотъ тонъ.

О, если бы она пришла сюда не съ просьбой, сумѣла бы она показать себя этой зазнавшейся учительницѣ! Но пришлось отказаться отъ рѣзкой выходки.

— Итакъ, фрекенъ, вы переговорите съ вашими?

— Непремѣнно, — сдержанно отвѣтила Ильта, но въ ея отвѣтѣ слышался уже заранѣе мотивированный отказъ.

— У насъ вѣдь тоже есть кружки трезвости,—уходя, сообщила Майкки.

VIII.

Прошло три недѣли, выпалъ снѣгъ, начались морозы.

Ильта еще больше ушла въ себя, стала нелюдима; учитель Эрко хотя и навѣщалъ ее кое-когда, но вѣчно сумрачная, задумчивая дѣвушка его пугала, онъ терялся въ ея присутствіи.

Предвыборная агитация еще только слабо загоралась, до марта было много времени, партии должны были прежде всего строго обсудить и выяснить свои задачи, твердо намечить необходимых кандидатов и затѣмъ уже приступить къ bluffу, хотя собственно этотъ оглушительный трезвонъ рекламы и самовосхваленія, столь обычный на своей родинѣ, Америкѣ, и въ другихъ странахъ, мало имѣетъ примѣненія къ Финляндіи, среди такихъ тяжелодумовъ, какъ финны, брезгливо относящихся къ выборному шуму и гаму.

Новая пропорциональная система выборовъ, по своей сложности, далеко не всеѣмъ была понятна съ перваго раза. Немало усилий пришлось употребить большинству выборщиковъ, чтобы точно понять ее.

Лучше всеѣхъ въ городкѣ работали социаль-демократы. Рабочіе, отчасти и рыбаки, всецѣло прониклись задачами партии, собирались вмѣстѣ очень часто, вели громкіе разговоры: самымъ убѣдительнымъ ораторомъ оказался Антти Торхолла, молодой рыбакъ.

Для него было достаточно ударить своею широкою, заскорузлой рукою о столъ, чтобы все разговоры въ ривинтолѣ, гдѣ они собирались, или же въ помѣщеніи союза, сейчасъ же умолкали и присутствовавшіе съ большимъ вниманіемъ начали бы слушать словоохотливаго рыбака.

Даже властолюбивая, бойкая по природѣ Майкки—и та не смѣла ничего ему возразить; слово Антти являлось приказаніемъ для союзниковъ.

Проходя мимо консервной фабрики, онъ не побоялся подойти къ стоящему у воротъ ея диспененту Акселю Бьерклунду и смѣло ему замѣтить:

— А слаба же ваша шведская народная партия, господинъ диспенентъ!

При этомъ онъ насмѣшливо отгѣнилъ слово „народная“, точно указывая, что названіе это прибавлено только ради популярности и рекламы.

Бьерклундъ, рослый, плечистый, еще не старый шведъ, сердито посмотрѣлъ на смѣльчака и сухо ему отгѣтилъ:

— Тамъ увидимъ, Торхолла, кто на чьей шеѣ ѣздитъ будетъ!

— Была бы только крѣпка эта шея, господинъ диспенентъ, — фамильярно смѣривъ его глазами, сказалъ рыбакъ и, не выпуская своей трубки изо рта, прошелъ тяжелой поступью дальше.

Бьерклундъ сердито посмотрѣлъ ему вслѣдъ: онъ зналъ, что, не будь Антти, его рабочіе не смѣли бы предъявлять къ нему такихъ, по его мнѣнію, невозможныхъ требованій; недоволенъ былъ онъ и Паатери: она подговаривала остальныхъ работниковъ требовать увели-

ченія заработной платы, уменьшенія рабочихъ часовъ, общихъ улучшеній на фабрикѣ.

Нѣсколько разъ диспенентъ пробовалъ удалить ее, но все остальные рабочіе и работницы грозили забастовкой; къ нимъ присоединились также и рыбаки.

— Выкинете Майкки съ фабрики, не получите отъ насъ ни одной рыбешки, ловите сами!—настойчиво повторяли ловцы, доставлявшіе рыбу для консервовъ.

Бьерклундъ бѣсился, но долженъ былъ соглашаться на ихъ условія, иначе приходилось покупать рыбу значительно дальше, въ другомъ мѣстѣ, или закрывать фабрику. То и другое не улыбалось расчетливому диспененту.

Ничѣмъ не могъ помочь ему и бургомистръ Сальвентенъ, которому онъ жаловался неоднократно.

Тайная надежда, что шведская партия одержитъ побѣду на выборахъ, окрыляла ихъ обоихъ и заставляла сносить терпѣливо произволъ рабочихъ и рыбаковъ.

Пробовалъ и пасторъ Галькиненъ придти на помощь своимъ единомышленникамъ. Онъ неоднократно выбиралъ темой для своей воскресной проповѣди евангельскій текстъ о строптивомъ рабѣ. Обыкновенно его попытки кончались демонстративнымъ уходомъ изъ церкви трехъ четвертей молящихся, и слова пастора, гулко разлетаясь по пустой церкви, заставляли нугливо жаться старухъ и стариковъ, воспитанныхъ еще въ полномъ повиновеніи своему хозяину или господину.

— Слушайте, господинъ пасторъ, бросьте эти штуки,— рѣшительно замѣтилъ ему, какъ-то встрѣтившись съ нимъ, Торхолла.—нашъ онъ надоѣли! Если будете ихъ продолжать, вся наша община пожалуется на васъ суперинтенденту и будетъ просить о вашемъ переводѣ отсюда. Для васъ это хуже будетъ.

Послѣ этой встрѣчи, пасторскія рѣчи изменили свой характеръ, онъ говорилъ чаще всего о счастливомъ ловѣ рыбы, о преумноженіи хлѣбовъ, и даже однажды, въ воскресенье, когда онъ былъ увѣренъ, что диспенентъ и бургомистръ уѣхали въ Гельсинки, сказалъ, заикаясь и краснѣя, проповѣдь на евангельскія слова о томъ, что въ царствѣ Божіемъ все равны, нѣтъ ни раба ни господина...

Но послѣ этой смѣлой выходки онъ больше двухъ недѣль не ходилъ къ диспененту, у котораго раньше бывалъ чуть ли не каждый день, опасаясь, что объ его проповѣди Бьерклундъ могъ откуда-нибудь узнать случайно.

Но ни ему ни бургомистру ничего не было извѣстно; тѣмъ не менѣе трусость пастора послужила надолго темой для шутокъ, и такъ какъ онъ былъ небольшого роста, то ему присвоили прозвище „Робкаго Закхея“.

(Продолженіе слѣдуетъ).

Рѣлая гвоздика.

Очеркъ Мезеруа.

Это было при закатѣ солнца, въ одинъ изъ тѣхъ вечеровъ, которые бывають лишь въ Венеціи, когда я увидѣлъ необыкновенные тоскующіе глаза, которые когда-либо освѣщали лицо женщины. Колокола призывали къ молитвѣ, нарушая своимъ перезвономъ тихій сонъ маленькихъ, узкихъ каналовъ.

Между черепичными крышами и воронкообразными трубами, небо напоминало по цвѣту опереніе голубя, воркующего подъ послѣднимъ лучомъ заходящаго солнца, или переливающееся тысячею отгѣнковъ шелкового домино карнавала.

Гондола медленно двигалась вдоль стѣнъ и рѣшетокъ садовъ. Выющія между заржавленнымъ желѣзомъ розы казались раскрытыми устами, улыбающимися приближающемуся разсвѣту.

Я былъ пренеполненъ радостью жизни. Я жаждалъ раздѣлить ее съ душою, которая была бы отраженіемъ моей души. Я жаждалъ чувствовать прикосновеніе золотистыхъ волосъ, ласку тонкихъ, изящныхъ рукъ, пахнущихъ цвѣтами, бѣлизна которыхъ еще ярче выдѣлялась бы отъ сверкающихъ на ней изумрудовъ...

Въ то мгновеніе, когда моя гондола загибала за уголокъ полуразрушеннаго дворца, который какъ бы оберегала статуя Богоматери, и гондольеръ возвѣстилъ о нашемъ приближеніи громкимъ пронзительнымъ возгласомъ, я замѣтилъ въ одномъ изъ оконъ дворца задумчивый обликъ той, которую я никогда не буду въ силахъ забыть...

Ея прекрасная головка въ окнѣ была какъ бы обрамлена готическими колоннами, и ваза цвѣтущихъ бѣлыхъ гвоздикъ наполовину скрывала ея тонкій бюстъ.

Ея лицо было блѣдно и прозрачно, какъ лицо жертвы, принесенной на закланіе. Она казалась еле живой. При взглядѣ на нее невольно вспоминались все несправедливо осужденные, все томившіеся долгіе дни и годы въ заключеніи, все неизлѣчимо страдающіе... Слишкомъ тяжелые для ея дѣтской головки волосы горделиво обвивали ея чело какъ драгоценной діадемой, выкопанной изъ царскаго саркофага.

Шептала ли она надгробные напѣвы своими, выражающими столько безнадежнаго отчаянія, губами? Повторяла ли она про себя слова того языка, который ея притѣснители хотѣли заставить ее забыть?

Пронзительный крикъ гондольера, казалось, вернулъ ее къ дѣйствительности. Она облокотилась на край окна, еще продолжал держать въ рукахъ четки, и слѣдила взоромъ за нашей гондолой, переплывавшей каналъ и нарушавшей безмолвіе этого уединенія. У меня нѣтъ словъ передать свои ощущенія.

То были глаза Богоматери, выдающей у ногъ Распятаго; то были глаза плѣненной принцессы, которую мучители приковали къ тюремной цѣпи; то были глаза Венеци, оплакивающей самое себя, чувствующей приближеніе своего паденія и безмѣрно тоскующей отъ происходящаго бѣдствія.

Глаза эти были какими-то безцветными, и казалось, что мертвая вода каналовъ безконечно въ нихъ отражается.

Прежнія страданія изъязвили эти глаза, не молившіе о пощаду, не выражавшіе больше никакого желанія. Они наполнили душу безпредѣльною тоскою, которая вызывается смертью юнаго существа.

Тѣмъ не менѣе, самъ не зная почему, я глядѣлъ на эти глаза съ такой настойчивостью, съ такимъ душевнымъ волненіемъ, что они вдругъ засвѣтились, и щеки печальной незнакомки какъ будто порозовѣли.

И въ то время, какъ гондола проходила подъ ея окномъ, она сорвала одну изъ гвоздикъ и граціознымъ жестомъ кинула ее мнѣ на колыни.

На слѣдующій день, въ тотъ же самый часъ, горя нетерпѣніемъ вновь увидѣть тоскующіе глаза, о которыхъ я грезилъ цѣлую ночь и цѣлый день, я велѣлъ гондольеру везти меня ко дворцу, гдѣ жило такъ неожиданно явившееся мнѣ загадочное существо.

Она стояла у окна.

Она ждала меня, я въ этомъ былъ увѣренъ.

Въ холодномъ мракѣ ея очей замерцали звѣзды.

Безкровное лицо мученицы преобразилось сіяніемъ счастья.

И какъ и въ первый день, она мнѣ бросила одну гвоздику, но, прежде чѣмъ бросить ее, она вдохнула ея аромат.

Прошла недѣля.

Для меня ничего не существовало въ жизни, кромѣ ея окна, у котораго она мнѣ улыбалась и мечтала.

Я жилъ лишь ожиданіемъ этой волшебной минуты. Я не старался раскрыть тайну, я не разузнавалъ, кто была эта женщина; я лишь ревниво сберегалъ цвѣты, которые она продолжала мнѣ бросать и которые она теперь прижимала къ своимъ губамъ.

И въ тотъ день, когда на кустъ не осталось ни одной гвоздики, она прижала свои дрожащія руки къ своему сердцу, какъ бы желая вырвать его и отдать мнѣ такъ же, какъ она уже дала мнѣ всѣ свои цвѣты.

И, видя въ этомъ движеніи признаніе въ любви, я обезумѣлъ, я видѣлъ раскрывшіяся объятія, я слышалъ ея призывъ, я ощущалъ безумныя ласки...

Гондола остановилась у открытаго портика дворца. Стремительно выскочивъ, я наугадъ кинулся по сырмъ и темнымъ коридорамъ, поднимаясь черезъ четыре ступеньки по обросшей мхомъ лѣстницѣ, толкался о стѣны, на которыхъ мѣстами сохранились остатки когда-то цѣнныхъ фресокъ.



ЛѢТОМЪ. Картина Ф. В. Сычкова («XI Выставка Общества Художниковъ» 1907 г. въ Академіи Художествъ въ С.-Петербурѣ), по фот. авт. «Нивы».

Наконец я достигъ двери комнаты, гдѣ мнѣ рисовалась она лобующейся на себя въ огромномъ зеркалѣ. Она ждала меня, чтобы со всей страстью любящаго существа кинуться мнѣ на шею, прильнуть своими губами къ моимъ и увлечь меня туда, въ альковъ, скрытый тяжелой шелковою занавѣсью.

До меня доносились какіе-то необычайные звуки; я бы могъ поклясться, что учитель танцевъ колотилъ отъ нетерпѣнія палкою по полу, показывая трудное па своимъ неуклюжимъ танцовщицамъ или же билъ тактъ, или какой-нибудь ребенокъ прыгалъ, тяжело ступая на ногу, въ деревянныхъ башмакахъ.

И какъ только я повернулъ замкъ, я почувствовалъ, что что-то удерживало дверь, что тяжело дышавшее существо ее защищало, подпирало своими удвоенными отъ ужаса силами.

Я чувствовалъ себя побѣдителемъ, стремительно нагнывающимся на побѣжденнаго, побѣдителемъ не разсуждающимъ, болѣе ни передъ чѣмъ не останавливающимся.

Пронзительный крикъ, ужасоудій стонъ отчаянія и агоніи, хрипъ животнаго, истекающаго кровью отъ нанесенной ему раны, прорѣзали окружающую тишину и отозвались ужасомъ въ моей душѣ.

Замѣчательные маяки.

Очеркъ М. Орлова.

(Съ 17 рис. на стр. 360 и 361).

Съ тѣхъ поръ, какъ человѣчество начало устраивать пути сообщенія, оно главнымъ заботою поставило обозначеніе этихъ путей знаками, обеспечивающими безопасность движенія по нимъ. Такъ какъ самымъ рискованнымъ изъ этихъ путей, болѣе другихъ чреватымъ опасностью, было море, то къ нему-то особенно и примѣнялась эта забота. И дѣйствительно, мы видимъ, что человѣчество съ самыхъ древнѣйшихъ временъ прибѣгало къ огнищамъ, зажигавшимся на берегахъ, для того, чтобы ихъ свѣтомъ мореходы могли руководствоваться въ ночное время. Знаменитѣйшимъ изъ этихъ сигнальныхъ мореходныхъ свѣточей въ древности былъ колоссальный маякъ при входѣ въ Александрійскій портъ, одно изъ семи чудесъ классическаго міра. Онъ назывался «Фаросъ», и этимъ словомъ до сихъ поръ называются маяки на нѣкоторыхъ языкахъ Европы (*phare*—по-французски, *faro*—по-итальянски, по-испански и по-португальски, *φάρος*—на ново-греческомъ языкѣ).

Въ настоящее время сооружено огромнѣйшее число маяковъ. Такъ, на одномъ только побережьи Нѣмецкаго и Балтійскаго морей, въ предѣлахъ Германской имперіи, насчитывается 1130 маяковъ. Общее же число всѣхъ маяковъ на земномъ шарѣ превышаетъ 17.000. И число ихъ ежегодно увеличивается.

Обычный типъ маяка—это башня, болѣе или менѣе высокая, смотря по тому, построена ли она на низкомъ морскомъ берегѣ или на возвышенномъ. Есть маячныя башни по двадцать-тридцать саженъ высоты; маякъ въ Корунѣ, въ Испаніи, имѣетъ 58 метровъ высоты; маякъ около Панмарша, во Франціи—60 метровъ; а, напримѣръ, маякъ на мысѣ Куленѣ, въ Швеціи, представляетъ очень небольшую башню, потому что расположенъ на высокой горѣ надъ самымъ моремъ. Нижніе этажи башенъ назначены для склада разныхъ припасовъ, для жилья сторожей и т. п., на самомъ же верху башни устанавливается фонарь, то-есть самый источникъ свѣта, лампа, и болѣе или менѣе сложный оптический приборъ, предназначенный для того, чтобы собрать, сосредоточить свѣтъ, не дать ему разсѣиваться во всѣ стороны, а направлять туда, гдѣ онъ долженъ проявить свою полезную службу. Этотъ приборъ состоитъ либо изъ отражающаго зеркала, обыкновенно параболической формы, либо изъ выпуклаго стекла, такого, какое въ общежитіи называется увеличительнымъ или зажигательнымъ. Если свѣточъ, какой бы онъ ни былъ, помѣститъ въ фокусѣ такого зеркала или такого стекла, то, какъ извѣстно, всѣ лучи свѣта, исходящіе изъ свѣточа, направляются параллельнымъ пучкомъ, и если свѣточъ достаточно силенъ (а на большихъ маякахъ онъ обладаетъ силою въ нѣсколько сотъ тысячъ и даже миллионныхъ свѣчей), то этотъ пучокъ свѣта распространяется и свѣтитъ на разстояніи нѣсколькихъ десятковъ верстъ. При громадномъ свѣточѣ, силою въ миллионы свѣчей, требуется, конечно, и громадное стекло, поперечникомъ въ нѣсколько футовъ. Грузъ такой стеклянной массы былъ бы колоссаленъ, если бы стекла эти дѣлались сплошными. Извѣстный французскій физикъ Френель придумалъ для такихъ маячныхъ стеколъ особую форму; ихъ изготовляютъ не сплошными, а состоящими изъ отдѣльныхъ поясовъ, уступовъ, разсчитывая, чтобы всѣ эти отдѣльные уступы обладали одинаковою кривизною и слѣдовательно имѣли бы одинаковое фокусное разстояніе; этимъ значительно облегчается ихъ вѣсъ. Мы не распространяемся о дальнѣйшихъ подробностяхъ устройства этихъ стеколъ, потому что интересующіеся ими читатели могутъ найти ихъ описаніе въ любомъ гимназическомъ курсѣ физики, напримѣръ, у Гано, учебникъ котораго у насъ такъ популяренъ. Облегченіе же груза этихъ стеколъ—вопросъ очень важный, потому что на многихъ маякахъ фонарь дѣлается не неподвижный, а вращающійся, и для такого его устройства, конечно, существенно важно, чтобы онъ былъ какъ можно легче. Необходимость же устройства вращающихся маячныхъ свѣточей обуславливается тѣмъ, что если-бы всѣ маячные огни были одинаковы, то моряки затруднились бы различать сосѣдніе другъ съ другомъ маяки, путали бы ихъ огни, и это могло бы влечь за собою бѣдствія. Поэтому-то болъ-

ше маякъ на красныхъ плитахъ пола, я разглядѣлъ какую-то безформенную массу, что-то жалкое, лежащее безъ движенія. И, въ отчаяніи, я узналъ красавицу, бросившую мнѣ бѣлыя гвоздики. Тутъ я понялъ причину того, что угнетало ее, что вызывало въ ея глазахъ выраженіе такой беспредѣльной муки...

Безжалостная судьба прикрѣпила бюстъ богини къ искривленнымъ и короткимъ ногамъ карлицы!

Несчастная калѣка, прятаявшая свое уродство, скрывавшаяся за чатырью стѣнами, не была ли она смертельно поражена отъ такъ внезапно прервавшейся грёзы? Могла ли она жить послѣ того, что единственный, быть-можетъ, человекъ, который отвѣтилъ своимъ взглядомъ на ея взглядъ, который улыбнулся на ея улыбку и скрасилъ призракомъ любви ужасную муку ея существования, увидѣлъ *ее всю*, во всемъ ея уродствѣ?..

И съ глазами, полными слезъ, я опустился на колѣни, поднялъ бережно, какъ куклу, бѣдную калѣку и тихонько положилъ ее въ ея дѣтскую кроватку. Поцѣловалъ одинъ за другимъ ея закрытыя глаза, я выбѣжалъ изъ комнаты...

шая часть маяковъ въ настоящее время устроена не съ постояннымъ и неподвижнымъ огнемъ, а съ переменнымъ. Свѣтъ маяка постоянно мѣняется, и для cadaго маяка установлена своя послѣдовательность этой переменны, этой игры свѣта; обыкновенно она состоитъ въ томъ, что свѣтъ извѣстное время, напримѣръ, 5—10 секундъ свѣтитъ, а потомъ на опредѣленное время исчезаетъ, затѣмъ вновь 5—10 секундъ свѣтитъ, вновь затмевается на такое же время и т. д. Кроме того, мѣняется иногда цвѣтъ свѣтового снопа пропускаемъ его черезъ цвѣтныя стекла, обыкновенно красныя или зеленныя: эти цвѣта легче всѣхъ другихъ различаются съ очень дальняго разстоянія. Далѣе, при обзорѣнн отдѣльныхъ маяковъ, мы укажемъ свѣтовую игру нѣкоторыхъ изъ нихъ.

На всѣхъ большихъ маякахъ теперь примѣнено электрическое освѣщеніе, которое одно только даетъ практически примѣнимые свѣточки почти безграничной силы. Правда, въ послѣднее время, какъ извѣстно, найдено средство добывать ацетиленовый газъ, отличающійся громадною свѣтловою силою; но все-таки для того, чтобы устроить ацетиленовый свѣточъ въ миллионъ свѣчей, пришлось бы зажечь цѣлый костеръ ацетилена, который развивалъ бы немовѣрную жару, очень опасную для оптического снаряда, да и стоилъ бы такой свѣточъ, пожалуй, дороже электрическаго той же силы. Притомъ ацетиленъ опасенъ какъ вещество, легко дающее взрывъ, при большомъ количествѣ этого газа могущій произвести страшный разрушающій эффектъ. На второстепенныхъ маякахъ, свѣточъ которыхъ обслуживаетъ лишь ближайшія окрестности, примѣняютъ керосинъ, бензинъ, обыкновенный свѣтильный газъ, ацетиленъ и особенно сурьпное масло, которое даетъ какое-то особенное пламя, хотя и не особенно свѣтящееся, но очень далеко видимое.

Само собою разумѣется, что свѣтовые сигналы на маякахъ служатъ только въ ясную погоду, въ туманъ же, сквозь который зачастую невозможно разглядѣть и солнца, свѣтъ, какъ сигнальный факторъ, утрачивается всякое значеніе даже и на самомъ близкомъ разстояніи. Но на случай тумана уже давно придуманы звуковые сигналы: звонъ колокола, свистки, звуки особенныхъ, необычайно громкихъ трубъ, такъ-называемыхъ сиренъ или ревуновъ. Притомъ же въ туманномъ воздухѣ звукъ распространяется особенно легко и далеко. Обыкновенный свистокъ локомотива ясно слышенъ за три-четыре версты, а гудѣнье хорошаго ревуна можно ясно слышать за пятнадцать-двадцать верстъ. Въ Англіи маяки устраиваются съ особенною заботливостью, которая, впрочемъ, вполне понятна въ странѣ, гдѣ мореплаваніе приняло такое огромное, первенствующее значеніе въ хозяйственной жизни. Тамъ маячныя постройки иной разъ занимаютъ значительную площадь; устраиваются особыя помѣщенія для телеграфа, для сигналовъ въ туманъ, для поданія помощи потерпѣвшимъ кораблекрушенію и т. д. На одномъ изъ прилагаемыхъ рисунковъ представленъ общій видъ такого типичнаго англійскаго маячнаго городка.

Теперь скажемъ кратко о представленныхъ на нашихъ рисункахъ маячныхъ башняхъ, выдающихся и по величинѣ, и по силѣ свѣта, и по трудностямъ, съ которыми была сопряжена постройка нѣкоторыхъ изъ нихъ, а также по древности сооруженія.

Башня съ маякомъ около Ливорно, на западномъ берегу Италіи, такъ-называемая «Маньяле», построена 800 лѣтъ тому назадъ; высота этого маяка 47 метровъ. Огонь на немъ бѣлый, перемежно-сверкающій; маякъ даетъ чрезвычайно яркую, очень короткую вспышку свѣта каждыя двадцать секундъ. Итальянцы, какъ дѣятельные мореходы, еще въ древности заводили у себя по берегу маячные огни. Въ средніе вѣка эти огни горѣли по всему итальянскому побережью; впрочемъ, тогда эти огни имѣли еще и значеніе сторожевыхъ сигналовъ для прибрежныхъ жителей: въ то время по всему Средиземному морю разбойничали африканскіе пираты, и вотъ, при ихъ появленіи у берега, особая береговая стража повсюду зажигала огни и поднимала грохотъ, стуча въ мѣдныя тарелки, чтобы поднять на ноги населеніе и дать ему приготовиться къ защитѣ.



Тиль английского маяка со всеми его пристройками.



Маяк на остров Нейверк, на Немецком море.



Маяк на остров Гельголанд на Немецком море.



Новый маяк близ "Бичи-Хид" у южного берега Англи.



Эдистонский маяк на скаль около Плимута.



Маяк в Фальтербо, в Швеции.

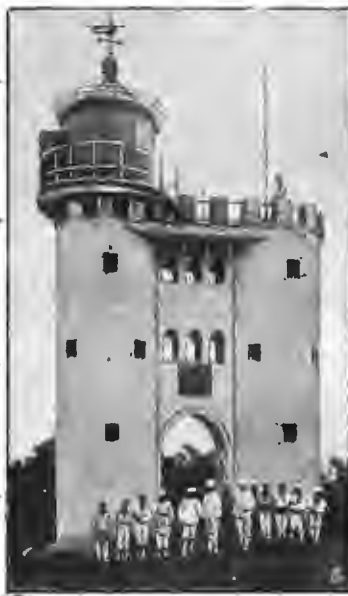

Маяк на мыс "Нахтигаль" в Камерун, в западной Африке.



Маяк около мыса Кулена, в Швеции.



Маяк в Аркон, на остров Рюген, на Балтийском море.

Замечательные маяки. По фот. авт. «Нивы».



Маякъ въ Калэ, въ сѣверной Франціи, на Ламаншъ.



Маякъ на скаль „Бишопъ-Рокъ“, на островахъ Сцилли, въ Англии, въ Корнуэльсѣ.



Маякъ на полуостровѣ „Расъ-Этъ-Тинъ“, близъ Александрии, въ Египтѣ.



Маякъ „Маньяле“ около Ливорно.



Маякъ въ Портъ-Сайдѣ, на Суэцкомъ каналѣ.



Энлюльскій маякъ, около Панмарша, на западномъ берегу Франціи.



Кордуанскій маякъ въ устьѣ Жиронды, во Франціи.



Маякъ „Геркулесова башня“ близъ Коруньи, въ Испаніи, на берегу Бискайскаго залива.

Замѣчательные маяки. По фот. авт. «Нивы».

Къ числу древнихъ маяковъ юга Европы надо отнести еще Корунскій, въ Испаніи, и Кордуанскій, въ устьѣ Жиронды, во Франціи. Маякъ въ Корунъ (тавань на сѣверномъ берегу Пиренейскаго полуострова), такъ-называемая Геркулесова башня, сооруженъ еще во времена римскихъ императоровъ, такъ что его почти можно считать современнымъ александрійскаго Фароса; его башня имѣетъ 58 метровъ въ вышину, и его свѣтъ виденъ за 40 верстъ; свѣтъ на немъ бѣлый и постоянный, непрерывный и ровный. Кордуанскій маякъ въ его нынѣшнемъ видѣ построенъ во времена Генриха IV, но онъ существовалъ тутъ много раньше, кажется, съ XIII столѣтія. Этотъ маякъ освѣщаетъ безопасное направление пути, фарватеръ, сильнымъ бѣлымъ постояннымъ огнемъ, а опасныя мѣста, мели и подводные камни—красными и зелеными снопами свѣта.

Затѣмъ, изъ числа французскихъ маяковъ необходимо отмѣтить еще такъ-называемый Эжмольскій, близъ мыса Панмарша, въ Бретани. Онъ недавно выстроенъ, снабженъ всѣми послѣдними усовершенствованіями и обладаетъ самымъ сильнымъ въ мірѣ свѣточемъ, который виденъ на разстояніи 50 морскихъ миль, т. е. 86 верстъ. Его свѣтъ перемежающійся, дающій короткую вспышку каждыя пять секундъ. Высота его башни — 60 метровъ. Маякъ въ Калѣ, обслуживающій Ламаншскій проливъ, построенъ на низкомъ морскомъ берегу, и потому его башня очень высока. Онъ даетъ свѣтъ въ видѣ четырехъ, быстро слѣдующихъ одна за другою вспышекъ, послѣ которыхъ слѣдуетъ промежутокъ затменія, а потомъ опять четыре вспышки, и т. д. Неподалеку отъ него, въ Дюнкерхенѣ, выстроенъ такой же маякъ, только, въ отличіе отъ своего сосѣда въ Калѣ, онъ даетъ не четверную, а двойную вспышку огня.

Знаменитѣйшій изъ англійскихъ маяковъ — это, безъ сомнѣнія, Эддистонскій, построенный на скалахъ Плимутскаго залива, въ 20 верстахъ отъ Плимута. Этотъ маякъ, освѣщающій опаснѣйшее мѣсто у береговъ Англій, былъ впервые построенъ въ XVII вѣкѣ, а потомъ и сгоралъ, и погибалъ отъ урагана, и нѣсколько разъ перестраивался. Его высота — 40 метровъ. Въ тѣхъ же мѣстахъ, именно на островахъ Сцилли, въ предѣлахъ Корнуэльса, построенъ еще сильный маякъ на скалѣ Бишопъ-Рокъ, по виду похожій на Эддистонскій и такъ же, какъ тотъ, дающій свѣтъ двойною вспышкою черезъ опредѣленные промежутки. Третій англійскій маякъ близъ урочища «Вичи-Хидъ», у южнаго берега Англій, построенъ недавно и отличается такимъ же совершенствомъ свѣточа, хотя и не столь сильного, какъ упомянутый нами выше маякъ у мыса Панмарша, во Франціи.

Германія построила нѣсколько замѣчательныхъ маяковъ на Балтійскомъ и Нѣмецкомъ моряхъ. Изъ нихъ на нашихъ рисункахъ представлены: Нейверкскій, Гельголандскій, Арконскій. Маякъ на островѣ Нейверкѣ построенъ былъ еще въ XIV столѣтіи мона-

хами виталианцами. Его башня имѣетъ 38 метровъ высоты; свѣтъ на немъ бѣлый, постоянный, видимый за 20 морскихъ миль; но скоро онъ будетъ снабженъ перемежающимся свѣточемъ. Маякъ на островѣ Гельголандѣ снабженъ зеркальными параболическими отражателями и даетъ три мощныхъ пучка свѣта; фонарь на немъ вращающійся, и потому эти пучки свѣта поочередно, въ правильные промежутки времени, освѣщаютъ море, проносясь по его широкому простору. Свѣтъ этого маяка виденъ за 60 верстъ. Маякъ въ Арконѣ, на островѣ Рюгенѣ, даетъ молніеносныя вспышки свѣта, длительностью отъ 0,1 до 0,2 секунды, черезъ каждыя 16 секундъ. Сила его электрическаго свѣточа равняется 35 милліонамъ свѣчей, и эти вспышки свѣта видны за 34 морскихъ мили.

Изъ шведскихъ маяковъ у насъ изображены тѣ два, которые освѣщаютъ южный и сѣверный входы пролива Зундъ, именно маяки въ Фальтербо и на мысѣ Кулленъ. Оба маяка невысоки, потому что построены на очень высокихъ берегахъ моря; изъ нихъ первый ставится сѣдою древностью, второй же — новый и обладаетъ очень сильнымъ мерцающимъ свѣточемъ, видимымъ за 25 морскихъ миль.

Изъ числа маяковъ внѣ-европейскихъ упомянемъ объ Александрійскомъ, замѣнившемъ собою классическій Фаросъ, и Портъ-Саидскомъ, освѣщающемъ входъ въ Суэцкій каналъ. Оба эти маяка, въ сочетаніи съ группою другихъ соседнихъ маяковъ, оказываютъ чрезвычайно важную услугу судоходству въ области Нильской дельты, потому что тутъ находится множество отмелей, среди которыхъ движеніе судовъ и днемъ крайне рискованно. Всѣ маяки этой мѣстности снабжены различными, легко отличимыми другъ отъ друга огнями, чтобы ихъ никакъ нельзя было спутать; такая путаница иной разъ могла быть гибельнѣе для судна, чѣмъ полное отсутствіе маяковъ.

На одномъ изъ нашихъ рисунковъ представленъ новый небольшой маякъ, который Германія построила въ своихъ африканскихъ владѣніяхъ и который названъ именемъ знаменитаго нѣмецкаго путешественника Нахтигала. Онъ отличается своею нѣсколько оригинальною формою — двойною башнею; свѣточъ его мерцающій, въ двѣ вспышки, съ промежуткомъ въ 10 секундъ.

У насъ въ Россіи, благодаря относительной безопасности нашихъ водъ, не было надобности строить маяки какихъ-либо особо выдающихся размѣровъ или качества, а потому Россія, по этой части, не имѣла надобности выступать соперницею съ Западною Европою; наши маяки, многочисленныя, хорошо устроенныя и содержимыя, ничѣмъ особеннымъ не выделяются. Наши маяки Балтійскаго моря освѣщаются весь годъ, а на Бѣломъ морѣ даютъ большую экономію частью знаменитыя «бѣлыя» ночи, столь знакомыя и намъ, петербургскимъ жителямъ, частью же льды; на Бѣломъ морѣ маяки зажигаются лишь съ 20 іюня и свѣтятся по 1 ноября. Дальше навигація по морю прекращается, потому что оно замерзаетъ на громадномъ пространствѣ вдоль берега.

ВАЛЬТЕРЪ ФОНЪ-ДЕРЪ-ФОГЕЛЬВАЙДЪ.

(Изъ Лонгфелло).

Стихотвореніе К. Чуковского.

Когда Фогельвайдъ миннезингеръ
Изъ дальняго міра ушелъ,
Въ обители братьевъ смиренныхъ
Онъ ложе покоя обрѣлъ.
Онъ далъ имъ стяжанное злато,
Но имъ заповѣдалъ одно:
Да будетъ надъ тихой могилой
Обильное птицамъ зерно.
Онъ рекъ: «Отъ поэтовъ пернатыхъ
Я пѣсенный даръ перенялъ
И имъ за благою науку
Я нынѣ воздать пожелалъ».
Почилъ миннестрелъ вдохновенный,
И, свято завѣту вѣрна,
Къ могилѣ стекалася братья
И птицъ созывала она.
И стали въ урочную пору
У старыхъ могильныхъ крестовъ
Слетаться, въ урочную пору,
Воздушныя стаи пѣвцовъ.
На тяжкихъ вѣтвяхъ, осѣнявшихъ
Обитель блаженнаго сна,
На каждой рѣшетчатой двери,
На каждомъ затворѣ окна,
У ногъ изваяннаго барда,
У свода печальныхъ воротъ—

Сбирается стая и снова
Замолкнушія пѣсни поетъ.
И славить она Фогельвайда,
И шлетъ она гимны Творцу,
Чтобъ былъ милосердъ къ Фогельвайду,
Рабу Своему и пѣвцу.
Но молвилъ аббать величавый:
«Не будетъ ли Богу милѣй,
Когда эта трапеца птичья
Голодныхъ насытитъ людей?»
И тщетно слетались отнынѣ
Изъ дальнихъ полей и лѣсовъ
При звукахъ молитвы вечерней
Созвучныя стаи пѣвцовъ.
И тщетно носились надъ башней,
Кружились у старыхъ могилъ,
И къ каждому старцу бросались,
Кто подлѣ гробницы бродилъ.
А время текло по гробницамъ
И смыло былыя слова,
И память о бардѣ почившемъ
Давно среди смертныхъ мертва.
Но знаютъ нѣмыя могилы
И тихіе знаютъ лѣса,
Что славу поютъ Фогельвайду
Воздушныхъ пѣвцовъ голоса.

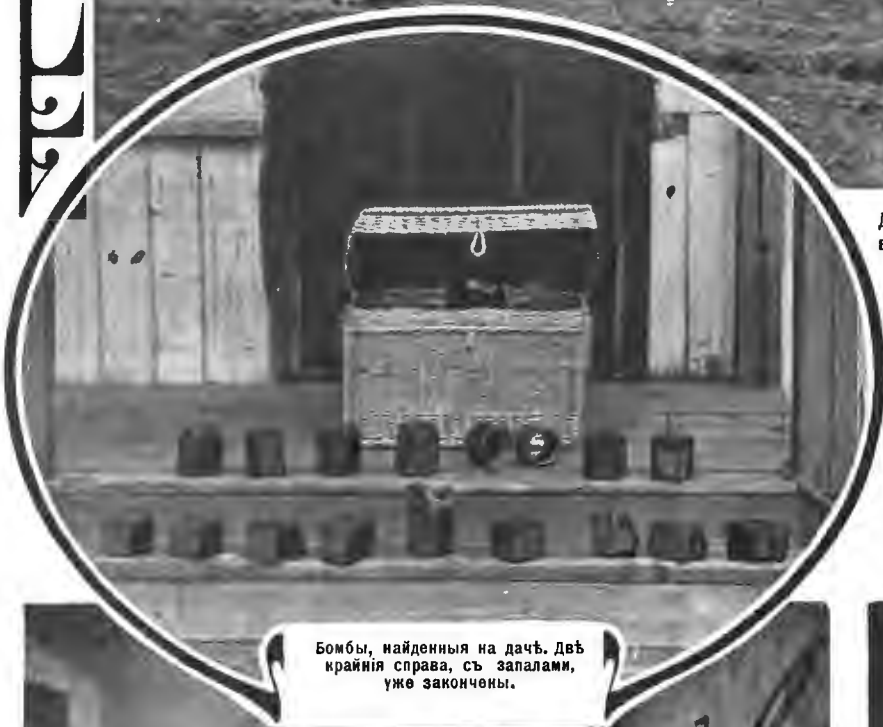

Бомбы, найденныя на дачѣ. Двѣ крайнія справа, съ запалами, уже закончены.

Дача въ деревнѣ Пулинень, въ Финляндіи, въ 2-хъ верстахъ отъ ст. Куоккала, въ которой изготовлялись бомбы.



Комната, снятая съ разныхъ сторонъ, въ которой помѣщалась лабораторія.

Лабораторія бомбъ въ Финляндіи. По фот. авт. «Нивы».

Обработка дорогъ керосиномъ.

Существуетъ тяжкій бичъ путниковъ, на борьбу съ которымъ человечество затратило и продолжаетъ тратить массу силъ и средствъ изобрѣтательности. Это—дорожная пыль, тѣ облака ея, которыя поднимаются при ѣздѣ и отравляютъ воздухъ, по счастью, въ большинствѣ случаевъ лишь въ переносномъ смыслѣ, хотя могутъ его отравлять и въ прямомъ смыслѣ, ибо чего-чего только ни попадаютъ въ эти пыльные облака! Въ самомъ дѣлѣ, что можетъ быть проще заражения воздуха чахоточными микробами? Большой шедро усѣиваетъ дорогу своею мокротою, полною знаменитыми Коховскими палочками; она сохнетъ, обращаясь въ пыль, и эта пыль, разсѣваясь повсюду, только и ищетъ благоприятной почвы для возобновленія своей зловерной дѣятельности на пагубу человечества.

Обычный способъ борьбы съ пылью — поливка. Но надолго ли хватитъ поливки при хорошемъ солнечномъ припекѣ, и во что она обойдется населенію, напр., Россіи, съ ея сотнями тысячъ верстъ дорогъ! Въ Америкѣ одно время на этотъ способъ борьбы съ дорожною пылью было обращено весьма серьезное вниманіе, и все дѣло было тамъ устроено съ американскою быстротою и обстоятельностью: завели колодцы при дорогахъ, установили насосы неслыханной производительности, изобрѣли особые механическіе оросители, самыя дороги такъ вымостили и вообще привели въ такой видъ, чтобы онѣ давали возможно мало пыли и требовали, сравнительно, ничтожной поливки. Не будемъ говорить, что стоила вся эта затѣя, а скажемъ только, что, невзирая ни на что, всѣ потраченные на это дѣло труды и усилія были признаны далеко не окупившимися полученными результатами.

Многіе инженеры-специалисты по части дорожнаго дѣла тогда же отказались отъ орошенія водою, какъ средства борьбы съ дорожною пылью, и стали придумывать нныя средства. Вотъ тогда-то и возникла мысль поливать дороги вмѣсто воды — жирными веществами. А такъ какъ Америку Богъ не обидѣлъ запасами нефти, то на нее, разумѣется, сразу и устремилось вниманіе сторонниковъ этой мысли. Первая, сколько намъ извѣстно, попытка поливки дорогъ нефтью была сдѣлана въ Калифорніи, въ провинціи Лосъ-Анжелесъ въ 1898 году. Для этого избрали участокъ дороги длиною въ 10 верстъ; впервые его полили въ 1898 году, а въ слѣдующемъ году поливку возобновили и, въ виду нѣкотораго успѣха перваго опыта, нѣсколько расширили участокъ. На первый разъ между специалистами начались безконечныя споры и раздоры относительно разныхъ чисто-техническихъ подробностей дѣла, — споры, которые, конечно, по-настоящему могла разрѣшить только практика; но изъ-за этого дѣло все-таки затягивалось, хотя успѣхъ затѣи былъ явный, несомнѣнный и весьма ободравшій къ дальнѣйшимъ опытамъ.

Прежде всего надо было опредѣлить, какой именно изъ нефтяныхъ продуктовъ наиболѣе пригоденъ для поливки дорогъ. Брали для этого и керосинъ, брали и сырую нефть, но всего лучше оказались тяжелые сорта керосина, тѣ, которые у насъ продаются подъ именемъ пиронафта, содержащіе въ себѣ много асфальта. То, что мы у себя въ Россіи называемъ керосиномъ, что горитъ у насъ въ лампахъ, — на поливку дорогъ мало пригодно, потому что эта жидкость довольно быстро (хотя и много медленнѣе воды) улетучивается, да вдобавокъ сильно пахнетъ, тогда какъ тяжелыя масла и гораздо медленнѣе высыхаютъ и не такъ пахнутъ. При обиліи и дешевизнѣ керосина въ Америкѣ, поливка имъ обходилась, напр., въ Калифорніи значительно дешевле поливки водою, тѣмъ болѣе, что въ той безводной мѣстности добыча или доставка воды изъ другихъ мѣстъ обходилась чрезвычайно дорого, если принять въ расчетъ огромное количество нужной для поливки воды.

Но что же именно происходитъ на поверхности дороги при ея поливкѣ керосиномъ? Керосинъ съ дорожною пылью образуетъ густую масляную грязь, которая растекается по дорогѣ, отлично по ней разравнивается, заполняетъ всѣ выбоины, неровности дороги. Грязь эта, подъ вліяніемъ солнечнаго зноя, быстро густѣетъ и скоро образуетъ нѣчто весьма похожее на асфальтовую мостовую. Вода, какъ извѣстно, дѣйствуетъ какъ разъ обратное; она размываетъ путь, портитъ его, а керосинъ его поправляетъ, ровняетъ. Въ Калифорніи практика сразу показала, что керосинъ для поливки надо принимать очень горячій, нагревать его до температуры кипящей воды. Тогда онъ сразу прекрасно проникаетъ въ пыль и быстро смѣшивается съ нею; холодный же керосинъ туго смѣшивается съ пылью, образуетъ съ нею комки, внутри которыхъ заволакивается совершенно сухая пыль; при ѣздѣ эти комки раздавливаются, и изъ нихъ пыль разлетается и виснетъ въ воздухѣ. Успѣшнѣйшая поливка удается въ жаркое время, въ солнечные дни, когда горячій керосинъ особенно легко и тѣсно смѣшивается съ горячею же дорожною пылью.

Высокопреосвященный Анастасій, архіепископъ Воронежскій и Задонскій.

(Портр. на стр. 367).

6 іюня с. г. исполняется 25-лѣтіе служенія въ епископскомъ санѣ высокопреосвященнаго епископа Анастасія, архіепископа Воронежскаго и Задонскаго, одного изъ старѣйшихъ архіепископовъ русской церкви; высокопреосвященному теперь 79 лѣтъ.

Уроженецъ Новгородской епархіи, сынъ дьячка, въ мѣрѣ Алексѣй

Полотно дороги, разумѣется, полезно выровнять, выправить передъ поливкою, и она будетъ тѣмъ успѣшнѣе, чѣмъ исправнѣе дорога. Грунтъ дороги имѣетъ большое значеніе; такъ, напр., дорога каменистая или крупно-песчаная вовсе не нуждается въ поливкѣ керосиномъ. Если же такая дорога все-таки досаждастъ своею пыльною, то надо ее приспособить къ поливкѣ керосиномъ, искусственно создать на ней толстый пластъ мелкой пыли, лучше всего глинистой; въ Калифорніи и такая поправка дорогъ тоже примѣнялась, и съ тѣмъ же успѣхомъ; при этомъ на полотно дороги просто-напросто насыпали слой тончайшей глины и, давъ ей хорошо просохнуть и разровняться, обращали ее въ керосиновую грязь.

Обычно въ Калифорніи, гдѣ эта манера устройства дорогъ, повидимому, прочно привилась, въ первый годъ совершаютъ двѣ или даже три поливки, что, конечно, вполнѣ зависитъ отъ самой дороги, отъ ея грунта, отъ большого или меньшаго обилія на ней пыли; на второй годъ достаточно двухъ поливокъ, на третій — одной. Количество израсходованнаго на поливку керосина, само собою разумѣется, тоже различно, и тутъ можно указать только среднія приблизительныя цифры. Такъ, въ Калифорніи при первой поливкѣ расходовалось около 500—600 ведеръ керосина на 1 версту пути; по вѣсу это должно составлять около 340—350 пудовъ; на вторую поливку идетъ немного больше половины того, что шло на первую, пудовъ 200. При тамошнихъ цѣнахъ на тѣ продукты, которые шли на поливку, она обходилась въ 100—125 рублей на версту въ годъ.

Скажемъ еще нѣсколько словъ о свойствахъ такой керосиновой дороги, опираясь на калифорнскую практику. Въ первое время послѣ поливки дорога припахиваетъ не совсѣмъ пріятно, и притомъ еще свѣжая керосиновая грязь брызжетъ, попадаетъ въ экипажъ, на одежду, и потому по свѣже-политой дорогѣ надо ѣздить не спѣша. Но грязь очень быстро густѣетъ, подсыхаетъ, и потомъ уже не только не брызжетъ, а даже не пристаётъ къ колесамъ. Запахъ нефти слышится сильно лишь первые дни послѣ поливки, а черезъ двѣ недѣли онъ обыкновенно совсѣмъ пропадаетъ, какъ и должно было ожидать, потому что этотъ запахъ зависитъ отъ содержащихся въ нефти легкіхъ и сильно пахучихъ углеводородовъ, а они всѣ очень быстро испаряются.

Затѣмъ, болѣе или менѣе обширные опыты устройства масляныхъ дорогъ были произведены года четыре тому назадъ французскимъ докторомъ-гигиенистомъ Гульельминетти, сначала въ Моннако, потомъ въ Парижѣ, а затѣмъ и еще въ разныхъ другихъ мѣстахъ Франціи. Онъ поливалъ дороги дегтемъ, нагревая его до 70—80° Цельсія. Дорога передъ тѣмъ поправилась, выравнивалась, а налитый деготь ровно размазывался по ея поверхности. Получался очень прочный поверхностный жирный слой, — смѣсь дегтя съ пылью, — который вполнѣ благополучно держался нѣсколько мѣсяцевъ и дѣлалъ дорогу ровною, гладкою, непылящею. Было вычислено, что при этомъ способѣ расходъ на обработку одного квадратнаго метра поверхности дороги не превышаетъ 4—5 копейекъ. Первые опыты Гульельминетти были такъ удачны, что ихъ не замедлили повторить въ Парижѣ и въ департаментахъ Франціи, и всюду остались совершенно довольны результатами. Изъ этихъ дальнѣйшихъ испытаній выяснилось, что на одну кратную смазку дороги дегтемъ его требуется около 600 граммовъ (1½ фунта) на квадратный метръ поверхности, при чемъ въ теченіе часа можно смазать не менѣе 2500 квадратныхъ метровъ дороги. Послѣ смазки, въ теченіе сутокъ, нельзя допускать ѣзду по дорогѣ, для того чтобы она устоялась. Обмазка служитъ не меньше 8-ми, даже 10 мѣсяцевъ и обходится въ 4½ копейки на квадратный метръ. Положимъ, асфальтированіе служитъ въ десять разъ долѣе, но зато и стоитъ въ десять разъ дороже, и притомъ эта работа чрезвычайно медленная, надолго закрывающая дорогу для движенія. Около Парижа такимъ способомъ обрабатывали въ 1902 году участокъ шоссе, по которому идетъ постоянно усиленное движеніе; обработка произведена для пробы всего лишь на протяженіи около полуверсты (500 метровъ); обмазка повторена была на этомъ участкѣ въ слѣдующіе годы: 1903—1905. Оказалось, что за это время сосѣдніе участки этого шоссе, не смазанные, принятыя заново переместить, а дѣятельный участокъ отлично держался въ совершенно исправномъ состояніи.

Во что могла бы обойтись обработка дорогъ нефтью у насъ въ Россіи? За неизмѣнимъ фактическихъ данныхъ, на это можно отвѣтить, конечно, лишь гадательно. Нефть у насъ, чѣмъ ближе къ Кавказу, ея гнѣзду, тѣмъ дешевле, и наоборотъ. Возьмемъ калифорнскія данныя; тамъ на версту пути потребовалось 340—350 пудовъ тяжелаго керосина. Если примемъ его цѣну въ центрѣ Россіи въ 10 рублей за пудъ, то обработка версты у насъ обошлась бы 3400—3500 рублей.

Михайловичъ Добрадинъ, родился 10 марта 1828 года въ селѣ Бѣлые Кресты, Устюжскаго уѣзда.

По окончаніи курса въ С.-Петербургской духовной академіи со степенью магистра, онъ 1-го декабря 1853 года былъ рукоположенъ въ священника и опредѣленъ къ церкви св. Іоанна Богослова, Новгородской епархіи и уѣзда, старшимъ священникомъ. Въ январѣ 1858 года, какъ энергичный и способный священникъ, онъ перемѣщенъ въ Новгородъ, въ кафедральный Софійскій соборъ, а съ сентября 1860 года, кромѣ того, былъ учителемъ латинскаго



Высокопреосвященный Анастасій, архіепископ Воронежскій и Задонскій.
По фот. авт. «Нивы».

маандрита. Указомъ 3 мая 1882 года онъ назначенъ былъ епископомъ Выборгскимъ, викариемъ С.-Петербургской епархiи. 6 июня хиротонисованъ во епископа и 28 сентября того же года перемѣщенъ въ Новгородъ, гдѣ съ великой пользой для своей родной епархiи потрудился около 6 лѣтъ.

Послѣ этого два года епископъ Анастасій управлялъ Калужской епархiей, а 3 июня 1890 г. былъ назначенъ епископомъ Воронежскимъ и Задонскимъ, гдѣ съ неослабной энергіей трудится и понынѣ.

1 декабря 1903 г. исполнилось 50-лѣтіе его служенія въ священномъ санѣ, что было ознаменовано духовенствомъ Воронежской епархiи открытіемъ полной стипендіи его имени въ Воронежской духовной семинаріи и половинной стипендіи въ епархіальномъ женскомъ училищѣ.

6 мая 1901 г., въ возданіе его многополезной дѣятельности, епископъ Анастасій былъ возведенъ въ санъ архіепископа, а 6 мая 1907 г. пожалованъ брилліантовымъ крестомъ для ношенія на клобукѣ.

Отличаясь простотой и доступностью для всѣхъ, архіепископъ Анастасій всюду проявлялъ свою полезную созидательную дѣятельность, за что, кромѣ выше перечисленныхъ наградъ, имѣетъ ордена: темно-бронзовый крестъ на Владимирской лентѣ въ память войны 1853—1856 годовъ, золотой наперстный крестъ, св. Анны 3-й и 2-й степеней, св. Владимира—4-й, 3-й и 2-й степеней и сопричисленъ къ ордену св. Александра Невского.

Какъ многоопытный и трудолюбивый архипастырь, дважды присутствовалъ въ св. Синодѣ.

1826 годъ (рис. на стр. 353).

Картина художника Г. Темля изображаетъ знаменитаго композитора Франца Шуберта въ кругу его знакомыхъ и поклонниковъ.

Художникъ озаглавилъ свою картину: «1826 годъ». Этотъ годъ слѣдуетъ считать апогеемъ славы Ф. Шуберта и кульминаціоннымъ пунктомъ его художественнаго творчества. Къ этому времени Шубертъ успѣлъ уже создать около 600 своихъ «пѣсенъ» и пользовался широкой извѣстностью во всѣхъ кругахъ Германіи. Въ числѣ его друзей былъ и знаменитый Бетховенъ, который, по его собственному признанію, «наслаждался пѣснями Шуберта».

На картинѣ Г. Темля мы видимъ Шуберта за два года до его смерти (композиторъ скончался въ 1828 году). Знаменитый авторъ «Лѣснаго царя», очевидно, импровизируетъ одну изъ своихъ задуманныхъ пѣсенъ, и окружающие слушатели — сливки тогдашняго германскаго общества—во главѣ съ сумрачнымъ и необщительнымъ Бетховеномъ совершенно поглощены этими дивными звуками, которымъ суждено навсегда остаться «сладкимъ утѣшеніемъ человѣчества», какъ говорили тогда нѣмцы о Шубертовскихъ пѣсняхъ.

Лабораторія бомбъ въ Финляндіи.

(Ст. 5 рис. на стр. 363).

4 мая с. г. на дачѣ Андрея Пимія въ деревнѣ Пулинентъ, въ Финляндіи, въ двухъ верстахъ отъ Куоккала, была обнаружена лабораторія революціонеровъ, въ которой изготовлялись бомбы.

Слухи о подозрительности обитателей этой дачи стали доходить до ленсама, и онъ въ концѣ концовъ рѣшился принять мѣры къ

языка и инспекторомъ духовнаго училища. Въ декабрь 1865 года былъ перемѣщенъ законоучителемъ въ Полоцкую военную гимназію и здѣсь основалъ церковное Спасо-Евфросиніевское братство при немъ школу для подготовленія учителей народныхъ начальныхъ училищъ, преобразованную впоследствии въ учительскую семинарію. За усердную и полезную дѣятельность въ 1870 году награжденъ былъ саномъ протоіерея. Полоцкъ и военную гимназію, въ которой онъ имѣлъ большое нравственное вліяніе на воспитанниковъ, онъ оставилъ 6 марта 1880 года, будучи избранъ ректоромъ Витебской духовной семинаріи и преподавателемъ въ ней правственнаго богословія. 26 марта постригся въ монашество съ именемъ Анастасія и возведенъ въ санъ архи-

захвату обитателей таинственной дачи. Оказалось, что революціонеры успѣли со своей стороны принять мѣры, узнавъ о готовящемся арестѣ. Они вывезли изъ лѣса возъ, наполненный взрывчатыми веществами. При переездѣ черезъ границу революціонеры убили пограничнаго стражника.

Прибывъ къ дачѣ Пимія, полиція потребовала, чтобы обитатели ея отворили двери и сдались. Революціонеры согласились сдаться, но съ характернымъ условіемъ: если имъ дадутъ слово, что они находятся въ рукахъ финляндской полиціи, а не русской. Арестовано было 12 человѣкъ. Въ домѣ была устроена лабораторія взрывчатыхъ веществъ, динамита, бомбъ, какъ это видно изъ воспроизведенныхъ на стр. 363 фотографическихъ снимковъ. изображающихъ внутренній видъ лабораторіи и захваченныя въ ней бомбы, изъ которыхъ двѣ даже совершенно были приготовлены къ ихъ губительному дѣйствію.

Въ Государственной Думѣ.

Засѣданіе 15 мая состояло изъ слѣдующихъ моментовъ: Былъ оглашенъ отвѣтъ Финляндскаго Сейма на привѣтственную телеграмму Государственной Думы.

Затѣмъ былъ принятъ продовольственный законопроектъ и было постановлено образовать комисіи: по разсмотрѣнію проекта о всеобщемъ обученіи, по церковному законодательству, касающемуся православной церкви, по мѣстному самоуправленію и по разсмотрѣнію законопроекта объ обезпеченіи нормальнаго отдыха служащихъ въ торговыхъ и ремесленныхъ заведеніяхъ.

Дума приняла нѣсколько запросовъ и постановила отвѣсти для запросовъ одинъ день въ недѣлю—четвергъ.

Довольно много времени ушло на пренія по школьному вопросу— пренія въ достаточной степени безцвѣтныя.

Кульминаціоннымъ же пунктомъ описываемаго засѣданія явилось совершенно неожиданное снятіе съ очереди предложенія объ осужденіи террористическихъ убійствъ.

Предложеніе это, какъ извѣстно, уже вносило въ предыдущихъ засѣданіяхъ, но каждый разъ оно откладывалось по настоятельнымъ требованіямъ центра и лѣвой стороны. На этотъ разъ въ порядкѣ дня снова значился вопросъ о немедленномъ назначеніи дня для обсужденія этого заявленія, и депутатъ Рейнг настаивалъ на томъ, чтобы Дума наконецъ заслушала этотъ вопросъ.

Тогда депутатъ Небовидовъ внесъ, со своей стороны, предложеніе совершенно не разсматривать даннаго вопроса и снять его съ очереди.

«Я полагаю, — говорилъ г. Небовидовъ:—что само это предложеніе о порицаніи террора представляетъ собою неопредѣленное выраженіе мнѣній, неопредѣленное выраженіе порицанія и неодобренія неопредѣленнымъ конкретнымъ личностямъ по общественнымъ явленіямъ. Здѣсь намъ предлагаютъ выразить порицаніе лицамъ, которыхъ мы не знаемъ... Развѣ намъ извѣстны тѣ, кто будетъ совершать террористическіе акты? Если согласиться съ авторами заявленія, то намъ и придется писать воззваніе къ мертвецамъ. Намъ предлагаютъ выразить только мнѣніе, написать резолюцію митинговаго характера. Но Государственная Дума не митингъ и не можетъ служить для составленія резолюцій, не соответствующихъ самой идее законодательнаго учрежденія».

Депутатъ Капустинъ, наоборотъ, высказался за необходимость осужденія террора:

«Здѣсь неоднократно сегодня упоминали о различныхъ ужасахъ въ Прибалтійскомъ краѣ, — говорилъ онъ: — неужели же ужасы понимаются только тогда, когда



Крестьянинъ Витухинъ, Рязанской губ., одинъ изъ ходяковъ къ крестьянскимъ депутатамъ Гос. Думы. По фот. А. Дранкова авт. «Нивы».

убийства и насилия идутъ съ одной стороны? Не одинаково ли ужасно, когда споры и различія въ политическихъ взглядахъ разрѣшаются силою взрыва бомбъ? Неужели нельзя осудить такой пріемъ борьбы за политическія права? Рѣчь идетъ,—продолжалъ ораторъ:—только о переходѣ къ очереднымъ дѣламъ. Лишь это имѣется въ виду вынесеніемъ резолюціи. Всякая формула перехода къ очереднымъ дѣламъ есть резолютивное постановление Думы».

Въ концѣ своей рѣчи г. Капустинъ заявилъ, что если народные представители не выразятъ порицанія политическимъ убійствамъ, то «это будетъ равносильно постановленію, которое роняетъ Государственную Думу въ глазахъ большого количества русскаго народа».

Изъ числа другихъ ораторовъ, выступавшихъ по данному вопросу, г. Алашеевъ заявилъ, что у Думы все равно нѣтъ авторитета и нѣтъ реальной силы, которая можетъ остановить то или иное террористическое дѣйствіе.

Епископъ Евлогій, наоборотъ, доказывалъ, что осужденіемъ террора Дума лишь возвыситъ свой авторитетъ.

Большинствомъ 69 голосовъ Дума однако постановила вопросъ объ осужденіи террора снять съ очереди...

Засѣданіе 16 мая было опять днемъ аграрныхъ преній. Но въ то же время это былъ и послѣдній «аграрный день»: подъ конецъ засѣданія Дума постановила прекратить пренія по земельному вопросу.

Думскіе ораторы на этотъ разъ подвергали критикѣ «аграрную декларацию» П. А. Столыпина. Но изъ всѣхъ ихъ рѣчей можно отмѣтить, какъ наиболее яркую, только рѣчь г. Родичева:

«Въ свое время — сказалъ г. Родичевъ: — кн. Трубецкой говорилъ Государю Императору:—«Вы, Государь—Царь не дворянъ, не купцовъ и не мѣщанъ, и не крестьянъ. Вы — Царь всея Руси»... И вотъ черезъ два года правительство Его Величества является въ Государственную Думу и заявляетъ, что оно является защитникомъ интересовъ 130.000 дворянъ! Собственность должна быть незыблемой и священной,—продолжалъ г. Родичевъ.—Да, собственность, какъ право пользоваться вещью. Но въ собственности есть другіе элементы съ которыми государство должно постоянно бороться, это — право злоупотребленія вещью. И никто не можетъ отрицать, что въ Россіи право земельной собственности въ настоящую минуту совсѣмъ не устроено, или устроено такъ, что оно защищаетъ это... «право злоупотребленія». По отношенію къ справедливымъ требованіямъ народа правительство заявляетъ одно: «Мы имѣемъ за собой силу». Что это такое? Если право собственности основывается на силѣ, то имѣющій въ рукахъ бомбу имѣетъ, значитъ, право на собственность? Вѣдь это же проповѣдь разрушенія, господа!»

Засѣданіе завершилось, какъ мы уже говорили, принятіемъ предложенія о прекращеніи преній по аграрному вопросу.

Засѣданіе 17-го мая носило довольно бурный характеръ и во многомъ напомнило, блаженной памяти, митинги. Это было одно изъ тѣхъ рѣдкихъ во второй Думѣ засѣданій, въ которыхъ чувство и настроеніе преобладаютъ надъ разсудочностью и дѣловитостью. Кроме того оно не было достаточно стройно и гармонично: ораторы отклонялись отъ темы, и сама Дума отклонилась даже отъ принятой ею и утвержденной въ Наказѣ порядка парламентскихъ дѣйствій.

Засѣданіе началось разъясненіемъ министра юстиціи, И. Г. Щегловитова, по поводу рижскихъ тюремныхъ истязаній.

И. Г. Щегловитовъ въ очень длинной рѣчи доказывалъ, что «утвержденія комиссіи по запросамъ, будто бы полиція въ Ригѣ подвергала заподозрѣнныхъ побоямъ, пыткамъ и истязаніямъ съ вѣдома, разрѣшенія и даже по порученію прокурорскаго надзора, представляются совершенно ложными».

Не ограничиваясь этимъ заявленіемъ, министр юстиціи изобразилъ цѣлую картину революционно-террористическаго движенія въ Прибалтійскомъ краѣ. «Заканчивая свое разъясненіе,—заклучилъ министр юстиціи:—я утверждаю, что незаконныя дѣйствія, приписанныя въ настоящемъ запросѣ должностнымъ лицамъ министерства юстиціи, представляются совершенно опровергнутыми».

Вслѣдъ за И. Г. Щегловитовымъ выступилъ съ разъясненіемъ по тому же запросу товарищъ министра внутреннихъ дѣлъ, А. А. Макаровъ, взявшій на себя защиту обвиняемыхъ въ запросѣ полицейскихъ чиновъ Прибалтійскаго края. Подобно И. Г. Щегловитову, А. А. Макаровъ нарисовалъ яркую картину прибалтійскаго террора. Ораторъ призналъ нѣкоторую долю вины за отдѣльными чи-

нами полиціи, но оправдывалъ ихъ тѣми ненормальными условіями, въ которыхъ имъ приходилось дѣйствовать, и весьма понятнымъ раздраженіемъ противъ революціонеровъ.

Разъясненія обоихъ представителей правительственной власти были встрѣчены Думою очень шумно и послужили основаніемъ для довольно рѣзкихъ пререканій и конфликтовъ.

Одинъ изъ послѣдующихъ ораторовъ, г. Крупенскій замѣтилъ, что «эти запросы служатъ какъ бы поддержкой извергамъ революціи. Они собирались въ кипяткѣ варить живыхъ людей... Это совсѣмъ не смѣшно!—воскликнулъ г. Крупенскій въ отвѣтъ на смѣхъ «лѣвой»:—вамъ, очевидно, нравится кровь... Вы поэтому не желали осудить политическія убійства».

Предсѣдательствовавшій Н. Н. Познанскій замѣтилъ:—Г. ораторъ! Я васъ прерву. Въ Государственной Думѣ кровь никому не нравится!..

Этотъ маленький конфликтъ подалъ поводъ къ неожиданному возникновенію уже сданнаго въ архивъ вопроса объ осужденіи политическихъ убійствъ.

Гр. Бобринскій въ своей рѣчи прямо заявилъ затѣмъ, что, «выслушавъ официальное заявленіе о смерти нашихъ братьевъ на посту долга въ Прибалтійскомъ краѣ, мы не можемъ выйти изъ этой залы, не выразивъ порицанія ужасамъ варварскаго террора, который не даетъ нашей совѣсти спать спокойно».

Это заявленіе вызвало цѣлый рядъ беспорядочныхъ замѣчаній и восклицаній съ обѣихъ сторонъ. Оратора перебивали, вставляли въ его рѣчь замѣчанія. И только спокойная, уравновѣшенная рѣчь г. Кузьмина-Караваева нѣсколько упорядочила собраніе. Г. Кузьминъ-Караваевъ, говоря о двухстороннемъ террорѣ: съ одной стороны—о пыткахъ и насиліяхъ въ тюрьмахъ, объ экзекуціяхъ и разстрѣлахъ безъ суда, а съ другой стороны—о революціонныхъ ужасахъ и насиліяхъ, высказался за необходимость прекращенія «ироваго угара».

«Мы слишкомъ отдаемъ политикѣ,—говорилъ г. Кузьминъ-Караваевъ.—Надо наконецъ сказать, что человѣческая жизнь должна цѣниться. Пусть каждый скажетъ громко:—Долой насиліе! Долой терроръ! Да здравствуетъ спокойствіе въ нашемъ отечествѣ!»

Послѣдующіе ораторы вновь внесли тревожныя и волнующія нотки, и собраніе снова пришло въ нѣкоторую дезорганизацію. Г. Стаховичъ говорилъ о 6.580 погибшихъ людяхъ—жертвахъ террора, изъ числа которыхъ только 270 падаетъ на счетъ политическаго террора, а остальныхъ 6 тысячъ съ лишкомъ приходится на нижнихъ чиновъ, на прохожихъ и т. п. Г. Стаховичъ, подобно г. Кузьмину-Караваеву, предложилъ осудить террористическіе акты.

Лѣвая и центръ ожесточенно гнали г. Шульгина съ трибуны.

Конецъ этого бурнаго засѣданія ознаменовался нарушеніемъ Думою своего собственнаго Наказа. Дѣло въ томъ, что ни одна изъ предложенныхъ 8 переходныхъ формулъ не была принята, такъ какъ голоса раздѣлились. И тогда г. Березинъ, совершенно неправильно сославшись на Наказъ, предложилъ сдѣлать перерывъ для того, чтобы сговориться и провести новую формулу. И перерывъ былъ принятъ Думою... И несмотря на то, что къ возобновленію засѣданія почти вся Дума, за исключеніемъ лѣвыхъ депутатовъ, разошлась по домамъ, и несмотря на сопротивленіе и поддержаніе части депутатовъ, все-таки была принята переходная формула, предложенная лѣвыми и признающая «всѣ объясненія министровъ неудовлетворительными».

Въ слѣдующемъ засѣданіи (18-го мая) Дума впервые приступила къ обсужденію такъ-называемыхъ «провизорныхъ законовъ», т. е. законовъ, изданныхъ правительствомъ въ междудумскій періодъ на основаніи 87 статьи.

Первымъ изъ числа этихъ законовъ подвергся обсужденію законъ «объ отвѣтственности за восхваленіе преступныхъ дѣяній въ рѣчи или въ печатіи».

Въ защиту этого закона выступилъ въ описываемомъ засѣданіи товарищъ министра юстиціи М. Ф. Любе. Но его доводы были отпарированы, а самый законъ подвергся жестокой критикѣ со стороны гг. Пергамента и Кузьмина-Караваева. Окончательное обсужденіе и вотированіе закона были отложены на слѣдующее засѣданіе.

Вечеромъ 18-го мая Государственная Дума засѣдала еще разъ. И въ этомъ вечернемъ засѣданіи были приняты весьма существенные законопроекты изъ числа такъ-называемыхъ «мелкихъ законопроектовъ».

ПОПРАВКА. Въ помѣщенной въ № 18 «Нивы» группѣ, изображающей «Членовъ Государственной Думы (правыхъ) у себя дома за чаемъ», ошибочно указаны инициалы имени и отчества члена Думы Е. П. Быкова (Витебск. губ.), которому приписаны инициалы имени и отчества его однофамильца—члена Думы И. Я. Быкова (Твер. губ.), принадлежащаго къ партіи народныхъ социалистовъ.

Содержаніе. ТЕКСТЪ: Проснулась женщина! Поѣсть Г. Т. Сѣверцева. (Продолженіе слѣдуетъ).—Бѣлая гвоздика. Очеркъ Мезера.—Замѣчательные маяки. Очеркъ М. Орлова.—Вальтеръ фонъ-дѣръ-Фогельвайдъ. Стихотворенію К. Чуковского.—Обработка дорогъ керосиномъ.—Высокопресвященный Анастасій, архіепископъ Воронежскій и Задонскій.—1826 годъ.—Арестъ бомбистовъ въ Финляндіи.—Въ Государственной Думѣ.—Поправка.—Объявленія. РИСУНКИ: Пастухъ.—Толкучій рынокъ въ Бильно.—1826 годъ.—Лѣтомъ.—Замѣчательные маяки (17 рисунковъ).—Лабораторія бомбъ въ Финляндіи (5 рисунковъ).—Высокопресвященный Анастасій, архіепископъ Воронежскій и Задонскій.—Крестыяннѣ Витухинъ.

Нъ этому № прилагается: 1) «Еженѣс. литерат. и популярно-научныя приложенія» за юнъ 1907 г. 2) «ПАРИЖСОНІА МОДЫ» за май 1907 г. съ 43 рис., отдѣльн. листъ съ 31 черт. вынр. въ натур. велич. и съ 15 рис. для вышиванія.



Внимание! Лица, страдающие грижем:

требуется безп. или прейс-кур. в закр. письмах знаменитых вѣдскихъ гриж. бандажей безъ пружинъ и набрюшниковъ, одобрен. знамен. профессорами хирургии. Требуем. (можно по-русски) просить адрес.: В. К., почт. ящикъ, Вѣна, 2/а, 27.—В. К., Postfach, Wien, 2/а, 27.

Извѣстное шведское бѣлье „Композиция“



Выдерживаетъ при ежедневномъ употребленіи не менѣе 2 лѣтъ.

ВСѢ ФАСОНЫ И РАЗМѢРЫ.

Цѣна: воротники за лт. 1 р., манж. за пару 1 р. 75 к., машин. 3 вел. 2 р., 1 р. 75 к. и 1 р. 50 к.

СДѢЛАЙТЕ ПРОБУ!

Представитель для всей Россіи

АЛЬБИНЪ БАДЕ

С.-Петербургъ. Екатерининскій кан., д. 31 № 26368 (прот. Госуд. Банка).

ПРОСПЕКТЫ БЕЗПЛАТНО.

БЕЗПЛАТНО

высылаю полный прейс-курантъ парижскихъ, американскихъ резиновыхъ надѣлъ. I. Шапиро, Варшава, Новоліпки, № 37/1.

МИГРЕНЬ И ВСЯКУЮ СИЛЬНУЮ ГОЛОВНУЮ БОЛЬ

моментально устраняетъ совершенно безардное

НОВѢЙШЕЕ СРЕДСТВО

„Каптолинъ“

приготовленный по рецепту д-ра Злотницкаго.

Главный складъ въ аптекѣ

Иг. Козловскаго,

ВАРШАВА, Велькал, № 17.

Цѣна коробки 1 руб. 20 коп., 1/2 ко. № 26350 рубки—75 коп.

Высылка наложеннымъ платежомъ.

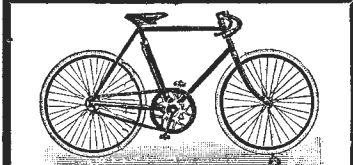

ГУМБЕРЪ.

Знаменитые велосипеды и мотоциклы

Торговый домъ

ГЕОРГІЙ ЖЕМЛИЧКА и К^о.

МОСКВА, Столешниковъ пер., д. Татова. № 25897 Требуется каталоги. 12—12

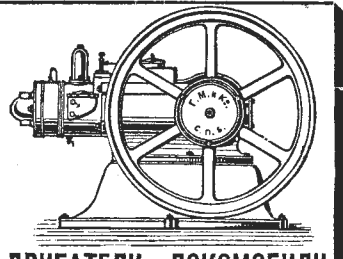

ДВИГАТЕЛИ и ЛОКОМОБИЛИ

НЕФТЯНЫЕ, КЕРОСИНОВЫЕ, СПИРТОВЫЕ и ГАЗОГЕНЕРАТОРНЫЕ; МОТОРНЫЕ ЛОКОМОТИВЫ, АВТОМОБИЛИ, СУДОВЫЕ ДВИГАТЕЛИ и МОТОРНЫЯ ЛОДКИ.

Расходъ топлива минимальный.

Г. МАРКЪ и К^о. С.-Петербургъ, Столярный пер., соб. д. № 25956 № 12—22. 6—6

Мозольная жидкость ГОЛЛЕНДЕРЪ.

Мозоли исчезаютъ при употребленіи мозольной жидкости Голлендеръ безъ малѣйшей боли. Цѣна флакона 35 коп., 2 флакона высылаются почтою за 1 руб. изъ Лабораторіи I. ГОЛЛЕНДЕРЪ: С.-Петербургъ, Разъѣзжая ул., д. № 13. № 26070 ПРОДАЖА ВО ВСѢХЪ АПТЕКАХЪ И АПТЕКАРСКИХЪ МАГАЗИНАХЪ ИМПЕРІИ. 8—5

РАДИКАЛЬНОЕ ДѢЙСТВІЕ

Крема Казими МЕТАМОРФОЗА



безусловно уничтожающаго ВЕСНУШКИ, пятна, угри и морщины лица

недавно демонстрировалось на глазахъ многочисленной публики на выставкѣ и въ разныхъ пунктахъ Петербурга.

Успѣхъ Крема—КАЗИМИ вызвалъ массу подражаній и подѣлокъ въ оградненіе отъ которыхъ требуйте на внутренней сторонѣ банки подписи *Cazimi* и рисунокъ „ИСТОЧНИКЪ КРАСОТЫ“ утвержден. Департ. Торг. и Мануфактур. за № 4683.

Англійскій Патентъ.



BY ROYAL LETTERS PATENT.

Источникъ Красоты.

Продается во всѣхъ аптекарск. парфюм. магаз. аптекахъ и парикмахерскихъ.



Пишите сегодня за бесплатной пробой.

РЕВМАТИЗМЪ ИЗЛЕЧИМЪ.

Никакихъ лекарствъ! Никакой діеты!

Страдающимъ нѣтъ необходимости предпринимать расточительные, и притомъ причиняющіе боль, способы леченія, которые часто даютъ только временное облегченіе; пусть они пошлютъ ихъ имена и адреса собственникамъ чуднаго кольца „ГАЛЬВО“, великаго наружнаго средства противъ ревматизма, падагры и другихъ болѣзней, причиняемыхъ мочевой кислотой. Эти знаменитыя кольца состоятъ изъ смѣси разныхъ рѣдкихъ металловъ, и когда они носятя на пальцѣ, то они вытягиваютъ изъ организма ядовитую мочевую кислоту и боль, безразлично въ какой-бы части тѣла она ни находилась. Мы доказали тысячамъ людей, что кольцо „ГАЛЬВО“ излечиваетъ эти недуги, и то что оно сдѣлало для другихъ, оно сдѣлаетъ для Васъ.

ПРЕДЛАГАЕМЪ БЕЗПЛАТНУЮ ПРОБУ!

Мы хотимъ, чтобы всѣ страдающіе знали по собственному опыту то, что кольцо „ГАЛЬВО“ можетъ сдѣлать; и если Вы пошлете намъ Ваше имя и адресъ, то мы вышлемъ Вамъ обратной почтой подробности о нашемъ предложеніи бесплатной пробы. Кольца „ГАЛЬВО“ излечиваютъ и тогда, когда всѣ другія средства оказались неудачными. Пишите немедленно и получите облегченіе, которое Вы ищите. Помните что письмо въ Англію требуетъ десятикопѣечную марку. Адресъ:

КОЛЬЦО „ГАЛЬВО“ КО., № 20, Ратбонъ Плейсъ, Лондонъ, Англія.
THE „GALVO“ RING CO., 20, RATHBONE PLACE, LONDON, ENGLAND.

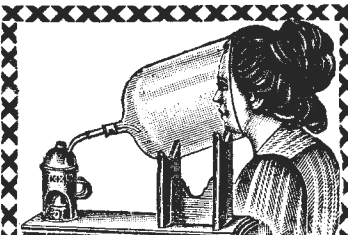

Свѣжесть, бѣлизна лица, сглаживаніе морщинъ и предупрежденіе появленія таковыхъ безъ употребленія косметиковъ достигаются въ настоящее время массажемъ лица посредствомъ особыхъ аппаратовъ по предварительномъ смягченіи кожи спеціальною паровою ванною. Изобрѣтатель Генрихъ Симонъ въ Берлинѣ. Единственные представители для всей Россіи

Т-во А. РАЛЛЕ и К^о.



Сенсационная новость!

АРИСТОКРАТИЧЕСКІЯ ИДЕАЛЬНО-БѢЛЫЯ РУКИ это желаетъ имѣть. вместо красныхъ и морщинистыхъ, пусть употребляетъ настоящее, безардное **БРАЗИЛЬСКОЕ МЫЛО ДА-КОСТА** въ видѣ бѣлоснѣжнаго душистаго крема. **Savon Brésilien da-Costa.** Rio-de-Janeiro.—Paris.—Londres.

МГНОВЕННО дѣлаетъ руки чистыми, мягкими и бархатистыми. Употребляется многими врачами. Неподдѣльныя коробки снабжены маркой „Звѣзда“, нѣтъ ни рисунка и заклепки одна сторона съ водонепроницаемымъ покрытием. Единственный представитель для всей Россіи. Продается въ отд. Торговцяхъ склада

Коробка 75 к.—съ перес. въ Европ. Россію 1 кор 1 р 10 к. 3 кор 2 р 85 к.; 6 кор 5 р 10 к.—Русскія описанія бесплатны. ВЫПИСЫВАЙТЕ ИЗЪ ГЛАВНАГО СКЛАДА. **Центральная Парфюмерія БОРЕЛЬ, С.-Петербургъ, Владимирская, 8.**

BAUME BENGUÉ



СОВЕРШЕННОЕ ИЗЦѢЛЕНІЕ ПОДАГРЫ РЕВМАТИЗМА НЕВРАЛЬГИИ

Д-ръ ВЕНГЪ, Владѣлецъ Аптеки, 47, Rue Blanche, въ Парижѣ. Цѣна : 1 руб. 20 коп.

Депо: С.-Петербургъ: Руч. Общ. Торг. Аптек. Тов.; Москва: Общ. Б. Феррейръ; Одесса и Ростовъ: Лемме и К^о. № 24862

Е. КРАУСЪ

С.-Петербургъ, ул. Гоголя, 5.

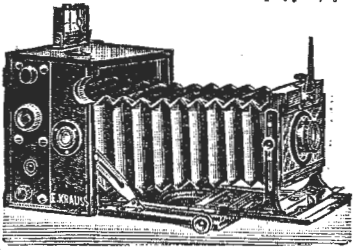

ФОТОГ. АППАРАТЫ
Такирь- и Рефлексъ-Краусъ
ПОЛНОКОШЪ
наилучш. стереоскоп. аппаратъ
Новые модели 1907 г.
БИНОКЛИ. ЗРИТЕЛЬН. ТРУБЫ.
МИКРОСКОПЫ.



Продаются во всѣхъ фотограф. складахъ.
Раньше чѣмъ покупать аппаратъ, выпишите за двѣ 7 коп. марку общій каталогъ Крауса 1907 г.

Курортъ КУПАНЬЕ ГАЛЛЬ

въ Верхней Австрій
Первоклассныя йодо-бромистыя купанья
Старѣйшій и цѣлебнѣйшій йодистый источникъ Европы.

№ 26031

Подробныя свѣдѣнія сообщаются Управленіемъ. 4-4

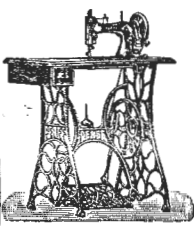

Швейныя машины „П Ф А Ф Ф А“.
Признанныя, по ихъ новѣйшимъ усовершенствованіямъ, лучшими для семейнаго обихода и ремесленнаго производства.
Остерегайтесь поддѣлокъ.

Г. М. Праффъ, фабрика швейныхъ машинъ, въ Кайзерслаутернѣ (Kaiserslautern) Германіи. Основана въ 1862 г. 1400 рабочихъ.

Силады: въ С.-Петербургѣ, у З. Книмана и №, Гороховая, 17; и по многихъ другихъ большихъ городахъ.

ВМѢСТО 12 руб. ТОЛЬКО ЗА 2 руб. 95 коп.



Вы доставите много удовольствія себѣ, семейству и гостямъ, приобретя самоиграющій музыкальный ящикъ „Звѣзда“, играющій очень громко и долго разныя красивыя и веселыя пѣсни: вальсы, марши, польки, оперы, какъ-то: „Преображенскій маршъ“, вальсъ „Ожиданіе“, „За Дунай“, „Боже Царя храни“, „Коль славы“, „Кекъ-уокъ“, народныя пѣсни, какъ-то: „Камаринскую“, „Трениакъ“, „Возлѣ рѣчки“ и т. д. Со шлифованнымъ зеркаломъ парижской выдѣлки, въ наливномъ полированномъ парижскомъ корпусѣ, назначаемъ вмѣсто 12 р.— за 2 р. 95 к. Полная гарантія фирмы. Высылается налож. платежъ.

безд. заплата. Пересылка и упаковка 50 к. Адресовать: Я. Хмѣльницкому, Варшава, Проходная, № 8—8.

ЛУЧШАГО КАЧЕСТВА ПО ДЕШЕВЫМЪ ЦѢНАМЪ:

СКРИПКИ

Для учениковъ: 6, 8, 10, 15 и 20 руб.
Для артистовъ: 25, 30, 40, 50, 60, 75, 100 р. и дороже до 1000 руб.
Народныя: 3 и 4 руб.

СМЫЧКИ
отъ 50 коп. до 60 руб.

МАНДОЛИНЫ

Лучшихъ итальянскихъ мастеровъ отличнаго тона 20, 25, 30, 40, 60, 75, 100 р.

Дешевые сорта: пѣвочныя 4 р., итальянскія 5, 6, 8, 12 и 15 руб.

Наилугованнѣйшій преиесъ-курантъ № 11 безплатно.

Юлій Генрихъ ЦИММЕРМАНЪ.

С.-Петербургъ, Морская, 34. Москва, Кузнецкій м. Рига, Сарайная, 15.

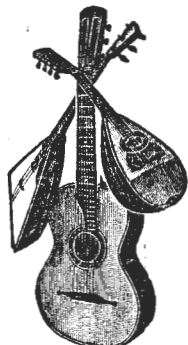

ГИТАРЫ

съ механизмомъ для струнъ 5, 6, 7 и 10 руб., лучшія 15 и 20 руб., очень хорошаго качества 25, 30, 40, 50, 75 и дороже.

БАЛАЛАЙКИ

съ провѣренными ладами очень хорошаго тона и работы 5, 8, 10, 12, 15, 20 руб. и дороже. Народныя 1 1/2, 2, 3 и 4 р. Дюжы на разныя цѣны.

ВЫШЛИ ИЗЪ ПЕЧАТИ НОВЫЯ КНИГИ.

- 1) Искусство нравиться дамамъ и дѣвцамъ.
- 2) Застольныя рѣчи къ свадьбамъ и вечерамъ.
- 3) Практическое совѣтъ или радикальное средство для лѣтъ, испущенія занятія.
- 4) Фокусникъ и Чародѣй.
- 5) Понаръ-грамотей.
- 6) Самоучитель бухгалтеріи и счетоводства.
- 7) Магическій кабинетъ.
- 8) Декламатіи, разсказы и анекдоты.
- 9) Руководство для приготовления кондитерскихъ печеній.
- 10) Пѣтъ лучшіе пѣвочныя или уходъ за волосами.
- 11) Какъ нравиться мужчинамъ, совѣты молодымъ барышнямъ и дамамъ.
- 12) Сборникъ стиховъ для альбома и мудрыхъ совѣтовъ.
- 13) Совѣты ветеринара.
- 14) Тайны гарема.
- 15) Сборникъ остроумія.
- 16) Сборникъ загадокъ и шарадъ.
- 17) Сонникъ.
- 18) Интересныя игры (самое приятное пропровожденіе времени въ обществѣ).
- 19) Самоучитель корреспонденціи и веденію судебныхъ дѣлъ.
- 20) Языкъ цвѣтовъ.
- 21) Хорошій тонъ или какъ держаться въ обществѣ.
- 22) Сборникъ дѣловыхъ и любовныхъ писемъ.
- 23) Искусство варить разнаго рода варенья, дѣлать желе и консервы.

Цѣна каждой книги съ пересылкой 40 коп., за 6 книгъ—1 р. 65 к., за 12 книгъ—2 р. 85 к., а за всѣ 23 книги вмѣстѣ—3 р. 85 к. съ пересылкой. Заказъ исполняется наложеннымъ платежомъ. За наложенный платежъ присчитывается 10 к.; меньше двухъ книгъ наложеннымъ платежомъ не высылается. Адресовать Книгоиздательству № 26387 „НАУКА И ПРОСВѢЩЕНІЕ“. Варшава, — У. 2-я контора. 2-1

Отъ пожара и воровъ. Тѣло Суцевскаго Завода неогараемыхъ шкафовъ и кухонныхъ плитъ.

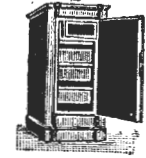

Москва, Петровка 5.
Во время пожара на Суцевскомъ заводе наши шкафы были спасены отъ пожара и воровъ. Въ нихъ хранились въ тѣхъ документахъ и деньгахъ остались невредимы.

Цѣны шкафовъ высланы безплатно.

Всемірно извѣст. питомникъ породъ собакъ Arthur Seyfarth, Köstritz, Германия. Основанъ въ 1864 г.

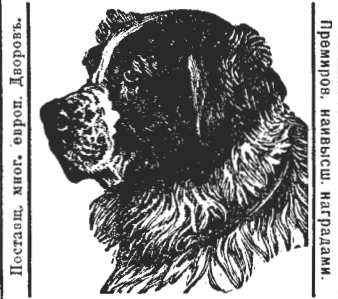

Продажа всѣхъ видовъ модныхъ породистыхъ собакъ чистокровныхъ, начиная отъ миниатюрной комнатной собачки и кончая громадной сторожевой, а также и всѣхъ породъ охотничьихъ. Гарант. наилучшаго качества. Пересылка во всѣ мѣстности, съ ручательствомъ за доставку въ здоровомъ состояніи во всякое время года. Роскошн. иллюстр. альбомъ и каталогъ высылается по полученіи 1 р. 50 к. (можно почт. марками).

PARFUM
FOSCARINA
ED. PINAUD PARIS
МОДИЙ ЗАПАХЪ ПАРИЖА
BRISE EMBAUMÉE
VIOLETTE
ED. PINAUD PARIS

БЕЗСИЛІЕ
Разстройство желудка, почекъ, ревматизмъ, малокровіе, нервы, боли въ спинѣ излѣчить аппаратъ Электронъ. Описание безплатно отъ завода Беккертъ, въ Ревель. № 26251 (3)
Денежная гарантія.

Трико „БОСТОНЪ“
для здег. мужск. востановъ. Цвѣ: черн. съ крап. и искр. для гладкія. За отр. въ 4 1/4 арш. для костюма—6 руб., лучш. сорта—8 р. 50 к. Непоправимыя припимаются обратно. Высылается почтой съ нал. плат. на счетъ фирмы. За нал. плат. 2 коп. съ руб. Въ Сибирь присылать разн. вѣсовъ. Адресъ: г. Лодзь, фабричерст. изд. „Лодзинскій Экспортъ“, № 4.

ОТЪ ВЕСНУШЕКЪ И ЗАГАРА! КРЕМЪ „МЕТАМОРФОЗА“ РАФАЭЛЬ
ПРОДАЕТСЯ ВЕЗДѢ.
Цѣна за банку 1 руб.
Гл. скл. у Т-ва СІВ. ТЕХНО-Химич. Забор., СІВ., Литовская, 123. № 26348 10-2

СОЛИДНЫХЪ АГЕНТОВЪ!
во всѣхъ убожныхъ городахъ, большихъ селахъ и значительныхъ торговыхъ пунктахъ (по 1 въ каждомъ) ищетъ новоучрежденное предпріятіе. Предпочтеніе имѣютъ агенты различныхъ страховъ об-въ. Предложеніе съ указаніемъ настоящаго занятія адресовать: Варшава, Почт. Ящикъ № 39—Бюро Реализаціи Новыхъ Открытій и Изобрѣтеній. № 26392
ЗНАЧИТЕЛЬНЫЙ ДОХОДЪ!

„ЛАИН-РОСТЕНЪ“ Замѣчательное средство исцѣляющее **ОЧЕНЬ БЫСТРО** и **УСПѢШНО** **ЭКЗЕМУ, ЛИШАИ, СЫПЬ, ЯЗВЫ, ПРЫЩИ, ОЖОГИ и т. п.**
ЗУДЪ и БОЛЬ проходятъ почти моментально. Банка 1 р. 50 к.
Поступило въ продажу чудное мыло **ЛАИНЪ РОСТЕНЪ** отъ недостатковъ кожи и пудры **Ланки Ростень**. Мыло стоитъ кусокъ 75 к.; 1 1/2 доз. 4 р.; пудра: коробка 1 р. Высылка налож. платежомъ согласно почтов. тарифа.
С. Ростень. С.-Петербургъ, Казанская ул., № 26 /1.
Имѣется въ аптекарскихъ магазинахъ и аптекахъ.
Привому нѣкоторымъ изъ многочисл. отзывовъ (въ выдержкахъ), за вѣрность коихъ ручаюсь и отвѣчаю:
М. Г., Великое Вамъ русское „спасибо“ за Вашъ „Ланки“. Отъ 2-хъ банокъ и получила громадное облегченіе зудъ, который мнѣ буквально мучилъ, доводить до того, что я брала ножъ и скрѣбла свои ноги, какъ какой нибудь посторонній для меня предметъ, теперь совершенно прекратился. М. Ог-ръ, с. Полтавка. 2/X 1906 г.
Страдалъ экземой съ 1889 года, я перепробовалъ всевозможныя средства, но экзема постоянно распространялась. Зудъ не выносимъ, а до крови царапаю, особенно при потннн: кожа стала какъ подобіе чешуи. Относивъ къ рекламамъ съ недоверіемъ я и на Вашъ „Ланки“ не обращалъ вниманія, но спичный зудъ заставилъ прибѣгнуть къ нему и просто несбыточно!—съ перваго наведенія зудъ моментально прекратился струны на второй день смли, краснота кожи потухла, но кожа еще не выгладилась.
Временю на это облегченіе не знаю, но довольно пока и этого... Прошу затѣмъ выслать еще 2 банки и принять увѣренность въ моей благодарности К. Мащо—скій, с. Верба Под. губ.
М. Г. Отъ одной банки у меня прошла въ два дня экзема ушей, отъ которой я лечился долго. Ниж. пучокъ соед. дѣст. тайн. совѣт. Холодъ—скій, Гомель, Могилевскій губ.
М. Г. Спѣшу засвидѣтельствовать Вамъ свое гл. благодарное за Вашу чудесную „Ланки“. т. е. употребляя едо я получилъ полное исцѣленіе отъ экземы. Благодарный Вамъ К. Дробыше—скій. Эваторія 80 X 1906 г.
Искренно Вамъ спасибо. После употребленія 8-хъ флаконовъ „Ланки“ экзема у меня прошла. Вотъ уже недѣля какъ я мою лицо водою съ мыломъ и мази больше не употребляю **Врачъ Т. Бу—ій. ст. Хар—къ.**
М. Г. Съ успѣхомъ я употреблялъ Вашъ „Ланки“ для леченія экземы у своего ребенка и экзема прошла. Теперь я лечу Вашимъ средствомъ своихъ блѣдныхъ прихожанъ. Селянинъ П. Заводовс—ій, сл. Араповка. 1/XI 1906 г.
М. г. 2/II 1907 г. Присланныя В. мнѣ 2 б. Ланки я прибѣгнулъ на очень застарѣлой экземѣ и результатъ оказался не только неожиданнымъ но блестящій, какою ни одно лекарство въ теченіи долгаго времени не производило: просто сдѣлало чудо.
Прошу выслать какъ можно скорѣе 3 б. Ланки и 2 куски мыла тоже „Ланки Ростень“. С. Праксовъ—а убожному Врачу Л. П. Григор—ву.
Принишу Вамъ искреннюю благодарность за Вашъ чудесный „Ланки“. Помогаетъ чудно скоро излѣчить зудъ, а боли мимолетно прекращаются. Одесскій купецъ А. В. Гофм—въ 7/7 1906 г.
Большое Вамъ спасибо за „Ланки“. Артесть А. Верп—ръ, Москва. 15/IX 1906
Очень Вамъ благодарна за „Ланки“, у моего ребенка 4-е года была экзема; все время лечилъ, но ничего не помогало и вотъ благодаря „Ланки“ экзема и слѣды ея. Я даже не ожидала такого поразительнаго результата. Было употреблено мѣняе 2-хъ банокъ. В. Кернъ. Краматорская 25/X 1906 г.
Дѣйствию Вашей мнѣ замѣчательно. Линая прошла въ 5 дней. В. Кор—вал. Пенза. 7/8 1906 г.
М. Г. Восемь лѣтъ страдалъ я упорными лишаями. Все средства, уничтожали сыпь только на время. — Вашъ „Ланки“ избавилъ меня отъ этой болѣзни въ иѣсколько дней. Прините мою благодарность. Управляющій им. Генерала Завот—на, А. П. Мясин—овъ. Мал. Ростовка. Киевскій губ. 1/X 1906 г.
Принишу Вамъ величайшую благодарность за Вашъ „Ланки“.—Свяинъ П. Кремле—скій Кавказа 6/VIII 1906 г.
М. Г. Дѣйствию „Ланки“ поразительно—кожа стала размягчаться и несомнй зудъ совершенно прекратился Членъ Суда Гатен—еръ. Пляцкъ.
1) М. Г. Употребляя Ваше средство, я убѣдился въ его цѣлебномъ свойствѣ, такъ какъ по истеченіи нѣсколькихъ дней прыщи, которые были крупны и красны, теперь почти сдѣланы и уничтожаются. Съ почт. 80 X 1906 г. А. Саратовскій.
2) М. Г. Могу Вамъ сообщить, что лицо мое теперь совершенно чисто. 21/1 1907 г. в-рмачъ А. Сорото—скій.
М. Г. „Ланки“ оказалъ мнѣ, страдающему профессиональн. экземой, хорошее дѣйствию, а равно и другимъ, кому я съвѣтовалъ испробовать Ланки. Ниж. Тагилъ. **Врачъ П. И. Блоград—скій. 2/II 1907.**

ЖИВА

1907 г.

№ 23.

Выданъ 9 Юни 1907 г.

ИЛЛЮСТРИРОВАННЫЙ
ЖУРНАЛЪ

ЛИТЕРАТУРЫ

ПОЛИТИКИ И СОВРЕМЕННОЙ ЖИЗНИ.

XXXVIII г.

изданія.

ОБЪЯВЛЕНІЯ

для напечатанія въ «Живѣ» принимаются по слѣдующей цѣнѣ за строку непаралель въ одну столбцу (въ 1/2 ширины страницъ):
передъ текстомъ по 1 р. 50 к. и послѣ текста по 1 р. Въ этому № предлагается «Полн. собр. соч. гр. А. К. Толстого» кн. 5.

Требуйте

КОНЬЯКЪ ШУСТОВА

Вездѣ.

MODERNE МЫЛО
Ф. ПУЛЬСЪ

АКЦ. ОБЩ. Ф. ПУЛЬСЪ въ ВАРШАВѢ

Получить можно во всѣхъ лучшихъ парфюмеріяхъ

Поставщикъ двора
С.-Петербургъ,
Морская, 9,
близъ Невскаго.



Его Величества
Москва,
Петровка, 7,
противъ Пассажа.

Больш. выборъ брилл., золот. и сер. издѣлій.
Ордена, знаки, жетоны и проч.

ЭЛЕКТРО-техническая ШКОЛА

Учред. В. И. Соколовскій, Одесса, Херс., 9.
Пріемъ въ июль. Свѣдѣнія выс. по требов.

НОТЫ.

Небывалая дешевизна.
Музык. 10-коп. библіотека
(каждый номеръ по 10 коп.)

Каталоги высылаются бесплатно
(свѣтло 2.400 номеровъ)
классич. пьесы, салонн. музык., танцы,
марши, оперн. увертюры, попури и пр.
для роля въ 2 и 4 руки, скрипки, вио-
лончель и пр. № 26422

ВЫШЛИ НОВЫЕ КАТАЛОГИ.

(Цыганскіе романсы и дешевые объема-
стые томы по 40 коп.)

А. ГИЖИЦКІЙ, г. Рига.
(Песочная ул., № 36).

ДУХОВНАЯ МУЗЫКА.

Единственный въ Россіи полный
складъ всѣхъ духовно-музыкаль-
ныхъ сочиненій. Полный каталогъ
высылается за 20 коп. Каталогъ
собственныхъ изданій бесплатно.
Заказы исполняются немедленно.
П. Юргенсонъ въ Москвѣ, Неглин-
н. № 26071 шый пр., 14. 3-3

Нужны агенты

въ провинціи принимать заказы на уплату
портретовъ. Услов. высыл. бесплатно.
«Александръ», С.-Петербургъ, Казанская, 9.



ОПАСНОСТЬ УГРОЖАЕТЪ ВАМЪ!

Шайка поддѣлывателей въ погонѣ за лег-
кой наживой, не обращая вниманія на ужас-
ный вредъ, наносимый болѣзнями, страдаю-
щимъ экземой, лишаями, язвами, ранами,
ожогами, сыпью, прыщами и т. п., поддѣ-
лала такой въ высшей степени цѣлбный
препаратъ, какъ Ланъ-Ростень.

И считая долгомъ предупредить объ этомъ
потребителей моего средства, присоветуюя,
что на каждой баннѣ изображена моя под-
пись синими чернилами: С. Ростень Ланъ-
Ростень; мажъ стоить—1 р. 50 к.
Мыло Ланъ-Ростень стоить кусокъ—
75 коп., 1/2 дюж.—4 руб.
Пудра Ланъ-Ростень стоить—1 рубль
коробка.
Высылаю наложен. платежомъ (переслала
согласно почтов. тарифа).
С. РОСТЕНЬ, Казанская ул., № 28/1,
С.-Петербургъ.
Имѣется въ аптекахъ и аптекарскихъ мага-
зинкахъ. № 26424

На сонъ урядущій
прежде чѣмъ
погаситъ свѣтъ
Не забудьте
принять
**ПИЛЮЛИ
АРА**

ШВЕЙЦАРСКІЯ БРИТВЫ АРБЕНЦА
съ запасными лез-
вѣями, всемирно-
извѣстны. Дается
полная гарантія.
Лучшее качество,
дешевая цѣна. Тисленіе благодарств. отзывовъ.
Обращать вниманіе на марку А. Arbenz.
Jonghe. Продаются въ лучшихъ магазинкахъ.

EAU DE QUININE
ED. PINAUD 18 PLACE VENDOME PARIS
LOTION SANS RIVALE POUR LA TÊTE
EXTRAIT VEGÉTAL
POUR LES SOINS DE LA CHEVELURE
ED. PINAUD 18 PLACE VENDOME PARIS

ЛѢЧЕБНИЦА И. И. ГИМИЛЕРЪ
Москва, Н. Басманъ, д. 28.
для СТРАДА-
ЮЩИХЪ **ЗАИКАНИЕМЪ**
ПЕРЕВЕДЕНА на лѣтніе мѣс. въ Пуш-
кино (Моск.-Яросл. ж. д.) на дачу Зуппе.
При лечебницѣ ПАНСИОНЪ. — ПЛАТА ПО
ИЗЛѢЧЕНІЮ. — Условія высыл. бесплатно

Идеальное слабительное средство

PURGEN

ВКУСНО * НѢЖНО * НАДЕЖНО

Знаменит. профессора всего міра рекомендуютъ и прописываютъ его ежедневно.

ДОСТАТЬ МОЖНО ВО ВСѢХЪ АПТЕКАХЪ.

**ШОКОЛАДЬ
КАКАО
БИСКВИТЫ**



Т-во ЖОРЖЪ БОРМАНЪ

2000-4000 руб.
Почтового Годичного Дохода для Кашаго!
ПОДРОБНОСТИ БЕСПЛАТНО ВЫСЛАЖЕМЪ
ФАБРИКА МАШИНЪ И ППО И К^о ВАРШАВА
ТРЕХНАЯ УЛИЦА СОВ. ДОМЪ № 15

ЕГИПЕТСКИЙ КРЕМЪ КЛЕОПАТРА
п-ра ОХОЦИМСКАГО
естъ незаменимый спутникъ красоты.
Единственный въ мiрѣ кремъ, придающій
кожѣ бѣжность, красоту и молодую бѣлозубу.
Продается въ аптекахъ и ант. магазинахъ
Складъ въ 1-у Н. П. Зямна-Софійка.
Москва: 2-у О. Гезинга-Петровка.

**САМОКРАСЯЩІЯ ГРЕБЕНКИ
„ФОРЪ“**



красятъ волосы въ
любой несмылае-
мый цвѣтъ, послѣ
чего ихъ можно
гофрировать, запи-
вать и пр. Гребень
совершенно без-
вреденъ. Перес.
налож. плат. шт.
2 рубля 50 коп.

БАЗАРЪ МАРОКЪ, Спб., Невск., 20, кв. 8.

БЕСПЛАТНО 60 ДНЕЙ.



Если въ теченіе этого
срока граммофонъ ока-
жется недоброкачествен-
нымъ, фирма возвратитъ
деньги. Требуется и убе-
ждать! Только за
12 руб. высылаемъ изящ-
ный и прочный грам-
мофонъ, знаменитой мар-
ки „Монархъ“, съ проч-
нымъ механизмомъ, сна-
бженнымъ концертной
диафрагмой. Бесплатно прилаг. 12 пла-
стинъ и 600 концерты, иглолы. Грамм. то-
нармъ „Концертъ“ большой модели на-
ибольшей конструкции съ вращающимся вту-
ломъ своей оси рупоромъ 1-го сорта. Замѣ-
чательная красота звука, удалено всякое
шумѣніе. Цѣна въствѣ съ 12 больш. пластинъ.
25 1/2 сантим. и 600 конц. иглолы только за
24 р. 75 к.
Громадный выборъ пластинокъ по 80 коп.
Заказы исполняются налож. платежомъ по
полученіи 5 руб. задатка (можно марша-
ми). Адресовать: № 26419 2-1
Французскій складъ граммофоновъ,
Товарищество „УНИВЕРСАЛЬ“,
Варшава, ул. Холодная.

Гальманинъ

30 лѣтъ употребляемое вѣрное
средство противъ прѣнія тѣла,
особенно ножныхъ пальцевъ.
Хотя бы на коробкахъ была моя
фирма, медали и подписи, однако,
если коробки не завернуты въ
англійскую бумагу съ водными
надписями на бумагѣ: «Mon meilleur
camarade. — Гальманинъ Карпин-
скаго». Гальманинъ безусловно
поддѣланъ. Покупать только у
выдающихся фирмъ.
Карпинскій, аптекаръ въ Варшавѣ.

КАКАО



**ТВО
ЭЙНЕМЪ
МОСКВА.**

1896.

Слабыя въ развитіи или въ ученіи отставшія дѣти,
а также малокровныя, себя слабо чувствующие и нервныя пере-
утомившіяся, легко раздражающіяся взрослые всякаго возраста
употребляютъ, какъ укрѣпляющее средство, съ большимъ успѣхомъ
Гематогенъ Д-ра ГОММЕЛЯ.
Аппетитъ увеличивается, душевныя и тѣлесныя силы повышаются,
вся нервная система усиливается.
Имѣется во всѣхъ аптекахъ и аптекарскихъ магазинахъ.
Требуется только настоящій Гематогенъ Д-ра ГОММЕЛЯ и не
допускайте навязывать себя поддѣлокъ.

ОТЪ ВЕСКУШЕКЪ И ЗАГАРА!
КРЕМЪ
„МЕТАМОРФОЗА“
РАФАЭЛЬ
ПРОДАЕТСЯ ВЕЗДѢ.
Цѣна за банку 1 руб.
Гл. скл. у Т-ва СПБ. ТЕХНО-Химич.
Лабор., Спб., Литовская, 123.
№ 26348 10-3

**Вниманію лицъ, страдаю-
щихъ грыжей:**
требуется безпл. пл. преисъ-кур. въ закр. пись-
махъ знаменитыхъ вѣсскихъ гримъ. бандажей
безъ пружинъ и набрюшниковъ, одоб. знамен.
профессорами хирургіи. Требуемъ. (можно по-
русски) просить адрес.: В. К., почт. ящикъ,
Вѣна, 7/а, 27.—В. К., Postfach, Wien, 22, 27.

Мусс „ЛОТУС-АНКА“
испытан. болѣе 20 лѣтъ средство для смягч.
кожи и при ея страдан. (зуд, прыщи, ожо-
ги, опшарни, и укус. наств.—незамѣнимо,
болѣе унытож. почти момент. и быстро вы-
здоран); для предохран. отъ морщинъ на
лицѣ; для сохран. свѣжести лица; при на-
лож. и снят. грима (румянъ, бѣлы и проч.
Ц. 1 р. 50 к., налож. плат.—2 р. Пробн.
банк.—50 к., налож. плат.—80 к.
Продается въ соб. складѣ—Царск. Село,
Салерная, 19 и антек. магаз. Деригера в
Берлясона; въ Спб. антек. склад. Вю-
лера, Келера, Брезинскаго, Курвинга,
Пузина, Леви и Забалканск., 13.

По удешевленной цѣнѣ продаются въ
книжномъ и музыкальномъ магазинѣ
Леона ИДИНОВСКАГО въ Кіевѣ
СЦЕННЫХЪ И РАССКАЗЪХЪ
изъ малорусскаго народнаго быта
Петра Раевскаго.
Изданіе 8-ое безъ пропусковъ, съ рисун-
ками художника М. М. Ярового.
Цѣна 1 руб., съ перес. 1 руб. 20 коп.
Драматическія сочиненія Григорія
Квитки (Основыненка).
Цѣна 35 коп., съ перес. 50 коп.
Якъ конбаса та чарка, то минета и
сварка, комедія съ сѣнами М. П. Ста-
№ 26407 рийскаго.
Цѣна 15 коп., съ перес. 25 к.
Каталоги нотъ высылаются безплатно.

**Не забудьте выписать
БЕСПЛАТНО**
новый преисъ-кур.
**Т-во ПЛОХОВЪ И
ГОТТАРДИ,**
С.-Петербургъ, Садовая, 9,
Отд. Невскій, 14,
пом. около 700 иллюстр. Машинки,
для стр. волосъ 3-хъ нумери.: 2 р.,
3 р., 4 р., 5 р., тоже 000 для боро-
ды: 2 р., 3 р., 4 р., бритвы отъ
50 к. до 10 р.,—безоп. бритвы отъ
1 р. 50 к. до 10 р. Стол. ножки и
вилки изъ одного куска стали гра-
вир. и никеліпр. 12 паръ—6 руб.

УМНАЯ ГОРНИЧНАЯ
СТАДА ЧИСТИТЬ БАРИНУ САПОГИ
ТОЛЬКО
КРЕМОМЪ ЭКЛИПСЪ



РЕЗУЛЬТАТЫ:
1) На чистку сапоговъ уходила только 2 минуты
2) Сапоги всегда блестящи, какъ зеркало.
3) Кожа не пожелала
4) Брюки и платье не пожелали
5) Баринъ былъ доволенъ.

УМНАЯ БАРЫНЯ
Конечно, немедленно купитъ
КРЕМЪ ЭКЛИПСЪ.
А. ЖАКО И КО
П А Р И ЖЪ — М О С К В А.
ТРЕБУЙТЕ ВЕЗДѢ.
Цѣна 15 и 25. ВСѢ ЦВѢТА.

С ъ д ы м ы !
Если желаете устранить сѣдину незамѣтно, прочно и неопасно для здо-
ровья, употребляйте только настоящій возстановитель „Orientine“
(Ориантинъ) фирмы Parfumerie d'Orient Paris. (См. объявл. въ № 19 „Нивы“).
Коробку за 3 руб. высылаемъ скоро и дискретно Представитель для Россіи:
В. Жолновскій, Варшава, НЗ, Зельная, 4. № 26418
Остерегайтесь подражаній и поддѣлокъ!

СПИЧКИ НЕ НУЖНЫ ВОЛШЕИ
Стремленіе изобрести такое приспособленіе, которое
вполнѣ могло бы замѣнить спички, наконецъ оуже-
стилось. Только что изобрѣтенъ самозажигатель, ко-
тор. своей замѣчательной конструкціей оставляетъ по-
зади себя все бывшее донынѣ. Имѣя вѣзничій видъ,
не занимая лишняго мѣста въ карманѣ, самозажигатель
ототъ дѣйствуетъ постоянно исправно, неаваран на
вѣтеръ и непогоду. Не только для курящихъ пре-
метъ ототъ необходимъ, но и хозяйка дома безъ него
обойтись не можетъ для закиганія газа, спартовки и т.п.
Цѣна съ упак. и перес. 1 р. 50 к. и лучш. отдѣлкы—
2 р. 50 к. (Въ Сибирь и Азіат. Россію присылаютъ 40 к.
вѣсовыхъ). Высылаются по полученіи всей стоимости или 1/2 задатка. Обращаться исклю-
чительно: Р. М. Инберманъ, С.-Петербургъ, М. Мастерская, 11-4.
№ 26426 Условія для оптовиковъ и агентствъ за 7 к. марку. 2-1



ОРУЖЕЙНЫЙ МАГАЗИНЪ „ДІАНА“



ТОРГОВАГО ДОМА
Ж. Феттеръ и Е. Тухкель.
Москва, Театральнй проѣздъ, домъ Выходиной.
Иллюстрированный преисъ-куррантъ по первому требованію высылается безплатно.



XXXVIII г.

ПОЛИТИКИ И СОВРЕМЕННОЙ ЖИЗНИ.

г. XXXVIII

№ 23

Выходит еженедельно (52 № в год), с приложением 40 книг „Сборника“, соерж. соч. К. М. СТАНЮКОВИЧА и гр. А. К. ТОЛСТОГО, 12 книг Литературных и популярно-научных приложений, 12 №№ „Парижских модъ“ и 12 листовъ чертежей и выкроекъ.

1907

Выданъ 9-го июня 1907 г.

Подписная цѣна съ достав. и перес. на 1/2 года 4 р., на 1/4 года 2 р.

Цѣна этого №—15 к., съ перес. 20 к.

Къ этому № прилагается: „Полнаго собранія сочин. гр. А. К. Толстого“ кн. 5.

ПРОДОЛЖАЕТСЯ ПОДПИСКА на „НИВУ“ 1907 г.

съ приложениемъ:

ПОЛНАГО СОБРАНІЯ СОЧИНЕНІЙ

гр. Алексѣя Толстого

въ 10-ти книгахъ

съ критико-біографическимъ очеркомъ С. А. Венгерова

и остальныхъ 30 книгъ
полнаго собранія сочин.

К. М. СТАНЮКОВИЧА

съ критико-біографич. очеркомъ П. В. Быкова.

12 выпусковъ „Литературныхъ и популярно-научныхъ Приложений“.

12 №.№. „Парижскихъ модъ“ и пр.

Безъ достав-
ки въ Петер-
бургъ

6,50

Безъ доставки въ
МОСКВѢ въ конторѣ
И. И. ПЕЧКОВСКОЙ,
Петровскія ливны . . .

7 р. 25 к.

Безъ доставки въ
ОДЕССѢ въ вѣн. маг.
„ОБРАЗОВАНИЕ“,
Рашельевская, 12.

7 р. 50 к.

Съ достав-
кою въ Пе-
тербургъ . . .

7,50

Съ пересыльною
во всѣ мѣстности
Россіи. . . .

8 р.

31
гра-
лицу. 12 р.

Для гг. новыхъ подписчиковъ, желающихъ получить при „Нивѣ“ 1907 г. со всѣми вышеозначенными приложениями еще первыя 10 книгъ соч. К. М. Станюковича, приложенныя къ „Нивѣ“ въ 1906 г.,—подписная цѣна съ перес. во всѣ мѣста Россіи 10 р. за годъ, или по 1/4 г.: за первую 1/4 г. 4 р. и за остальныя по 2 р.



Прорывъ крейсера I ранга «Аскольдъ» 28 іюля 1904 г. въ Желтомъ морѣ. (Пожаръ японскаго крейсера «Асама»).
Картина К. А. Вещилова («Первая Осенняя Выставка» 1906 г. въ С.-Петербурѣ), авт. «Нивы».

Проснулась женщина.

Повѣсть

Г. Т. Сѣверцева.

(Продолженіе).

IX.

Между тѣмъ выборы подвигались неслышными шагами, предвыборная агитація все разгоралась и разгоралась. Въ городѣ стали появляться незнакомыя лица, пріѣхавшія провѣрить мобилизованныя силы своихъ партій и торопливо сбѣшившія перепорхнуть дальше, въ другіе городки, мѣстечки, поселки и общины.

— Сегодня былъ у насъ на собраніи,—говорилъ Ильтъ Эрко, состоявшій въ старо-финской партіи:—какой-то высокій сѣдоватый мужчина, онъ много рассказывалъ объ успѣшно идущихъ работахъ по выборамъ въ Гельсинки. Онъ увѣренъ, что за нами будетъ главенство.

— А ничего онъ не говорилъ, каковы шансы у нашей партіи христіанскаго направленія?

Учитель безнадежно махнулъ рукой.

— Очень плохо. Всѣ сторонятся ея, громкія имена отсутствуютъ, а кромѣ того задачи вашей партіи такъ неопредѣленны, расплывчаты...

— А внесеніе законопроекта о всеобщей трезвости?

— Всѣ поголовно смѣются надъ этимъ предложеніемъ, этотъ старикъ называлъ его дѣтскою утопій. „Это, говорить, одна лишь мысль праздныхъ лѣнтяевъ, воздушные замки фантазеровъ, желающихъ щегольнуть высокою идеей трезвости“.

— Странное сужденіе,—недовольно замѣтила Ильта:—а въ особенности въ столицѣ, въ центрѣ интеллигенціи, среди развитыхъ, образованныхъ людей.

— Я ужъ не знаю, фрекень Ильта, что вамъ на это сказать: вы убѣжденная противница алкоголя, а я...

— А вы—не дающій себѣ отчета въ его ужасномъ вредѣ человѣкъ! Я вамъ уже не разъ высказывала свое мнѣніе по этому поводу.

— Отчего бы вамъ не выступить съ вашими сужденіями на одномъ изъ нашихъ собраній?

— Вы думаете, что это могло бы принести пользу нашему дѣлу?—спросила она задумчиво.

— Попробуйте, можетъ, вамъ и удастся убѣдить кого-нибудь изъ нашихъ членовъ,—уклончиво отвѣтилъ учитель.

Онъ былъ увѣренъ въ обратномъ, но не желалъ обидѣть Ильту, къ которой онъ чувствовалъ большое влеченіе.

— Когда у васъ назначено опять собраніе?

— Въ субботу вечеромъ, послѣзавтра. Кромѣ выборовъ, мы хотимъ обсудить одинъ очень прискорбный случай, бывшій въ Таммерфорсской народной школѣ.

— Что, что такое произошло? Говорите же!—взволнованно повторяла учительница, встревоженная словами Эрко.

— Да, это очень грустный случай! Учитель сказалъ провинившемуся мальчику, сыну рабочаго, чтобы его наказали дома, запретивъ ему показываться въ школу до тѣхъ поръ, пока родители его не высѣкутъ, и обѣщая провѣрить, исполнено ли его приказаніе.

— Что же дальше, дальше?!

— Мальчикъ ушелъ изъ школы, домой не возвращался, воть уже больше недѣли какъ никто его нигдѣ не видалъ. Общій голосъ, что онъ лишилъ себя жизни.

— Какая непростительная жестокость со стороны учителя!—негодующе проговорила дѣвушка.—Какъ мало онъ знакомъ съ психологіей ребенка. Вѣдь это играть на самомъ больномъ для каждаго, на его самолюбіи!

— Мнѣ поручаютъ разслѣдовать эту грустную исторію.

— Неужели хотя одну минуту вы будете считать правымъ учителя, этого бездушнаго человѣка! Онъ долженъ быть наказанъ, отрѣшенъ отъ должности учителя,—звѣри не могутъ понимать людей!

— Но если представляются оправдательные поводы, если, напримѣръ, мальчикъ не желалъ исправиться послѣ неоднократныхъ замѣчаній, если...

— Если, если! Вы все хотите сдѣлать изъ ребенка какую-то безвольную куклу, не имѣющую своего собственнаго понятія, лишнюю желаній, чувствъ! И это вы называете правильнымъ педагогическимъ воспитаніемъ!—негодовала Ильта.—Всѣ вы не стоите одного дѣтскаго сердца, переполненнаго любовью, жалостью. Жестокіе вы люди, мужчины; нѣтъ, мы, женщины, не таковы! Мы стараемся привлечь къ себѣ эти немного дикія, но въ то же время скоро отзывающіяся сердца! Вы сами такой же!

— Что вы, что вы, фрекень Ильта, я вовсе не защищаю этого учителя, я только выразилъ мнѣніе, что, прежде чѣмъ безусловно осуждать его, необходимо взвѣсить за и противъ.

Но Ильта не слушала его возраженій, ходила взадъ и впередъ по комнатѣ, нервно кусая губы.

— Хорошо,—сразу остановившись передъ Эрко, коротко сказала она:—я приду на ваше собраніе, чтобы высказать мои взгляды относительно общей трезвости.

X.

Большое зданіе Societät's Huset находилось недалеко отъ станціи желѣзной дороги.

Хозяйка его, пожилая, полная женщина, Анна Киракъсъ, была предупреждена заранѣе о собраніи въ ея помѣщеніи старо-финновъ. Она была чрезвычайно польщена этимъ, старо-финская партія стойко отстаивала права ея гостиницы торговать спиртными напитками.

Фру Киракъсъ принялась за хлопоты чуть ли не съ самаго утра, повѣсила нѣсколько добавочныхъ лампъ, заготовила немало пива; водка и пуншъ, которыми она не могла торговать открыто, были поставлены у нея въ укромномъ уголку, проникать въ который могли только самые близкіе люди.

— Ганни, — предупреждала она довѣренную служанку:—постороннихъ сюда не пускай, да скажи Раухъ, чтобы не совала носъ не въ свое дѣло!

По-праздничному наряженная хозяйка, затянувшая свою бочкообразную талію въ корсетъ, точно опытный полководецъ, еще разъ внимательно осмотрѣла все помѣщеніе своей гостиницы, и только тогда успокоилась и стала ожидать вечернихъ гостей. Собираться стали уже съ шести часовъ, хотя начало было назначено въ семь.

Это объяснялось тѣмъ обстоятельствомъ, что на консервной фабрикѣ работа кончилась уже нѣсколько дней раньше за недостаткомъ рыбы. Вслѣдствіе сильныхъ морозовъ море замерзло у береговъ, рыбаки не могли выбираться на глубину на лодкахъ, а у береговъ рыба ловилась плохо.

— Самое удобное для насъ время выдалось, какъ нарочно,—замѣтилъ старый ловецъ Матти Рааска своему товарищу, Оомѣ Пелляккяля.

Они оба были постоянными посѣтителями гостиницы, пользовались полнымъ довѣріемъ хозяйки и потому мирно тянули горячій тодди въ укромномъ уголку за кухней, покуривая трубки.

— Учитель говорилъ, что на наше собраніе явится учительница народной школы,—сказалъ Оома.

— Что-жъ, пусть приходитъ, только, признаюсь, не понимаю, что ей у насъ тутъ надо? Недолюбливаю я этихъ ханжей! — недовольно отозвался Матти, прижимая большимъ, поглубѣвшимъ отъ табака пальцемъ раскуренную трубку.

— Послушать, вѣроятно, хочеть, о чемъ говорить будемъ, нашего кандидата посмотрѣть.

— Аланне-то? Да она его хорошо знает; может, надумала перейти къ намъ въ союзъ?

— Кто знаетъ! Вонъ и диспонентъ спрашивалъ давеча утромъ, могутъ ли они съ бургомистромъ придти?

— Милости просимъ! Пусть завидуютъ нашимъ силамъ. Заодно и „Робкаго Закхея“ нужно бы позвать.

— Пастора? Самъ придетъ.

Изъ большихъ комнатъ все громче и громче доносились голоса прибывающихъ и шарканье ногъ.

— Кажется, ужъ собрались, не пойти ли и намъ,— проговорилъ Матти, вынимая изъ жилетнаго кармана большіе старинные часы и смотря на нихъ:— безъ десяти семь; ну, идемъ.

Во всѣхъ трехъ комнатахъ стоялъ гулъ отъ голосовъ.

Интересъ къ выборамъ и шансамъ той или другой партіи былъ настолько великъ, что на это собраніе старофинновъ явилось немало социаль - демократовъ; младофинны не были особенно многочисленны, а равно и шведская партія.

Диспонентъ, бургомистръ и пасторъ пришли довольно рано и, помѣстившись у окна, какъ-то сторонясь остальныхъ, пили пиво.

Бьерклундъ изрѣдка кидаль брезгливый взглядъ на грубыя, потныя лица рыбаковъ; рабочихъ съ его завода было мало. Онъ все-таки замѣтилъ крупную, мужественную фигуру ненавистной Майкки.

Сознавая себя предметомъ вниманія собравшихся, дѣвушка, гордо поднявъ голову, вызывающе поглядывала на рыбаковъ.

Антти былъ съ нею.

Висѣвшіе надъ входной дверью американскіе часы коротко, точно торопясь, пробили семь.

XI.

За столомъ въ концѣ первой комнаты появился невысокій, худощавый, пожилой человекъ; по красноватому лицу, по сѣдой бородѣ, тянувшейся у него подъ подбородкомъ отъ одного виска къ другому, по хриплому голосу можно было сразу признать въ немъ человекъ, проводящаго полжизни въ морѣ.

Это былъ Аланне, намѣченный кандидатъ старофинновъ отъ рыбацьяго городка.

— Собраніе открыто!— слышались его слова:— вотъ списокъ, кто хочетъ говорить сегодня,— указалъ онъ на листъ бумаги, лежавшій на столѣ, на которомъ записывались ораторы.— Ома Пелляккяля, ты первый,— обратился онъ къ рыбаку.

Тяжело ступая грузными подошвами высокихъ сапогъ, Ома подошелъ къ столу. Всѣ сразу замолкли и приготовились слушать.

Рѣчь его не отличалась ничѣмъ особеннымъ, повторялось все одно и то же, что старофинская партія борется за благо народа. Благо это понималось въ собственной землѣ для торпаря-безземельника, въ урегулированіи пользованія водами, въ равноправіи съ остальными гражданами.

Говорилъ онъ медленно, но какъ-то сѣро и беззвучно, забылъ упомянуть о необходимости широкаго распространенія народнаго образованія.

Его смѣнилъ другой рыбакъ, восполнившій его забывчивость, при чемъ такъ увлекся проектами объ образованіи, что упомянулъ даже о желательномъ учрежденіи особой рыболовной школы. Въ толпѣ засмѣялись.

Старикъ Матти толкнулъ въ бокъ своего сосѣда, бывшего оратора Ому, и грубо пробормоталъ:

— Ишь что еще выдумалъ! Это лишнее, рыбу ловить мы умѣемъ и безъ всякаго лица!

Въ дверяхъ показалось черное платье немного опоздавшей Ильты; учитель Эрко пришелъ значительно раньше.

Духота въ комнатѣ увеличилась, табачный дымъ стлался даже по низу. Ильта закашлялась.

Ораторы говорили безъ конца, попрежнему вяло, вторясь; слушатели видимо скучали.

Антти, устало перегибая корпусъ, поднялся со стула и подошелъ къ столу.

— Товарищи, хотя я и не принадлежу къ вашему союзу, но все-таки прошу разрѣшить мнѣ сказать вамъ нѣсколько словъ.

— Говори, Торхолла, не болтай только лишнихъ социальныхъ бредней! Мы слушаемъ!— раздался голоса.

Антти, привыкшій говорить толпѣ, пропитанной доктринами социализма, умѣло началъ свою рѣчь, стараясь не выходить изъ рамокъ союза, на собраніи котораго онъ былъ гостемъ, но тѣмъ не менѣе онъ ловко накидалъ камней въ огородъ враждебныхъ партій, шведской и младо-финнамъ досталось отъ него немало упрековъ, шпилекъ и оскорбленій.

— Ловко говорилъ малый, — одобрительно отозвался Рааска:— вотъ бы къ намъ въ союзъ залучить такого, не тебѣ чета!

Весь красный отъ оскорбленій, которыя Торхолла косвенно нанесъ ему въ своей рѣчи, Бьерклундъ, не вставая съ мѣста, просилъ у предсѣдателя собранія слова и, получивъ разрѣшеніе говорить, всталъ и, не подходя къ столу, окинувъ презрительнымъ взглядомъ собравшихся, началъ говорить по-шведски.

— По-фински говорите, по-фински, идите къ столу, тамъ мѣсто для ораторовъ! Мы требуемъ уваженія къ собранію!— раздался негодующіе крики.

Диспонентъ долженъ былъ покориться общему требованію, перешелъ къ столу и сталъ говорить по-фински.

— Вотъ это такъ, давно бы слѣдовало, здѣсь собрались финны, а не шведы, это нужно помнить!— гудѣли торжествующіе голоса рыбаковъ.

Диспонентъ очень волновался, оттого рѣчь его вышла мало выразительною послѣ увѣреннаго въ себѣ Антти; кромѣ того Бьерклундъ перешелъ на личности, а толпа не любитъ этого.

Раздалась шиканье, свистки, сперва робкіе, но быстро перешедшіе въ смѣлые, даже дерзко вызывающіе. Сразу загудѣлъ точно шмелиный рой; голосъ Бьерклунда потонулъ въ этомъ гамѣ звуковъ...

Но стоило только Аланне позвонить въ колокольчикъ, какъ толпа сразу затихла, и диспонентъ закончилъ свою рѣчь при полномъ молчаніи.

Послѣ такой неудачи предполагавшій-было говорить пасторъ Галькиненъ благоразумно удержался отъ своего намѣренія.

Сіяющая побѣдой своего жениха надъ хозяиномъ, Майкки Паатери торжествующе прохаживалась мимо своего врага, несмотря на поражение не покидавшаго собранія.

Бургомистръ уже ушелъ, но пасторъ почему-то медлилъ отправляться домой.

Настроеніе собравшихся было очень повышенное; тяжелая атмосфера, выпитое пиво и тодди превратили самыхъ тихихъ въ бойкихъ говорунговъ.

XII.

Эрко, все время стоявшій сзади учительницы, около двери, жалѣлъ, что уговорилъ ее придти сюда.

— Пойдемте, фрекенъ Ильта, отсюда, право, не стѣбитъ здѣсь больше оставаться; замѣйте, какіе они всѣ грубые, много выпившихъ...

— Да, я это замѣтила и сейчасъ буду говорить,— сказала дѣвушка.

— Вы? Говорить этой пьяной толпѣ? Да развѣ это возможно, они подымутъ васъ на-смѣхъ! Нѣтъ, фрекенъ Ильта, оставьте ваше намѣреніе до другого раза.

Дѣвушка спокойно подошла къ столу, спросила у Аланне разрѣшеніе говорить и смѣло окинула обладателей этихъ сотенъ глазъ, съ изумленіемъ на нее устремленныхъ.

— Граждане! Я не состою, какъ вамъ извѣстно, членомъ партіи старо-финновъ. Но сама, какъ дочь народа, какъ природная финка, сочувствую большинству



Гроза. Картина Приво-Валери, авт. «Нивы».

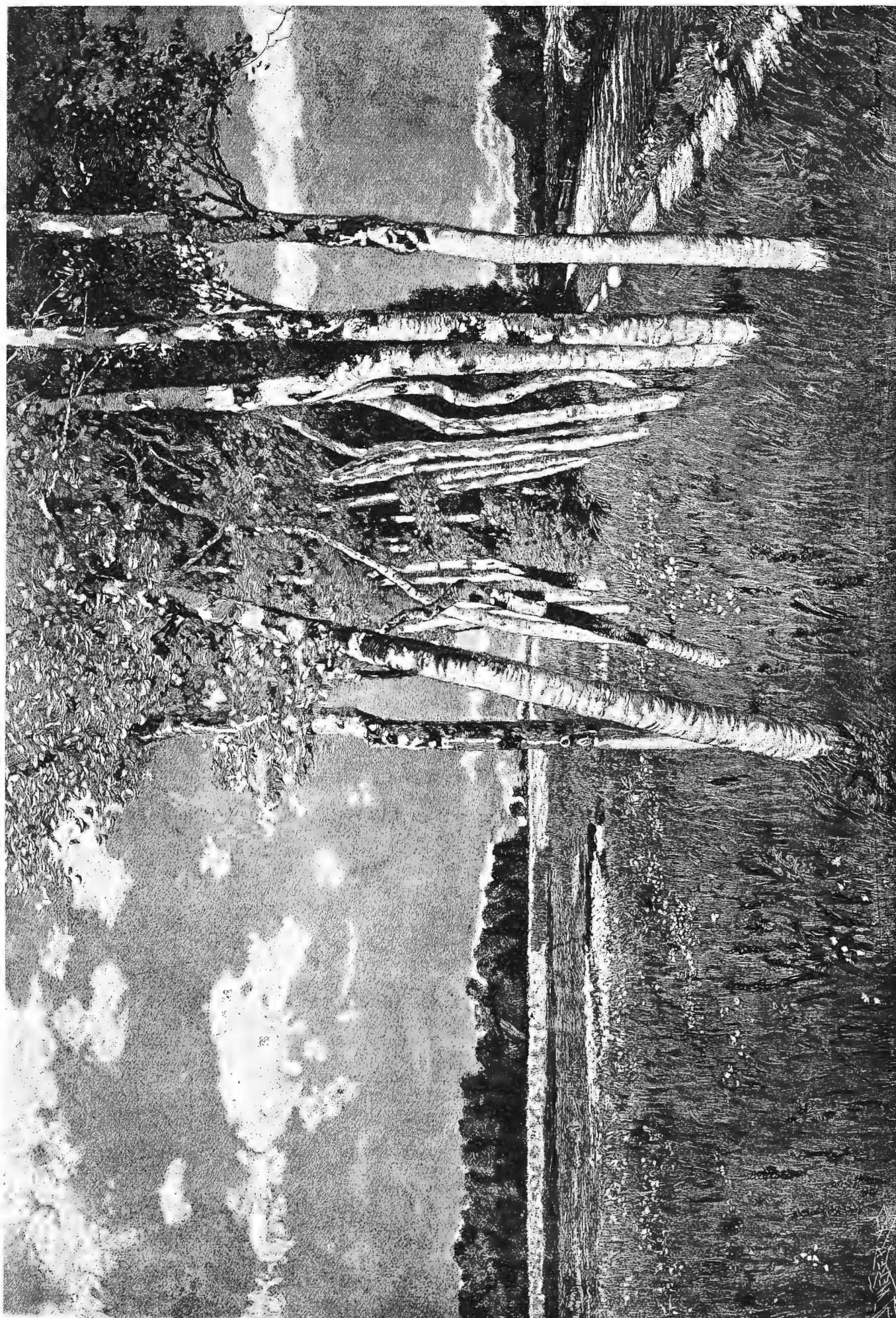

ЛІТНІЙ ДЕНЬ. Картина Ганса амь-Знде, гравюра Вебера.

лозунговъ, выставленныхъ на нашемъ, дѣйствительно народномъ знамени.

Среди внимательно слушавшей толпы послышались сочувственныя восклицанія.

— Одна изъ вашихъ фракцій поставила себѣ девизомъ: Sorretuille oikeutto (права угнетеннымъ), другая: Oikeutta kaikille (права всеѣмъ). Это благородно и говорить о широкихъ намѣреніяхъ. Вы хотите дать землю безземельному торпарю, наградить его правами, обезпечить кусокъ хлѣба крестьянину, рыбаку, рабочему... Однимъ словомъ, все, кто трудится, работаетъ, несетъ на себѣ тяжелый крестъ физическаго труда—все тѣ вамъ близки, ихъ защита является вашею прямою обязанностью, вашимъ святымъ долгомъ!

— Да, да, вѣрно, хорошо сказано!—послышались голоса:—ай да учительница, какъ она хорошо говорить умѣетъ, мы и не знали!

Слушали Ильту и диспонтъ, и пасторъ, и председатель Аланне, не спускалъ съ нея глазъ и побѣдоносный социалистъ Антти: ему хотѣлось знать, къ чему ведетъ она свою рѣчь.

— Но въ своихъ заботахъ объ упорядоченіи жизни трудящагося человѣка вы забыли о ключахъ къ его здоровью, къ благосостоянію его лично и его семьи.

Кто-то въ заднихъ рядахъ насмѣшливо фыркнулъ, но негодующія восклицанія сейчасъ же заставили его умолкнуть.

Дѣвушка сумѣла захватить общее вниманіе, она сама это сознавала, что придало ей еще бодрости.

— Вы спросите: какіе это ключи, про которые вы позабыли? Гдѣ они? Я вамъ скажу. Они—въ полномъ запрещеніи алкоголя, во всеобщей трезвости!

Ильта сразу замолчала. Какая-то неловкость воцарилась въ комнатѣ, но попытокъ возразить учительницѣ, даже робкихъ, не послѣдовало. Впечатлѣніе получилось такое, какъ будто каждый считалъ себя виновнымъ..

Этимъ молчаніемъ умѣло воспользовалась дѣвушка и звонкимъ, срывчатымъ голосомъ продолжала:

— Отдѣльные голоса изъ интеллигенціи, раздающіеся въ пользу дѣйствующаго закона о спиртныхъ напиткахъ, повторяютъ, что народъ еще не созрѣлъ для общей трезвости, а потому не въ силахъ выполнить строгія правила запретнаго закона. Другіе, а среди нихъ немало лицъ, заинтересованныхъ въ винокуреніи, въ приготовленіи пива и въ продажѣ спиртныхъ напитковъ, смѣются, подтруниваютъ надъ нашими стремленіями оздоровить нашъ народъ, называютъ ихъ мыслью праздныхъ лѣнтяевъ, воздушными замками фантазеровъ, желающихъ только блеснуть красивою фразой о высокой идеѣ трезвости. И тотъ и другой пріемъ доказываютъ только правоту нашей идеи и слабость ея противниковъ.

Возраженій опять не слышно, толпа притаилась.

— Кто отыскалъ эти ключи? Интеллигенція? О, нѣтъ, вовсе нѣтъ! Ей ближе само пьянство: вмѣсто сокращенія его, она служитъ источникомъ его распространенія въ своихъ господскихъ клубахъ и собраніяхъ. Это общество попооекъ! Ключи отыскалъ самъ народъ. Простой крестьянинъ понялъ вредъ спиртныхъ напитковъ...

— Рабочіе тоже понимаютъ,—рѣшился вставить свое замѣчаніе Торхолла, но Ильта точно не замѣтила этого и продолжала:

— Толпа народа ворвалась на-дняхъ въ ратушу въ Фридрихсгамъ и требовала, чтобы съ будущаго полугодія все винооторговли въ городѣ были закрыты,—и магистратъ согласился на это. Это только часть побѣды, она будетъ блестящая, громкая, первая во всемъ мірѣ!—звонко закончила Ильта и отошла къ двери.

Толпа точно проснулась отъ какого-то гипноза, учительницу вытѣснили на средину комнаты, благодарили, предлагали поставить ее кандидаткою въ списокъ партій.

Даже знавшій себѣ цѣну Антти Торхолла подошелъ къ ней и крѣпко пожалъ ей руку, проговоривъ:

— Однако съ вами шутить нельзя! Я увѣренъ, что наши вожаки тоже присоединятся къ вашему предложенію; вѣдь въ настоящее время, при равноправіи женщинъ, обѣщаніе провести въ сеймѣ законопроектъ объ общей трезвости привлечетъ къ вамъ сочувствіе громаднаго большинства выборщицъ, если даже не всеѣхъ. Ваша партія благодаря этому пройдетъ первою на выборахъ.

Торжествующая еще недавно Майкки была всеѣмъ забыта, она кусала губы отъ досады и стояла въ сторонѣ.

Бьерклундъ, выходя изъ тяжелой атмосферы гостиницы на свѣжій воздухъ, раздраженно сказалъ пастору Галькину:

— Я считалъ ее съ виду такою тихонькою, даже мало-развитою, а сегодня она себя показала!

„Робкій Закхей“ только сочувственно покачалъ головою.

XIII.

Учитель Эрко, упоенный, противъ ожиданія, успѣхомъ сотоварки, точно это былъ его собственный, по обыкновенію проводилъ ее до народной школы. Ночь была превосходная.

Синева неба ушла куда-то глубоко-глубоко, звѣзды ярко вырѣзались на ней, отпечатался даже, хотя и слабо, Млечный путь. Морозъ усиливался, хорошо слежавшейся снѣгъ поскрипывалъ подъ ногами. Гдѣ-то одиноко, настойчиво таякала собака. Въ гостиницѣ Анны Киракъсь попрежнему все было освѣщено, собраніе расходилось очень медленно.

— Я не повѣрилъ бы никому, если бы не слышалъ самъ лично, какъ вы говорили, фрекенъ Ильта! Вы настоящій, прирожденный ораторъ!—восторженно повторялъ учитель.—Что такое этотъ хваленый Торхолла передъ вами! Я даже нимало не преувеличу, если скажу, что и господинъ пасторъ говоритъ не лучше васт!

Она была довольна своею рѣчью, но въ мысляхъ ея невольно зарождались вопросы:

„Оправдаются ли все ея радужныя надежды, сбудутся ли громкія обѣщанія и слова?“

Сомнѣнія, обычные спутники недюжинныхъ натуръ, невольно волновали Ильту: она долго не получала писемъ отъ Икедаль.

Боязнь, что счастье измѣнить родственнымъ имъ по духу старо-финнамъ и перейдетъ, Боже сохрани, къ шведской партіи или младо-финнамъ, не оставляла ее ни на минуту.

При удачѣ той или другой партіи, съ надеждами о проведеніи новаго законопроекта объ общей трезвости нужно было бы проститься надолго. Ключи къ народному благосостоянію были бы опять затеряны. Дворяне не желали бы поступиться своими привилегіями и курили бы спиртъ и гнали водку попрежнему, а кушцы-милліонеры варили бы пиво, возили и продавали, какъ и раньше, этотъ медленный ядъ, называемый алкоголемъ. Вѣдь все это покоится на однѣхъ деньгахъ, на одномъ барышѣ!

— Вы мнѣ позволите зайти къ вамъ?—улышала она голосъ учителя, о присутствіи котораго совершенно забыла въ эту минуту.

— Очень рада, господинъ Эрко, зайдите, выпейте чаю, я сейчасъ его приготовлю.

Восторженность Эрко не проходила; по его словамъ казалось, что сегодняшній успѣхъ Ильты являлся какимъ-то историческимъ фактомъ, о которомъ долженъ узнать весь міръ.

— Поменьше восторговъ, господинъ Эрко, иначе я могу заняться и возмнить себя знаменитостью!—пошутила дѣвушка.

— Вы дѣйствительно ею стали съ сегодняшняго вечера, ваше имя будетъ вѣчно жить въ исторіи благородной борьбы за благо человѣчества, въ моемъ сердцѣ оно также никогда не умретъ...

— Въ вашемъ сердцѣ? Вы поэтъ, господинъ Эрко?

— Нѣтъ, фрекенъ Ильта, я не обладаю этимъ даромъ, я только человѣкъ, безконечно вамъ преданный, любя-

щій васъ безумно! Будьте моею женою! — страстно совралось съ его губъ.

Шутливое настроеніе исчезло, улыбка сбѣжала съ лица дѣвушки, она задумчиво посмотрѣла на учителя.

— Милый господинъ Эрко, послѣдняго вы не должны были мнѣ говорить, я догадывалась, я это знала.

Учитель съ недоумѣніемъ слушалъ ее.

— Вы знаете мою правдивость, увѣрены, что лгать я вамъ не стану, — продолжала Ильта. — Отвѣчу вамъ прямо: о замужествѣ я совершенно не думаю. Прошу васъ — не оскорбляйтесь моимъ отвѣтомъ, вѣрьте мнѣ, что всѣ мои мысли, мои стремленія отданы теперь только родинѣ, для ея блага и славы я хочу работать — и только тогда, когда моя небольшая доля участія въ этомъ гигантскомъ трудѣ покажетъ мнѣ, что и я трудилась не бесполезно, тогда только я подумаю о своемъ личномъ счастьѣ и тогда, можетъ-быть, я вамъ отвѣчу иначе!

XIV.

Прошло нѣсколько дней, морозы дѣлались все сильнѣй, снѣгу выпало много, море замерзло все дальше и дальше. Матти Рааска, ходившій вмѣстѣ со своимъ пріателемъ Оомой далеко; въ море на развѣдки, принесли товарищамъ извѣстіе, что ледъ проченъ, можно выѣхать ловить рыбу подо льдомъ.

— Отправляйтесь да привозите скорѣе хорошій уловъ, дядя Матти,—похлопывая по плечу стараго рыбака, сказалъ одинъ изъ рабочихъ:—а то мы всѣ совсѣмъ облѣнились!

— Ладно, парень, будете нами довольны, навеземъ вамъ рыбы, а вотъ ты попомни, что учительница говорила.

— Разумѣется, не забудемъ; что мы за дураки—отдать въ руки такой козырь одному только союзу христіанскаго направленія!

— Эге! Ты, я вижу, парень не промахъ! Наши тоже толкуютъ о трезвости, особый кружокъ трезвенниковъ учредить задумали!

— Ого, и вы не такъ просты, какъ про васъ думаютъ,—засмѣялся рабочій, и, размѣнявшись любезностями, они разошлись.

Соціаль-демократы и старо-финны приняли къ свѣдѣнію горячій протестъ Ильты противъ алкоголя, но представители шведской партіи, заводчикъ Бьерклундъ и бургомистръ Сельвесенъ, отнесли насмѣшливо къ ея словамъ, называя ее излишне-восторженной натурой.

„Робкій Закхей“ боялся выразить свое открытое мнѣніе, но все-таки написалъ въ Гельсинки, въ главное бюро партіи, объ ея рѣчи на собраніи и вскорѣ получилъ отвѣтъ:

„Отчего бы вамъ не попробовать уговорить ее перейти въ нашу партію? Согласно вашимъ словамъ, она не гнушается религіи, вы могли бы это легко устроить при вашемъ краснорѣчьи“.

По лицу Геро Галькинена проплыла довольная улыбка, онъ очень любилъ похвалу.

„Учительница эта, насколько я вижу, дѣвушка чрезвычайно энергичная и дѣятельная, она могла бы быть очень намъ полезной, въ особенности теперь, когда такъ отличилась“.

Пасторъ еще разъ внимательно прочелъ письмо и задумался. У него быстро созрѣло рѣшеніе, не теряя времени, сейчасъ же пойти къ учительницѣ и переговорить съ ней.

— Ты вернешься къ обѣду, Геро?—спросила пасторша, высокая блондинка, типичная шведка.

— О, да, я скоро буду дома, Елена.

— Куда ты идешь?

— По дѣлу... нужно переговорить съ однимъ изъ прихожанъ,—уклонился пасторъ отъ прямого отвѣта.

— Если къ Аланне, такъ не забудь спросить его, не привозили ли съ моря свѣжей рыбы?

Галькиненъ кивнулъ женѣ головой, точно подтверждавая ея порученіе, и быстрой походкой пошелъ изъ пастората,

расположеннаго за городомъ, въ народную школу. Онъ засталъ Ильту на дворѣ вмѣстѣ съ ея учениками.

Несмотря на морозный день, она не отбѣдила обычный урокъ гимнастики и вмѣстѣ со своей арміей малышей бодро продѣлывала различныя упражненія. Только трое самыхъ крохотныхъ остались въ домѣ; не отрываясь отъ окна, они съ завистью смотрѣли на своихъ упражнявшихся товарищей.

Пасторъ, раскланявшись съ дѣвушкой, сталъ ожидать окончания урока.

— Дѣти, въ школу, довольно на сегодня, слишкомъ холодно! — крикнула она ученикамъ, и шумливая стая послушно побѣжала въ домъ.

— Здравствуйте, господинъ пасторъ, вы ко мнѣ?—спросила учительница Галькинена.

— Къ вамъ, фрекенъ Ильта; можетъ-быть, я мѣшаю вашимъ занятіямъ?

— Четверть часа я могу вамъ удѣлить, господинъ пасторъ,—серьезно отвѣтила дѣвушка:—дѣти могутъ отдохнуть въ это время, мы окончили заниматься гимнастикой немного раньше, чѣмъ слѣдовало.

— Я не хочу отрывать васъ отъ вашей работы, фрекенъ, я знаю, какъ достойно вы къ ней относитесь. Мой визитъ къ вамъ совершенно случайный; я шелъ мимо, гуляя, и вспомнилъ о васъ, — импровизировалъ пасторъ, сидя въ комнатѣ учительницы.

— Вы мнѣ дѣлаете большую честь, г. пасторъ, навѣстивъ мою школу: это хорошій примѣръ дѣтямъ.

Вторичная любезность, которую ему пришлось сегодня получить, еще больше расположила Галькинена къ хозяйкѣ.

— Вы правы, фрекенъ, въ наше тревожное время, когда атеизмъ такъ успѣшно борется съ религіей, нужно поддерживать въ дѣтяхъ уваженіе къ церкви и къ ея служителямъ; устои христіанства и такъ уже распатаны.

Онъ вспомнилъ въ эту минуту о своей миссиі, приведшей его сюда, о короткомъ срокѣ, назначенномъ ему учительницею для бесѣды, и рѣзко перемѣнилъ разговоръ.

— Ваша великолѣпная, блестящая рѣчь на собраніи до сихъ поръ не выходитъ у меня изъ головы. Какой чудесный ораторъ вышелъ бы изъ васъ, фрекенъ, при другихъ обстоятельствахъ. Къ сожалѣнію, ваше положеніе народной учительницы, малое содержаніе, несомнѣнно, мѣшаетъ вамъ въ этомъ случаѣ!

Ильта, внимательно слушавшая говорившаго, хотѣла ему возразить, но онъ не далъ ей сказать.

— Во всякомъ случаѣ все это возможно поправить, помочь вамъ выдвинуться, чтобы пойти той дорогой, которой вы болѣе достойны. Отчего бы вамъ не примкнуть къ одной изъ болѣе сильныхъ, богатыхъ партій, чѣмъ ваша, ну, хотя къ младо-финской партіи?

Учительница съ негодованіемъ взглянула на Галькинена.

— Простите, г. пасторъ, но я не торгую убѣжденіями.

— Ахъ, что вы, фрекенъ, развѣ я могъ думать что-либо подобное!—пытался вывернуться пасторъ:—мое заключеніе просто выходило изъ того, что всѣ мы дѣти нашей дорогой Суоми, всѣ хлопочемъ, всѣ печемся объ ея благѣ, объ ея славномъ будущемъ. Наши партіи и союзы, хотя и борются между собою, но всѣ они проинкнуты однимъ благороднымъ чувствомъ: быть полезными родной странѣ.

У слушавшей его Ильты сложился вѣрный взглядъ, объясняющій неожиданное появленіе ея гостя. Не желая рѣзко обрывать отношенія съ представителемъ церкви, учительница посмотрѣла на часы и спокойно замѣтила:

— Мнѣ очень жаль, г. пасторъ, но я должна васъ оставить, дѣти ожидаютъ меня на урокъ!

Смущенный ея словами Галькиненъ поднялся со стула и, протягивая руку хозяйкѣ, медленно произнесъ:

— Мнѣ тоже пора идти къ одному изъ прихожанъ,



Танцовщица на канатъ. Картина Генрика Семрадскаго, арт. «Нивы».

онъ меня ожидаетъ; но я надѣюсь что нашъ разговоръ съ вами еще не оконченъ!

Распроцавшись съ учительницей, онъ направился прямо домой, позабывъ о просьбѣ жены относительно рыбы. Онъ все-таки не вѣрилъ въ полную неудачу своихъ переговоровъ съ Ильтой.

„Для первого раза и того достаточно, что она меня выслушала, это уже много!“ — думалъ Галькиненъ, пожевываясь зябнущими плечами.

XV.

Ильта едва могла сдерживаться отъ негодованія.

Какъ! заподозрѣть ее, что она способна мѣнять свои убѣжденія! И кто могъ сдѣлать подобное предложеніе!.. Самъ пасторъ!

Она никогда не считала его за человѣка, достойнаго занимать такое мѣсто. Пасторъ въ ея глазахъ долженъ быть нравственнымъ врачомъ своей общины, приходитъ имъ на помощь во время упадка ихъ духа, ободрять ихъ словомъ и дѣломъ въ жизненныхъ неудачахъ, въ бѣдствіяхъ, въ горѣ, въ болѣзни.

(Продолженіе слѣдуетъ.)

Исторія философіи.

Розказъ К. Ремеръ.

Профессоръ Круцигъ читалъ лекцію по исторіи философіи—о Платонѣ. Профессоръ былъ еще молодой человекъ, и число его слушателей было невелико. Тѣмъ не менѣе среди нихъ были, соответственно духу времени, и слушательницы. Ихъ было четыре. Но изъ этого квартета особенный интересъ профессора возбуждала только одна. Она постоянно садилась у самой кафедры, всегда спокойная, серьезная, съ уставленнымъ на него внимательнымъ взглядомъ. Она записывала очень мало, но съ вдумчивые голубые глаза, глубокіе, какъ морское дно, говорили о томъ, что она слушаетъ съ беспредѣльнымъ интересомъ. Она никогда не играла карандашомъ, какъ ея сосѣдка, подвижная, вѣчно улыбающаяся французка. никогда не выказывала навязчивости, всегда кланялась почтительно-скромно и никогда не обращалась къ профессору съ вопросами. А когда лекція кончалась, онъ не разъ замѣчалъ, какъ съ ея розовыхъ губъ срывался невольный вздохъ.

«Она, вѣроятно, жалѣетъ, что лекція уже кончилась»,—самодовольно думалъ молодой профессоръ и привѣтливо кивалъ ей головой.

Вниманіе слушательницы льстило молодому доценту. Во время лекцій его взглядъ останавливался на ней чаще, чѣмъ на другихъ. Смотрѣть на нее доставляло ему удовольствіе.

Ея имя было Люси Гератъ. Она изучала философію.

«Боюсь, что она не окончитъ курса»,—не разъ думалъ про себя Круцигъ.—Я бы нисколько не удивился, если бы узналъ, что она выходитъ замужъ...»

Однажды, подъ вечеръ, онъ увидѣлъ ее совершенно одну около лѣсной сторожки. Она сидѣла у стола, накрытаго пестрой скатертью, и передъ нею стоялъ стаканъ лимонаду. Она всегда была серьезна, но въ этотъ день—особенно, какъ ему показалось.

Это заставило его остановиться и заговорить съ нею.

— О чемъ призадумались?—спросилъ онъ, улыбаясь.

— Я? Такъ...—возразила она, покраснѣвъ.

— Вы позволите?—спросилъ онъ, указывая на свободный стулъ.

— Пожалуйста.

Онъ сѣлъ.

— Вы, конечно, задумались о философіи? Да, да, этотъ великодушный храмъ лѣсной природы, дѣйствительно, лучше всего способствуетъ воспріятію умомъ и сердцемъ великихъ идей нашихъ знаменитыхъ мыслителей. Не правда ли?

— Конечно...

Она казалась очень смущенной.

— О комъ вы сейчасъ думали, если смѣю спросить васъ? О Кантѣ, Шеллингѣ, Гегелѣ?

Она покачала головою.

— Для меня было бы психологически важно знать это, тѣмъ болѣе, что я особенно интересуюсь вами, какъ самой внимательной и аккуратной изъ моихъ слушательницъ. О чемъ вы сейчасъ думали—не сознаетесь ли вы въ этомъ чистосердечно?

Ея серьезные черты озарились улыбкой.

— Если вы такъ настаиваете,—возразила она:—извольте! Но вы сильно разочаруетесь. Вчера, въ академической залѣ, одна дама вязала кружевной шарфъ, замѣчательно красивый по узору, и вотъ я сейчасъ размышляла о томъ, сумѣю ли я сдѣлать такой же.

Профессоръ отъ души разсмѣялся.

— Въ этомъ случаѣ я, конечно, ошибся. Но вѣдь вы всегда такъ внимательны и такъ прилежно относитесь къ дѣлу; конечно, вы весьма горячо отдаетесь изученію философіи?

Она снова покачала бѣлокурой головкой, но на этотъ разъ еще энергичнѣе. Въ ея обыкновенно спокойныхъ глазахъ сверкнуло раздраженіе, и она съ сердцемъ воскликнула:

— Совсе нѣтъ, господинъ профессоръ. Напротивъ, вся эта такъ называемая философія мнѣ до глубины души противна!

Круцигъ посмотрѣлъ на нее съ изумленіемъ. Ея отвѣтъ разочаровалъ его еще болѣе первого.

— Но изъ-за чего же вы вздумали изучать ее?—спросилъ онъ съ недоумѣніемъ.

— Потому что меня заставляютъ!—возразила она, сильно ударяя на послѣднемъ словѣ.

— Заставляютъ? Но кто же можетъ принуждать васъ?

— Мои родители. Какъ отецъ, такъ и мать моя непременно хотятъ сдѣлать изъ меня знаменитость.

Она хотѣла засмѣяться, но тиетно. Ея черты, напротивъ, исказились, какъ черты ребенка, который собирается плакать. Въ ея голубыхъ глазахъ блеснула слезинка.

Профессоръ не могъ хладнокровно выносить женскихъ слезъ.

— Значитъ, вы несчастны?—спросилъ онъ съ участіемъ.

— О, да, ужасно!

— Но, милая моя барышня, зачѣмъ же васъ заставляютъ дѣлать то, къ чему вы не чувствуете влеченія?

— Этого я и сама не знаю. Мой отецъ упрямъ, а мать немного тщеславна. Ему не удалось получить высшаго образованія, и вмѣсто того, чтобы благодарить Бога, что Онъ сдѣлалъ его богатымъ коммерсантомъ, а не бѣднымъ профессоромъ... Ахъ, ради Бога, простите, г. профессоръ, но...

— Пожалуйста, не стѣсняйтесь,—сказалъ онъ, смѣясь.

— Вмѣсто того онъ хочетъ хоть дѣтей своихъ сдѣлать учеными. Но такъ какъ мой братъ не доставилъ ему этого удовольствія, а ударилъ изъ университета, чтобы заняться музыкой, то платиться за это приходится мнѣ. Сначала меня мучили въ пансіонѣ, затѣмъ заставили пройти курсъ гимназій, а теперь хотѣть, чтобы я убила здѣсь лучшіе годы моей жизни. Я во что бы то ни стало должна сдѣлаться докторомъ. Папана и мамана непременно хотѣть, чтобы въ нашей семьѣ хоть кто-нибудь имѣлъ ученое званіе.

Молодая дѣвушка выходила изъ себя. Вся робость ея пропала, и удрученное сердце открылось, подобно потоку, прорвавшемуся черезъ сдерживающую его плотину.

— Все это очень печально,—замѣтилъ Круцигъ, съ трудомъ подавляя улыбку, вполне сочувствуя горю красной дѣвушки.

— Не правда ли? Это просто ужасно!

— Но, можетъ-быть, у васъ все-таки есть способность къ ученію?

— У меня? Ни крошки!—воскликнула она почти съ презрѣніемъ.—Сначала я попробовала заняться медициной, но на первой же операціи упала въ обморокъ. Тогда я рѣшилась сдѣлаться адвокатомъ—хотя не понимаю вообще, какъ можно быть адвокатомъ. У меня до сихъ поръ еще въ ушахъ звенитъ отъ первой лекціи... Теперь я принялась за философію.

— И къ ней вы немилостивы?

— Я просто ненавижу ее!—возразила Люси Гератъ, стиснувъ острые бѣлые зубки.—Я смыслю въ ней столько же, какъ и въ юриспруденціи.

— Но вѣдь я, кажется, стараюсь читать какъ можно яснѣе и понятнѣе.

— Возможно, г. профессоръ, но все же вы не можете говорить настолько ясно, чтобы я была въ состояніи понять васъ.

Онъ снова засмѣялся.

— Но отчего же вы меня не спросите?

— Мнѣ стыдно!—сказала она и въ смущеніи отвернула въ сторону свое лицо.

— А я полагаю... вы всегда вздыхали, когда я кончалъ лекцію... я принималъ это за выраженіе сожалѣнія, что лекція уже кончается. Но почему же вы вздыхали?

— Потому что я каждый разъ сокрушалась о томъ, что опять не поняла ни слова изъ того, что вы говорили, г. профессоръ. Боже мой, какое это горе! И все-таки мнѣ не хотѣлось бы огорчать родителей—бросить занятія!

— Въ концѣ концовъ вамъ все-таки ничего другого не останется. Вы только напрасно потратите и время и деньги.

— Пусть мое ученіе продолжится хоть нѣсколько лѣтъ, я приложу всѣ старанія и наконецъ, можетъ-быть, все-таки какъ-нибудь добыю степени доктора. Какъ вы полагаете, г. профессоръ?

— Право, не знаю!—Онъ, смѣясь, пожалъ плечами.—Я, съ своей стороны, радъ помочь вамъ и сдѣлать все отъ меня зависящее. Даже готовъ заниматься съ вами отдѣльно—если это будетъ вамъ угодно.

— О, какъ я была бы вамъ за это благодарна!

— Во всякомъ случаѣ, мнѣ хотѣлось бы провѣрить ваши знанія. Приходите ко мнѣ завтра, въ три часа, и захватите съ собою вашу тетрадку.

Она радостно поблагодарила его. Затѣмъ онъ перемѣнилъ разговоръ на обыденныя темы: о природѣ, звѣздахъ, лунѣ...

Разговаривая, они вмѣстѣ пошли домой.

Но безъ любопытства—такъ, по крайней мѣрѣ, опредѣлялъ профессоръ волновавшее его чувство—ожидалъ онъ на другой день появленія своей ученицы. Она дѣйствительно явилась и даже на цѣлыхъ полчаса ранѣе назначеннаго времени.

— Извините меня, г. профессоръ,—сказала она съ привѣтливой улыбкой:—я пришла только для того, чтобы спросить васъ, не разрѣшите ли вы мнѣ придти лучше завтра?

— Конечно, конечно, если вамъ почему-нибудь неудобно сегодня. Вы чѣмъ-нибудь заняты?

— Какъ вамъ сказать?—Она въ смущеніи замаялась.—Я только хотѣла... знаете... Впрочемъ, сознаюсь вамъ искренно,—вдругъ выпалила она рѣшительно:—дама, у которой я живу, сегодня ѣдетъ за-городъ. Если я соглашусь позаботиться объ обоихъ ея малютокъ, то она оставить ихъ дома, а если нѣтъ, то она возьметъ ихъ съ собою, и тогда... тогда...

— Ага! Вамъ хочется повозиться съ дѣтьми?

— Я ужасно люблю дѣтей! Я сварю имъ какао, куплю пирожного, потомъ сведу ихъ погулять, разскажу имъ...

— Объ этикѣ Спинозы?

— Ну, положимъ, не объ этомъ, г. профессоръ. Но, во всякомъ случаѣ, что-нибудь нравственное. Значитъ, мнѣ можно будетъ... или вы разсердитесь на меня, если я?..

На лицѣ профессора снова заиграла засковая улыбка.

— Мнѣ сердиться на васъ! Полноте. Идите, идите, веселитесь съ малютками и передайте имъ отъ меня поклонъ.

Онъ привѣтливо пожалъ ей руку, и она, съ раскраснѣвшимися отъ удовольствія щеками, упорхнула, какъ бабочка, неожиданно выпущенная на волю.



Английский омнибус-автомобиль.
Образец автомобиля-дилижанса, курсирующего по улицамъ Лондона.



Автомобиль-каreta въ 70 лошадиныхъ силъ, стоящій 21.000 рублей; экспонируется французской фабрикой Мерседесъ.



Автомобиль-каreta для подачи скорой помощи и перевозки больныхъ; экспонируется фирмой Фрезе въ Петербургъ.



Автомобили-каretы русской фабрики Фрезе, Рено, Лоренъ-Дитрихъ.



Моторныя лодки.

Первая международная выставка автомобилей, двигателей, велосипедовъ и спорта въ Михайловскомъ манежѣ въ Петербургѣ, открывшаяся 19 мая с. г. По фот. К. Булла авт. «Нивы».



Автомобили-кареты французской фабрики Мерседесъ.



Автомобиль фабрики А. Опель въ Руссельсгеймъ - на-Майнъ. Автомобиль-карета въ 50 лошадиныхъ силъ, заказанная фабрикой германскимъ императоромъ.



Грузовые автомобили для перевозки большихъ тяжестей, поднимающіе до 300 пудовъ; экспонируются «Итальянской фабрикой автомобилей въ Туринъ».

Первая международная выставка автомобилей, двигателей, велосипедовъ и спорта въ Михайловскомъ манежѣ въ Петербургѣ, открывшаяся 19 мая с. г. По фот. К. Булла авт. «Нивы».

«Никогда въ жизни ей не сдѣлаться докторомъ философіи!»—весело подумала профессоръ Круизгъ, провожая ее взглядомъ.

На другой день она снова явилась, аккуратно и безъ отговорокъ. — Садитесь, пожалуйста,—любезно попросилъ профессоръ.—Теперь я задамъ вамъ нѣсколько вопросовъ.

Она смотрѣла на него съ такимъ ужасомъ, какъ смотрятъ на диктанта, готоваго приступить къ операциіи и уже приближающагося съ щипцами.

— Боюсь только, что вы поражены будете моимъ невѣжествомъ, г. профессоръ,—замѣтила она робко.

— Кто знаетъ. Италъ, милая барышня, знакомо ли вамъ понятие о философіи безсознательнаго?

Она покраснѣла до ушей.

— Нѣтъ,—пробормотала она:—это мнѣ совсѣмъ, совсѣмъ неизвѣстно.

— Тогда скажите мнѣ, чтѣ вы знаете о философіи Гераклита?

Люси съ минуту думала, затѣмъ съ торжествомъ сказала:

— О, это я хорошо знаю. Его философія состояла изъ двѣнадцати работъ, которыя возложилъ на него царь Эвриссеей, потому что...

— Погодите,—прервалъ ее Круизгъ, смѣясь.—Вы говорите о герояхъ Гераклѣ или Геркулесѣ, онъ не имѣетъ ничего общаго съ философіей, которой и до него нѣтъ никакого дѣла. Я говорю о Гераклитѣ или Гераклитѣ изъ Эфеса, прозванномъ мрачнымъ или темнымъ, такъ какъ философія его темна и мало понятна. Италъ, чтѣ вы знаете о его философіи?

Она съ минуту помолчала, затѣмъ въ смущеніи возразила:

— То, что она для меня еще менѣе понятна, нежели всѣмъ другимъ людямъ, профессоръ. Разъ уже сами ученые называютъ его темнымъ, то я убѣждена въ томъ, что для меня лично—это настоящая тьма египетская.

— И мнѣ такъ кажется. Прекрасно, въ такомъ случаѣ вы, можетъ-быть, скажете мнѣ что-нибудь о «вещи самой въ себѣ» Канта?

— О «вещи самой въ себѣ»?

— Да, о «вещи самой въ себѣ».

— Я нахожу выраженіе это нѣсколько страннымъ, г. профессоръ.

— Да? Можетъ-быть, вы знаете лучшее?

— Ахъ, чтѣ вы... Вы смѣетесь надо мною!

— Какъ вы можете это подумать? Я говорю совершенно серьезно, чтѣ такое «вещь сама въ себѣ»? Вы это знаете?

— Нѣтъ. Чтѣ это за явленіе?

— Это вовсе не явленіе, милая барышня. Знаете ли вы, чтѣ такое явленіе?

— Явленіе? О, конечно, это—призракъ, видѣніе...

— Въ философскомъ смыслѣ—нѣтъ. По философіи вы сами, напримеръ, явленіе.

— Г. профессоръ, прошу васъ...

— Да, навѣрное!—воскликнулъ онъ весело.—Вы явленіе, и къ тому же очень пріятное, красивое. Насколько явленіе человѣка согласуется съ «вещью самой въ себѣ», конечно, вопросъ совершенно иного рода.

— Этого я не понимаю.

— Ничего не значить. По вашему понятію, можетъ быть, что явленіе и «вещь сама въ себѣ» сливаются воедино. Не покажете ли вы мнѣ вашу тетрадку?

— Пожалуйста.

Она подала ему тетрадь, и онъ началъ ее перелистывать.

— О монетахъ Лейбница... Великіе боги!—крикнулъ Круизгъ, чуть не ликуя.—Милая барышня, монеты вещь прекрасная, но Лейбницъ говорилъ—о монадахъ. По счастью, у васъ тутъ записано очень мало. Пойдите, вторая половина тетради довольно-таки исписана. Что-то у васъ тамъ?

Онъ открылъ страничку и прочелъ: «Приготовление паштета изъ гусиныхъ печенокъ. Взять полфунта...»

Онъ больше не выдержалъ и прыснулъ со смѣха.

— Да вѣдь это... ха, ха, ха!.. это кулинарные рецепты!

— Да,—сорвалось съ губъ сконфуженной студентки:—рецепты и тому подобныя мелочи. Я всегда охотно записываю все, чтѣ меня интересуетъ.

— За исключеніемъ философіи, конечно,—прибавилъ онъ.—Милая барышня, бросьте вы философію, бросьте ее совершенно!

Она опечалилась.

— А мои родители?

— Ахъ, да!—сказалъ онъ.—Въ такомъ случаѣ мнѣ придется попробовать начать съ вами съ элементовъ. Попытаться можно. Но—не сегодня. Сегодня я не въ настроеніи, милая барышня. Я жду еще двухъ молодыхъ особъ, которыя берутъ у меня частныя уроки. Вотъ, не желаете ли и вы къ нимъ присоединиться? А кромѣ того прошу васъ сдѣлать мнѣ маленькое удовольствіе.

— Отъ всего сердца рада сдѣлать вамъ пріятное. Чтѣ же вамъ угодно?

— Я страстный охотникъ до паштета изъ гусиныхъ печенокъ. Позвольте мнѣ... то-есть доставьте мнѣ возможность попробовать паштеть вашего приготовления.

Она засмѣялась и замѣтила, что философу не подобаетъ быть такимъ матеріалистомъ.

— Но вы непременно попробуете его,—прибавила она весело.

Люси Герать, слушательница курса философіи, жила въ семьѣ учителя гимназіи Гирца, товарища Круизга по университету. Однажды его пригласили на вечеръ у Гирца. Праздновали въ самомъ тѣсномъ кругу знакомыхъ день рожденія его жены.

Когда пришелъ профессоръ, большинство гостей было уже въ сборѣ, и парило общее оживленіе.

— Гдѣ же Люси Герать?—спросилъ Круизгъ, предварительно поискавъ глазами свою ученицу.—Она сказала мнѣ, что также будетъ въ числѣ вашихъ гостей.

Хозяйка дома многозначительно улыбнулась.

— Наша Люси—вторая мать моихъ дѣтей, и, понятно, нашъ праздникъ безъ нея не обойдется,—сказала она.—А вамъ угодно знать, гдѣ она? На кухнѣ.

— На кухнѣ?

— Да! Она просила меня на этотъ день предоставить ей хлопоты по хозяйству. Она до страсти любитъ заниматься имъ. Кромѣ того, какъ мнѣ извѣстно, она готовитъ вамъ сюрпризъ.

— Мнѣ... сюрпризъ?

— Да, вамъ.

Профессоръ отправился въ кухню.

Тамъ увидѣлъ онъ Люси, раскраснѣвшуюся, въ громадномъ бѣломъ передникѣ. Она стояла, наклонясь надъ большою мискою съ тѣстомъ, которое мѣсила своими изящными бѣлыми пальчиками. Она была очаровательна.

— Чтѣ это вы тутъ дѣлаете?

— Я готовлю пирожное къ чаю,—возразила она.—Оно мнѣ всегда отлично удается.

— Жаль, что тѣсто—не философія.

— Подите вы съ вашей философіей! Когда вы будете пить чай, обратите вниманіе на пироги. Это мое изобрѣтеніе.

— Непременно попробую.

— Вамъ понравится.

— А вы сами скоро туда явитесь?

— Черезъ полчаса, никакъ не раньше.

Она, дѣйствительно, явилась въ столовую черезъ полчаса, неся въ рукахъ подносы, который поставила передъ профессоромъ.

— Чтѣ это такое? Это и есть сюрпризъ?

— Конечно. Это приготовлено специально для васъ, г. профессоръ. Это—паштеть изъ гусиныхъ печенокъ.

Онъ попробовалъ паштеть.

— Чтѣ за прелесть! Онъ великолѣпенъ. Вы просто художница. Знаете чтѣ?—шепнулъ онъ ей.

— Чтѣ?

— Съ философіей у васъ дѣло не ладится. Да и съ другими учеными предметами также. Попытайтесь заняться экономіей и домашнимъ хозяйствомъ—это самое для васъ подходящее, иначе вы не исполните своего назначенія.

— Да, если бы удалось убѣдить въ томъ родителей, особенно отца,—возразила она, сразу сдѣлавшись серьезной.

— Постараюсь убѣдить его!—сказалъ профессоръ съ готовностью.—Я поговорю съ нимъ. Онъ, конечно, навѣщаетъ васъ здѣсь?

— Да, и навѣрное пріѣдетъ на этой недѣлѣ.

— Тогда приведите его ко мнѣ.

Ея лицо озарилось радостью, но тотчасъ же снова омрачилось.

— Но вамъ это едва ли удастся. Папа непременно хочетъ, чтобы я добилась ученаго званія.

— А если я вамъ доставлю его?

— Вы—мнѣ? Какимъ образомъ?

— Ничего не можетъ быть легче. Только вы не должны мнѣ противорѣчить.

— Ужъ, понятно, я этого не сдѣлаю. Но какъ...

Онъ что-то шепнулъ ей. Она сразу покраснѣла такъ же, какъ часть тому назадъ въ кухнѣ.

— Вы шутите, г. профессоръ!—прошептала она въ сильномъ смущеніи.

— И не думаю. Скажите: вы согласны?

— Да!—произнесла она чуть слышно.

Недѣлю спустя отецъ Люси пріѣхалъ въ университетскій городъ. Согласно своему обещанію, Люси привела его къ профессору Круизгу. Тотъ долго говорилъ съ нимъ, представляя ему, что дочь его не имѣетъ рѣшительно никакихъ способностей къ наукамъ, что она, напротивъ, всей душой предана хозяйству, и убѣдительно совѣтовалъ ему не мучить напрасно бѣдную дѣвчушку.

Старикъ растерянно и печально усталъ въ пространство.

— Значитъ, и изъ нея ничего не выйдетъ! Нѣтъ, нѣтъ, она должна постараться!—воскликнулъ онъ съ досадой.—Прилежаніемъ и трудомъ можно всего достигнуть.

— Но только не въ данномъ случаѣ,—возразилъ Круизгъ.—Между тѣмъ есть возможность достигнуть вашего желанія и безъ напрасныхъ мукъ вашей дочери.

— Какъ же это сдѣлать?

— Очень просто: позвольте ей сдѣлаться моею женою! Если вы не имѣете ничего противъ этого...

Отецъ ничего не имѣлъ противъ, и нѣсколько недѣль спустя профессоръ Круизгъ и Люси Герать разослали роднымъ и знакомымъ приглашенія на свадьбу.



Абрамовъ, В. С.
(Самарской губ.).



Архангельскій, В. Г.
(Самарской губ.).



Афрамовичъ, К. М.
(Самаркандской обл.).



Бабицкий, А. А.
(гор. Лодзь).



Бадамшинъ, Г. С.
(Казанской губ.).



Барджижъ, К. Л.
(Нубанской обл.).



Беремжановъ, А. К.
(Тургайской обл.).



Бриллиантовъ, о. А. И.
(Енисейской губ.).



Брындза-Наций, Л. Л.
(Сѣдлецкой губ.).



Проф. Булгаковъ, С. Н.
(Орловской губ.).



Бѣлинскій, А. А.
(Радомской губ.).



Бѣлуосовъ, Г. Е.
(Екатеринославской губ.).



Ваулинъ, В. Е.
(Ярославской губ.).



Веселовскій, С. А.
(Налишской губ.).



Вознесенскій, К. Ф.
(Самарской губ.).



Воронцовъ-Вельями-
новъ, И. А. (гор. Тула).



Гемпель, А. І.
(Люблинской губ.).



Герасимовъ, Е. Г.
(Псковской губ.).



Гловацкий, Ю. В.
(Варшавской губ.).



Горячка, К. П.
(Херсонской губ.).



Грабскій, В. Ф.
(Варшавской губ.).



Друкаръ, А. П.
(Ферганской обл.).



Евреиновъ, В. В.
(Астраханской губ.).



Емельяновъ, Н. И.
(Таврической губ.).



Жуковскій, В. В.
(Петровской губ.).



Карелинъ, С. И.
(Ставропольской губ.).



Карташевъ, Л. В.
(Симбирской губ.).



Кары, Абду-Рауфъ-Кариевъ-
Абду-Вахитъ (гор. Ташкентъ).



Келеповскій, С. И.
(Херсонской губ.).



Кирносовъ, Н. С.
(Саратовской губ.).



Кошугуловъ, Шаймерденъ
(Акмолинской обл.).



Кульбаковъ, Шарифутдинъ
(Уфимской губ.).



Лепешко, Е. И.
(Гродненской губ.).



Мироновъ, И. Е.
(Закарпатской обл.).



Мухамеджановъ, С. А.
(Ферганской обл.).

Члены второй Государственной Думы.



Нежеметдиновъ, А. А.
(Симбирской губ.).



Никитинъ, П. Н.
(Псковской губ.).



Нороконевъ, Т. Т.
(Семипалатинской обл.).



Опочининъ, Н. Н.
(Смоленской губ.).



Пелейко, С. В.
(Виленской губ.).



Пеховскій, К. Ю.
(Варшавской губ.).



Преосвящ. Платонъ
(гор. Кіевъ).



Плевинскій, С. В.
(Люблинской губ.).



Пуговишниковъ, Д. П.
(Ярославской губ.).



Родзевичъ, Л. К.
(Виленской губ.).



Нн. Святополкъ-Мирскій,
Д. Н. (Бессарабской губ.).



Снаржинскій, М.-Т. Э.
(Ломжинской губ.).



Сливинскій, С. А.
(Люблинской губ.).



Сазоновичъ, И. П.
(Могилевской губ.).



Стецкій, Я.-С. С.
(Люблинской губ.).



Стрѣлковъ, В. М.
(Самарской губ.).



Сундерляндъ, С. Ф.
(Сѣдлецкой губ.).



Сухоржовскій, І. А.
(Налишской губ.).



Сыртлановъ, Ш. Ш.
(Уфимской губ.).



Тевелевъ, Н.-М. Г.
(Уфимской губ.).



Толмачевскій, В. И.
(Тверской губ.).



Тютюновъ, П. Н.
(Таврической губ.).



Нн. Урусовъ, А. П.
(Тульской губ.).



Успенскій, В. П.
(Рязанской губ.).



Федуловъ, В. Г.
(Псковской губ.).



Ханъ-Хойскій, Фатали
(Елисаветпольской губ.).



Хасъ-Мамедовъ, Х. Б.
(Елисаветпольской губ.).



Хоминскій, А. С.
(Виленской губ.).



Центнеръ, Ф. Ф.
(Херсонской губ.).



Шешминцевъ, Л. К.
(Налужской губ.).



Шидловскій, С. А.
(Могилевской губ.).



Шульгинъ, В. В.
(Волинской губ.).



Шербина, Ф. А.
(Кубанской обл.).



Зльдархановъ, Т. Э.
(Терской обл.).



Юдинъ, И. К.
(Енисейской губ.).

Члены второй Государственной Думы.

Первая международная выставка автомобилей в Петербургъ.

(съ 12 рис. на стр. 376, 377 и 382).

19 мая в Михайловском манежѣ открылась первая международная выставка автомобилей, двигателей, велосипедов и спорта. Одновременно съ нею было устроено 25 мая гоночное состязаніе автомобилей между Москвою и Петербургомъ, начавшееся в ночь на 25 мая и окончившееся в течение этого дня, при чемъ средняя быстрота хода экипажей превысила среднюю скорость желѣзнодорожныхъ поѣздовъ.

У насъ специальная автомобильная выставка устраивается въ первый разъ. Вообще постройка экипажей-самоходовъ—дѣло новое, но замѣчательно легко и успѣшно привившееся и проявившее гигантскій ростъ. Строго говоря, возникновение этой отрасли промышленности надо отнести къ началу 90-хъ годовъ минувшаго столѣтія, когда во Франціи появилось нѣсколько фирмъ, специально занявшихся постройкою экипажей-самоходовъ. Въ 1894 году была устроена, по почину парижской газеты «Petit Journal», большая гонка автомобилей съ значительною преміею побѣдителю. Интересъ къ новому спорту послѣ того сразу неизмѣрно поднялся; начались ежегодныя выставки и состязанія самоходовъ. Исторія этихъ состязаній чрезвычайно наглядно рисуетъ успѣхи автомобильной промышленности; уже по одной только быстротѣ хода, которая выростала замѣтно при каждой послѣдующей гонкѣ, видно, какъ успѣшно совершенствуется экипажъ-самоходъ. Такъ, на первомъ большомъ состязаніи, происходившемъ въ 1895 году между Парижемъ и Бордо (туда и обратно), средняя скорость хода экипажей не превысила 24 километровъ въ часъ, а въ 1899 году, во время гонки «вокругъ Франціи» (Tour de France), средняя скорость была доведена уже до 45 километровъ въ часъ; еще черезъ годъ, на гонкѣ между Парижемъ и Тулузою, скорость хода въ среднемъ дошла до 66 километровъ въ часъ. На нѣкоторыхъ состязаніяхъ 1901 года скорость отдѣльныхъ экипажей доходила до 102 километровъ. При гонкахъ на небольшихъ разстояніяхъ, когда имѣлось въ виду установить специально наивысшую скорость хода, она поднималась еще выше; такъ, въ 1902 году извѣстный строитель самоходовъ, Серполла, развилъ на экипажѣ своей работы скорость хода въ 120 километровъ въ часъ; въ 1903 году, когда было много такихъ гонокъ на небольшихъ дистанціяхъ, достигнутая скорость движенія повысилась до 140 километровъ, и наконецъ въ 1905 году гонщикъ Бюденъ достигъ того, что пробѣжалъ на хорошемъ 120-сильномъ автомобилѣ 176 километровъ и 632 метра въ часъ. Вдобавокъ, теперь начали строить такіе экипажи, которые развиваютъ значительную скорость даже при подъемахъ; такъ, напр., извѣстенъ случай, когда при крутизнѣ подъема пути въ 9% (т. е. 9 сажень подъема на 100 сажень пути) экипажъ шель со скоростью 80 километровъ въ часъ.

Царицею автомобильнаго производства, да и самого автомобильнаго спорта, въ настоящее время безспорно является Франція; за нею можно поставить Германію, далѣе Бельгію, Англію, потомъ Америку; надо думать, что эта послѣдняя скоро сравняется съ своими заокеанскими соперницами и даже превзойдетъ ихъ, потому что автомобильный спортъ, и вообще всякое примѣненіе экипажей-самоходовъ и самое ихъ строительство, развиваются въ Соединенныхъ Штатахъ съ неизмѣрною быстротою. Франція не только сама приобретаетъ на миллионы франковъ экипажей собственнаго производства, но и по вывозу ихъ стоитъ впереди другихъ производящихъ странъ; за 1905 годъ ею вывезено автомобилей на 6 миллионъ франковъ. У французовъ имѣется нѣсколько журналовъ, специально посвященныхъ автомобилю, и одинъ изъ нихъ, «L'Auto», расходится, по имѣющимся свѣдѣніямъ, въ 100 тысячахъ экземпляровъ; его редакция назначаетъ въ призы при гонкахъ сотни тысячъ франковъ. Впрочемъ, самоходы и самоходный спортъ въ послѣдніе годы такъ двинулись впередъ, что и у насъ въ Россіи, съ 1902 года, основанъ былъ специальный журналъ «Автомобиль».

Автомобильная гонка, совпавшая съ выставкою, началась въ Москвѣ, 25 мая, въ 2 часа 10 минутъ ночи. Побѣдителемъ на ней, получившимъ Императорскій призъ, цѣнностью въ 1500 рублей, оказался гонщикъ Дюрэ, ѣхавшій на экипажѣ Дитриха, которому, сверхъ того, достались еще и призы Комитета выставки автомобилей и С.-Петербургскаго Автомобиль-клуба. Дюрэ прибылъ въ Петербургъ, къ конечному пункту гонки, въ 12 часовъ 12 минутъ пополудни; слѣдовательно провелъ въ пути 10 часовъ 2 минуты. Но по дорогѣ у него была обязательная остановка въ 40 минутъ, такъ что собственно время пробѣга свелось на 9 часовъ 22 минуты; замѣтимъ для сравненія, что курьерскій поѣздъ Николаевской желѣзной дороги идетъ отъ Москвы до Петербурга 11 часовъ, притомъ по болѣе короткому пути. Автомобиль Дитриха, на которомъ онъ ѣхалъ, былъ въ 70 силъ и развилъ среднюю скорость, доходившую, по расчету, до 69 верствъ въ часъ. Скорость эта, принятая въ расчетъ плачевное состояніе шоссе между Москвою и Петербургомъ, надо считать чрезвычайно значительною. Притомъ еще у гонщика было по дорогѣ небольшое приключеніе: около Твери онъ налетѣлъ на большую собаку, и при столкновеніи у него испортился руль. Гонщики-туристы, на сравнительно небольшихъ экипажахъ, значительно отстали; изъ нихъ первымъ пришелъ

Жемличка въ 7½ часовъ вечера (въ пути 16 часовъ 18 минутъ) на 10-сильномъ экипажѣ работы Диррака. Еще тише шли малыя мотоциклетки.

При обзорѣ нынѣшней, очень богато и разнообразно снабженной выставки самъ собою возникаетъ вопросъ—какую роль у насъ въ Россіи въ болѣе или менѣе близкомъ будущемъ могли бы играть экипажи-самоходы, при обширномъ ихъ примѣненіи? Какъ снарядъ спортивный, они, конечно, должны ограничиваться, въ первыхъ, сравнительно небольшимъ кругомъ потребителей, во-вторыхъ, у насъ въ Россіи, при нашихъ дорогахъ, никогда или очень долго не найдутъ такого обширнаго при-



Д. К. Нюбергъ.



В. А. Берсъ.

Инженеры, руководившіе работами „безработныхъ“ и убитые въ С.-Петербургѣ 19-го мая с. г. По фот. авт. «Нивы».

мѣненія, какъ во Франціи, которая прямо-таки можетъ гордиться своими превосходнѣйшими, гладкими какъ скатерть дорогами. Улучшеніе нашихъ дорогъ—вопросъ весьма неблизкаго будущаго, дѣло сопряженное и съ громаднымъ трудомъ и съ громадными затратами. Для насъ самоходы должны имѣть значеніе не какъ экипажъ для быстрого спортивнаго передвиженія, а какъ снарядъ для грузовой тяги, гдѣ быстрота отходить совсѣмъ на задній планъ. Одно изъ большихъ мѣстъ нашего грузового движенія—это жалкое развитіе или, говоря безъ обиняковъ, почти отсутствіе подъѣздныхъ путей, доставляющихъ грузы съ мѣстъ ихъ производства къ большимъ, благоустроеннымъ линіямъ—желѣзнымъ дорогамъ, судоходнымъ рѣкамъ, каналамъ. Вотъ съ этой стороны, какъ намъ думается, экипажи-самоходы могли бы оказать у насъ очень значительную услугу, если-бъ ихъ удалось приспособить къ нашимъ первобытнымъ путямъ сообщенія. Теперь у насъ единственнымъ двигателемъ на подъѣздныхъ путяхъ служитъ лошадиная тяга. Думается, что ее можно было бы во многихъ мѣстахъ постепенно и понемногу замѣнить автомобильною тягою. При всей дороговизнѣ автомобилей, ихъ работа обошлась бы не дороже конской тяги, если принять въ соображеніе сравнительную производительность обоихъ родовъ тяги. Добрый автомобиль въ сотню силъ,—а такіе теперь уже строятся, и образцы ихъ можно видѣть на выставкѣ,—могъ бы влечь цѣлый поѣздъ съ грузомъ даже по плохой дорогѣ, притомъ съ скоростью, отнюдь не уступающею конскому обзному ходу. Во Франціи и особенно въ Америкѣ такіе грузовые поѣзда съ автомобилями были завезены лѣтъ восемь тому назадъ, и ихъ работа была признана вполне удовлетворительною.

Убіство инженеровъ В. А. Берса и Д. К. Нюберга. (Портр. на этой стр.)

Страшный мартирологъ убійствъ на анархическо-соціалистической почвѣ увеличился 19 мая двумя новыми жертвами. На городскихъ общественныхъ работахъ по поднятію мѣстности Галерной канавы

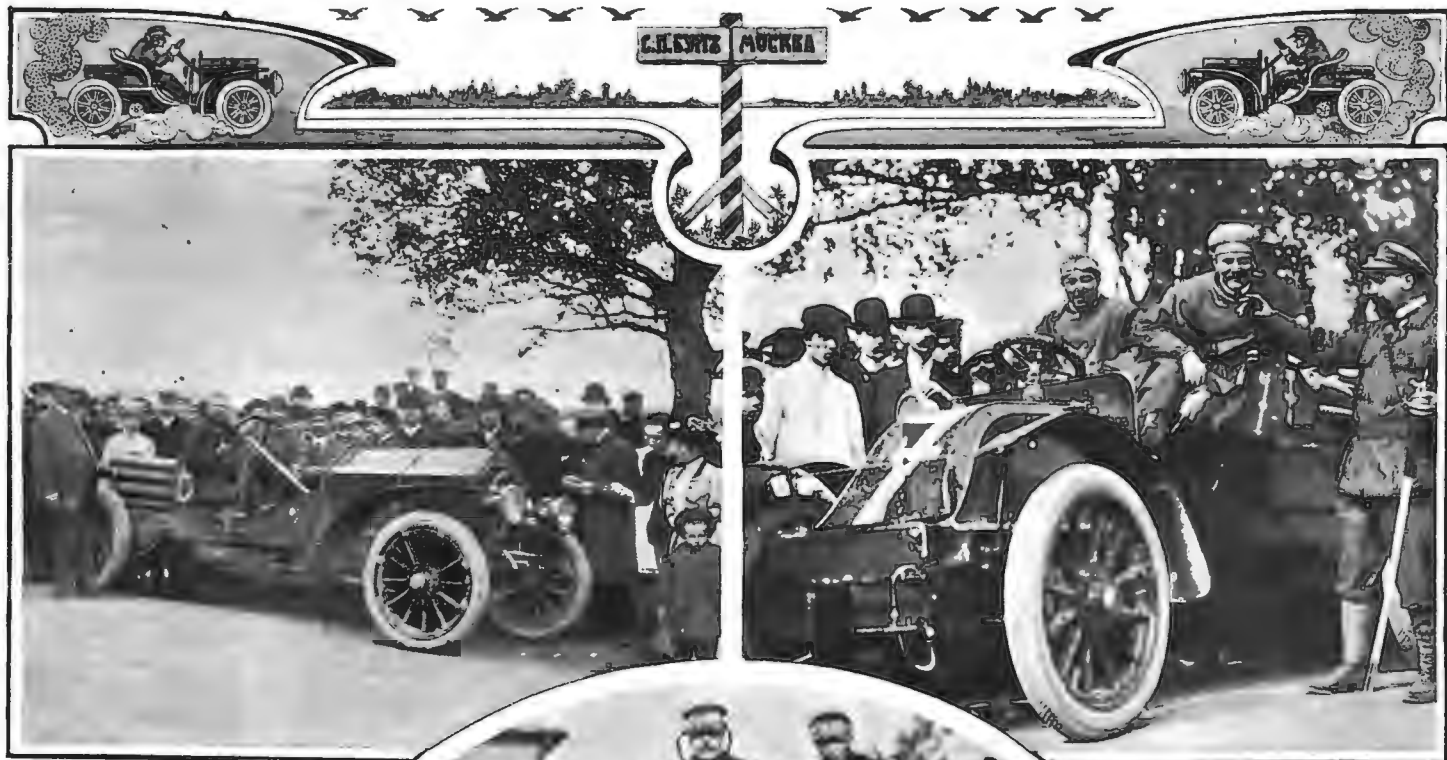

Первым пришел к финишу в Царском Сель г. Дюрэ (француз) на автомобиль фабрики Дитрих в 70 лощ. силъ. Время отправленія изъ Москвы 2 ч. 10 м. ночи. Время прибытія — 12 ч. 12 м. дня. Такимъ образомъ всю дистанцію г. Дюрэ сдѣлалъ в 10 ч. 2 м., а за вычетомъ 40 мин. обязательной остановки — 9 ч. 22 м., тогда какъ курьерскій поѣздъ проходить это же расстояние почти в 11 час.

для защиты ея отъ наводненій убиты два городскіихъ инженера, руководившіе этими работами, В. А. Берсъ и Д. К. Нюбергъ.

Работы производятся комиссией о безработныхъ; для осмотра улицъ, гдѣ производится подъемъ грунта, была назначена городскою управою на этотъ день комиссія въ 10 часовъ утра. Собравшіеся для осмотра члены городской управы и исполнительной комиссіи отправлялись осматривать работы. Среди нихъ были инженеры В. А. Берсъ и Д. К. Нюбергъ.

Около Гаванскаго пожарнаго резерва появившимися внезапно двумя неизвестными были произведены выстрѣлы въ инженеровъ Нюберга и Берса. Последний успѣлъ еще крикнуть нѣсколько словъ, первый же былъ убитъ сразу. Убийцы безнаказанно скрылись, пользуясь общей суматохой, и до сихъ поръ еще не разысканы. По



Третьимъ пришелъ г. Фокинъ на автомобиль итальянской фабрики F. I. A. T. (Итальянская фабрика автомобилей въ Туринѣ) в 16 силъ. Дистанція сдѣлана въ 13 ч. 54 мин., средняя скорость 46 верстъ въ часъ.



Призы за пробѣгъ Москва—Петербургъ. Двѣ вазы—призъ журнала «Автомобиль». Въ рамѣ—призъ Л. Л. Нобеля и В. Данилова. Ковшъ—«СПБ. Автомобильнаго клуба». Тройка—кн. М. И. Хилкова и пр.

Международная автомобильная гонка Москва—Петербургъ.

По фот. авт. «Нивы».

Вторымъ пришелъ г. Шампезо на автомобиль Шаронъ в 35 силъ. Всю дистанцію онъ прошелъ в 12 ч. 53 сек., дѣлая въ часъ в среднемъ по 54 версты.

свѣдѣніямъ газетъ, убіиство Д. К. Нюберга подготовлялось уже ранѣе, и убитымъ были получены письма, въ которыхъ его предостерегали.

Злодѣяніе, вызвавшее взрывъ глубокаго негодованія среди всѣхъ честныхъ русскихъ людей, возмутило значительную часть гласныхъ городской думы и чуть не послужило причиною для прекращенія отдачи общественныхъ работъ комиссіи о безработныхъ. Послѣ бурнаго засѣданія въ городской думѣ рѣшено было комиссію закрыть и уполномочить специальное лицо, инженера Н. Н. Перцова, бывшаго председателя комиссіи, руководить работами до конца на ассигнованные въ послѣдній разъ думой 400.000 рублей. Дума рѣшила еще разъ помочь безработнымъ, столь жестоко отплатившимъ за оказываемую имъ общественную помощь.

Убитый инженеръ Д. К. Нюбергъ родился въ 1875 г., учился в 1-мъ кадетскомъ корпусѣ, затѣмъ, окончивъ курсъ института

путей сообщенія, поступилъ на казенную службу на Сибирскую жел. дорогу. На службу въ городское управленіе Д. К. былъ принять



«Донской казакъ».



«Финнъ».



«Страшный».

«Казанецъ».



«Стерегущій».

«Закавказецъ».

Минные крейсера и миноносцы, построенные на народныя средства (путемъ добровольныхъ пожертвованій войсковыхъ частей, казенныхъ, общественныхъ и частныхъ учреждений и частныхъ лицъ), стоявшіе на Невѣ для осмотра публики съ 24 по 27 мая с. г. Всего прибыло 17 минныхъ крейсеровъ и 7 миноносцевъ.

По фот. К. Булла авт. «Нивы».

Библиотека "Руниверс"

въ прошломъ году и сразу былъ назначенъ на общественныя работы въ Гавани, исполняемая безработными. Съ послѣдними онъ умѣло ладилъ и только нѣсколько дней до убійства отказался принять новыхъ рабочихъ, для чего пришлось бы расширить районъ работъ, на что самовольно онъ не имѣлъ права. Послѣ Д. К. остался вдова и малолѣтній сынъ.

В. А. Берсъ былъ однимъ изъ лучшихъ инженеровъ по сооруженію мостовъ, въ городскомъ самоуправленіи служилъ почти восемь лѣтъ, выступивъ еще при постройкѣ новаго Троицкаго моста. Онъ

состоялъ главнымъ инспекторомъ и производителемъ городскихъ мостовыхъ работъ. Въ послѣднее время ему былъ порученъ приемъ въ казенное управленіе несостоятельной Сестротрицкой желѣзной дороги, и одновременно онъ завѣдывалъ всеми земляными работами отъ города въ Гавани. В. А. Берсъ былъ близкимъ родственникомъ графа Л. Н. Толстого: жена нашего великаго писателя, Софья Андреевна—родная сестра Берса.

Похороны убитыхъ инженеровъ были совершены на городскія средства, и семьямъ ихъ Дума постановила выдавать пенсію.

ВЫСОЧАЙШІЙ МАНИФЕСТЪ

БОЖІЮ МИЛОСТІЮ МЫ, НИКОЛАЙ ВТОРОЙ, ИМПЕРАТОРЪ и САМОДЕРЖЕЦЪ ВСЕРОССИЙСКІЙ, ЦАРЬ ПОЛЬСКІЙ, ВЕЛИКІЙ КНЯЗЬ ФИНЛЯНДСКІЙ и прочая, и прочая, и прочая.

Объявляемъ всѣмъ Нашимъ вѣрнымъ подданнымъ:

По повелѣнію и указаніямъ Нашимъ, со времени роспуска Государственной Думы перваго созыва, правительство Наше принимало послѣдовательный рядъ мѣръ къ успокоенію страны и установленію правильнаго теченія дѣлъ государственныхъ.

Созванная Нами вторая Государственная Дума призвана была содѣйствовать, согласно Державной Воли Нашей, успокоенію Россіи: первѣе всего работою законодательною, безъ которой не возможны жизнь Государства и усовершенствованіе его строя, затѣмъ разсмотрѣніемъ росписи доходовъ и расходовъ, опредѣляющей правильность государственнаго хозяйства, и наконецъ разумнымъ осуществленіемъ права запросовъ Правительству, въ цѣляхъ укрѣпленія повсемѣстно правды и справедливости.

Обязанности эти, вѣренныя Нами выборнымъ отъ населенія, наложили на нихъ тѣмъ самымъ тяжелую отвѣтственность и святой долгъ пользоваться правами своими для разумной работы на благо и утвержденіе Державы Россійской.

Таковы были мысль и воля Наши при дарованіи населенію новыхъ основъ государственной жизни.

Къ прискорбію Нашему, значительная часть состава второй Государственной Думы не оправдала ожиданій нашихъ. Не съ чистымъ сердцемъ, не съ желаніемъ укрѣпить Россію и улучшить ея строй, приступили многіе изъ присланныхъ отъ населенія лицъ къ работѣ, а съ явнымъ стремленіемъ увеличить смуту и способствовать разложенію Государства.

Дѣятельность этихъ лицъ въ Государственной Думѣ послужила непреодолимымъ препятствіемъ къ плодотворной работѣ. Въ среду самой Думы внесены были духъ вражды, помѣшавшій сплотиться достаточному числу членовъ ея, желавшихъ работать на пользу родной земли.

По этой причинѣ, выработанныя Правительствомъ Нашимъ обширныя мѣропріятія Государственная Дума или не подвергала вовсе разсмотрѣнію, или замедляла обсужденіемъ, или отвергала, не остановившись даже передъ отклоненіемъ законовъ, каравшихъ открытое восхваленіе преступленій и сугубо наказывавшихъ сѣятелей смуты въ войскахъ. Уклонившись отъ осужденія убійствъ и насилій, Государственная Дума не оказала и въ дѣлѣ водворенія порядка нравственнаго содѣйствія Правительству, и Россія продолжаетъ переживать позоръ преступнаго лихолѣтія.

Медлительное разсмотрѣніе Государственною Думою росписи государственной вызвало затрудненіе въ своевременномъ удовлетвореніи многихъ насущныхъ потребностей народныхъ.

Право запросовъ Правительству значительная часть Думы превратила въ способъ борьбы съ Правительствомъ и возбужденія недовѣрія къ нему въ широкихъ слояхъ населенія.

Наконецъ свершилось дѣяніе, неслыханное въ лѣтописяхъ исторіи. Судебною властью были раскрыты заговоръ цѣлой части Государственной Думы противъ государства и Царской Власти. Когда же Правительство Наше потребовало временнаго, до окончанія суда, устраненія обвиняемыхъ въ преступленіи этомъ пятидесяти пяти членовъ Думы и заключенія наиболѣе уличаемыхъ изъ нихъ подъ стражу, то Государственная Дума не исполнила немедленно законнаго требованія властей, не допускавшаго никакого отлагательства.

Все это побудило Насъ указомъ, даннымъ Правительствующему Сенату 3 сего Іюня, Государственную Думу втораго созыва распустить, опредѣливъ срокъ созыва новой Думы на 1-е Ноября сего 1907 года.

Но вѣра въ любовь къ Родинѣ и государственный разумъ народа Нашего, Мы усматриваемъ причину двукратнаго неуспѣха дѣятельности Государственной Думы въ томъ, что, по новизнѣ дѣла и несовершенству избирательнаго закона, законодательное учрежденіе это пополнялось членами, не явившимися настоящими выразителями нуждъ и желаній народныхъ.

Посему оставляя въ силѣ всѣ дарованныя подданнымъ нашимъ Манифестомъ 17 Октября 1905 года и основными законами права, воспріяли Мы рѣшеніе измѣнить лишь самый способъ призыва выборныхъ отъ народа въ Государственную Думу, дабы каждая часть народа имѣла въ ней своихъ избранныхъ.

Созданная для укрѣпленія Государства Россійскаго, Государственная Дума должна быть русскою и по духу.

Иныя народности, входящія въ составъ Державы Нашей, должны имѣть въ Государственной Думѣ представителей нуждъ своихъ, но не должны и не будутъ являться въ числѣ, дающемъ имъ возможность быть вершителями вопросовъ чисто-русскихъ.

Въ тѣхъ же окраинахъ Государства, гдѣ населеніе не достигло достаточнаго развитія гражданственности, выборы въ Государственную Думу должны быть временно приостановлены.

Всѣ эти измѣненія въ порядкѣ выборовъ не могутъ быть проведены обычнымъ законодательнымъ путемъ черезъ ту Государственную Думу, составъ коей признанъ Нами неудовлетворительнымъ, вслѣдствіе несовершенства самаго способа избранія ея членовъ. Только Власти, даровавшей первый избирательный законъ, исторической Власти Русскаго Царя довлѣетъ право отмѣнить оный и замѣнить его новымъ.

Отъ Господа Бога вручена Намъ власть Царская надъ народомъ Нашимъ. Передъ Престоломъ Его Мы дадимъ отвѣтъ за судьбы Державы Россійской.

Въ сознаніи этомъ черпаемъ Мы твердую рѣшимость довести до конца начатое Нами великое преобразование Россіи и даруемъ ей новый избирательный законъ, обнародовать который повелѣваемъ Правительствующему Сенату.

Отъ вѣрныхъ же подданныхъ нашихъ Мы ждемъ единодушнаго и бодрого, по указанному Нами пути, служенія Родинѣ, сыны которой во все времена являлись твердымъ оплотомъ ся крѣпости, величія и славы.

Данъ въ Петергофѣ въ 3 день Іюня, въ лѣто отъ Рождества Христова тысяча девятьсотъ седьмое, Царствованія же Нашего тринадцатое.

На подлинномъ собственной Его Величества рукою начертано:

НИКОЛАЙ.

ИМЕННОЙ ВЫСОЧАЙШІЙ УКАЗЪ ПРАВИТЕЛЬСТВУЮЩЕМУ СЕНАТУ.

На основаніи статьи 105 свода Основныхъ Государственныхъ Законовъ, изданія 1906 г., повелѣваемъ: 1) Государственную Думу распустить, 2) новые выборы членовъ Думы произвести начиная съ 1-го сентября, 3) вновь избранную Государственную Думу созвать 1-го ноября сего 1907 года.

Правительствующій Сенатъ не оставитъ учинить къ исполненію сего надлежащее распоряженіе.

Содержаніе. ТЕКСТЪ: Проснулась женщина! Повесть Г. Т. Свѣрцева. (Продолженіе). — Исторія философіи. Рассказъ К. Ремеръ. — Первая международная выставка автомобилей въ Петербургѣ. — Убійство инженеровъ Д. К. Нюберга и В. А. Берса. — Высочайшій манифестъ. — Именной Высочайшій указъ Правительствующему Сенату. — Объясненіе.

РИСУНКИ: Прорывъ крейсера I ранга „Аскольдъ“ 28 Іюля 1904 г. въ Желтомъ морѣ. — Гроза. — Лѣтній день. — Танцовщица на канатѣ. — Первая международная выставка автомобилей, двигателей, велосипедовъ и спорта въ Михайловскомъ манежѣ въ Петербургѣ, открывшаяся 19 мая с. г. (8 рисунковъ). — Д. К. Нюберга. — В. А. Берса. — Международная автомобильная гонка Москва—С.-Петербургъ (4 рисунка). — Минные крейсера и миноносцы, построенные на народныя средства (6 рисунковъ).
Къ этому № прилагается: Полнаго собранія сочин. гр. А. Н. Толстого кн. 6.



За 1 р. 65 к. (мож. марк.) вышло больш. натуральн. мет. французск., английск. или нѣмецк. яз. Ничего не знающ. въ 3 мѣсяц. научател. (безъ учителя) оч. легко разговору, грамат., ком. вѣрресп. Получ. тысячи благодар. Проф. яз. Н. Скарбье. Одесса, Полицейск., 27.

3 1/2 коп. въ день.



КТО желает пріобрѣсти дѣйствительно хорошій граммофон — ТОНАРИ (а не игрушку), но не имѣет возможности купить его стои-мостью сразу, тот мо-жет купить его с раз-срочкой платая.

Разсрочка от 1 до 5 руб. В мѣсц.

Услоніи и прѣсл-ку-рантъ высылаются за 14 коп. марками. Ад-рес: А. П. Сиванковъ. Екатеринбургъ.



ЧТО ТАКОЕ ШЕВИОТЬ КОЛУМБЪ?

Повесть въ области матерія на мужские костюмы. При такой дешевой цѣнѣ, какъ 5 руб. 25 коп. за дѣльный отръвъ 4 1/2 арш. для полн. мужск. костюма, матерія нѣ въ чемъ не отличается отъ такой же въ 5 руб. за арш. и владѣть всеми качествами оной, а именно: выстая проч-ность, практичность и эластич-ность. Цвѣта: черный или черно-сѣрый. Высыл. нал. плат. безъ задатка. При вышлѣ 3-хъ или болѣе отръвовъ прилагается къ каждому отръву нужное коли-чество подкладки. Безъ риска, принимается обратно. Требования прому адресовать въ фабрику шерст. издѣій

3. Розенталя, г. Лодзь.

Въ книжн. магаз. С. И. Иванова въ Кіевѣ продается **„ПОЛНАЯ ЭНЦИКЛОПЕДІЯ СЕЛЬСК. ХОЗ.“** проф. С. М. Богданова. 1416 стр.: 955 рс. Цѣна, вмѣсто 8 руб., съ перес. 1 р. 50 к.; нал. плат. 10 к.

Упрощ. русск. азбука **СОРОКИНА** (сереб. мед.) высл. автор (СНБ., Попал деревня, Саборовская, 6). По полу. 12 коп. почт. марк. № 26420

ЛОТИОН DEQUEANT

Умылиши Людвигъ Деканъ. Средство для рожденія волосъ, превращаетъ выпаденіе, предупреждаетъ сѣдну, воз-вращаетъ первоначальный цвѣтъ, безъ употребленія краски, во всякомъ возрастѣ и во всякъ случаяхъ. **Стоитъ безплатно.** Высылается безвозмездно извлеченіе изъ Отчета, принятаго Академіей Медицины въ Парижѣ. Печено и лично: L. DEQUEANT, Phien 38, rue Signat-court, Paris. Остерегайтесь многочисленныхъ подражаній и поддѣлок. *Продается воевъхъ лучшихъ магазинахъ.*

Чтобы ознакомиться всю Россію **1000 штукъ** великолѣпныхъ картинъ, писанныхъ масляными красками (ручной работы), эффектные пейзажи и ландшафты, въ солидныхъ золотеныхъ рамкахъ, будутъ нами высланы въ провинцію абсолютно безплатно, съ нашей пересылкою, въ знакъ благодарности, какъ премія, тѣмъ, кто пожелаетъ въ дѣйствительности рекомендо-вать своимъ роднымъ, друзьямъ и знако-мымъ наше вновь открываемое модное художественное „Ателье“. Воспользуйтесь и гордитесь требовать иллюстрированное объявленіе и условія по слѣдующему вре-менному адресу: С.-Петербургъ, Главный почтамтъ, ящикъ № 268; — вышлемъ безплатно. № 26389

НОВОЕ СРЕДСТВО

СОСТАВЛЕННОЕ НА ОСНОВАНІИ ДАННЫХЪ НАУКИ И ОПЫТА

„Капиллоръ“

для УКРѢПЛЕНІЯ И РО-СТА ВОЛОСЪ. ПРЕДУПРЕ-ЖДАЕТЪ И ОСТАНАВЛИ-ВАЕТЪ ихъ ВЫПАДЕНІЕ. УНИЧТОЖАЕТЪ ПЕРХОТЬ.

Продажа во всѣхъ магазинахъ Т-ва А. Ралле и К^о



Если Вы соблюдаете Ваши интересы, то требуйте новый безпл. прейс-кур.

Т-ва ПЛОХОВЪ

№ 26025 И 5-4

ГОТТАРДИ,

С.-Петербургъ, Садовая, 9, пом. около 700 иллюстр. Машинки для стр. волосъ 3-хъ нумер.: 2 р., 3 р., 4 р., 5 р., тоже 000 для бороды—2 р., 3 р., 4 р.; бритвы отъ 50 коп. до 10 руб., безоп. бритвы отъ 1 р. 50 к. до 10 руб. Стол. ножи и вилки изъ одного куска стали гра-вир. и выколир. 12 пар. 6 руб.

ЗАВЕДЕНІЕ ТЕПЛЫХЪ ВОДЪ

ВИШИ VICHNY ВИШИ

СОБСТВЕННОСТЬ ФРАНЦУЗСКАГО ПРАВИТЕЛЬСТВА

СЕЗОНЪ ВАННЪ

Въ заведеніе Виши, лучшемъ по устройству въ Европѣ, имѣются ванны и души для лѣченія болѣзней желудка, печени, мочевого пузыря, песку въ мочѣ, мочеизуренію, подагры и пр.

Ежедневно съ 15-го мая по 30-е сентября: театр и концерты въ Казино. — Музыка въ паркѣ. — Кабинеты для чтенія. — Гостиная для дамъ. — Салоны для игръ, бесѣды и билляры.

Всѣ желѣзныя дороги соединены съ Виши. Франція, департаментъ Allier.

ВѢРНЫЙ ВОЛОСОРАСТИТЕЛЬ

Н. фонъ КОРДИГА

ПРИВОДИТЪ РУССКІЙ НАРОДЪ ВЪ ИЗУМЛЕНІЕ!

ГРОМАДНОЕ ТРЕБОВАНИЕ ПРОБНЫХЪ ФЛАКОНОВЪ!

ИСТОРИЯ ИЗОБРѢТЕНІЯ Н. фонъ КОРДИ-ГОМЪ ВѢРНАГО ВОЛОСОРАСТИ-ТЕЛЯ, ПРЕВОСХЕДШАГО СВОИМЪ КАЧЕСТВОМЪ ВСѢ ДРУГІЯ СРЕД-СТВА.

Проживая долго въ Америкѣ и зани-маясь химіей, бактериологіей и физіологіей, Н. фонъ Кордигъ усилебно изучалъ при-чины выпаденія волосъ и разныя бо-лѣзни кожи. Одновременно онъ страстно желалъ найти средство, которое устраи-вало бы всѣ эти болѣзны и въ то же время способствовало бы росту совсѣмъ новыхъ волосъ даже въ случаяхъ поднаго ихъ выпаденія. Работая день и ночь, перефлывая свои формулы и совершен-ствуя свое средство, онъ лишь на пя-томъ году своихъ усердныхъ трудовъ убѣдился, что нашелъ то, о чемъ ме-чтали многие.

набѣдность, что со всѣхъ сторонъ стали обращаться къ нему съ просьбами о помощи, предлагая громадныя суммы за содѣянъ и небольшое количество этого удивительнаго препарата. Ему пришлось въ концѣ концовъ окончательно забро-сить всѣ другія дѣла и предаться исклю-чительно этому дѣлу, которое впослед-ствіи выросло въ громадное коммерче-ское предпріятіе.

Средство это не содержитъ въ себѣ никакихъ ядовитыхъ веществъ и потому не можетъ причинить никакого вреда; оно дѣйствуетъ великолѣпно на воло-систую кожу, укрѣпляетъ и вызываетъ на головѣ волосъ и вызываетъ ростъ но-выхъ.

Средство не имѣетъ себѣ равнаго, такъ какъ оно одинаково пригодно для длин-ныхъ волосъ и короткихъ, для жесткихъ и мягкихъ, для свѣтлыхъ и темныхъ, а также для усевъ и бороды.

Средство прекрасно противодѣй-ствуетъ выпаденію волосъ и совер-шенно уничтожаетъ перхоть.

Теперь постоянно получаются сотни благодарственныхъ писемъ отъ лицъ, призывавшихъ это средство, что лучше всего доказываетъ его громадныя до-стоинства.

Для Васъ было бы очень полезно, если бы Вы испробовали на себѣ дѣйствіе этого удивительнаго препарата, тѣмъ болѣе, что Вы при этомъ ничѣмъ не рискуете. За успѣхъ можно ругаться.

Напишите письмо съ точнымъ Ва-шимъ адресомъ, пришлите три семи-копеечныя марки на пересылку, и Вы получите обратную почтою со-вершенно

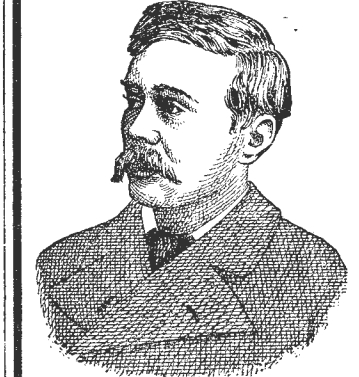

Разрѣшивъ теоретически этотъ слож-ный вопросъ, онъ принялся за прихѣ-неніе своихъ опытовъ на дѣлѣ. Резуль-таты не заставили себя долго ждать. Его знакомые и друзья, на которыхъ про-изводились первые опыты, рассказы-ваютъ, что при употребленіи этого зам-чательнаго средства „на мѣстахъ за-старѣлой лысины снова выросли волосъ“ или, что „выпаденіе волосъ совсѣмъ прекратилось и перхоть оконча-тельно исчезла“. Это средство въ сво-ромъ времени получило такую широкую

Если Вы отъ этого пробнаго флакона вынесете убѣжденіе, что средство дѣй-ствительно помогаетъ, то Вамъ вышлютъ тогда достаточное количество по умѣ-ренной цѣнѣ. № 26410 2-1

Кто не можетъ сдѣлать этого сейчасъ, пусть сохранитъ это объявленіе для бо-лѣе подходящаго случая, такъ какъ воз-можно, что это выгодное предложеніе больше не повторится.

Адресуйте: Н. фонъ Кордигъ, С.-Пе-тербургъ, Невскій пр., № 18-36, подъѣздъ съ Морской, д. Пастухова.

БЕЗПЛАТНО

пробный флаконъ этого удивитель-наго препарата въ количествѣ, доста-точномъ для того, чтобы убѣдиться о влннн этого средства на Васъ.

МУЙРАЦИТИНЪ

для мужчинъ

при преждевременной **нервной слабости,** согласно современной наукѣ.

превосходное укрѣпляющее средство

при всѣхъ разстройствахъ центральной нервной системы, желудка и при умственномъ переутомленіи

Изъ многочисленныхъ отзывовъ приводимъ нѣкоторые:

Д-ръ Браунъ въ Вѣнѣ: „Дѣйствіе обнаружилось въ улучшеніи нервного состоянія пациентовъ“.

Проф. д-ръ Голль, Цюрихъ: „Муйрацитинъ улучшаетъ аппетитъ, пищевареніе; у па-циентовъ здоровый видъ“.

Д-ръ Попперъ (въ клиникѣ проф. Сенатора въ Берлинѣ): „Муйрацитинъ составляетъ цѣнный обогаченіе въ меди-цинѣ“.

Д-ръ М. А. г. Павловскъ. „Муйрацитинъ оправдалъ всѣ ожиданія и оказался прекраснымъ“.

„Имѣлъ одинъ случай успѣшнаго дѣйствія Муйраци-тина. Прому напечатать мой случай“.

Врачъ М. И. К.
Врачъ Гольянского приѣм-наго покоя.

Д-ръ С. В. К.
Штатный Ординаторъ Ка-занскаго Военнаго Госпи-тала въ Казани.

„Мнѣ пришлось испробо-вать Муйрацитинъ въ 6 слу-чаяхъ. Во всѣхъ случаяхъ препаратъ оказался безуслов-но дѣйствительнымъ. Въ Муй-рацитинѣ медицина наша мо-гутъ средству, которому при-надлежитъ блестящее буду-щее“

Д-ръ К. въ г. Асхабадѣ.

Обширная литература съ отзывами высылается даромъ. Муйрацитинъ имѣется во всѣхъ главныхъ аптекахъ.

Главный складъ: Контора Химическихъ Препаратовъ, С.-Петербургъ, Невскій пр. № 28, л. Зингера.

ФОТОГР. АППАРАТЫ

съ полнымъ приборомъ начиная отъ 4 руб. до 500 рублей въ большомъ выборѣ. Краткій прейсъ-курантъ безплатно.

БРУНО ЗЕНГЕРЪ и К^о

№ 26409

С.-Петербургъ, Невскій просп., № 25—1.

3—1



ЗДОРОВЬЕ ЕСТЬ БОГАТСТВО!

диететическіе препараты
СЪ ПИТАТЕЛЬНЫМИ СОЛЯМИ

Д-ра ЛАМАННА:

КАКАО. ШОКОЛАДЪ.
ЭКСТРАКТЪ.
РАСТИТЕЛЬНОЕ МОЛОКО, ЯПОДСКАЯ СОЯ.
БИСКИТЫ.
СУШЕНЫЯ ОВОЩИ.

Рекомендуетъ Главное Агентство для всей Россіи **Д-ра ЛАМАННА**
Руд. В. ЗЕЙБЕРЛИХЪ въ Ригѣ.
Брошюры и прейсъ-куранты безплатно.

№ 26409

ВРЕМЯ ЛУЧШІЙ СУДЬЯ!!!



Возрастающій съ каждымъ днемъ успѣхъ **Перуина-Пето**—лучшее доказательство, что онъ единственное средство для рошенія волосъ. **Перуин-Пето** продается вездѣ по 1 р. 75 к. флак.

Отъ печара и воровъ



Сущевскій Заводъ

неогорачимыхъ шкафовъ и кухонныхъ плитъ.

Москва, Петровка 5.

Три граадыныхъ печарахъ въ Москвѣ гостиницы, Метрополи и на виллѣ въ Пинетѣ. Москв. Скаковой Общ. шкафы нашей фабрики блѣстятъ еще оправданъ свое назначеніе. По вскрытіи все документы, книги и проч. оказались уцѣлованными. Прейскуранты высылаются безплатно.

Требуйте прейсъ-куранты на пишущія машины

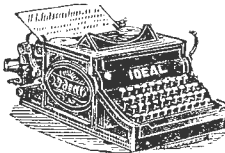

ИДЕАЛЬ

съ видимымъ во время писанія шрифтомъ. Это идеальнѣйшія машины изъ всѣхъ донынѣ изобрѣтенныхъ и существующихъ пишущихъ машинъ. № 26039 Главн. представит. 18—6

Э. Кинкманъ и К^о, С.-Петербургъ, Гороховая, 17.



№ 26240 12—3

ДОЛОЙ ТАБАКЪ!

Вѣрный способъ бросить курить найденъ! Онъ испытанъ и данъ на второй день его применения блестящіе результаты. Высылаю вслѣду за 60 коп. съ пересылкой, вая платъ 15 к. дорож. Съ требов. прошу обратъ Таганрогъ, Д. О. Полиц. 43, Дубровскому.

КРЕМЪ АМИКОСЪ

(ORÉME AMYKOS)

ригидническое средство для кожи лица

употребляется съ успѣхомъ при всѣхъ легкыхъ болѣзняхъ кожи лица, какъ-то: при лишаяхъ, веснушкахъ, прыщахъ, угряхъ и проч. Въ особенности рекомендуется гг. артистамъ и артисткамъ послѣ снятія грима, какъ средство, уничтожающее жаръ и прочія послѣдствія гримировки. Цѣна банки 1 руб. 25 коп., 2 банки высылаются за 3 руб., прямо отъ изобрѣтателя: Торгов. домъ „Парфюмерная Лабораторія Г. ГОЛЛЕНДЕРЪ“: С.-Петербургъ, Разъѣзжая ул., № 18.

ВОЧКИ

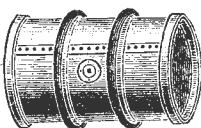

железныя, оцинкованныя, луженныя, для перевозки и хранения спирта, керосина, масла, кислоты и пр., изготовляетъ заводъ А. К. Дангауеръ и К^о. Москва, Мясницкая, д. Вяземскаго подворья. Прейсъ-куранты безплатно. (2)

СООБЩИТЕ НАМЪ

Вашъ адресъ, дабы мы могли выслать Вамъ безплатно нашъ нов. иллюстр. каталогъ.

Э. КИНКМАНЪ и К^о, С. П. Б., Гороховая, 17.



№ 27014 11 7

ТЕХНИЧЕСКАЯ КОНТОРА, ИНЖЕН. БРАУНЕРЪ и ЭЛЬБЕНЪ, С. ПЕТЕРБУРГЪ БО.З.Л.26

АКЦИОНЕРНОЕ ОБЩЕСТВО

С.-ПЕТЕРБУРГСКАЯ

Химическая Лабораторія.

Намайловскій просп., № 27.

ЗОЛОТЫЯ МЕДАЛИ.

Парижъ 1900.

Нижа. Новг. 1896.

ЗУБНОЙ ЭЛИКСИРЪ

ВЫСШАГО КАЧЕСТВА.

Благодаря приятному аромату и растительнымъ веществамъ, входящимъ въ его составъ, зубной эликсиръ С.-Петербургской Химической Лабораторіи сдѣлался необходимымъ предметомъ туалета.

Зубные порошки — зубная паста.

Магазины въ С.-Петербургѣ:

- 1) Невскій просп., № 32;
- 2) Невскій просп., № 66;
- 3) Вознесенскій пр., у Казанск., № 24—52;
- 4) Петерб. стор., Большой пр., № 32.



РАДИКАЛЬНОЕ ДѢЙСТВІЕ

Крема Казими МЕТАМОРФОЗА

безусловно уничтожающаго ВЕСНУШКИ, пятна, угри и морщины лица

недавно демонстрировалось на глазахъ многочисленной публики на выставкѣ и въ разныхъ пунктахъ Петербурга.

Успѣхъ Крема—КАЗИМИ вызвалъ массу подражаній и поддѣлокъ въ огражденіе отъ которыхъ требуйте на внутренней сторонѣ банки подписи *Cazimi* и рисунокъ „ИСТОЧНИКЪ КРАСОТЫ“ утвержден. Департ. Торг. и Мануфактур. за № 4683.



Англійскій

Патентъ.



Источникъ

Красоты.

Продается во всѣхъ аптекарск. парфюм. магаз. аптекахъ и парикмахерскихъ.

№ 26230 7—6

При этомъ № прилагается для гг. иногородныхъ подписчиковъ (кроме московскихъ) объявленіе о „Перуинѣ“ Р. Пето.



ЖИВА

1907 г.

№ 24.

Выданъ 16 июля 1907 г.

ИЛЛЮСТРИРОВАННЫЙ
ЖУРНАЛЪ
ЛИТЕРАТУРЫ

ПОЛИТИКИ И СОВРЕМЕННОЙ ЖИЗНИ.



XXXXVIII г.

изданія.

Цена этого № 15 к., съ перес. 20 к.

ОБЪЯВЛЕНИЯ для напечатанія въ «Живѣ» принимаются по слѣдующей цѣнѣ за строку непарный въ одинъ столбецъ въ 14 ширины страницы: передъ текстомъ по 1 р. 50 к. и послѣ текста по 1 р. [Къ этому № прилагается «Поли. собр. соч. К. М. Станюковича» кн. 23.]

Требуйте

КОНЬЯКЪ ШУСТОВА

Вездѣ.

БИЛЬЦЪ

Дрезденъ-Радобейль „Замокъ Лосницъ“, Замицъ, умѣр. климатъ. Саеа, Ниц-ца. Проспекты безпл.

Благопр. результаты. 3 врача. Дир. Альфредъ Бильцъ. Главн. врачъ д-ръ Анке. Междунар. кліентура.

Климатическая станція „Lössnitzgrund“ 300,000 м., 3 эта. (муж., дамск. и семейн.). Входъ — 30 цф. Дети — 20 цф.

СВѢТОВ. И ВОЗДУШН. КУПАНЬЯ. Площади для спорта и игр, 5 площ. для лаунъ-тенниса, 4 бассейна для плаванья, всевозможн. приборы для гимнастики и спорта.

Бильяда „Goldene Lebensregeln“ только-что выданное — 2 марки. Пользуется большимъ спросомъ.

Натур. методъ леченія Бильца — продано прибр. 1 1/2 милл. экз.



СЧАСТЛИВЫЯ КРАСАВИЦЫ! Ихъ лицо и шея

чисты и нѣжны только благодаря употребленію **УГРИНА**, который скоро и радикально уничтожаетъ нечистые прыщи, экзему, угри, лишай и пр. болѣзни кожи.

УГРИН вездѣ 1 р. 90 к. банка. Спб., Рич. ПЕТО, Караванная, 16, кв. 8.

ДЛЯ ИЗУЧАЮЩИХЪ МУЗЫКУ

огромный выборъ русскихъ и иностранныхъ учебниковъ и книгъ по теоріи и исторіи музыки, школы упражн. и этюды для всѣхъ инструментовъ (педагогическій каталогъ безплатно), нотная бумага.

П. ЮРГЕНСОНЪ, въ Москвѣ, № 26238 Неглинный пр., 14. 3—3

МЕТОДЪ ЭРНСТА

ВѢРНИЙШІЙ ДЛЯ ЛЕЧЕНІЯ ЗАКАНІЯ Зрвѣ. ВЫСЫЛАЕТСЯ ПРОСПЕКТЪ ЛЕЧЕБНИЦЫ К. Ю. ЭРНСТЪ

БЕЗПЛАТНО Чистые пруды Москва, д. Тулицына, 40.

2000-4000 руб. Повочнаго Годичнаго Дохода для КАЖДАГО! ПОДРОБНОСТИ БЕЗПЛАТНО ВЫСЛАДЕМЪ ФАБРИКА МАШИНЪ ИЛПО и К^о ВАРШАВА Грѣбная улица Соб. домъ № 15



Привилегирован. въ Россіи Ручной „Колье-Душъ“. Заказы принимаемъ, исключи- тельно **Г. П. ПРЕДСТАВИТЕЛЬ ДЛЯ ВСЕЙ РОССІИ Б. К. КОРНФЕЛЬДЪ** Москва, М. Лубянка, д. Обидной. Прейсъ-кур. высыл. по требованію.

Вѣрный заработокъ 150 до 250 въ мѣсяцъ и болѣе могутъ заработывать мужчины и дамы, всѣхъ сословій, (безъ прерыва своихъ обычныхъ занятій) чрезъ пріятія моей агентуры, для распространенія новаго, крайне дешеваго и въ каждомъ домѣ необходимаго предмета (предварит. знанія не требуются). Предложенія которые могутъ быть и въ рускомъ языкѣ проситъ адресовать: Въ сѣверный и домъ „ДЕЛЬТА“ въ Лугано (Швейцарія). Экспортная „Delta“, Lugano (Schweiz). Письмо въ Швейцарію оплачив.: откр. 4 коп., закрыт. 10 коп.

САМОКРАСЯЩІЯ ГРЕБЕНКИ „ФОРЪ“

красятъ волосы въ любой несмываемый цвѣтъ, послѣ чего ихъ можно гофрировать, завивать и пр. Гребень совершенно безвреденъ. Перес. пажоа, плат. шт. 2 рубля 50 коп.

БАЗАРЪ МАРКЪ, Сиб., Невск., 20, кв. 8.

ПИЗЯЩАЯ СВѢТОПИСЬ!!!

Увелич. роскош. портр. со всевозм. фот. карт. 10x12 вер. въ Анг. паспар. и узорч. багет. рамѣ съ уааа. 3 р. Акв. худ. краск. 4 р. Прому. убѣд. въ добр. исполн.; перес. заказч. Исполн. въ 15 дн. Ателье Свѣтоп. Спб., О. Леонова. Невскій пр., 147. № 26443

Thüringisches **Technikum Ilmenau** Машиностроеніе и электротехника. Отдѣленія для инженеровъ, техникумовъ R. № 25422 и мастеровъ. 10—6 Фабрика для практ. занятій.

MODERNE МЫЛО **Ф. ПУЛЬСЪ**. АКЦ. ОБЩ. въ ВАРШАВѢ. ПОЛУЧИТЬ МОЖНО ВО ВСѢХЪ ЛУЧШИХЪ ПАРФЮМЕРІЯХЪ

Идеальное слабительное средство

PURGEN

ВКУСНО * НѢЖНО * НАДЕЖНО

Знаменит. профессора всего міра рекомендуютъ и прописываютъ его ежедневно.

ДОСТАТЬ МОЖНО ВО ВСѢХЪ АПТЕКАХЪ.

ПЕРУИН-ПЕТО

ВѢРНОЕ СРЕДСТВО ДЛЯ УНИЧТОЖЕНІЯ ПЕРХОТИ И РОЩЕНІЯ ВОЛОСЪ.



ШОКОЛАДЪ, КОНФЕКТЫ, БИСКВИТЫ, КАКАО.
Т-во ЖОРЖЪ БОРМАНЪ

Графич. таблица умнож., дѣл. и пр. И. П. Янсона, дающ. гот. рѣшеніе всяк. задачи въ 3 мин. Прод. въ кн. маг. и высылаются отд. за 25 к. марк. г. Рига, Маринская, 59, кн. 9.

БЕЗПЛАТНО

высылаю полный прейсъ-курантъ ларижскихъ, американскихъ резиновыхъ издѣлій. I. Шапиро, Варшава, Павлинскіи, № 37/1.

ЕДИНСТВЕННЫЯ ПРЕМИРОВАННЫЯ ВЪ РОССІИ
ПАПИРОСЫ
"ПЕРИ"
 10 шт. 10 к.
 ФАБРИКА А. И. ШАПОШНИКОВА
 С. П. Б.



МАССАЖЪ ЛИЦА

изобрѣтателя Генриха Симона въ Берлинѣ.
 Посредствомъ специальныхъ аппаратовъ уничтожаются морщины и предупреждаются появленіе таковыхъ. Единственные представители для всей Россіи
Т-во А. РАЛЛЕ и К^о
 Москва — Кузнецкій мостъ, Петербургъ — Невскій, 18, Варшава — Вержбовая, 7, Екатеринбургъ — Богоявленская ул., Тифлисъ — Гоголевскій просп.

Безплатно высылаемъ иллюстрированный прейсъ-курантъ резиновыхъ издѣлій
Т-ва „ГИГИЕНА“
 Невскій, 74, и описаніе золотого предохранителя. № 26441 26—1

ОТЪ ВЕСКУШЕКЪ И ЗАГАРА!
КРЕМЪ „МЕТАМОРФОЗА“
РАФАЭЛЬ
 ПРОДАЕТСЯ ВЕЗДѢ.
 Цѣна за банку 1 руб.
 Гл. складъ у Т-ва СПБ. ТЕХНО-Химич. Лабор., СПб., Лиговская, 123. № 26348 10—4

ВЫ ДОЛЖНЫ требовать прейсъ-курантъ Парижскихъ резиновыхъ издѣлій отъ **М. Беклеръ, Ревель. № 18519**

ОПТИКУМЪ
 мал. чудесн. аппаратъ, сов. плоскій д. ношенія въ жилети, карманѣ, переносн. все, до сихъ поръ бывшее. Посред. оптик. можно видѣть на отр. (до нѣск. верствъ) разстояніе и даже сам. мелкую предм. различ. съ удив. четкостью и ясностью. Олт. необход. для офицера, туриста, охотн. дѣланич. и для кажд. путника. Цѣна: 1 ш. 2 р., 3 ш. 5 р., 6 ш. 9 р. Въ цѣну включ. перес. и пошт. Аппаратъ высл. только по высылкѣ денегъ (можно почт. марк.). Съ требов. можно обратн. на русск. языкѣ. Адресъ: И. Л. Зильбербергъ, Вѣна, II Фердинандстрассе 20, (Австр.) I. L. Silberberg, II Ferdinandstrasse, № 20, Wien. № 26447 5—1

ТРЕБУЮТСЯ АГЕНТЫ
 Повсемѣстно по всей Россіи для сбыта ходкаго товара на выгодныхъ условіяхъ.
Подробныя условія, 50 образцовъ товара и выѣвка, высылаются по полученіи 1 руб. 85 коп. почт. марками. Адресъ въ гор. НАРВУ, С. П. Б. губ., соб. домъ № 3. В. Д. МИХАЙЛОВСКОМУ.

КРЕМЪ ПЕРВЫЙ въ МІРѢ ПО КАЧЕСТВУ ТАБАКЪ 1/2 ФУНТА 40 КОП.
 ФАБРИКА СПЕТЕРБУРГЪ А. И. ШАПОШНИКОВА

НОВАЯ КНИГА
 Словарь иностранныхъ словъ А. Виноградова, болѣе 15.000 словъ, повседневныхъ въ составѣ русскаго языка, ц. 60 к., изд. Е. П. Раепонова, Одесса.

Въ книжн. магаз. С. И. Иванова въ Кіевѣ продается „ПОЛНАЯ ЭНЦИКЛОПЕДИЯ СЕЛЬСК. ХОЗ.“ проф. С. М. Босадова. 1416 стр.; 955 руб. Цѣна, вмѣсто 8 руб., съ перес. 1 р. 50 к.; вал. плат. 10 к.

ГИТАРА.
 Условія заочнаго обученія игрѣ бесплатно. 1-я лекція 35 коп. Г. Тюмень, Тоб. губ., № 26449 А. М. Адромѣеву. 4—1

АГЕНТЫ И ВОЯЖЕРЫ
 нужны для продажи въ магазинахъ художественныхъ японскихъ открытокъ и бумагн. Подробности и образцы бесплатно, по полученіи 2-хъ 7-ми коп. мар. на пересылку. Адресъ: г. Владивостокъ, Баширову. № 26437

НОВОСТЬ!
 Любительскій фотогр. аппаратъ „АМАТОРЪ“.
 Великому необходимо имѣть у себя на дому по дешевой цѣнѣ любительскій фотографическій аппаратъ „АМАТОРЪ“, которымъ каждый самъ БЕЗЪ ПРЕДВАРИТЕЛЬНОГО ОБУЧЕНІЯ можетъ снимать группы, ландшафты, портреты и пр. поразительно легко. Аппаратъ прочной конструкціи. Цѣна съ полнымъ приборомъ и руководствомъ вмѣсто 10 руб. ТОЛЬКО 3 руб. 75 коп., 2 шт. 7 руб. Такой же аппаратъ меньшаго размера цѣна 3 руб. 20 коп., 2 шт. 6 руб. ПЕРЕСЫЛА 45 коп. II и III послѣ дѣнее, 90 коп. Заказы высыл. наложен. платежомъ и БЕЗЪ ЗАДАТКА. АДРЕСОВАТЬ: Главн. складъ фотографическихъ аппаратовъ Т-во „ЛОНДОНЪ“ Варшава.

САМЫЕ ЛУЧШІЕ
 стол. ножи изъ одного куска гравированной и выликедированной стали 12 паръ 6 р.—
 Машинки для стрижки волосъ 3-хъ-нумерныя: 2 р., 3 р., 4 р., 5 р., тоже 000 для бороды—2 р., 3 р., 4 р.; бритвы отъ 50 коп. до 10 руб., безоп. бритвы отъ 1 р. 50 к. до 10 руб.
 Новый прейсъ-кур., пом. около 700 иллюстр., высыл. бесплатно.
Т-во ПЛОХОВЪ И ГОТТАРДИ
 С.-Петербургъ, Садовая, 9, отд. Невскій, 14.

Хорошій аппетитъ
ЗНАЕТЪ ТОЛЬКО ТОТЪ

кто прикнмлетъ **Лиллоли** **фра**

Я всегда беру „Лиллоли“

Бойтесь поддѣлокъ!
 Милостивый Государь,
 Прошу покорнѣе выслать три банки „ЛАНН“ почтой съ наложеннымъ платежомъ, какъ я уже и Васъ брать.
 Средства это рекомендую своей родственницѣ, страдающей уже второй годъ отъ лишая на лицѣ.
 Принимаю Вамъ мою искреннюю благодарность за окончательное излѣченіе рукъ отъ ЭКЗЕМЫ моей жены. Много средствъ она израсходовала на врачей и мѣстныхъ знахарей, но здоровья рукъ получила, на моихъ глазахъ, отъ Вашего средства „ЛАННА“.
 Даю Вамъ честное слово, что каждому у кого только замѣту заставлю выписать это средство.
 Остаюсь утѣреннымъ и покорный Михаилъ Прскій. № 26442
 Буфетосодержатель ст. Гтвеще Раз-Ур. ж. д. Михаилу Григорьевичу Прскому.
 „ЛАНН“ есть замѣчательное средство, излѣляющее **ОЧЕНЬ БЫСТРО И УСПѢШНО**

ЭКЗЕМУ,
 ЛИШАИ, СЫПЬ, ЯЗВЫ, ПРЫЩИ, БОРОДАВ., ОЖОГИ и т. д. ЗУДЪ и БОЛЬ проходятъ почти моментально. Цѣна 1 р. 50 к. С. РОСТЕНЪ, Казацкая улица, № 26/1, С.-Петербургъ. Имѣется въ аптекар. магазинахъ и аптекахъ. — Поступило въ продажу чудное мыло Ланн-Росген отъ недостатковъ кожи. Кусокъ 75 коп., 1/2 доз. 4 р. Пересылка наложен. платежомъ по почтовому тарифу.

Гальманинъ
 30 лѣтъ употребляемое вѣрное средство противъ прѣнія тѣла, особенно ножныхъ пальцевъ. Хотя бы на коробкахъ была моя фирма, медали и подписи, однако, если коробки не завернуты въ английскую бумагу съ водными надписями на бумагѣ: «Mon meilleur camarade. — Гальманинъ Карпинскаго». Гальманинъ безусловно поддѣлянъ. Покупать только у выдающихся фирмъ. Карпинскій, аптекарь въ Варшавѣ.



XXXVIII г.

№ 24

Выходит еженедельно (52 № в год), с приложением 40 книг „Сборника“, соерж. соч. К. М. СТАНЮКОВИЧА и гр. А. К. ТОЛСТОГО, 12 книг Литературных и популярно-научных приложений, 12 №№ „Парижских модъ“ и 12 листовъ чертежей и выкроекъ.

г. XXXVIII

1907

Выданъ 16-го юня 1907 г.

Подписная цѣна съ достав. и перес. на 1/2 года 4 р., на 1/4 года 2 р.

Цѣна этого №—15 к., съ перес. 20 к.

Въ этому № прилагается: „Полнаго собранія сочиненій К. М. Станюковича“ книга 23.

Проснулась женщина!

Повѣсть

Г. Т. Сѣверцева.

(Продолженіе).

До идеала „пастыря добраго, полагающаго свою душу за овцы“, Галькинену было очень далеко, но тѣмъ не менѣе кое-какое уваженіе, какъ къ служителю церкви, Ильта къ нему питала.

Сегодняшній визитъ пастора въ школу заставилъ учительницу посмотреть на него совсѣмъ иначе, она чувствовала къ нему брезгливость, ее возмущала самоувѣренность Галькинена, ярко выступавшая, когда онъ говорилъ съ нею. Несмотря на званіе доктора философіи, указывающее на серьезное значеніе и изученіе ею этой науки, релігіозныя вѣрованія Ильты остались тѣ же самыя, какія она впитала въ себя съ дѣтства.

Ея Богъ былъ Богъ обездоленныхъ судьбою людей, зарабатывающихъ въ потѣ



Умирающій Тристанъ.

Картина Ф. Стессена, авт. «Нивы».

хлѣбъ свой, хлѣбъ несчастныхъ, Богъ жалости, кроткое, но не гнѣвное Божество, послѣдующее всегда на помощь туда, гдѣ она всего нужнѣе, гдѣ горе, нужда и бѣдствія одо- лѣваютъ человѣка...

Этому Богу она вѣрила и по-своему молилась, не при посредствѣ громкихъ молитвъ и гимновъ, нѣтъ,—просто мысленною, горячею мольбой ея честнаго сердца.

— Вамъ письмо, госпожа учительница,—прошамкалъ сторожъ:—почтальонъ принесъ.

Ильта, прежде чѣмъ распечатать конвертъ, мелькомъ взглянула на штемпель.

— Гельсинки!—изумленно прошептала дѣвушка и на- чала читать.

Письмо было отъ Икедалъ:

„Однако не отличаешься; я съ удивленіемъ, скажу больше, съ громаднымъ интересомъ прочтала въ Uusi Suometar твою рѣчь въ собраніи старо-финновъ. Для меня и для многихъ нашихъ она была откровеніемъ. Сколько увѣренности, энергіи проявила ты въ ней! Любой изъ партійныхъ ораторовъ подписался бы подъ нею...“

— Кто же это сообщилъ въ газету? — недоумѣвала Ильта:—пасторъ или... Эрко! Не кто другой, это онъ, я вполне увѣрена, что это онъ написалъ!

И ей вспомнился его уходъ отъ нея послѣ собранія, его растерянность, блѣдное, печальное лицо, на которомъ можно было прочесть, какъ тяжело отразился на учи- телѣ ея отказъ...

— Бѣдный Эрко, какъ онъ мнѣ преданъ, какъ онъ меня любитъ!—вздохнувъ, прошептала Ильта и приня- лась за прерванное чтеніе письма.

„Ты какъ-то уклончиво отвѣтила на мое послѣднее письмо, въ которомъ я звала тебя бросить твою педагогическую дѣятельность и присоединиться къ намъ, всецѣло отда- вшись задачамъ нашего союза. Вѣрь мнѣ, ты не про- падешь! Польза, которую ты окажешь родинѣ, будетъ не- сколько не меньше пользы отъ твоего учительства, но не- сравненно больше. Тамъ ты учишь дѣтей, здѣсь твой строго намѣтившій цѣль разумъ, твое твердо сложившееся убѣж- деніе укажутъ прямую, честную дорогу десяткамъ тысячъ взрослыхъ. Пожалуйста, не говори окончательное „нѣтъ“, а воспользуйся рождественскими каникулами и пріѣзжай къ намъ; посмотришь, потолкуемъ все вмѣстѣ, ты обду- маешь, а тамъ сама увидишь, какъ тебѣ удобнѣе поступить“.

Новое предложеніе подруги улыбалось Ильтѣ, она рѣ- шилась поѣхать въ Гельсингфорсъ на слѣдующей недѣлѣ, когда уже начинались рождественскіе праздники.

Больше всего ея рѣшеніемъ былъ изумленъ Эрко. Онъ надѣялся провести праздники вмѣстѣ, тѣмъ болѣе, что ни у него ни у Кервоненъ въ городкѣ никого не было близкихъ. Оба они, хотя изъ разныхъ концовъ Финлян- діи, были здѣсь чужими.

Учитель питалъ слабую надежду, что дѣвушка, уклон- чиво ему отказавшая, можетъ передумать и его мечты осуществятся.

— Когда же вы вернетесь, фрекенъ? — настойчиво спрашивалъ онъ Ильту передъ ея отъѣздомъ на вок- залѣ, куда онъ явился ее проводить.

— На это трудно отвѣтить, господинъ Эрко: можетъ- быть, я пробуду въ Гельсинки всего день-другой и опро- метью вернусь сюда... а то проживу все вакаціи и даже, можетъ-быть, дольше.

Эрко испуганно на нее посмотрѣлъ.

— Скажите правду, вы уѣзжаете навсегда отсюда?— глухо спросилъ онъ.

— Я не знаю, увѣряю васъ, я не знаю.

Третій звонокъ прервалъ ихъ бесѣду, поѣздъ плавно отошелъ отъ станціи; на площадкѣ вагона третьяго класса стояла Ильта и махала платкомъ учителю.

Ей было жаль его.

XVI.

У Ильты, привыкшей за два года, прожитые въ го- родкѣ, къ тишинѣ, отъ оживленія гелльсингфорскихъ

улицъ закружилась голова. А давно ли еще, въ про- долженіе нѣсколькихъ лѣтъ, пока она занималась въ университетѣ, ей все казалось обычнымъ—и эта шумная толпа на Эспланадѣ, и оглушительные бубенчики извоз- чиковъ, и звонки трамваевъ. Тишина какъ-то захваты- ваетъ, притупляетъ чувства, успокаиваетъ нервы.

Икедалъ жила на Бульварной, почти въ самомъ концѣ, недалеко отъ русскаго театра.

— Какъ я рада, какъ я рада, что ты рѣшилась къ намъ сюда выбраться,—радостнымъ восклицаніемъ встрѣ- тила подругу Гедвига, небольшого роста подвижная ша- тенка съ смѣющимися глазами, яркій контрастъ серьез- ной Кервоненъ:—но я была увѣрена, что ты пріѣдешь, даже спорила съ Гумерусомъ... Но самое-то главное, что я тебѣ притовила, не угодно ли, докторъ философіи г-жа Ильта Кервоненъ, посмотрѣть, чье имя находится въ числѣ кандидатовъ!

И Гедвига съ торжествующимъ видомъ указала пріѣз- жей на выборный списокъ союза и на имя послѣдней, на- печатанное въ числѣ прочихъ кандидатовъ партіи.

— Довольна? Я такъ и знала, что тебѣ не понравится наша предупредительность, — съ досадой сказала она, когда Ильта спокойно, ничѣмъ не проявивъ своего удо- вольствія, возвратила ей бюллетень.

— Въ отвѣтъ тебѣ я скажу слѣдующее: мнѣ кажется, что я сама должна бы лучше знать, подходитъ ли для меня выставять въ настоящее время мое имя на бал- лотировку. А вотъ именно объ этомъ вы и позабыли меня спросить.

— Если это тебѣ такъ не нравится, всегда есть воз- можность вычеркнуть твое имя и замѣнить его другимъ.

Ильта промолчала: она не хотѣла ссориться съ по- другой; впрочемъ, Гедвига скоро забыла о происшедшей между ними размолвкѣ и послѣ утренняго кофе сей- часъ же повела пріѣзжую въ бюро партіи.

Громадный пятиэтажный домъ, построенный въ мод- номъ сѣверномъ стилѣ, напоминалъ собою средневѣко- вый замокъ съ узкими, несимметрично расположен- ными окнами, башенками, балконами, односторонними дубовыми, обитыми желѣзомъ, дверями, имитировавшими древнія, съ низкими арками вмѣсто воротъ, выдѣлялся сѣро-свинцовою окраскою своего фасада, кирпично- краснымъ цвѣтомъ крыши и оконныхъ рамъ. Несмотря на ранній часъ, въ бюро уже было много народу.

— Вы слышали про вчерашній случай съ сенаторомъ, фрекенъ Икедалъ? — спросилъ кто-то изъ бывшихъ въ комнатѣ.

Бойкая дѣвушка встрепенулась.

— Нѣтъ, ничего не знаю; а что съ нимъ случилось?

— Смѣшная исторія, ее рассказываютъ повсюду съ различными вариантами...

— Да рассказывайте скорѣе, меня мучитъ любо- пытство.

— Сенаторъ, какъ это всеѣмъ извѣстно, любитъ выпить; вчера онъ зашелъ въ одну изъ портерныхъ и такъ нагрузился пивомъ, что его пришлось отправить домой на извозчикѣ, въ сопровожденіи одной изъ при- служивающихся въ портерной фрекенъ. Почтенная сена- торша, при видѣ такой трогательной картины, возмути- лась. Злые языки говорятъ, что здѣсь главной причиной явилась ревность. Вызвала по телефону полицейскаго констебля, для чего—это опять-таки тайна. Въ ожиданіи послѣдняго она сдѣлала супругу ужасную сцену, изругала доставившую его домой дѣвушку, въ отвѣтъ на что почтен- ный сенаторъ принялся бить жену. Поднялся скандалъ— и когда явилась полиція—онъ былъ въ полномъ разгарѣ.

— Не правда ли, интересная сценка нашихъ гелль- сингфорскихъ нравовъ, фрекенъ Кервоненъ?—обратился къ Ильтѣ рассказчикъ.

Вмѣсто нея отозвалась Гедвига.

— Очень смѣшная! Мнѣ кажется, что сенатору при- дется выйти въ отставку.

— Несомнѣнно! Оставить такъ это невозможно!

— Но какъ смѣшонъ, я думаю, былъ онъ самъ въ этомъ дурацкомъ положеніи!—смѣясь сказала Иксдаль.

— Ты находишь, что это только смѣшно? Что это интересный фактъ, могущій заинтересовать г. гельсингфорцевъ дня на два, на три?— вышла изъ своего молчанія Ильта.— Это даже не смѣшно, а грустно, печально, что въ такое высокое учрежденіе могутъ быть избираемы подобныя люди! Это позоръ для нашей страны, а вы превращаете этотъ важный фактъ въ пустой случай, въ веселый анекдотъ!

— Но что же намъ остается дѣлать?

— Вы не знаете, господа, что дѣлать! Протестовать, кричать, возмущаться, обратиться на этотъ фактъ должное вниманіе.

— Какъ, какимъ способомъ?— послышались голоса присутствующихъ, заинтересовавшихся разговоромъ.

— Для этого представляется удобный случай: на-дняхъ, какъ мнѣ сообщила Гедвига, у васъ большое собраніе съ цѣлью привлеченія въ нашъ союзъ трезвости большого числа женщинъ...

— Для тебя великолѣпный дебютъ, Ильта, ты должна сказать по этому поводу нѣсколько словъ.

— Хорошо, я выступлю, но помните, господа, что я буду безпощадна, и увѣрена вполне, что этотъ сенаторъ плохо будетъ чувствовать себя послѣ моего сообщенія.

— Тѣмъ лучше, къ чему намъ его жалѣть? Онъ не нашего союза.

XVII.

Собраніе союза трезвости представляло совершенно иную картину, чѣмъ собраніе старо-финновъ въ равинтолѣ Анны Кираккъ въ городкѣ.

Большая зала спеціального училища была переполнена народомъ.

Ораторовъ записалось много: въ числѣ членовъ партіи постоянно найдутся люди, желающіе поговорить и выказать свои ораторскія способности.

Ильта была намѣчена одною изъ послѣднихъ.

— Это для тебя удобнѣе, замѣтила ей Иксдаль:— меньше будешь волноваться, привыкнешь къ слушателямъ, къ акустикѣ помѣщенія.

Очень мало членовъ союза знали Кервоненъ, о ней слышали, какъ объ энергичной работницѣ, настойчивой распространительницѣ идей союза. Самому вдохновителю послѣдняго, Матти Хеленіусу, фанатически настроенному противнику алкоголя, молодая учительница почти не была извѣстна. Въ своихъ разъѣздахъ по странѣ онъ не встрѣчалъ ее никогда, а потому, прочитавъ ее имя въ списокѣ лицъ, желавшихъ выступить съ рѣчью, проповѣдникъ трезвости сдѣлалъ изумленное лицо и спросилъ свою жену, такую же противницу алкоголя, какъ и ее мужъ:

— Алли, тебѣ знакомо это имя?

— Какъ будто слышала, но не скажу навѣрное.

— Послушаемъ, что такое интересное скажетъ намъ эта дѣвушка,— съ улыбкою недоувѣрія замѣтилъ Хеленіусъ.

Зала, скудно освѣщенная нѣсколькими электрическими лампочками, съ началомъ засѣданія загорѣлась огнями.

Странное зрѣлище представляла она, переполненная женскими фигурами, большею частью скромно одѣтыми. Это были жены, матери и сестры рабочихъ, небольшихъ ремесленниковъ, подгородныхъ крестьянъ и рыбаковъ.

Всѣхъ ихъ соединилъ и привелъ сюда исконный врагъ семейнаго счастья и благосостоянія—алкоголь.

Всѣ онѣ явились сюда, чтобы выискать, найти средство бороться съ нимъ, властно отнимающимъ ихъ отцовъ, мужей, братьевъ, толкающихъ ихъ на преступленіе, болѣзни, нищету...

Онѣ проклинали своего коварнаго врага и, только-что получивъ равныя права съ мужчинами, сейчасъ же объявили алкоголю настойчивую войну.

Дряхлая, съ трудомъ дотащившаяся старушонка со

слезами на глазахъ передавала свое горе сосѣдкѣ, молодой женщинѣ со слѣдами побоевъ на лицѣ:

— Сынокъ мой Ойне совсѣмъ отъ рукъ отбился, пьетъ безъ просыпа, все изъ квартиры тащить, впроголодь приходится жить, а раньше примѣрнымъ рабочимъ былъ!

— А вотъ посмотрите, какъ мой мужъ меня разукрасилъ,— угрюмо замѣтила ей сосѣдка:— совѣстно на улицу выйти! Пришла сюда послушать, можетъ, надумаютъ что-нибудь противъ пьянства.

Открылось собраніе, полились длинныя, безцвѣтныя рѣчи присяжныхъ говорильщиковъ: старыя, взятые на прокатъ мысли, фантастическія общанія, утѣшительныя слова— все было тутъ налицо. Не было только въ нихъ искренняго увлеченія, искренняго участія къ тяжелому горю, которымъ вѣяло отъ всѣхъ этихъ обездоленныхъ, нравственно убитыхъ существъ, съ затаенной надеждою лучшей переменѣ своей жалкой участи явившихся сюда.

Въ журналъ союза трезвости заносились всѣ несчастные случаи отъ пьянства.

Секретарь, въ промежутокъ между рѣчами, ровнымъ, безучастнымъ голосомъ началъ читать этотъ журналъ.

„Въ среду вечеромъ препровождена въ сыскную полицію не имѣющая опредѣленныхъ занятій Вильгельмина Коскиненъ, обвиненная въ безнравственныхъ поступкахъ и незаконной торговлѣ пивомъ. Сдѣлавъ изъ конца юбки и башмачнаго шнурка петлю, Коскиненъ лишила себя жизни“.

Многія изъ присутствующихъ въ собраніи женщинъ знали сами погибшую, а одна изъ нихъ, жена какого-то рабочаго, даже съ злорадной усмѣшкой сказала:

— Туда ей и дорога, много нашихъ мужей сполла эта дѣвка!..

„Въ понедѣльникъ, около 6 ч. утра, загорѣлся домъ, занимаемый директоромъ лѣсного института. Проснувшись, директоръ услышалъ громкіе крики своихъ служанокъ. Быстро кое-какъ одѣвшись, директоръ послѣдилъ разбудить жену, дочерей и гостившую у нихъ знакомую. Огонь быстро охватилъ весь домъ, женщины, полуодѣтыя, едва успѣли спастись. Одежду директоръ выбросилъ имъ въ окно. Спустя часа два, весь домъ сгорѣлъ до основанія, — оказалось, что служанки были пьяны“.

— Пьяныя! И жалѣть ихъ не стоитъ, если бы сгорѣли!— замѣтила кто-то изъ сидящихъ женщинъ.

„Городскіе гласные въ Юэнсу крайне ограничили съ будущаго іюня всякую торговлю въ городѣ крѣпкими напитками и пивомъ. Распивочная торговля разрѣшена двумъ гостиницамъ только пріѣзжимъ. Въ Раумо также значительно сократили торговлю всякими хмельными напитками,— продолжалъ читать секретарь.— Въ Коткѣ рѣшено не давать никакихъ правъ на торговлю крѣпкими напитками съ 1 іюня 1907 года“.

— Вотъ это хорошо, такъ бы вездѣ слѣдовало поступать,— одобрительно говорили слушательницы.

Чтеніе журнала продолжалось.

„Во время годового собранія членовъ акціонернаго общества винокуровъ въ г. Сердоболѣ рабочими была устроена демонстрація въ пользу трезвости. Они избрали депутацію и отправили къ акціонерамъ съ требованіемъ остановить винокуреніе навсегда“.

— Это большою шагъ къ успѣху нашего дѣла!— довольнымъ тономъ замѣтилъ сидѣвшій на эстрадѣ Хеленіусъ, характерный финнъ, съ рѣдкими бѣлокурыми волосами и подстриженной бородкой.

„Члены общества трезвости „Balder“ обратились къ городскимъ гласнымъ съ представленіемъ объ устройствѣ городомъ лѣчебницы для безнадежныхъ алкоголиковъ“.

Шумныя выраженія одобренія неслись отовсюду, но зато какой взрывъ негодованія раздался среди присутствующихъ, когда секретарь закончилъ чтеніе журнала слѣдующимъ сообщеніемъ:



Генрихъ Гейне. Картина Г. Лефлеръ, авт. «Нивы»



Скучная история. Картина В. Веста, авт. «Нявы».

„Городскіе гласные Гельсингфорса отклонили ходатайства нѣкоторыхъ обществъ трезвости о закрытіи по буднямъ съ 6 ч. вечера всѣхъ ресторановъ“.

Крики не умолкали, даже когда на мѣстѣ докладчика появилась Ильта Кервоненъ.

XVIII.

— Эта опять изъ тѣхъ говоруній-мельницъ, которыхъ мы сегодня ужъ наслушались!—презрительно сказала женщина съ разбитымъ лицомъ:—имъ хорошо, поговорять, покричатъ, точно дѣло сдѣлаютъ, а потомъ, довольныя собою, пріѣдутъ домой, въ мягкую постельку лягутъ и заснутъ спокойно до утра!

— А то какъ же иначе, барыни, въ довольствѣ живутъ, всего много!—не безъ злорадства отвѣтила старуха въ рваномъ платьѣ.

— Побыла бы хоть денекъ на моемъ мѣстѣ, наглоталась бы, вмѣсто вкуснаго обѣда, пинковъ да кулаковъ моего мужа, по-другому бы заговорила.

— Эхъ, развѣ онѣ понимаютъ, имъ все это дѣло игрушки, а намъ слезы!

Враждебное настроеніе залы передалось дѣвушкѣ, она видимо робѣла и, хотя Гедвига, стараясь ободрить ее, уговаривала ее не робѣть, Ильта чувствовала, какъ у нея холодѣютъ руки и ноги.

— Да иди же, Ильта, видишь, тебя ожидаютъ!—настойчиво шептала Гедвига, тихо подталкивая подругу.

Учительница медленно поднялась на эстраду: ей казалось, что она идетъ на казнь. Слабо, неувѣренно раздались ея первыя слова въ большой залѣ и сразу куда-то исчезли, точно провалились.

— Рѣже и безнадёжныѣ раздаются отдѣльные голоса въ защиту дѣйствующаго закона о спиртныхъ напиткахъ, но работа по введенію трезвости твердо движется впередъ своей колеєю и съ каждымъ днемъ отвоевываетъ себѣ больше и больше симпатій среди народной массы.

Противъ ожиданія, къ рѣчи Ильты стали прислушиваться, оригинальность введенія ея поразила слушательницъ.

— Многіе семейные праздники и торжества среди простого народа уже великолѣпно обходятся безъ употребленія алкоголя, которому невѣжды приписываютъ свойство, увеселяющее душу человека. Къ сожалѣнію, этого вовсе нельзя сказать про нашу интеллигенцію. Собранія, праздники и тому подобные моменты у нея являются всегда важнымъ предлогомъ, чтобы выпить. Можно ли послѣ этого ожидать, чтобы въ такихъ обществахъ могла привиться идея трезвости и установиться правильный взглядъ на то зло, которое причиняетъ вино?

— А вѣрно она, вѣрно говоритъ,—довольнымъ голосомъ сказала старуха:—господа и есть самые большіе пьяницы!

— Противники трезвости, надѣвъ на себя маску, стараются увѣрить самихъ себя и всѣхъ прочихъ, что не дорогъ имъ личный интересъ, не дорого вино съ пивомъ, а дороже всего счастье и процвѣтаніе какъ самой казны съ общинами, такъ и всего финскаго народа.

— Какіе благодѣтели явились для насъ! Ангелы-хранители!—послышались насмѣшливыя замѣчанія слушающихъ.

Голосъ Ильты теперь уже окрѣпъ, она безсознательно чувствовала поддержку залы.

— Доходъ казны и общинъ отъ спиртныхъ напитковъ—до 16 милліоновъ марокъ ежегодно. Конечно, если будетъ введенъ запретный законъ, то всѣ эти доходы упразднятся; возникаетъ вопросъ: откуда взять эти средства, которыя уже распределены на различныя нужды страны? Населеніе Финляндіи тратитъ на спиртные напитки 30—40 милліоновъ въ годъ. За эту огромную сумму получается лишь мимолетное удовольствіе, причиняющее явный вредъ; можно смѣло назвать эту трату преступнымъ мотовствомъ, послѣдствіемъ котораго является бѣдность и обнищаніе. Законъ воспрещаетъ

мотовство и разореніе, слѣдовательно дѣйствіе его обязательно должно распространяться и на алкоголь.

— Правда! Такъ, такъ! Вотъ эта дѣвушка не пустяки болтаетъ, а говоритъ какъ слѣдуетъ!

Матти Хеленіусъ, этотъ апостолъ трезвости, еще недавно такъ презрительно отнесшійся къ Кервоненъ, теперь вслушивался въ каждое ея слово.

— Кто обстоятельно занимался изученіемъ и изслѣдованіемъ бѣдности, заболѣваемости и преступности, тотъ всегда приходилъ къ одному и тому же выводу, что всѣ эти три злокачества весьма тѣсно связаны съ пьянствомъ, и подавляющій процентъ ихъ являлся прямымъ слѣдствіемъ чрезмѣрнаго потребленія алкоголя. Такимъ образомъ, если, съ одной стороны, потребленіе алкоголя даетъ странѣ доходъ, то онъ неминуемо вводитъ ее же въ расходъ, требуя устройства лишннихъ больницъ, тюремныхъ учреждений и огромнаго штата полиціи.

XIX.

При послѣднихъ словахъ ея рѣчи голосъ Ильты металлически звенѣлъ. Ея увлеченіе захватило общее вниманіе: передъ слушателями находился человекъ, искренно преданный дѣлу борьбы съ ихъ общимъ врагомъ. Въ ея рѣчи ухо ихъ не уловило красиво сказанныхъ, но пустыхъ, безосодержательныхъ фразъ, ничего незначащихъ метафоръ, прибѣгать къ которымъ такъ склонны современные ораторы. Это былъ крикъ души, страдающей за обездоленныхъ, за погибающихъ изъ-за алкоголя, вылившійся порывъ негодованія на людей, завѣдомо вредящихъ нравственности, благосостоянію и здоровью народа.

На какую благодатную почву упали эти слова!

Какъ тяжелыя капли свинца, они глубоко западали въ душу слушательницъ, вселяя въ нихъ надежду на семейный миръ, на лучшую жизнь.

Женщины окружили сошедшую съ эстрады Ильту, жали ей крѣпко руки, называли „добрымъ ангеломъ“, „вѣрнымъ стражемъ семьи“, а старуха въ лохмотьяхъ пыталась даже поцѣловать ея руки.

— Какая ты счастливая, — съ легкой завистью въ голосѣ, сказала Иксаль подругѣ, когда онѣ возвращались домой: — самъ Хеленіусъ былъ пораженъ твоей рѣчью.

— Я сказала только то, что думала, что подсказывало мое сердце,—скромно отозвалась учительница.—Я вѣрю, я знаю, что алкоголь доживаетъ въ нашемъ краѣ послѣдніе мѣсяцы. Народъ созналъ его вредъ и самъ его уничтожить, иначе онъ не былъ бы сильной духомъ, сознательною націей! Я знаю его хорошо! Я сама выросла въ крестьянской семьѣ, мнѣ знакома его настойчивость, твердость и честность его убѣжденій!

— Теперь ты сама видишь, что не напрасно я тебя приглашала пріѣхать сюда, въ Гельсинки! Ты можешь принести нашей партіи большую пользу; останешься ты здѣсь?

Ильта медлила отвѣтомъ, она все еще не могла рѣшиться, какъ ей поступить.

— Ты ничего не отвѣчаешь, почему?

У Гедвиги мелькнула мысль, что у Ильты осталась въ городѣ привязанность, ради которой она медлитъ съ своимъ рѣшеніемъ.

— Слушай, Ильта, скажи мнѣ правду, только правду...

— Развѣ я тебѣ когда говорила что-нибудь другое? Это замѣчаніе лишнее.

— У тебя нѣтъ обыкновенія лгать, я это знаю, но существуютъ вопросы, на которые дѣвушка не всегда можетъ отвѣтить открыто...

— Ты думаешь? Что касается меня — у меня нѣтъ тайнъ. Спрашивай!

И, слегка сдвинувъ брови, учительница пристально уставилась на подругу.

Гедвига нервно пожала плечами: въ столовой было прохладно.

— Итакъ... твоя нерѣшительность относительно переѣзда сюда не говоритъ ли о томъ, что у тебя въ городѣ остается кто-нибудь, который тебѣ дороже этого дѣла?

Не отводя глазъ отъ лица подруги, Ильта ровнымъ голосомъ отвѣтила:

— Не только тамъ, но и нигдѣ! Я свободна какъ вѣтеръ, какъ птица... Если хочешь знать еще дальше, слушай: мнѣ сдѣлалъ предложеніе передъ отъѣздомъ сюда учитель лицея, господинъ Эрко...

— Что же ты ему отвѣтила? — оживленно спросила Гедвига.

— Отказала! Личное счастье, семейная жизнь до сихъ поръ казались мнѣ чѣмъ-то очень отдаленнымъ; хотя со временемъ я придю къ тому убѣжденію, что бракъ, семейная жизнь—мирныя стоянки, но не раньше, чѣмъ житейскія волны хорошо потреплютъ мой корабль.

— Ты знаешь новость, что у насъ здѣсь вполнѣ узаконенъ гражданскій бракъ? Вотъ, читай...

И Гедвига указала подругѣ на помѣщенное на первой страницѣ газеты объявленіе:

„Объявленнымъ въ среду рѣшеніемъ ратгаузскій судъ утвердилъ гражданскій бракъ между дѣвицею, студенткою Виви Таленъ и кандидатомъ медицины, докторомъ Тордомъ Дрейеромъ“, — громко прочтала Ильта.

— Я ничего не имѣю противъ легализаціи гражданскаго брака, если только вступившіе въ него будутъ серьезно и честно относиться къ обязанностямъ, которыя онъ на нихъ возлагаетъ. Очень можетъ быть, что я поступила бы такъ и сама, а ты?

— Ты знаешь, какъ смотрять на это мои отецъ и мать. Подобный бракъ внѣ церкви, въ ихъ глазахъ—только комедія.

— Что-жъ, и они правы, если исходить изъ ихъ точки зрѣнія, принять въ соображеніе ихъ взгляды.

— Да, но эти-то воззрѣнія доставляютъ мнѣ большое горе...

Ильта изумленно взглянула на нее.

— Тебѣ? Значитъ, ты, выспрашивая меня, сама мечтаешь о тихой корабельной стоянкѣ?

Гедвига смутилась еще больше.

— Ты помнишь нашего товарища по университету, Яльмара Гренроса? Высокій блондинъ, красивый, съ большими пушистыми усами?

— Припоминаю.

— Послѣ смерти своего отца, онъ владѣетъ теперь однимъ заводомъ... Дѣло большое, онъ богатъ... Мы любимъ другъ друга...

— Въ чемъ же дѣло? Женитесь, вотъ и все!

— Какъ это легко сказать—женитесь!—недовольно протянула Икедаль.—Яльмаръ проникся современными идеями, онъ отрицаетъ церковный бракъ, а мои родители не согласны, чтобы я вышла за него гражданскимъ.

— Разъ онъ тебя любитъ, то можетъ поступиться простою формальностью.

— Въ томъ-то и дѣло, онъ изъ стойкихъ и мѣнять свои убѣжденія не хочетъ.

— Знаешь что, поручи мнѣ переговорить съ нимъ, я надѣюсь его уговорить.

— Нѣтъ, нѣтъ, — испуганно сказала Гедвига: — это нельзя!

Ильта усмѣхнулась.

— Ты ревнуешь меня къ нему заранѣе?

— Во все нѣтъ, тутъ совсѣмъ иной вопросъ.

— Какъ знаешь, я не навязываю тебѣ моихъ услугъ.

Серьезной учительницѣ скрытность пріятельницы показалась оскорбительной, и, несмотря на просьбу Гедвиги провести у нея всѣ праздники, она сейчасъ же уѣхала изъ Гельсингфорса.

XX.

Неожиданное появленіе ея въ городѣ поразило, а вмѣстѣ съ тѣмъ обрадовало учителя Эрко, тоскливо ожидавшего ея пріѣзда только послѣ праздниковъ.

— Вы вернулись, надолго, не поѣдете больше въ Гельсинки?—закидалъ онъ ее быстрыми вопросами, точно опасаясь, что дѣвушка отвѣтитъ хотя на одинъ изъ нихъ отрицательно.

Но Ильта съ чуть замѣтной улыбкой отвѣтила ему молча легкимъ наклоненіемъ головы.

— Значитъ, вы останетесь попрежнему въ здѣшней народной школѣ учительницею?

— Можетъ-быть, не знаю; все зависить отъ того, какъ сложатся обстоятельства,—уклонилась она отъ прямого отвѣта.

Но Эрко больше ее не спрашивалъ, онъ былъ доволенъ, что опять находится съ нею; повторять своего предложенія онъ не рѣшался, боясь новаго отказа.

— Безъ васъ, фрекенъ, къ вамъ приходилъ рыбакъ Антти Торхолла,—сообщилъ учительницѣ старый Юхо.

— Антти? Вотъ странно, что ему отъ меня надо?

— Не знаю; онъ очень жалѣлъ, что не засталъ васъ.

— Сходите за нимъ, Юхо, скажите, чтобы пришелъ ко мнѣ.

— Его нѣтъ дома, фрекенъ, онъ отправился съ другими рыбаками въ шхеры ловить рыбу, на четвертый день праздника...

Ильта задумалась.

— Я и забылъ сообщить вамъ большую новость,—перебилъ его Эрко, точно обрадовавшийся, что можетъ порадовать Ильту.

— Какую?—разсѣянно спросила его дѣвушка.

— Вотъ я вамъ читаю...

И учитель, вынувъ изъ кармана бумагу и прочитавъ ее, заявилъ:

— Вотъ видите, какія преимущества и льготы получаютъ учащіе отъ Сената, а вы хотите покинуть вашу школу.

— Я не говорила вамъ, господинъ Эрко, объ этомъ, какъ объ окончательномъ рѣшеніи дѣла. Во всякомъ случаѣ я радуюсь за моихъ товарищей: жить имъ теперь будетъ легче.

Смущенный, что Ильта далеко не съ такимъ восторгомъ приняла переданное имъ извѣстіе, Эрко подыскивалъ въ своей памяти еще что-нибудь интересное.

— Вы знаете, что вчера на берегу, около острова Чергольменъ, произошелъ снѣжный обвалъ. Скатившаяся на ледъ снѣжная масса тяжестью своею проломилась. Пробѣжавшій мимо возчикъ, увлеченный снѣжною массою, провалился вмѣстѣ съ лошадыю въ воду.

— Это по дорогѣ къ шхерамъ?—быстро спросила Ильта, мало еще знакомая съ окрестностями городка.

— Да, въ ту сторону. Вѣтеръ перемѣнился, третій день дуетъ зюль-вестъ, разумѣется, ледъ и ослабъ.

Ильтъ вспомнились въ эту минуту рыбаки, отправившіеся на ловъ далеко въ море. Она инстинктивно посмотрѣла въ окно на разстилающееся за нимъ безконечное снѣжное поле, скованное бурливое море.

Ей показалась на немъ черная точка, приближавшаяся къ берегу.

— Какъ будто кто-то бѣжитъ сюда... посмотрите, Эрко! И, не ожидая его отвѣта, она быстро надѣла кофточку и вышла на дворъ, сопровождаемая учителемъ.

XXI.

Черная точка быстро увеличивалась, скоро можно было разглядѣть бѣгущаго на лыжахъ человѣка.

Блестящій отъ лучей солнца снѣгъ мѣшалъ рассмотреть лицо бѣгущаго.

— Да это Тома Рааска! — сказалъ Юхо, пристально глядѣвшій на приближающагося, сдѣлавъ изъ ладоней зонтикъ для своихъ старыхъ глазъ.

Не прошло и пяти минутъ, какъ рыбакъ пробѣгалъ уже мимо школьнаго забора.

— Куда такъ спѣшите, Рааска?—спросила съ безпокойствомъ учительница.

(Продолженіе слѣдуетъ).



Ужасы пустыни. Картина Франческо Пеллудо. авт. «Нивы».

Въ засуху.

Не дышитъ воздухъ раскаленный,
И ночь не вѣдаетъ прохладъ.
Не напоенный, запыленный
Поникъ, тускнѣя, старый садъ.

За нимъ—сверкающія нивы
И обмелѣвшая рѣка.
Какъ мертвый змѣй, ея пзвивы
Блестятъ въ щетинѣ тростника.

Плывутъ горячія молчанья,
Жизнь, уходя, не говоритъ,
И только шорохъ засыханья
Недвижный воздухъ бороздитъ.

Безъ жалобъ, кротко и смиренно
Встрѣчаетъ смерть свою земля,
Но воздухъ дрогнуть... вдохно-
венно

И внятно молятся поля:

«О, дождь, услышь земли мо-
литву.

Ты, вѣтеръ, пѣснь свою запой,
И тучи выплывутъ на битву
Жемчужно-сизую толпой.

Ты брату-грому, дождь всесиль-
ный,

Убить молчанье повели.
И на мгновенье вихорь пыльный
Вскрути и брось на грудь земли.

Верни колосьямъ ихъ отвагу,
Отдохновенье—знойнымъ днямъ,
Отдай твою святую влагу
Во прахъ скорченнымъ корнямъ.

И если, встрѣтятся съ яркимъ свѣ-
томъ,

Ты въ небѣ радугу зажжешь,
Да будетъ радуга обѣтомъ,
Что вновь ты, щедрый, снизой-
дешь».

Allegro



Въ дорогѣ.

Очеркъ Б. П. Никонова.

Въ вагонъ скорого поѣзда, биткомъ набитый пассажирами, влѣзъ на одной изъ станцій ночью носильщикъ и остановился въ коридорѣ у дверей купе въ самомъ безпомощномъ положеніи: онъ былъ до послѣдней возможности навьюченъ багажомъ—двумя чемоданами, корзинкою, портъ-пледомъ и картонками для шляпъ, такъ что еле держался на ногахъ.

— Гдѣ тутъ мѣсто?—спросилъ онъ проходившаго кондуктора:— плацкарта № 6. Въ которомъ отдѣленіи?

Кондукторъ подумалъ и отвѣтилъ:

— Плацкарта № 6—это въ третьемъ купе, для некурящихъ. Только одно это мѣсто и свободно во всемъ вагонѣ, да никакъ и во всемъ поѣздѣ. Ставь сюда чемоданы—наверхъ.

Носильщикъ пролѣзъ бокомъ, съ большими усиліями, въ купе, гдѣ зашевелились въ подумракѣ сонные пассажиры, и толкнулъ одного изъ нихъ краемъ чемодана.

— Боже ты мой!—заворчалъ тотъ:—ни днемъ ни ночью покоя нѣту... Толкаются, шумятъ... Дверь отворяютъ... Сквознякъ!..

— Извините, господа!—въжливо возразилъ носильщикъ, запихивая съ большимъ трудомъ чемоданы въ багажную сѣтку:—я и радъ бы васъ не беспокоить, да вотъ пассажирка одна сюда садится.

— До мѣста не доѣдешь, умрешь!—продолжалъ сердитый пассажиръ:—духота, дышать нечѣмъ, а тутъ сквознякъ... И возня вѣчная!..

И онъ закаплялся глухимъ, душу надрывающимъ кашлемъ. Кашель этотъ разбудилъ еще одно тѣло, мирно лежавшее на верхней койкѣ, напротивъ той койки, куда носильщикъ положилъ чемоданы. Тѣло заворчалось, захрипѣло и самымъ недвусмысленнымъ образомъ дало понять, что его раздражаетъ и злитъ этотъ кашель, видимо, всю дорогу безпокоившій его.

Поставивъ чемоданы и картонки на мѣсто, носильщикъ вышелъ въ коридоръ и сталъ ждать тамъ ту пассажирку, для которой онъ занялъ мѣсто.

Спустя нѣкоторое время въ коридорѣ раздался капризный женскій голосъ:

— Какой гаднѣй, темный вагонъ! Какая грязь вездѣ!.. Занялъ мѣсто?

— Занялъ, сударыня!—раздался въ отвѣтъ спокойный голосъ носильщика:—но только наверху... Внизу свободныхъ мѣстовъ нѣтъ!

Дама разсердилась и стала гнѣвно распекать его.

— Я не виновата, сударыня!—возражалъ носильщикъ:—такъ и по плацкартѣ полагаются. Четные номера приходится завсегда наверху. Извольте сами посмотреть: шестой-съ номеръ!

— Да я не могу ѣхать наверху!—капризнымъ тономъ говорила дама:—ты долженъ былъ или занять нижнее мѣсто, или не браться за дѣло. Я наняла бы другого когонибудь, попроворнѣе! Вы всё только деньги брать умѣете, а тамъ бросили вещи какъ попало!

— Такъ по плацкартѣ слѣдуетъ, что мѣсто верхнее! За что же вы на меня гнѣваетесь, сударыня? Если-бъ даже и были нижнія мѣста, я не имѣлъ бы права занять ихъ!

— Я не могу ѣхать наверху! Я никогда не ѣдила наверху! Неси вещи въ другой вагонъ!

— Въ другихъ вагонахъ совсѣмъ нѣтъ мѣста,—вступился подошедшій кондукторъ:—здѣсь единственное мѣсто!

— Какъ-такъ нѣтъ мѣста?—гнѣвно воскликнула пассажирка.—У васъ всегда ничего нѣтъ, когда съ вами разговариваешь по-человѣчески! Я знаю, что мѣста должны быть! Поди, скажи сейчасъ же начальнику станціи, что ѣдетъ госпожа фонъ-Таубе. Онъ знаетъ меня.

Кондукторъ ушелъ, постоялъ минуты двѣ на платформѣ, и не думая разыскивать начальника станціи, и, вернувшись, доложилъ г-жѣ фонъ-Таубе, что ничего подѣлать невозможно: мѣста нѣтъ.

— Въ такомъ случаѣ бери вещи обратно. Я не могу такъ ѣхать, я остаюсь!—обратилась она къ носильщику.

— Какъ вамъ угодно!

Раздосадованный носильщикъ влѣзъ въ купе и, опять толкаясь и неловко взгромоздясь на лѣсенку среди сонныхъ пассажировъ, сталъ тащить чемоданы обратно. Сердитый пассажиръ, задыхаясь отъ кашля, снова заворчалъ на него. Заворчали и остальные пассажиры. Не отвѣчая на ихъ попреки ни слова, носильщикъ стащилъ съ сѣтки тяжелые чемоданы и вылѣзъ съ ними въ коридоръ.

Но едва онъ вылѣзъ туда, какъ снова раздался капризный голосъ:

— Ну, ужъ если нѣтъ нигдѣ мѣста, такъ я остаюсь въ этомъ вагонѣ! Неси вещи обратно!

И несчастный носильщикъ въ третій разъ влѣзъ въ купе, принося пассажировъ уже въ полнѣйшее озлобленіе.

Слѣдомъ за нимъ въ купе вошла полная и высокая дама. Несмотря на то, что была глухая ночь и въ купе всё лежало въ сонномъ видѣ, она во весь голосъ опять напустилась на неповиннаго ни въ чемъ носильщика.

— Да тутъ мужчины!.. Куда же ты меня наконецъ привелъ? Чтò за безобразіе? Я же говорила русскимъ языкомъ, чтобы въ дамское купе!

— Здѣсь не спальный вагонъ, сударыня, а просто плацкартовый. Здѣсь и мужчины и дамы въ одномъ мѣстѣ, сообща. И опять же на плацкартѣ прописано: номеръ шестой, а шестой номеръ вонъ здѣсь! Извольте сами поглядѣть!

— Почему я знаю ваши дурацкіе номера и плацкарты!..

Пассажиръ на нижней койкѣ вдругъ снова залился глухимъ кашлемъ. Верхній пассажиръ недовольно крихтѣлъ и соѣлъ. Пассажирка, лежавшая на другой нижней койкѣ, не утерѣла и промолвила:

— Съ такими претензіями невозможно ѣздить!

Но г-жа фонъ-Таубе не обратила на эти слова ни малѣйшаго вниманія, какъ будто бы дамы, лежавшей на нижней койкѣ, совсѣмъ не существовало. Убѣдившись, что какъ-никакъ, а ей все-таки предстоитъ лѣзть наверхъ, она снова начала капризничать:

— Куда же это? Сюда? Да я не акробатка! Я не знаю, какъ и забраться туда!

— А вотъ по лѣсенкѣ,—поучалъ ее носильщикъ.—Да, можетъ-быть, потомъ кто-нибудь и уступитъ вамъ мѣсто внизу!

Получивъ деньги, онъ торопливо раскланялся и ушелъ, довольный тѣмъ, что наконецъ избавился отъ этой напасти.

— Уморилъ, окаянная!—ворчалъ онъ, идя по коридору и высканивая затѣмъ изъ вагона почти уже на ходу.

Третій звонокъ только-что прозвенѣлъ гдѣ-то вдали, и поѣздъ быстро, точно сорвавшись съ пѣни, снова понесся въ ночной темнотѣ, раскачивая и сотрясая вагоны. Онъ летѣлъ на югъ—туда, гдѣ нѣтъ бѣлыхъ акаціи, гдѣ темнѣютъ тополи и кипарисы и куда стекаются со всѣхъ концовъ Россіи изможденные чахоточные и ищущіе развлеченій сытые и здоровые люди.

Госпожа фонъ-Таубе, сверхъ всякаго ожиданія, все-таки не залѣзла наверхъ. Она все еще никакъ не могла примириться со своей участію и, изловивъ въ коридорѣ заспаннаго и усталого кондуктора, приступила къ нему съ новыми требованіями.

— Тамъ, внизу, занимаетъ мѣсто мужчина. Спроси его, не захочетъ ли онъ уступить мнѣ свое мѣсто, а самъ уйди наверхъ?

Кондукторъ помялся, заглянулъ внутрь купе, еще помялся и промолвилъ:

— Да они спятъ-съ!

— Ну такъ что-жъ такое? Вѣдь это не спальный вагонъ!

Но кондукторъ уклонился отъ дальнѣйшихъ переговоровъ, пробормotalъ что-то себѣ подъ носъ и ушелъ.

Когда г-жа фонъ-Таубе вошла опять въ купе, кашляющій пассажиръ не спалъ. Онъ сидѣлъ на своемъ диванѣ и глядѣлъ на нее блестящими, злыми глазами.

— Не уступите ли вы мнѣ свое мѣсто?—обратилась она къ нему.

Тонъ ея словъ былъ несравненно болѣе похожъ на приказаніе, чѣмъ на просьбу.

— Почему?—мрачно спросилъ кашляющій.

Дама, видимо, не ожидавшая такого вопроса, удивилась и не сразу нашлась, чтò отвѣтить.

— Но какъ же я пользу туда наверхъ?—произнесла она нѣсколько растеряннымъ тономъ.

— По лѣсенкѣ!..

— По какой лѣсенкѣ?

— А вонъ тамъ, у окна!..

— Но я не могу!

— Очень жаль!

— Вы очень любезны!

Сердитый пассажиръ хотѣлъ-было что-то возразить, но вѣсто этого раскшлялся. Когда онъ успокоился, въ разговоръ вступила его vis-à-vis, снова разбуженная этими перекорами:

— Вы никому не даете уснуть! Это наконецъ не деликатно!

— Прошу не дѣлать мнѣ замѣчаній!—разсердилась г-жа фонъ-Таубе:—я въ гувернанткахъ не нуждаюсь!

— Но, повидимому, въ свое время нуждались! Иначе вы не стали бы беспокоить весь вагонъ въ ночную пору своими претензіями!

— Это не спальный вагонъ!

— Но мы спимъ!

— Нѣтъ, вы не спите!

— Вы же разбудили насъ всѣхъ!

— Но куда же я пользу туда, на этотъ чердакъ?.. Я не дѣвочка и не акробатка, чтобы лазить по крышамъ! И каждый благовоспитанный человѣкъ долженъ уступить мѣсто дамъ!.. Это такъ понятно и естественно!.. И я просто не понимаю!..

— Это наконецъ несносно!—разразился кашляющій господинъ:—оставьте, сударыня, меня, Бога ради, въ покоѣ! У меня свое мѣсто, у васъ свое! У меня пятый номеръ—и я лежу внизу, у васъ шестой—ну, и пожалуйте наверхъ. Я не обязанъ уступать вамъ своего мѣста и достаточно! И прекратите разговоръ! А ужъ ежели вамъ очень хочется винить и упрекать кого-нибудь, такъ вините въ неблаговоспитанности кассира, который продалъ вамъ такой номеръ, а не меня!

— Вы невѣжа!—презрительно промолвила сердитая пассажирка.

Пассажир опять закашлялся от гнѣва.

— Я охотно предложилъ бы вамъ, сударыня, свое мѣсто! — слышался громкій басъ лежавшаго наверху господина: — мнѣ его несколько не жаль. Но, къ сожалѣнію, я тоже лежу наверху!

Г-жа фонъ Таубе поколебалась-поколебалась, погнѣвалась, наговорила еще съ десятокъ кляпыхъ словъ, но упрямство кашляющаго пассажира было непоколебимо. И она наконецъ рѣшила покориться участи. Покорилась она, впрочемъ, очень шумно и демонстративно: шурша юбками, стуча ногами и наполняя все купе облаками пыли и духовъ.

— Это просто возмутительно! — негодовала она, возясь на койкѣ: — и въ первый разъ попадаю въ такую передѣлку! Въ первый разъ! Сколько разъ я ни ѣдила, мнѣ всегда уступали мѣста... Даже женщины, а не только мужчины!.. Какъ это не понять, что не могу же я, женщина, лѣзть Богъ знаетъ куда, какъ какая-нибудь наѣздница! Какъ не понять, что это наконецъ просто неприлично, что этого никогда не дѣлается!..

Раздражительный господинъ, улегшійся-было на свое мѣсто, снова съѣлъ. Его душили кашель и ѣдкая злоба на эту даму, которая нарушила его сонъ... Онъ только-что уснулъ спокойно и легко, что давало ему всегда съ большимъ трудомъ, и вотъ, извольте радоваться: опять отворенная настежь дверь, опять сквознякъ, опять шумъ, разговоры, толкотня! И въ концѣ концовъ требованіе убраться со своего собственного мѣста!.. Сонъ покинулъ его, а кашель приступилъ пуще прежняго...

Его сосѣдка внизу — молодая женщина, которой кашель его не давалъ покоя и которая боялась заразиться отъ него чахоткой и успѣла возненавидѣть его — тоже почувствовала съ досадой, что уже не уснетъ. И ей вдругъ пришло въ голову, что если бы этотъ противный чахоточный былъ поустучивѣе и залѣзъ наверхъ, то, можетъ-быть, опасность заразы была бы меньше! И она стала досадовать на себя, что съ просонковъ зря вступилась за него.

— Надо сознаться, — промолвила она, обращаясь къ нему: — вамъ дѣйствительно слѣдовало бы уступить свое мѣсто. Куда же такой полной дамѣ лезть наверхъ!

Услышавъ эту реплику, полная дама опять начала волноваться и испускать ядовитыя замѣчанія.

— Ну, ужъ извините! — рассердился кашляющій: — на какомъ это основаніи я долженъ уступить ей мѣсто? Если она не можетъ ѣхать наверхъ, не зачѣмъ было и плацкарту брать! Вѣдь ей тамъ, въ кассѣ-то, навѣрное сказали, что мѣсто наверху... Такъ вѣдь извѣстно, дамскій расчетъ: должны уступить! Всѣ дамы такъ думаютъ, а почему? на какомъ основаніи? На какомъ основаніи онѣ, между прочимъ, также никогда дверей за собой не затворяютъ?..

— Это Богъ знаетъ что такое! — залепетала верхняя пассажирка. — Если бы вы только знали, милостивый государь, съ кѣмъ имѣете дѣло, вы удержали бы вашъ языкъ.

— Не знаю-съ, сударыня, и не интересуюсь знать! Знаю только то, что вы не дали мнѣ покоя, и что я теперь едва ли засну... А я человекъ больной, ѣду вторые сутки и... и...

Онъ закашлялся.

Ужасный кашель съ хрипомъ, со свистомъ, раздражившій легкія этого несчастнаго человека, наполнялъ собою все купе и заставлялъ всѣхъ остальныхъ пассажировъ невольно корчиться и ежиться и ненавидѣть его.

— Богъ знаетъ куда я попала! Лазаретъ какой-то! — ворчала г-жа фонъ-Таубе...

Черезъ полчаса все уюмонилось. Кашель стихъ; но никто не спалъ, кромѣ верхняго господина, издававшего такой неистовый, печеловѣческій храпъ, что его слышно было даже на другомъ концѣ вагона, и мимоходящій кондукторъ даже сказалъ съ невольной завистью: — Эхъ его!

Было уже около двухъ часовъ ночи. Вагонъ грохоталъ, подпрыгивал на рельсахъ, раскачивался и вздрагивалъ, и несся все дальше и дальше въ ночной темнотѣ.

Внутри его, въ тѣсномъ пространствѣ четырехмѣстнаго купе, въ крохотной клѣткѣ, пропитанной пылью и испареніями четырехъ людей, лежали ненавидѣвшіе другъ друга люди.

До этой поры они никогда не встрѣчались и не знали другъ друга. Случайная необходимость соединила ихъ тутъ въ вагонѣ, и черезъ день они должны были разстаться другъ съ другомъ. Но, благодаря насильственному сближенію во духотѣ и тѣснотѣ вагона, они были охвачены такой взаимной злобой, какая возникаетъ у людей, давно знающихъ другъ друга и имѣющихъ въ своемъ прошломъ гораздо болѣе прочныя и серьезныя основанія для ненависти, чѣмъ неудобства невольной и тѣсной близости во время пути...

Толстая и капризная г-жа фонъ-Таубе, успокоившаяся наконецъ на своемъ верхнемъ ложѣ, яростно злилась на кашляющаго господина.

Злилась она на него за то, что онъ невѣжа, нахаль и говорилъ ей обидныя дерзости. По его винѣ она лежала теперь Богъ знаетъ гдѣ, на чердакѣ, гдѣ нельзя поднять головы, чтобы не ушибиться о багажную сѣтку. По его винѣ она испытала неприятные разговоры, а завтра утромъ ей придется лѣзть внизъ на глазахъ у всѣхъ, а въ особенности на глазахъ у этого противнаго насмѣшливаго толстяка, который такъ противно храпитъ сейчасъ, а завтра, пожалуй, насмѣется еще надъ ней.

Она ненавидѣла его... ненавидѣла такъ же сильно и ѣдко, какъ

и того, чахоточнаго. Толстый храпящій сосѣдъ дежалъ всего на разстояніи какого-нибудь аршина отъ нея и храпѣлъ, храпѣлъ неистово на всѣ лады, заглушая грохотъ вагона. И ей казалось, что онъ вовсе даже и не спалъ, и храпѣлъ притворно, нарочно, изъ озорства, чтобы позлить и подразнить ее!

Она злилась, ненавидѣла и отъ ненависти не могла спать.

Кашлявшій пассажиръ съ той поры, какъ пришелъ въ раздраженное состояніе, такъ и не могъ освободиться отъ раздраженія. А пришелъ онъ въ раздраженіе главнымъ образомъ отъ того, что не могъ уже уснуть и принужденъ былъ теперь все время испытывать мучительный кашель, тогда какъ въ то время, какъ онъ спалъ, кашель не мучилъ его. А кашель былъ тяжелый, рвавшій всю его грудь, выворачивавшій всѣ внутренности.

Онъ дѣлалъ на югъ, чтобы освободиться отъ этого кашля. Ыхалъ онъ въ одиночествѣ: жена осталась дома, такъ какъ ѣхать вдвоемъ не хватало средствъ. И вотъ теперь, безъ жены было тоскливо и неудобно, некому было устроить поуютнѣе постель, дать воды. Окружающіе люди, а въ особенности женщины, были противны своимъ равнодушнѣмъ къ нему, своимъ здоровьемъ и тѣмъ еще, что брезговали имъ, какъ больнымъ. А всѣхъ противнѣе была эта толстая, капризная и наглая женщина, которая захотѣла прогнать его съ его мѣста туда, наверхъ, въ духоту, только потому, что она была женщина! Его — большого человека, которому было тяжело и трудно лазить, гораздо труднѣе, чѣмъ ей, здоровой и сильной.

«И почему ей не лѣзть наверхъ?» — волновался онъ. — Фанаберія, что ли, не позволяеть? Генеральша, можетъ-быть, какая-нибудь!.. А мнѣ что за дѣло? Я съ такимъ трудомъ добылъ это мѣсто, нарочно пережидалъ очередь, чтобы досталось нижнее мѣсто, нарочно полчаса стоялъ на ногахъ у кассы... И вдругъ, здорово живешь, отдавай ей!.. Пыль распустила! — продолжалъ онъ негодовать. — Духи противные... Дышать нельзя... Духота ужасная и безъ того, а она еще духами накурила! Задохнешься тутъ до утра... И зачѣмъ всѣ эти духи, наряды, шелковыя юбки? Тоже соблазняютъ тамъ кого-то!.. Мерзость, гадость! Какъ отвратительны, циничны, мерзки женщины!..»

Его сосѣдка внизу — молодая женщина, ѣхавшая на югъ для удовольствія — вторые сутки злилась на него и ненавидѣла его за то, что онъ боленъ и можетъ заразиться ее.

Она живо представляла себя чахоточною: у нея сдѣлается страшная худоба, круги подъ глазами, землистый цвѣтъ лица и такой же страшный, душу выворачивающій кашель. Всѣ отвернутся отъ нея. Ей нельзя будетъ выйти замужъ. А тамъ и смерть — и прощай жизнь, радостная, сладкая, полная удовольствій! И все изъ-за чего? Изъ-за того, что рядомъ съ ней кашляетъ цѣлыхъ два дня этотъ отвратительный, невѣдомый ей человекъ съ ввалившимися щеками, съ сердитыми блестящими глазами и страшнымъ, зловѣщимъ хрипомъ въ груди.

Невидимое болѣзнетворное начало неслышно прокрадется отъ него къ ней по воздуху, заберется въ ея здоровую грудь и начнетъ медленно, но вѣрно точить ея легкія, какъ точитъ червякъ здоровое, спѣлое яблоко. И очень можетъ быть, что этотъ червякъ, этотъ невидимый убійца уже сидитъ въ ея груди!

Каждый звукъ кашля заставлялъ ее нервно вздрагивать и ежиться. Она прятала свой носъ въ платокъ, зарывалась лицомъ глубже въ подушку и не смѣла повернуться на другой бокъ, т. е. лицомъ къ сосѣднему дивану. Она воображала, что такимъ образомъ хоть немножко ограждается отъ невидимыхъ убійцъ, которые, какъ ей казалось, цѣлыми тысячами носились по воздуху тѣснаго и душнаго купе и съ жадностью линули къ здоровымъ людямъ. И она страстно ненавидѣла своего чахоточнаго сосѣда, словно тотъ собирался непременно убить ее, лишитъ ее всѣхъ прелестей и наслажденій жизни!

Ненавидѣла она и лежавшаго прямо надъ ней толстяка. Ненавидѣла за то, что онъ отчаянно и неприлично-громко храпѣлъ и не давалъ ей спать такъ же, какъ и тотъ, чахоточный, и за то еще, что онъ могъ, какъ она была въ томъ увѣрена, обрушиться на нее со своей койкой. Она боялась, что койка обрушится подъ его тяжестью, упадетъ и изуродуетъ ее, сдѣлаетъ ее на всю жизнь калѣкой. И когда онъ ворочался тамъ наверху, койка какъ-то подозрительно скрипѣла, и у ней замирало сердце.

«И надо же было мнѣ попасть такъ неудачно! — съ досадой думала она. — Зачѣмъ пускаютъ въ вагоны чахоточныхъ и такихъ толстяковъ?..»

Она, конечно, могла бы сама забраться на верхнюю койку и такимъ образомъ избавиться и отъ этого страха и отъ сличномъ близкаго сосѣдства съ чахоточнымъ, но тутъ опять являлось препятствіе: она боялась катастрофы съ поѣздомъ и почему-то воображала, что на верхнихъ мѣстахъ гораздо опаснѣе, чѣмъ на нижнихъ. А катастрофа очень легко могла произойти, такъ какъ поѣздъ былъ скорый, а вагонъ шелъ первымъ послѣ паровоза.

Храпящій пассажиръ между тѣмъ пустилъ такую ноту, что самъ себя разбудилъ и отъ неожиданности проснулся.

— Это ни на что не похоже! — заворчала г-жа фонъ-Таубе: — можно ли такъ храпѣть! Это не человекъ, а какая-то акула!

Она думала, что всѣ спятъ и никто не услышитъ ее. Но никто не спалъ, и всѣ слышали. Услыхалъ и самъ храпящій и очень обидѣлся на нее.

А поѣздъ все летѣлъ въ ночной темнотѣ, громяхая по рельсамъ,

и уносили все дальше и дальше этих ненавидящих друг друга людей, чужих и неведомых один для другого, но стиснутых в тесном единении внутри душевной клетушки вагонного купе. Они словно были заключены в железной клетке, словно связаны общою цепью и, как всеякие узники, скованные такою цепью, страдали от ней и ненавидели друг друга из-за нея.

Но на другой же день утром, когда поезд остановился в Се-

вастополь и все пассажиры вышли на свет и на простор, — все четверо ненавидящих друг друга людей сразу позабыли всю злобу минувшей ночи. Она миновала, словно короткой, недлительной и бессмысленной кошмар.

Они вышли на платформу, разошлись в разные стороны и исчезли друг для друга.

Исчезла и ненависть...

Джузеппе Гарибальди.

(По поводу 100-летия рождения и 25-летия кончины (1807—1882—1907).)

Вся Италия собирается на днях отпраздновать столетнюю годовщину со дня рождения своего народного героя Гарибальди.

Джузеппе Гарибальди родился 22 июня 1807 г. в Ницце, в том же самом доме, где родился Массена, известный генерал при Наполеоне I. Отец Гарибальди был моряк и занимался торговлей. Родители очень любили своего второго сына, Джузеппе, и окружили его ласкою и заботами и дали ему хорошее домашнее воспитание. Уже с детства Гарибальди выказал свою героическую храбрость.

Однажды, отправившись на охоту, он подошел к глубокому оврагу, где протекала речка, в которой прачки полоскали белье. Одна из них поскользнулась и упала в воду. Не долго думая, ребенок бросился за утопавшей и спас ее. Вообще он обладал добрым, отзывчивым сердцем и чувствовал сострадание ко всему слабому и страдающему. С молодости он питал особенное влечение к морю и решил сделаться моряком, несмотря на то, что отец хотел сделать из него адвоката или даже священника. Он вместе с отцом предпринял ряд путешествий по Леванту с торговыми целями. Не раз случались с ним приключения, как нападение морских разбойников, и такая жизнь только закалила его душу, приучив ко всяким опасностям. Во время таких путешествий Гарибальди пришлось несколько раз заходить в южную Россию, в Одессу и Таганрог. В Таганрог молодой Гарибальди, находясь в скромном трактире, познакомился с одним из членов «Молодой Италии», который сумел первый заронить в его сердце мысль об освобождении Италии от чужеземного владычества. Гарибальди тогда же поклялся умереть за отечество. Вскоре после того ему пришлось также познакомиться с партией сен-симонистов, изгнанных из Парижа, и их широким идеям о братстве и равенстве людей значительно расширили его умственный кругозор.

Находясь в 1831 г. в Марселе, Гарибальди познакомился здесь с известным итальянским политическим деятелем Мадзини, также мечтавшим о независимости Италии.

Влияние Мадзини на Гарибальди было очень сильное, и они навсегда остались друзьями. Он тут же вступил членом «Молодой Италии», имевшей целью освобождение и объединение родины. Но Мадзини кроме того питал тайный замысел основать в Италии республику. Когда правительство узнало об этом, оно стало преследовать всех членов общества «Молодой Италия», в том числе и Гарибальди, который для избежания тюрьмы и даже смерти должен был бежать во Францию, в Марсель. Тут ему выпал случай совершить свое третье путешествие в Одессу на торговом корабле. Вернувшись в Марсель, он поступил матросом на бриг «Мореплаватель», отправлявшийся в Южную Америку, в Рио-де-Жанейро.

Мы не будем следить за Гарибальди в этот бурный период его жизни, похожий на волшебную сказку. Поступив на военную службу к президенту Рио-Грандской республики, воевавшей с Бразилией, Гарибальди несколько раз чудом спасался от смерти как на море, так и на суше. В это же время произошло его романтическое знакомство со его будущей женой Анитой, которой он сделал предложение выйти за него замуж при первой с ней встрече. Девушка тотчас же согласилась и навсегда связала свою судьбу с Гарибальди. Нелишне заметить, что в этот период жизни, как и впоследствии, Гарибальди выказал редкое безкорыстие, хотя все время находился в крайней нужде. Так, например, захватив однажды в плен неприятельское судно, он разделил добычу поровну между своими людьми, свою же часть отдал беднейшим. На судне оказалась значительная сумма денег. Гарибальди не взял из нее ничего и целиком отослал в казначейство.

Между тем наступил 1848 год. Гарибальди жаждал вернуться в Италию. Он раньше отправил жену с двумя детьми,

Менотти и Терезитой, в Ниццу к матери, а сам стал искать средств ехать с товарищами в Италию на собственном судне. Некоторые богатые negociants помогли ему. Гарибальди пустился в путь и вместе с 36 товарищами высадился в Ницце. Италия уже воевала с австрийцами, и временное правительство дало Гарибальди титул генерала и уполномочило образовать батальоны ломбардских волонтеров. Но австрийцам удалось вытеснить итальянцев из северной Италии, и Гарибальди отправился в Геную.

Здесь он узнал, что папа бежал из Рима в Гаэту и в Риме учреждена республика. При этом пришло известие, что французы посылают флот для восстановления папской власти. Гарибальди решил ехать в Рим. Верхом на лошади, живописно задрапированный в свой белый пончо, в широкой красной рубашке, в большой черной шляпе, украшенной страусовым пером, с прекрасными золотистыми кудрями, разсыпавшимися по могучим плечам, Гарибальди представлял фигуру, исполненную гордого величия. Когда толпа увидела Гарибальди, она в неистовом восторге приветствовала его, видя в нем своего вождя и народного героя.

Рим стал защищаться против осаждавших его французских солдат, посланных приехать Луи-Наполеоном.

Несмотря на отчаянное сопротивление гарибальдийцев, французский генерал Удино взял Рим, а Гарибальди, в сопровождении 2500 человек пехоты и 400 человек кавалерии, вышел из города, направляясь в Тиволи. К людям, последовавшим за ним, он обратился с знаменитыми словами:

— Вас ожидает зной и жажда днем, холод и голод ночью. Вам грозит безусловная нищета. Вам предстоит: бодрствование до потери сил, изнурительные переходы и сражения на каждом шагу. Кто любит Италию, следуй за мной!

Гарибальди решил пробраться в Венецию. Но ему не пришлось дойти до цели. Австрийцы, узнав о его намерении, бросились его преследовать, осудив его на смерть и назначив цену за его голову. Гарибальди должен был спрятаться в лесу вместе с своей большой женой Анитой, не покидавшей его ни на шаг. Тут в лесной чаще Анита умерла. Гарибальди зарыл ее в пещере, а сам, скрываясь от преследовавших его по пятам врагов, бежал в Пьемонт. Отсюда ему удалось перебраться в Танжер, в Африку, откуда он отправился в Америку.

В Америке бывший защитник Рима занимается тем, что посылает для поддержания жизни, то поступает на фабрику свечей, то командует торговым судном, и совершает рейсы в Китай, то поступает в пожарную команду, и с этого времени постоянно носит прославившую его на всех портретах красную рубашку.

Наконец в 1855 году Гарибальди возвращается в Европу и поселяется на острове Каперре, который он приобретает в исключительную собственность. Здесь, вдали от житейских волнений, он находит себе тихий приют, занимается устройством своего маленького хозяйства.

В это время в Италии снова происходило сильное движение в пользу освобождения от иноземного владычества. Во главе этого движения стал Кавур, бывший соителем с Наполеоном III против австрийцев. Условием участия французов в войне была уступка им Ниццы.

Гарибальди был приглашен итальянским правительством принять участие в войне и назначен начальником корпуса «альпийских стрелков».

Результатом этой войны было освобождение после битвы при Сольферно северной Италии от оккупации австрийцев, в чем Гарибальди принимал видное участие. По окончании войны он снова удалился на остров Каперре, отдавшись чтению и земледелию. Судьба однако приготовляла новые подвиги для Гарибальди. Вслед за миром в Виллафранке возник вопрос об освобо-



Джузеппе Гарибальди (1807—1907).

жденіи южной Италіи и Сициліи отъ владычества дома Бурбоновъ, которые тамъ царствовали. Гарибальди обратился къ королю Виктору-Эмануилу съ предложеніемъ отвоевать Неаполитанское коро-



Песокъ вмѣсто холодной ванны въ пустынь.

левство и возвратить его подъ корону Италіи. 5-го мая Гарибальди вышелъ изъ Генуэзской гавани, увозя съ собой тысячу волонтеровъ, почему эта экспедиція носитъ названіе «экспедиція тысячи». Сперва они высадились въ Сициліи. Ихъ встрѣтили войска неаполитанскаго короля въ количествѣ 5.000, но въ битвѣ при Католафини неаполитанцы были разбиты на голову. Послѣ этого войско Гарибальди все увеличивалось прибывающими волонтерами, съ которыми ему удалось взять главный городъ Сициліи — Палермо.

Въ это время италіянское правительство однако струсило, боясь мнѣнія Европы, и Викторъ-Эмануилъ написалъ Гарибальди письмо, въ которомъ совѣтовалъ ему отказаться отъ своего дальнѣйшаго похода въ Неаполь. Гарибальди отклонилъ этотъ совѣтъ и пошелъ дальше.

Результатомъ его настойчивости было изгнаніе Бурбоновъ изъ Неаполя. Послѣ этого королю оставалось только поблагодарить Гарибальди.

Освободивъ свою родину отъ чужеземнаго ига и совершивъ окончательное объединеніе Италіи, отвоевавъ полцарства своему монарху, Гарибальди вернулся на свой островъ Капреру (не съ мѣшкомъ золота, а «съ мѣшкомъ бобовъ подъ мышкою»). Героическая пора италіянскаго патріота кончилась. Нельзя однако не упомянуть объ участіи Гарибальди въ франко-прусской войнѣ, во время которой онъ предложилъ свой славный мечъ французскому правительству.

Года и болѣзнь однако не позволили ему сыграть особенную роль въ этой войнѣ.

Умеръ Гарибальди 20-го іюня 1882 г. на островѣ Капрерѣ. Тысячи почитателей пріѣхали поклониться его праху. Одѣтъ онъ былъ въ обычную красную рубашку, перетянутую у пояса ремнемъ. На головѣ бархатная шапочка. Похороненъ онъ на островѣ Капрерѣ.

Не лишне замѣтить, что Гарибальди, несмотря на всю жизнь, проведенную на войнѣ и въ походахъ, всегда мечталъ о международномъ братствѣ и мирѣ среди людей и часто бесѣдовалъ съ друзьями о томъ, что онъ называлъ: «Fratellanza humana» — братство людей. Всю жизнь онъ стоялъ за угнетенныхъ и является однимъ изъ яркѣхъ примѣровъ рѣдкаго благородства души, честности и справедливости.

А. П.—въ.

Песокъ вмѣсто холодной ванны.

(Рис. на этой стр.).

У бедуиновъ есть обычай лѣчить лихорадку, причиненную ранами, — холоднымъ пескомъ. Они закапываютъ больныхъ по горло въ песокъ на нѣсколько дней, — въ надеждѣ, что холодъ либо убьетъ ихъ, либо излѣчитъ. 80% больныхъ гибнутъ отъ такого лѣченія.

На памятникъ далекимъ усопшимъ!

(Рис. на этой стр.).

72.000 русскихъ людей побывали въ японскомъ плѣну и перенесли тяжелую пытку насильственнаго отлученія отъ родины. Послѣ долгаго томленія они наконецъ вернулись на родину, но не всѣ...

Многіе изъ нихъ скончались въ плѣну и похоронены въ далекой, чужой для нихъ и для насъ странѣ. Объ этихъ усопшихъ мученикахъ войны и японскаго плѣна позаботились пока лишь ихъ же собратья по несчастью, а также и извѣстный православный пастырь въ Японіи, архіепископъ Николай.

Офицеры и нижніе чины, жившіе въ Мацуямѣ, гдѣ погребено 97 русскихъ плѣнниковъ, пожертвовали нѣкоторую сумму на памятникъ имъ. И памятникъ уже поставленъ.

Кромѣ того тѣ же лица пожертвовали 925 рублей на постройку часовни или небольшой церкви, гдѣ бы всегда производилось поминованіе ихъ. На эти деньги куплено мѣсто подъ церковью въ Мацуямѣ. Но денегъ для постройки церкви нѣтъ.

И вотъ архіепископъ Николай и обращается теперь ко всѣмъ русскимъ людямъ съ просьбою поддержать это доброе дѣло.

Предположено кромѣ того построить другую церковью въ Осагѣ



Далекія могилы близкихъ — могилы нашихъ воиновъ въ Японіи.



Домъ Шереметьева въ Москвѣ, въ которомъ жилъ Н. В. Гоголь. Торжество закладки памятника Н. В. Гоголю въ Москвѣ на Арбатской площади, въ началѣ Пречистенскаго бульвара, 27 мая с. г., въ присутствіи московскаго губернатора, градоначальника, городского головы и почетныхъ гостей. По фот. А. Савельева авт. «Нивы».

для поминовенія усопшихъ на главномъ японскомъ островѣ, Ниппонѣ, гдѣ жило свыше 30.000 русскихъ плѣнныхъ и гдѣ тоже выросли русскія могилы. «Осака—японская Москва,—пишетъ пресв. Николай:—и желалось бы имѣть церковь, нѣсколько соотвѣтствующую важности города».

Новый избирательный законъ.

Избирательный законъ, изданный 3 іюня 1907 г. вѣдѣ за роспускомъ 2-й Г. Думы, отличается отъ избирательнаго закона, получившаго Высочайшее утвержденіе въ указахъ 6 августа и 11 декабря 1905 г. (съ послѣдующими добавленіями и разъясненіями), главнымъ образомъ двумя особенностями: болѣе определеннымъ раздѣленіемъ избирателей по сословнымъ, классовымъ, національнымъ и религіознымъ интересамъ—съ явными преимуществами для класса землевладѣльцевъ, и еще болѣе отчетливо, чѣмъ въ прежнемъ законѣ, выдвинутымъ на первый планъ предпочтеніемъ чисто русскаго и православнаго населенія—съ значительнымъ ослабленіемъ или совершеннымъ лишеніемъ избирательныхъ правъ окраиннаго населенія.

По прежнему избирательному закону 524 члена Г. Думы избирались выборщиками на 69 губернскихъ собраніяхъ, дававшихъ 432 депутата 19 областныхъ » » 34 » 20 городскихъ *) » » 36 » 12 инородческихъ » » 12 » 7 собраніяхъ казачьихъ выборщиковъ **) » 9 » 1 собраніи выборщиковъ православнаго населенія (Сѣдл. и Любл. губ.) » 1 »

По новому закону 426 членовъ Г. Думы будутъ избираться выборщиками на 67 губернск. собран., которыя дадутъ 396 депутат. 7 областныхъ » » 18 » 2 городскихъ ***) » » 2 » 5 собраніяхъ казачьихъ выборщик. » » 5 » 4 собраніяхъ выборщик. правосл. и русск. нас. » » 5 »

*) Въ Ташкентѣ—2: отъ русскаго и туземнаго населенія.
**) Выборщики Астраханскаго, Донскаго и Оренбургскаго казачьихъ войскъ входили въ составъ соотвѣствующихъ губернскихъ и областныхъ избирательныхъ собраній, отдѣлялись предварительно для выбора членовъ Г. Думы изъ своей среды.
***) Въ Варшавѣ: отъ русскаго и мѣстнаго населенія.

Кромѣ того 16 депутатовъ будетъ избрано *прямыми* выборами въ 5 городахъ, въ каждомъ по равному числу отъ двухъ разрядовъ: отъ перваго разряда—болѣе крупныхъ собственниковъ или плательщиковъ налога, и отъ втораго разряда—болѣе мелкихъ собственниковъ или плательщиковъ налога.

Въ частности оказываются совершенно лишенными избирательныхъ правъ калмыки и киргизы, имѣвшіе по 1 представителю по прежнему закону, всѣ жители Степного края и Семирѣчья (за исключеніемъ уральскихъ казаковъ) и обитатели Якутской области. Отнято отдѣльное представительство у 21 города, у инородческаго населенія Забайкальской области, у Сибирскаго и Семирѣченскаго казачьихъ войскъ. Нѣсколько уменьшено число представителей отъ Кіевской, Оренбургской, Уфимской, Тобольской, Пермской (съ 13 до 9 депутатовъ) и Вятской (съ 13 до 8) губерній; вдвое ослаблено представительство Енисейской и Иркутской губ., втрое — отъ Кубанскаго казачьяго войска, отъ Царства Польскаго и отъ Кавказа (отъ послѣдняго съ 25 членовъ Г. Думы до 8, при чемъ одинъ депутатъ избирается особо русскимъ населеніемъ Закавказья). Отдѣльныя мѣста въ Думѣ предоставлены кромѣ того избанникамъ русскаго населенія Виленской и Ковенской губ. и г. Варшавы.

Такимъ образомъ избирательный законъ 3 іюня 1907 г. значительно отклонился отъ принципа пропорціональнаго представительства, который и старымъ закономъ былъ болѣе или менѣе строго проведенъ лишь въ Европейской Россіи и имѣлъ ограниченія для окраинъ и особенно для Средней Азій. Это наглядно показывается слѣдующая таблица.

	Населеніе.		Число депутатовъ по				
	Сотни тысячъ.	%	прежн. закону.		нов. закону.		
				%		%	
Евр. Россія	правосл. нас. Вил. и Ков. губ.	5	0,4	0	0,0	3	0,7
	калмыки и киргизы.	4	0,3	2	0,4	0	0,0
	остальное населеніе	925	73,7	412	78,6	400	90,7
Ц. Польское	русс. нас. Варшавы	1	0,1	0	0,0	1	0,2
	правосл. нас. Любл. и Сѣдл. губ.	4	0,3	1	0,2	1	0,2
	остальное населеніе	89	7,1	36	6,8	12	2,7
Кавказъ	русское населеніе Закавказья	11	0,9	0	0,0	1	0,2
	казаки	10	0,8	4	0,8	2	0,4
	остальное населеніе.	72	5,7	25	4,8	7	1,6
Сибирь	жит. Якутской обл. казаки	3	0,2	1	0,2	0	0,0
	казаки	3	0,2	2	0,4	2	0,4
	остальное населеніе	52	4,1	18	3,4	12	2,7
Ср. Азія	Уральскіе казаки	1	0,1	3	0,6	1	0,2
	остальное населеніе	76	6,1	20	3,8	0	0,0
Итого	1.256	100,0	524	100,0	442	100,0	

Такимъ образомъ уже по закону 1905 г. населеніе Европейской Россіи располагало въ Государственной Думѣ избыткомъ въ 4½ проц. (что соответствуетъ 24 депутатамъ) сравнительно съ тѣмъ, что дала бы строгая пропорціональность численности населенія. По закону же 1907 г. этотъ избытокъ достигаетъ 17%, т. е. равенъ 75 депутатамъ изъ тѣхъ 113 депутатовъ, которыхъ имѣли бы окраины при пропорціональномъ представительствѣ. Слѣдовательно, если по прежнему закону Европейская Россія какъ бы отнимала *одну пятую* отъ числа депутатовъ, которое должно было бы приходиться на окраины, то по послѣднему закону она отнимаетъ *два трети*.

Менѣ бросается въ глаза, но имѣетъ гораздо большее значеніе по отношенію къ вѣроятнымъ измѣненіямъ въ составѣ Государственной Думы произведенное новымъ Положеніемъ измѣненіе въ числѣ выборщиковъ отъ различныхъ категорій. Различіе это наглядно видно изъ слѣдующей диаграммы, въ которой для Европейской Россіи дана

Относительная численность выборщиковъ.

1) По Положенію 1907 года.

Отъ волостей.	Отъ землевладельцевъ.	Отъ горожанъ.		Отъ рабоч.
		I разр.	II разр.	

2) По Положенію 1905 года.

Отъ волостей.	Отъ землевладельцевъ.	Отъ горожанъ.	Отъ рабоч.

Землевладельцы, выборщики которыхъ составляли въ общемъ одну треть всего числа выборщиковъ, теперь составляютъ почти половину, а при весьма вѣроятномъ присоединеніи къ нимъ болѣе богатыхъ горожанъ (I разрядъ) почти вдвое превышаютъ по численности остальныхъ выборщиковъ. Еще разительнѣе выступаетъ преобладающая роль помѣщиковъ, если разсмотримъ отдѣльно относительную численность выборщиковъ по каждой отдѣльной губерніи и области и сравнить ее съ тѣмъ, что давалъ прежній законъ. Тогда оказывается, что на губернскихъ и областныхъ собраніяхъ абсолютное большинство было:

	По прежнему закону.	По новому закону.
У крестьянъ	въ 28 собраніяхъ,	а теперь въ 6 собраніяхъ
У землевладельцевъ	» 3 » » » 37 »	
У горожанъ	» 2 » » » 2 »	

Относительное же большинство было:

У крестьянъ	въ 21 собраніяхъ,	а теперь въ 1 собраніи
У землевладельцевъ	» 22 » » » 26 »	
У горожанъ	» 4 » » » 2*) »	
Выборщики не раздѣлялись по категоріямъ въ 8 » » » ни въ одномъ.		

Кромѣ того крестьянскіе выборщики каждой губерніи сами выбирали по 1 члену Государственной Думы изъ своей среды. По новому же Положенію число такихъ крестьянскихъ депутатовъ осталось тѣмъ же, но выбираютъ ихъ не одни крестьянскіе выборщики, а все губернское избирательное собраніе въ совокупномъ своемъ составѣ, а въ немъ, какъ мы видѣли, почти повсемѣстно землевладельцы будутъ имѣть если не всегда рѣшающее, то весьма внушительное значеніе. Это же собраніе избираетъ тѣмъ же путемъ въ каждой (почти) губерніи по 1 депутату изъ землевладельцевъ и по 1 или по 2 депутата отъ горожанъ, а въ 6 губерніяхъ, кромѣ того, по одному депутату отъ рабочихъ. Вслѣдствіе этого изъ 442 членовъ Государственной Думы будетъ непременно 53 депутата отъ крестьянъ, 8—отъ казаковъ, 50—отъ землевладельцевъ, 96—отъ горожанъ (въ томъ числѣ непременно 34 отъ городскихъ избирателей I-го разряда) и 6—отъ рабочихъ, такъ что не предѣлена принадлежность къ той или другой куріи лишь 229 депутатовъ.

Примемъ во вниманіе, что, по новому закону, рабочіе и лица, принадлежащіе къ составу сельскихъ и волостныхъ обществъ уѣзда, не подлежатъ внесенію въ избирательные списки землевладельцевъ и городскихъ избирателей даже тогда, когда они обладаютъ нужнымъ для этого цензомъ. Примемъ во вниманіе, что возможности проникновенія мелкихъ собственниковъ земли въ уполномоченные отъ сѣздовъ «мелкихъ землевладельцевъ» въ значительной мѣрѣ поставлены препятствія вследствие разрѣшенія губернаторамъ раздѣлять какъ эти, такъ и другіе сѣзды по мѣстностямъ уѣзда, по роду владѣмаго ценза или по національностямъ. Примемъ далѣе во вниманіе распредѣленіе выборщиковъ каждой отдѣльной губерніи по категоріямъ и число членовъ Государственной Думы, которыхъ категорія не предопредѣлена Положеніемъ,—и тогда можно почти съ увѣренностью сказать, что изъ этого остального числа (229) депутатовъ *никакъ не менѣе 140* будетъ избрано опять-таки изъ помѣщиковъ.

Такимъ образомъ, повидимому, если первая Государственная Дума была кадетскою, вторая — крестьянскою, то третья будетъ помѣщичьей.

Кому въ значительной степени затрудненъ путь въ члены Государственной Думы и даже въ выборщики, такъ это лицамъ, занимающимся умственнымъ трудомъ. Землевладельцы почти навѣрное не будутъ выбирать ихъ (за исключеніемъ, можетъ-быть, священниковъ и чиновниковъ); въ городахъ, гдѣ для II разряда сохраненъ тотъ же цензъ, что и прежде, представители свободныхъ профессій будутъ проходить главнымъ образомъ отъ этого разряда, такъ какъ для того, чтобы выбрать и быть избираемымъ по I разряду, требуется обладаніе довольно значительнымъ цензомъ (довольно большое недвижимое имущество или уплата промысловаго налога одного изъ первыхъ разрядовъ). Избиратели же I разряда выбираютъ въ С.-Петербургѣ, Москвѣ, Кіевѣ, Одессѣ и Ригѣ столько же членовъ Государственной Думы, какъ и избиратели II разряда, а въ остальныхъ городахъ равное, а зачастую и большее число выборщиковъ, какъ и избиратели II разряда, несмотря на гораздо болѣеую многочисленность этихъ послѣднихъ (тутъ, напр., всѣ квартирантаниматели, чиновники, пенсіонеры).

Мало пройдетъ представителей свободныхъ профессій и отъ крестьянъ, такъ какъ теперь волостные сходы могутъ избирать выборныхъ лишь «изъ числа крестьянъ-домохозяевъ», принадлежащихъ къ составу сельскихъ обществъ данной волости или присланныхъ къ ней, которые, владѣя въ предѣлахъ волости надѣльной или приобрѣтенной въ собственностъ землей и проживая въ ней не менѣе года, лично ведутъ хозяйство,—и то же относится и

*) И то въ Иркутской губ. число выборщиковъ отъ горожанъ равно числу выборщиковъ отъ уполномоченныхъ отъ волостей.



Генераль-лейтенантъ Д. Д. Лермонтовъ, состоящій въ распоряженіи Августѣйшаго Главнаго Начальника военно-учебныхъ заведеній. (По поводу 50-лѣтія службы въ офицерскихъ чинахъ). По фот. авт. «Нивы».

какой-нибудь мѣсяцъ должно начаться опубликованіе избирательныхъ списковъ, 1 сентября начнутся выборы, а 1 ноября откроется 3-я Государственная Дума. Какова она будетъ, каковы будутъ результаты ея дѣятельности—покажетъ будущее. Б. В.

Земельный вопросъ въ Англии.

(Политическое обозрѣніе).

Англія, шествующая во главѣ всемирной цивилизаціи, попала въ затруднительное положеніе, нѣсколько напоминающее щедринскую сказку про трехъ генераловъ: она оказалась безъ мужика—и почему-то пришла въ трепетъ и ужасъ отъ этого неожиданнаго открытія. Дѣйствительно, крестьяннн въ современной Британіи составляетъ нѣчто въ родѣ зубра. Въ Англии и Уэльсѣ всего только 3% населенія осталось на землѣ, въ Шотландіи же 20 лѣтъ назадъ всего числилось около 200.000 душъ крестьянскаго населенія, а нынѣ изъ нихъ убыло еще 45.000—часть эмигрировала въ Америку, часть переселилась въ фабричныя города въ качествѣ нищенствующаго пролетаріата, наиболѣе же слабыя элементы крестьянства просто постепенно вымерли отъ плохихъ условій жизни.

Если какой-нибудь социальный классъ вымираетъ, то очевидно, что его значеніе въ социальномъ организмѣ заранее сведено къ нулю. Въ самомъ дѣлѣ: зачѣмъ, собственно говоря, Англии крестьяне, т. е. классъ населенія, занятый земледѣліемъ? И хлѣбъ, и скотъ, и масло, и всяческую снѣдь она получаетъ изъ другихъ странъ въ обмѣнъ за свои фабричныя издѣлія и, какъ страна капиталистическая, живетъ не земледѣльемъ, а фабриками. Мужикъ давнымъ-давно сталъ ей не нуженъ и постепенно сталъ вымирать чуть не столѣтіе тому назадъ. Когда-то и на территоріи трехъ королевствъ онъ водился въ изобиліи, владѣлъ обширными землями, составляя основу и опору государства, но постепенно вывелся и сошелъ на нѣтъ. Формально его вымираніе началось чуть ли не съ провозглашенія Мертонаго статута, проведеннаго парламентомъ въ угоду лордамъ и позволившаго имъ насильственно захватывать крестьянскія земли. Какъ это ни странно, но именно современная Англія, провозглашающая личную собственность священною и неприкосновенною основой своей гражданственности, исторически выросла изъ такого возмутительнаго, проведеннаго съ помощью парламента, земельного хищенія, передъ которымъ подвиги прославленныхъ бакирскихъ администраторовъ являютъ невинною шуткою, и ея примѣръ можетъ считаться грознымъ предостереженіемъ всѣмъ народамъ о страшной опасности олигархическаго парламентаризма. Итоги такой отчасти чисто-разбойной, отчасти же экономической «экспроприаціи» крестьянскихъ земель были таковы, что, напр., девять десятыхъ всей Шотландіи принадлежатъ теперь всего только тысячѣ семистамъ землевладѣльцевъ, въ томъ числѣ четверть Шотландіи принадлежитъ 12-ти лордамъ, а половина ея—70-ти частнымъ владѣльцамъ.

Когда вся территорія страны была упрочена за ландлордами, крестьяне терпѣлись на ней только въ зависимости отъ тѣхъ чисто-коммерческихъ выгодъ, которыя они приносили землевладѣльцу.

къ казачьимъ станичнымъ сборамъ. Кромѣ того избраніе этихъ уполномоченныхъ «производится наличнымъ составомъ выборныхъ отъ сельскихъ и станичныхъ обществъ, избранныхъ для рѣшенія текущихъ дѣлъ».

Выборщики отъ рабочихъ по новому Положенію участвуютъ лишь въ губернскихъ избирательныхъ собраніяхъ и не принимаютъ никакого участія въ выборахъ депутатовъ отъ тѣхъ 5 городовъ, которые сохранили отдѣльное представительство. Общее же число выборщиковъ отъ рабочихъ уменьшено въ Европейской Россіи съ 208 до 122.

Таковы основныя черты новаго избирательнаго закона, изданнаго въ порядкѣ верховнаго управленія. Черезъ



Л. В. Розенфельдъ. (По поводу 50-лѣтія врачебной дѣятельности). По фот. авт. «Нивы».

Быстрое развитіе шерстяной фабричной промышленности страшно подняло цѣну на овечью шерсть и дало толчокъ къ развитію овцеводства. Разводить луга подъ овецъ стало несравненно выгоднѣе, чѣмъ отдавать землю крестьянамъ подъ пахоту. Благородные лорды тотчасъ же приступили къ сожженію деревень и поголовному изгнанію крестьянъ-землепашцевъ. Такова исторія земледѣлія и землеустройства Англии. Мудрено ли, что къ концу прошлаго столѣтія почти все земледѣльческое населеніе страны опролетариилось и крестьяннн-земледѣлецъ сталъ въ Британіи чѣмъ-то въ родѣ бѣлой вороны. Англійское крестьянство уничтожено союзничествомъ двухъ властныхъ силъ: политически господствующимъ помѣщичьимъ классомъ и ничѣмъ не ограниченнымъ ростомъ капитализма. При видѣ того, какъ быстро таютъ послѣдніе остатки того класса, который считался основой націи, превратившаяся въ сплошной вырождающійся пролетаріатъ владѣльческая и промышленная буржуазія, правящая государственнымъ дѣломъ королевства, сама пришла въ трепетъ передъ грознымъ вопросомъ будущаго. Пышная лиана изсушила нѣкогда могучій дубъ и опасается погибнуть у его сгниваемаго и рухнуваемаго остова. Безъ крестьянства нѣтъ контингента солдатъ, нѣтъ защиты государства, нѣтъ прочной опоры бытія націи. Понимая его социальное значеніе, государственные люди Англии давно уже подумываютъ о его возрожденіи. Еще въ 1887 и 1892 годахъ прошлаго столѣтія парламентъ издалъ законы, направленные къ улучшенію положенія мелкихъ земледѣльцевъ-арендаторовъ, но законы эти не оказали ни малѣйшаго воздѣйствія на жизнь. Зерновое хозяйство на необычайно-дорогой землѣ при невыносимо-высокой рентѣ становится экономически-невозможнымъ, особенно при безпошлинномъ ввозѣ хлѣба изъ Америки, Россіи, Аргентины и пр., и арендаторамъ поневолѣ приходится переходить къ высокимъ, дорого стоящимъ культурамъ, требующимъ большой затраты капитала.

Эти условія рѣзко отразились на социальномъ типѣ земледѣлія. Англійскіе фермеры, это уже не наши труженники земли, это болѣе или менѣе крупные капиталисты, ведущіе хозяйство на чужой землѣ и наемнымъ трудомъ. Съ одной стороны, высокая культурность ихъ хозяйствъ опровергаетъ довольно вкоренившійся въ нашѣмъ обществѣ предрасудокъ, будто бы культура непремѣнно требуетъ личной собственности на землю: на примѣрѣ Англии, гдѣ земля не фермерскія, а ландлордскія, и на примѣрѣ Китая, гдѣ земля принадлежитъ государству, а не земледѣльцу, можно видѣть воочию, что культура хозяйства требуетъ не владѣнія землею непремѣнно на началахъ личной собственности, а только гарантіи всѣхъ затратъ труда и капитала, вложенныхъ въ нее земледѣльцемъ. Съ другой стороны, естественное развитіе помѣщичье-капиталистическаго строя аграрныхъ отношеній Англии приводитъ къ полному вытѣсненію мелкаго сельскаго хозяйства крупнымъ, такъ какъ крупный арендаторъ всегда является болѣе исправнымъ плательщикомъ аренды, и къ вытѣсненію личного труда машинами, какъ болѣе выгодными замѣстителями сельскаго рабочаго. Выгода землевладѣльца и выгода капиталиста-фермера торжествуютъ, а страна дѣлается безлюдной. Понятно, что при такомъ направленіи экономической жизни благожела-

тельные законы 1887 и 1892 годовъ не могли задержать уничтоженіе послѣднихъ остатковъ крестьянства. Попрежнему сельское населеніе, оставляя свои пепелища, продолжало бѣжать въ города, а брошенные имъ нивы обращались подъ охотничьи парки старыхъ и новыхъ владѣльцевъ, и за послѣднія 20 лѣтъ площадь земли, отведенной подъ оленью охоту и подъ спортъ, возросла въ Шотландіи до такой степени, что составляетъ теперь почти четвертую часть всей территоріи страны.

Нынѣшнее министерство—наиболѣе радикальное изъ всѣхъ министерствъ Англии—выработало новый аграрный билль, проектирующий, во-первыхъ, нормировку арендной платы



Н. Ф. Лабинскій. (По поводу 50-лѣтія учено-педагогической дѣятельности). По фот. авт. «Нивы».



П. Н. Елагинъ. (По поводу 25 лѣтія служебной, научной и литературной дѣятельности). По фот. авт. «Нивы».

при участіи правительства, закрѣпленіе аренды за арендаторами (нѣчто въ родѣ нашего чинша), учрежденіе специальныхъ фермерскихъ комитетовъ при органахъ мѣстнаго самоуправления и пр. Государство, выходя изъ своего пассивно-созерцательнаго положенія, ассигнуетъ даже 100.000 фун. стерл. на постройку и хозяйственное оборудованіе фермъ и даже предусматриваетъ возможность принудительнаго устройства мелкихъ фермъ, наперекоръ желаніямъ ландлордовъ. Палата большинствомъ 374 голосовъ противъ 118 приняла этотъ необычайно смѣлый для Англіи законопроектъ Гаркорта.

Съ ея стороны это, разумѣется, большой подвигъ. Но можно ли ждать сколько-нибудь существенныхъ результатовъ отъ новаго закона? Уже самый размѣръ ассигнованной суммы свидѣтельствуетъ, что скорѣе мы имѣемъ дѣло съ робкимъ опытомъ, чѣмъ съ рѣшительной мѣрою: много ли можно при мѣстной высотѣ земельныхъ цѣнъ отчудить земли подъ мелкія фермы на какой-нибудь миллионъ рублей? Провозгласивъ права собственника выше правъ народа и поставивъ все свое хозяйство и земледѣліе и даже землевладѣніе на капиталистическую ногу, Англія стала наконецъ лицомъ къ лицу съ неизбежнымъ. На двѣ сладкой чашки ея промышленныя успѣховъ оказались ядъ и горечь—и, даже сознавая это, она вынуждена выпить чашу до дна. Если морально-правовыя начала всего ея государственнаго и общественаго строя приводятъ націю къ неминуемому вырожденію, то понятна попытка порвать съ ними, но для того, чтобы разрывъ былъ дѣйствительнымъ, нуженъ болѣе смѣлый и рѣшительный размахъ, не останавливающейся на полусловахъ, полумѣрахъ и полурѣшеніяхъ. Полумѣры никогда не спасаютъ отъ гибели. Примѣръ Англіи выясняетъ всю важность правильнаго разрѣшенія аграрнаго вопроса для болѣе молодыхъ земледѣльческихъ странъ, неспособныхъ занять свое населеніе въ гигантски-развившейся фабричной промышленности.

Л. В. Розенфельдъ. (Порт. на стр. 399).

4-го іюня исполнилось 50-ти-лѣтіе врачебной дѣятельности одного изъ известнѣйшихъ провинціальныхъ врачей, д-ра Л. В. Розенфельда, нынѣ проживающаго въ г. Житомирѣ.

Левъ Владиміровичъ Розенфельдъ принадлежитъ къ числу тѣхъ безкорыстныхъ и гуманныхъ врачей, дѣятельность которыхъ, выходя за чисто-профессиональныя рамки, приближается къ высокому идеалу самоотверженной и дѣятельной любви къ ближнему. Юбиларъ родился въ 1833 году въ мѣстечкѣ Немировѣ, Подольской губ. Въ 1857 году онъ окончилъ курсъ Кіевскаго университета, получилъ ученую степень лѣкаря и тотчасъ же началъ практическую врачебную дѣятельность.

До 1871 года Л. В. Розенфельдъ былъ уѣзднымъ врачомъ въ Уманскомъ уѣздѣ, а во время русско-турецкой войны 1877—78 гг. отправился на театръ военныхъ дѣйствій въ качествѣ врача 128-го Старооскольскаго пѣхотнаго полка.

Позднѣе Л. В. Розенфельдъ вышелъ въ отставку и поселился въ Житомирѣ, гдѣ вскорѣ и приобрѣлъ огромную практику, особенно среди неимущаго люда, которому онъ посвящалъ все свое время и все свои труды.

Много и продуктивно работалъ Л. В. во время холеры 1892 года. По его инициативѣ были построены въ предмѣстьѣ Житомира холерные бараки, и тамъ онъ дежурилъ днемъ и ночью, не отходя отъ больныхъ.

Л. В. Розенфельдъ принадлежитъ нѣсколько специальныхъ трудовъ: «Воспоминанія о русско-турецкой войнѣ 1877 года», «Эпидемія холеры 1892 г. въ Житомирѣ», «Движеніе медицины во II половинѣ XIX столѣтія» и др.

Н. Ф. Лабзинъ. (Портретъ на стр. 399).

На дняхъ исполнилось пятидесятилѣтіе учено-педагогической дѣятельности заслуженнаго профессора технологическаго института и Николаевскаго Морской академіи по кафедрѣ технологии металловъ, тайнаго совѣтника Николая Филипповича Лабзина.

Н. Ф. Лабзинъ родился въ 1837 году и получилъ специальное образованіе въ С.-Петербургскомъ Технологическомъ институтѣ. Его педагогическая дѣятельность началась съ 1857 года, когда на него было возложено преподаваніе механики великому князю Александру Александровичу, впоследствии императору Александру III.

Съ 1862 года Н. Ф. сталъ читать лекціи по технологии дерева въ Технологическомъ институтѣ. Кроме преподавательской дѣятельности Н. Ф. Лабзинъ занимаетъ еще должности члена совѣта министра народнаго просвѣщенія и совѣта торговли и мануфактуръ. Н. Ф. Лабзинымъ написанъ цѣлый рядъ очерковъ и изслѣдованій, посвященныхъ разнымъ частямъ механической технологии, напр., о станкахъ для обработки дерева; о машинныхъ двигателяхъ, проволокахъ, ножовомъ товарѣ и мелкихъ слесарныхъ издѣліяхъ на выставкахъ всемірной въ Парижѣ и на международной промышленной; о ножовой, замочной и металлической промышленности въ Горбатовскомъ уѣздѣ, Нижегородской губерніи, и Муромскомъ уѣздѣ, Владимірской губерніи; записки по отдѣлу лѣсного товара, деревянныхъ издѣлій, металлоу и металлическихъ издѣлій, напечатанныя въ «Матеріалахъ для коммисіи по пересмотру таможеннаго тарифа 1891 года», и мн. др.

П. Н. Елагинъ. (Портр. на этой стр.).

31 мая исполнилось 25-лѣтіе служебной, научной и литературной дѣятельности ученаго агронома Павла Николаевича Елагина.

Получивъ высшее сельскохозяйственное образованіе и прослуживъ нѣсколько лѣтъ управляющимъ частными имѣніями, П. Н. Елагинъ перешелъ въ 1882 г. на государственную службу, по министерству государственныхъ имуществъ, а нынѣ состоитъ по главному управленію землеустройства и земледѣлія старшимъ специалистомъ по животноводству и въ то же время исполняетъ обязанности директора сельскохозяйственнаго музея.

П. Н. Елагинъ неоднократно преподавалъ (птицеводство) въ Ново-Александрійскомъ сельскохозяйственномъ институтѣ и на женскихъ сельскохозяйственныхъ курсахъ; кромѣ того, П. Н. ежегодно читаетъ публичныя лекціи и ведетъ курсы по птицеводству и пчеловодству въ Петербургѣ и во многихъ другихъ мѣстностяхъ Россіи, пользуясь сельскохозяйственными выставками и съѣздами народныхъ учителей. По инициативѣ и подъ предѣлительствомъ П. Н. Елагина состоялся въ 1889 году первый Всероссийскій съѣздъ птицеводовъ въ Петербургѣ.

П. Н. Елагинъ написалъ много статей по различнымъ отраслямъ сельскаго хозяйства въ русскихъ періодическихъ сельскохозяйственныхъ изданіяхъ, и имъ же составленъ рядъ руководствъ по практическому птицеводству; нѣкоторыя изъ нихъ выдержали по 5 изданій. П. Н. основалъ «Вѣстникъ Птицеводства», а затѣмъ редактировалъ практическіе сельскохозяйственные журналы: «Деревня», «Крестьянское Хозяйство» и нынѣ редактируетъ журналъ «Хуторъ».

Генрихъ Гейне. (Рис. на стр. 388).

Знаменитый поэтъ Г. Гейне долгіе годы предъ своею кончиной, какъ извѣстно, пролежалъ въ жесточайшихъ страданіяхъ, приковавшись его къ постели, плч, какъ онъ выражался, къ «матрачной мочилѣ». Самымъ яркимъ событіемъ въ этомъ послѣднемъ періодѣ жизни явилась его любовь къ нѣкоей Камиллѣ Сельденъ, которую поэтъ увѣковѣчилъ подъ именемъ «Мушки».

Камиллѣ Сельденъ съ самыхъ молодыхъ лѣтъ сдѣлалась горячей поклонницей Гейне. Приѣхавъ въ 1855 году въ Парижъ, она познакомилась съ нимъ, и полумертвецъ Гейне страстно привязался къ ней. Безъ своей «Мушки» онъ не могъ прожить ни одного дня, писалъ ей самыя нѣжныя записки, слагалъ въ честь ея чудесныя пѣсни и диктовалъ ей свои произведенія.

Эпизодъ изъ этой эпохи его жизни и изображаетъ изящная картина худ. Лефлеръ.

Умирающій Тристанъ. (Рис. на стр. 385).

Было время, когда оперы Р. Вагнера считались доступными только наиболѣе развитымъ въ музыкальномъ отношеніи людямъ. Музыка Вагнера даже называлась «музыкою будущаго».

Теперь не то: Вагнеръ со своими операми безусловно главенствуетъ въ репертуарѣ современнаго опернаго театра, и даже наиболѣе «мудреная» и наиболѣе оригинальная изъ нихъ—«Тристанъ и Изольда»—пользуется несомнѣнной популярностью.

«Тристанъ и Изольда»—это, въ сущности, одинъ сплошной дуэтъ, растянутый на три акта. Только необыкновенное богатство формъ и красота гармонизаціи избавляютъ эту оперу отъ однообразія. Темой для композитора послужила извѣстная средневѣковая легенда о племянникѣ короля Корнваллійскаго, богатырѣ Тристанѣ, который сваталъ для своего дяди ирландскую королеву, Изольду, и потомъ самъ страстно влюбился въ нее. Вагнеръ очистилъ эту легенду отъ грубаго плотскаго элемента и далъ въ формѣ оперныхъ картинъ трогательную и глубокую повѣсть томленія человѣческаго духа.

Рисункомъ художника Ф. Стассена изображаетъ извѣстный эпизодъ оперы, когда Тристанъ, въ ожиданіи послѣдняго прибытія Изольды, отчаявшись въ томъ, что она придетъ, умираетъ на рукахъ своего вѣрнаго слуги Чуранала. Изящный рисунокъ даетъ намъ понятіе и о томъ, что Изольда, вопреки убѣжденію умирающаго Тристана, все-таки плыветъ къ нему. Какъ извѣстно, въ послѣднія минуты жизни Тристана они встрѣчаются и умираютъ вмѣстѣ.

Подъ рисункомъ изображены ноты: тотъ мотивъ, который сопровождается въ оперѣ описываемую сцену.

ИМЕННОЙ ВЫСОЧАЙШЕЙ УКАЗЪ Правительствующему Сенату.

Утвердивъ сего числа новое Положеніе о выборахъ въ Государственную Думу, препровождаемъ законное сіе, со всеми къ нему приложениями, въ Правительствующій Сенатъ для немедленнаго обнародованія.

Правительствующій Сенатъ не оставитъ учинить къ исполненію сего подлежащее распоряженіе.

На подлинномъ Собственно Его Императорскаго Величества рукою подписано:

„НИКОЛАЙ“.

Въ Петергофѣ.

3-го июня 1907 года.

Скрудина: Председатель Совѣта Министровъ Столыпинъ.

ПОЛОЖЕНІЕ О ВЫБОРАХЪ ВЪ ГОСУДАРСТВЕННУЮ ДУМУ.

ГЛАВА ПЕРВАЯ. Общая положенія.

Ст. 1. Выборы въ Государственную Думу производятся: 1) по губерніямъ и областямъ, указаннымъ въ ст. ст. 2—4 сего Положенія, и 2) по городамъ: С.-Петербургу и Москвѣ, а также Варшавѣ, Киеву, Лодзи, Одессѣ и Ригѣ.

Ст. 2. Выборы въ Государственную Думу отъ губерній, управляемыхъ по общему учрежденію, а равно отъ губерній Тобольской и Томской, отъ области Войска Донскаго и отъ городовъ С.-Петербурга, Москвы, Киева, Одессы и Риги производятся на основаніяхъ, указанныхъ въ статьяхъ 6 и слѣдующихъ сего положенія.

Ст. 3. Выборы въ Государственную Думу отъ губерній и городовъ Царства Польскаго, отъ губерній Бискупской и Иркутской, а равно отъ православнаго населенія Люблинской и Сѣдлецкой губерній и отъ казаковъ уральскаго казачьяго войска производятся на основаніяхъ, указанныхъ въ Положеніи о выборахъ въ Государственную Думу изд. 1906 г. (св. зак. т. I, ч. 2).

Примечаніе. Отдѣльные выборы члена Государственной Думы отъ города Иркутска не производятся. Лица, владѣющія избирательнымъ цензомъ по городу Иркутску, образуютъ общій съездъ городскихъ избирателей совместно съ городскими избирателями Иркутскаго уѣзда; число выборщиковъ отъ сѣздовъ Иркутской губерній опредѣляется особымъ расписаніемъ *).

Ст. 4. Выборы въ Государственную Думу по областямъ и губерніямъ Кавказскаго края, по областямъ Амурской, Приморской и Забайкальской, а равно отъ русскаго населенія Виленской и Ковенской губерній и города Варшавы производятся на основаніи особыхъ, приложенныхъ у сего правилъ.

Ст. 5. Число членовъ Государственной Думы по губерніямъ, областямъ и городамъ устанавливается приложеннымъ къ сей статьѣ расписаніемъ.

Ст. 6. Избраніе членовъ Государственной Думы по губерніямъ и областямъ (ст. 1, п. 1) производится губернскими избирательнымъ собраніемъ. Собраніе это образуется подъ предѣлительствомъ губернскаго предводителя дворянства или лица, его замѣняющаго, изъ выборщиковъ, избираемыхъ въ каждомъ уѣздѣ: 1) съездомъ землевладельцевъ; 2) первымъ съездомъ городскихъ избирателей; 3) вторымъ съездомъ городскихъ избирателей; 4) съездомъ уполномоченныхъ отъ волостей и 5) съездомъ уполномоченныхъ отъ казачьихъ станицъ въ губерніяхъ, гдѣ таковыя имѣются. Сверхъ того, въ губерніяхъ, указанныхъ въ расписаніи, приложенномъ къ статьѣ 8, въ избраніи членовъ Государственной Думы, въ составъ губернскаго избирательнаго собранія участвуютъ выборщики, избираемые губернскими сѣздами уполномоченныхъ отъ рабочихъ въ предприятияхъ фабрично-заводской, горной и горнозаводской промышленности.

Ст. 7. Избраніе членовъ Государственной Думы отъ указанныхъ въ статьѣ 2 городовъ производится посредствомъ прямой подачи голосовъ.

Ст. 8. Общее число выборщиковъ по каждой губерніи или области, а равно распределеніе ихъ между уѣздами и сѣздами, устанавливается приложеннымъ къ сей статьѣ расписаніемъ.

Ст. 9. Въ выборахъ не участвуютъ: 1) лица женскаго пола; 2) лица моложе двадцати пяти лѣтъ; 3) обучающіеся въ учебныхъ заведеніяхъ; 4) воинскіе чины арміи и флота, состоящіе на действительной службѣ; 5) бродячіе инородцы, и 6) иностранцы подданные.

Ст. 10. Кромѣ указанныхъ въ предшедшей статьѣ (9) лицъ, въ выборахъ не участвуютъ также: 1) подвергшіеся суду за преступленія дѣянія, влекущая за собой лишеніе или ограниченіе правъ состоянія, либо исключеніе изъ службы, а равно за кражу, мошенничество, присвоеніе вѣрннаго имущества, укрывательство похищеннаго, покупу и принятіе въ закладъ завѣдомо краденаго или полученнаго черезъ обманъ имущества и ростоичество, когда они судебными приговорами не оправданы, хотя бы послѣ состоявшагося осужденія они и были освобождены отъ наказанія за давность, примиреніемъ, силою Всемилостивѣйшаго Манифеста или особаго Высочайшаго повелѣнія; 2) отрѣзанные по судебнымъ приговорамъ отъ должности—въ теченіе трехъ лѣтъ со времени отрѣзненія, хотя бы они и были освобождены отъ сего наказанія за давность, силою Всемилостивѣйшаго Манифеста или особаго Высочайшаго повелѣнія; 3) состоящіе подъ сѣдствіемъ или судомъ по обвиненіямъ въ преступныхъ дѣ-

яніяхъ, означенныхъ въ пунктѣ 1 сей статьи или влекущихъ за собою отрѣзненіе отъ должности; 4) подвергшіеся несостоятельности впродолженіе срока ея; 5) состоящіе подъ опекой; 6) несостоятельные, о которыхъ дѣла сего рода приведены уже къ окончанію, кромѣ тѣхъ, несостоятельность коихъ признана несчастною; 7) лишенные духовнаго сана или знанія за пороки, или же исключенные изъ среды обществъ и дворянскихъ состояній по приговорамъ тѣхъ сословій, къ которымъ они принадлежатъ, и 8) осужденные за уклоненіе отъ воинской повинности.

Ст. 11. Не принимаютъ участія въ выборахъ: 1) губернаторы и вице-губернаторы, а равно градоначальники и ихъ помощники—въ предѣлахъ подведомственныхъ имъ мѣстностей, и 2) лица, занимающія полицейскія должности—въ губерніи, области или городѣ, по коимъ производятся выборы.

Ст. 12. Никто не можетъ имѣть въ выборахъ болѣе одного голоса.

Каждый избиратель можетъ осуществлять свое право на участіе въ выборахъ лишь въ одномъ сѣздѣ (ст. 27) или разрядѣ (ст. 42) избирателей. Лица, владѣющія избирательными цензами въ предѣлахъ двухъ или болѣе уѣздовъ или городовъ, указанныхъ въ статьѣ 2, осуществляютъ свое право на участіе въ выборахъ въ сѣздѣ или разрядѣ, ими избранномъ. Присемъ соблюдаютъ правила, установленныя въ статьяхъ 61—63 сего Положенія.

Ст. 13. Лица, владѣющія недвижимымъ имуществомъ, въ томъ числѣ и лица, указанные въ пунктѣ 4, статьи 9 сего Положенія, могутъ представлять свои цензы по недвижимому имуществу для участія въ выборахъ своимъ сыновьямъ.

Ст. 14. Лица женскаго пола могутъ представлять свои цензы по недвижимому имуществу для участія въ выборахъ своимъ мужьямъ и сыновьямъ.

Ст. 15. Довѣренности на предоставленіе имущественнаго ценза для участія въ выборахъ (ст. 13 и 14) не могутъ быть выдаваемы лицамъ, которыя не допускаются къ участію въ выборахъ по основаніямъ, указаннымъ въ статьяхъ 9—11. Довѣренности эти могутъ быть засвидѣтельствованы какъ нотаріальнымъ порядкомъ, такъ равно начальствомъ уполномочивающихъ лицъ, полиціей, мировымъ либо городскимъ судьей и земскимъ или крестьянскимъ начальникомъ.

Ст. 16. Если нѣсколько лицъ имѣютъ недвижимое имущество въ общемъ нераздѣльномъ владѣніи, то каждое изъ нихъ считается владѣльцемъ причитающейся на его долю части имущества и согласно сему пользуется правомъ голоса на выборахъ.

Ст. 17. Въ мѣстностяхъ, въ коихъ нѣтъ губернскихъ предводителей дворянства, указанные въ сѣмъ Положеніи обязанности ихъ возлагаются на лицъ, назначаемыхъ Высочайшею властью. Обязанности прочихъ должностныхъ лицъ, въ сѣмъ Положеніи упомянутыхъ, въ мѣстностяхъ, гдѣ таковыхъ лицъ не имѣется, исполняютъ другими, соответствующими по роду обязанностей должностными лицами, по указанію Министра Внутреннихъ Дѣлъ.

Ст. 18. Подача заявленій и жалобъ по дѣламъ о выборахъ не останавливаетъ выборнаго производства.

Ст. 19. При исчисленіи сроковъ на подачу жалобъ и заявленій, относящихся къ производству выборовъ, началомъ срока считается день, слѣдующій за совершеніемъ дѣянія или объявленіемъ рѣшенія, на которыя приносится жалоба. Если послѣдній день срока приходится на день неприсутственный, то окончаніемъ срока считается первый слѣдующій затѣмъ присутственный день.

Ст. 20. Преступныя дѣянія, совершенныя при производствѣ выборовъ въ Государственную Думу, подлежатъ преслѣдованію и наказанію на основаніи Именнаго Высочайшаго Указа 8-го марта 1906 года („Собр. узак.“, 353).

Ст. 21. Издержки, вызываемыя исполненіемъ обязанностей, возложенныхъ сѣмъ Положеніемъ на земскія и городскія управы и учрежденія, ихъ замѣняющія, относятся на счетъ подлежащихъ земствъ и городовъ; прочія издержки по производству выборовъ относятся на счетъ казны.

Ст. 22. Для избирательныхъ собраній и сѣздовъ предоставляются безвозмездно помѣщенія уѣздныхъ сѣздовъ, сѣздовъ мировыхъ судей, мировыхъ сѣздовъ, а равно дворянскихъ и земскихъ собраній, городскихъ думъ и замѣняющихъ ихъ учреждений. Въ случаѣ недостаточности означенныхъ помѣщеній, избирательные собранія и сѣзды производятся въ безвозмездно предоставляемыхъ для этой цѣли помѣщеніяхъ нѣкихъ правительственныхъ (кромѣ полицейскихъ) или общественныхъ установлений, по указанію губернатора или градоначальника, по принадлежности.

Ст. 23. Всѣ распоряженія, относящіяся къ составленію избирательныхъ списковъ и производству выборовъ, возлагаются на Министра Внутреннихъ Дѣлъ.

Ст. 24. Общій надзоръ за правильнымъ производствомъ выборовъ возлагается, подъ руководствомъ Министра Внутреннихъ Дѣлъ, на губернаторовъ и градоначальниковъ, по принадлежности. Имъ предоставляется требовать отъ подлежащихъ мѣстъ и лицъ свѣдѣнія о ходѣ и порядкѣ выборовъ, обозрывать выборныя производствa и давать указанія къ обезпеченію правильнаго хода выборовъ, а также, въ порядкѣ надзора, предлагать объ усмотрѣнныхъ неправильностяхъ на обезпеченіи уѣздныхъ и губернскихъ по дѣламъ о выборахъ комиссій, приносить протесты на постановленія уѣздныхъ по дѣламъ о выборахъ комиссій въ губернскаго комиссіи и объ отгнѣн рѣшеній сѣхъ послѣднихъ представлять Правительствующему Сенату.

Ст. 25. Подробности порядка производствa выборовъ, непредусмотрѣнныхъ настоящимъ Положеніемъ, опредѣляются инструкціей Министра Внутреннихъ Дѣлъ, публикуемой во всеобщее свѣдѣніе чрезъ Правительствующій Сенатъ.

Ст. 26. Представленія о разъясненіи сомнѣній по

примѣненію сего Положенія вносятся въ Правительствующій Сенатъ и разрѣшаются въ первомъ его департаментѣ окончательно, по присутствіи заключенія оберъ-прокурора, большинствомъ голосовъ присутствующихъ сенаторовъ, въ случаѣ же равенства голосовъ—по мнѣнію, принятому сенаторомъ, исполняющимъ обязанности первоприсутствующаго.

ГЛАВА ВТОРАЯ.

Объ избирательныхъ сѣздахъ.

Ст. 27. Сѣзды избирателей созываются въ губернскомъ или уѣздномъ городѣ, по принадлежности, подъ предѣлительствомъ: сѣзды землевладельцевъ и уполномоченныхъ отъ волостей—уѣзднаго предводителя дворянства, сѣзды городскихъ избирателей, а также сѣзды уполномоченныхъ отъ рабочихъ—подъ предѣлительствомъ городского головы губернскаго или уѣзднаго города, по принадлежности, или лицъ, ихъ замѣняющихъ. Для уѣздовъ указанныхъ въ статьѣ 2 городовъ образуются въ сѣхъ городахъ отдѣльные сѣзды городскихъ избирателей уѣзда. Въ случаѣ невозможности для предводителя дворянства или городского головы предѣлительствовать въ какомъ-либо изъ отдѣльныхъ избирательнаго сѣзда (ст. 29 и 35), предѣлительство въ ономъ возлагается на особаго лица, приглашаемое губернаторомъ изъ числа избирателей.

Ст. 28. Въ сѣздѣ землевладельцевъ участвуютъ: 1) лица, владѣющія не менѣе одного года въ уѣздѣ, на правѣ собственности или пожизненнаго владѣнія, обложенною сборомъ на земли повинности землею въ количествѣ, опредѣленномъ для каждаго уѣзда въ особомъ расписаніи; 2) лица, владѣющія въ уѣздѣ на посессионномъ правѣ горнозаводскими дачами въ количествѣ, указанномъ въ томъ же расписаніи; 3) лица, владѣющія не менѣе одного года въ уѣздѣ на правѣ собственности или пожизненнаго владѣнія инымъ, кромѣ земли, недвижимымъ, не составляющимъ торговаго-промышленнаго заведенія, имуществомъ, стоимостью по земской оцѣнкѣ не ниже пятнадцати тысячъ рублей; 4) уполномоченные отъ лицъ, владѣющихъ въ уѣздѣ землею (п. 1) или инымъ недвижимымъ имуществомъ (п. 3), если количество такой земли, либо стоимость такого имущества не достигаютъ размѣровъ, дающихъ право непосредственнаго участія въ сѣздѣ землевладельцевъ; 5) уполномоченные отъ настоятелей церквей и молитвенныхъ домовъ всѣхъ вѣроисповѣданій, если церковь или причтъ, либо молитвенный домъ владѣетъ въ уѣздѣ землею.

Ст. 29. Сѣзды землевладельцевъ можетъ быть раздѣляемъ, по распоряженію Министра Внутреннихъ Дѣлъ, на отдѣленія: 1) по мѣстностямъ уѣзда или по разрядамъ избирателей соответственно роду владѣемаго ценза, и 2) по національностямъ избирателей. Положеніе на сѣздѣ число выборщиковъ распределяется между отдѣленіями въ первомъ случаѣ—соответственно общей площади земли и оцѣночной стоимости иного недвижимаго имущества, принадлежащихъ лицамъ, имѣющимъ участіе въ каждомъ изъ отдѣльныхъ сѣздовъ какъ непосредственное, такъ и черезъ уполномоченныхъ, а во второмъ случаѣ—въ соответствіи съ общей площадью частной земельной собственности въ уѣздѣ, состоящей во владѣніи лицъ каждаго національноти.

Ст. 30. Означенные въ пунктахъ 4 и 5 статьи 28 уполномоченные отъ владѣльцевъ недвижимыхъ имуществъ и отъ настоятелей церквей и молитвенныхъ домовъ всѣхъ вѣроисповѣданій избираются на предварительномъ ихъ сѣздѣ. Смотра по мѣстнымъ удобствамъ, или созывается одинъ общій для всего уѣзда сѣздъ, или образуется, по распоряженію Министра Внутреннихъ Дѣлъ, нѣсколько сѣздовъ. Отдѣльные предварительные сѣзды могутъ быть образуемы какъ по мѣстностямъ уѣзда, такъ и по разрядамъ избирателей, соответственно роду и размѣру владѣемыхъ цензовъ. Предѣлительствованіе на предварительномъ сѣздѣ возлагается на уѣзднаго предводителя дворянства или лицо, его замѣняющее. Въ случаѣ образованія въ уѣздѣ нѣсколькихъ отдѣльныхъ предварительныхъ сѣздовъ и невозможности для уѣзднаго предводителя дворянства предѣлительствовать на этихъ сѣздахъ, губернатору предоставляется, для предѣлительствованія въ означенныхъ сѣздахъ, приглашать избирателей изъ числа лицъ, имѣющихъ право участія въ сѣздѣ землевладельцевъ или предварительномъ сѣздѣ даннаго уѣзда.

Въ уѣздахъ со смѣшаннымъ населеніемъ предварительные сѣзды могутъ быть раздѣляемы по національностямъ съ соблюденіемъ порядка, указанного въ статьѣ 29.

Ст. 31. Число уполномоченныхъ, подлежащихъ избранію на предварительномъ сѣздѣ, опредѣляется количествомъ земли, принадлежащей за лицами, явившимися на сѣздѣ, и итогомъ оцѣночной стоимости другого принадлежащаго имъ недвижимаго имущества, полагая по одному уполномоченному на полный избирательный цензъ, установленный для участія въ сѣздѣ землевладельцевъ.

Ст. 32. Въ первомъ сѣздѣ городскихъ избирателей участвуютъ: 1) лица, владѣющія не менѣе года въ предѣлахъ городскихъ поселеній уѣзда на правѣ собственности или пожизненнаго владѣнія недвижимымъ имуществомъ, стоимымъ по оцѣнкѣ, определенной для взиманія земскаго или городского сбора; въ городахъ губернскихъ, областныхъ или входящихъ въ составъ градоначальства, а равно въ тѣхъ, населеніе коихъ превышаетъ двадцать тысячъ душъ,—не менѣе тысячъ рублей, а въ остальныхъ городскихъ поселеніяхъ—не менѣе трехсотъ рублей, и 2) лица, не менѣе года владѣющія въ предѣлахъ уѣзда требующимъ выборки промысловаго свидѣтельства: торговаго-промышленнымъ предпріятіемъ: торговымъ—одного изъ первыхъ двухъ разрядовъ, промышленнымъ—одного изъ первыхъ пяти разрядовъ или пароднымъ, съ котораго уплачивается основнаго промысловаго налога не менѣе пятидесяти рублей въ годъ.

* Согласно расписанію, отъ Иркутской губерній должно быть избрано 20 выборщиковъ, изъ которыхъ 10 отъ сѣзда уполномоченныхъ отъ волостей и 10 отъ сѣзда городскихъ избирателей.

Ст. 33. Во втором съезде городских избирателей участвуют: 1) лица, владеющая не менее года в пределах городских поселений уезда, на правах собственности или пожизненного владения, недвижимым имуществом, стоящим по оцѣнкѣ, определенной для взимания земского или городского сбора; в городах губернских, областных или входящих въ состав градоначальствъ, а равно въ тѣхъ, население коихъ превышаетъ двадцать тысячъ душъ,—менѣе тысячи рублей, а въ остальныхъ городскихъ поселеніяхъ—менѣе трехсотъ рублей; 2) лица, владеющая въ пределах уезда не менее года торгово-промышленнымъ предприятиемъ, требующимъ выборки промышленнаго свидетельства, за исключеніемъ тѣхъ, которая участвуютъ въ первомъ съездѣ городскихъ избирателей; 3) лица, уплачивающія въ пределах уезда не менее года государственныя квартирные налоги; 4) лица, уплачивающія въ пределах уезда не менее года основной промысловый налогъ на личныя промысловыя занятія; 5) лица, не менее года занимающія въ пределах городскихъ поселеній уезда на свое имя отдѣльную квартиру, и 6) лица (за исключеніемъ нижнихъ служителей и рабочихъ), не менее года проживающія въ пределах уезда и не менее года получающія определенное содержаніе или пенсію по службѣ государственной или по службѣ въ земскихъ, городскихъ либо сословныхъ учрежденіяхъ или на желѣзныхъ дорогахъ.

Ст. 34. Къ городскимъ поселеніямъ причисляются въ отношеніи производства выборовъ въ Государственную Думу тѣ мѣстечки, въ которыхъ имѣется мѣщанское управленіе и взымается государственный налогъ съ городскихъ недвижимыхъ имуществъ (уст. прим. н.т., изд. 1903 г., ст. 1, п. 15).

Ст. 35. Съезды городскихъ избирателей могутъ быть раздѣляемы, по распоряженію Министра Внутреннихъ Дѣлъ, на отдѣленія по мѣстностямъ или по роду владѣемыхъ ценовъ, а въ уѣздахъ со смѣшаннымъ населеніемъ и по національностямъ. Положенное на съездъ число выборщиковъ распределяется между отдѣленіями въ соответствии съ числомъ избирателей, причисленныхъ къ каждому отдѣленію.

Примчаніе. Въ отношеніи производства выборовъ Севастопольское градоначальство причисляется къ Симферопольскому уѣзду, Таврической губерніи; городъ Кронштадтъ—къ Петербургскому уѣзду, С.-Петербургской губерніи, а градоначальства Керчь-Еникальское—къ Феодосійскому уѣзду, Таврической губерніи, и Николаевское—къ Херсонскому уѣзду и губерніи.

Ст. 36. Въ Архангельской губерніи, а равно въ губерніяхъ Тобольской и Томской предварительные съезды и съезды землевладельцевъ не образуются. Лица, имѣющія право участія въ съездѣ землевладельцевъ, причисляются къ каждому уѣздѣ названныхъ губерній къ первому съезду городскихъ избирателей, а лица, имѣющія право участія въ предварительныхъ съездахъ,—къ второму съезду городскихъ избирателей. Въ Ставропольской губерніи лица, имѣющія право участія въ первомъ съездѣ городскихъ избирателей, образуютъ одинъ общій съездъ вмѣстѣ съ лицами, имѣющими участіе въ съездѣ землевладельцевъ.

Ст. 37. Въ съездѣ уполномоченныхъ отъ волостей участвуютъ выборные отъ волостныхъ сходовъ уезда, по два отъ каждого схода. Выборные эти избираются волостными сходами изъ числа крестьянъ-домохозяевъ, принадлежащихъ къ составу сельскихъ обществъ данной волости или приписанныхъ къ ней, которые, владея въ пределах волости надѣльной или приобретенной въ собственность земель и проживая въ ней не менее года, лично ведутъ хозяйство.

Въ съездѣ уполномоченныхъ отъ казачьихъ станицъ участвуютъ выборные отъ станичныхъ сборовъ уезда въ числѣ двухъ отъ каждой станицы. Выборные эти избираются станичными сборами изъ числа членовъ станичныхъ обществъ войскового сословія домохозяевъ, владеющихъ казачьей или приобретенной въ собственность земель и лично ведущихъ на ней хозяйство.

Ст. 38. Въ уѣздахъ со смѣшаннымъ населеніемъ съезды уполномоченныхъ отъ волостныхъ сходовъ, по распоряженію Министра Внутреннихъ Дѣлъ, могутъ быть раздѣляемы по национальностямъ съ распределеніемъ между ними выборщиковъ въ соответствии съ числомъ уполномоченныхъ, входящихъ въ составъ каждого отдѣленія.

Ст. 39. Въ губерніяхъ Тобольской и Томской въ съездѣ уполномоченныхъ отъ волостей участвуютъ: 1) уполномоченные, избираемые, по два отъ каждой волости, волостными сходами въ мѣстностяхъ, гдѣ волости образованы на основаніи общаго положенія о крестьянахъ (особ. прил. зак. соест., изд. 1902 г., кн. I, ст. 472); 2) уполномоченные отъ волостей, образованныхъ на основаніи приложенныхъ къ ст. 70 (прим.) учрежденій сибирскаго правленія, избираемые, по два отъ каждой волости, мѣрскимъ сходомъ повѣренныхъ, отнимаемыхъ по одному отъ каждой ста душъ населенія волости (учр. сб. изд. 1892 г., ст. 70, прим., прил.: ст. 10—12); и 3) уполномоченные отъ конечныхъ инородцевъ, по одному на нѣсколько стойбищъ или улусовъ, избираемые тѣмъ же порядкомъ, какимъ выбираются головы и выборные въ инородныя управы (пол. инор., изд. 1892 г., ст. ст. 55, 56 и 58).

Ст. 40. Въ Астраханской губерніи образуется, кромѣ съездовъ уполномоченныхъ отъ волостей, одинъ общій съездъ уполномоченныхъ отъ станицъ астраханскаго казачьяго войска, расположенныхъ въ пределахъ какъ Астраханской, такъ и Самарской и Саратовской губерній. Съездъ созывается въ гор. Астрахани подъ предѣлательствомъ лица, называемаго наказнымъ атаманомъ, и избирается положежное по расписанію (ст. 8) число выборщиковъ въ астраханское губернское избирательное собраніе.

Ст. 41. Въ губерніяхъ Курляндской, Лифляндской и Эстляндской уполномоченные отъ волостей избираются на общемъ волостномъ сходѣ изъ числа домохозяевъ, принадлежащихъ къ составу данной волости и проживающихъ не менее года въ пределах волости. Въ Мазаньскомъ уѣздѣ, Бессарабской губерніи, вмѣсто уполномоченныхъ отъ волостей, образуется съездъ уполномоченныхъ отъ сельскихъ обществъ, по одному отъ каждой общины. Уполномоченные эти избираются въ каждой общинѣ общимъ собраніемъ не менее года проживающихъ въ предѣлахъ общины и лично ведущихъ хозяйство землевладельцевъ надѣльной земли, создаваемымъ подъ предѣлательствомъ примаора общины.

Ст. 42. Въ указанныхъ въ статьѣ 2 городахъ избраніе членовъ Государственной Думы производится отдѣльно двумя разрядами избирателей. Въ выборахъ по первому разряду участвуютъ: 1) лица, владеющія въ пределах города на правахъ собственности или пожизненного владения, не менее года, недвижимымъ имуществомъ, стоящимъ по оцѣнкѣ, определенной для взиманія городского сбора; в столицахъ—не менее трехъ тысячъ рублей, а въ остальныхъ городахъ—не менее тысячи пятидесяти рублей; 2) лица, владеющія въ пределах города не менее года требующимъ выборки промышленнаго свидетельства торгово-промышленнымъ предприятиемъ: а) въ столицахъ—торговымъ—перваго разряда, промышленнымъ—одного изъ первыхъ трехъ разрядовъ или пароходнымъ, по содержанію котораго уплачивается не менее пятидесяти тысячъ рублей въ годъ основного промысловаго налога, б) въ прочихъ городахъ—торговымъ первыхъ двухъ разрядовъ, промышленнымъ—одного изъ первыхъ пяти разрядовъ или пароходнымъ, по содержанію котораго уплачивается не менее пятидесяти тысячъ рублей въ годъ основного промысловаго налога.

Въ выборахъ по второму разряду участвуютъ: 1) лица, владеющія въ пределах города не менее года, на правахъ собственности или пожизненного владения, недвижимымъ имуществомъ, оцѣненнымъ для взиманія городского сбора въ суммѣ ниже: въ столицахъ—трихъ тысячъ рублей, а въ остальныхъ городахъ—тысячи пятидесяти тысячъ рублей; 2) лица, владеющія въ пределах города не менее года торгово-промышленнымъ предприятиемъ, требующимъ выборки промышленнаго свидетельства, за исключеніемъ тѣхъ, которая даютъ право участія въ выборахъ по первому разряду; 3) лица, уплачивающія въ пределах города не менее года основной промысловый налогъ на личныя промысловыя занятія; 4) лица, уплачивающія въ пределах города не менее года государственныя квартирные налоги; 5) лица, не менее года занимающія въ пределах города на свое имя отдѣльную квартиру, и 6) лица (за исключеніемъ нижнихъ служителей и рабочихъ), не менее года проживающія въ пределах города и не менее года получающія определенное содержаніе или пенсію по службѣ государственной или по службѣ въ земскихъ, городскихъ либо сословныхъ учрежденіяхъ или на желѣзныхъ дорогахъ.

Ст. 43. Въ губернскомъ съездѣ уполномоченныхъ отъ рабочихъ участвуютъ уполномоченные отъ рабочихъ тѣхъ, находящихся въ поименованныхъ въ приложеніи къ статьѣ 8 губерніяхъ, предпріятій фабрично-заводской, горной и горнозаводской промышленности, въ коихъ общее число рабочихъ мужскаго пола не менее пятидесяти, кому бы сіи предпріятія ни принадлежали.

Примчаніе. Къ предпріятіямъ фабрично-заводской промышленности причисляются и желѣзнодорожныя мастерскія, съ указаннымъ въ сей статьѣ общимъ числомъ рабочихъ мужскаго пола.

Ст. 44. Рабочие избираютъ изъ своей среды уполномоченныхъ по слѣдующему расчету: въ предпріятіяхъ съ общимъ числомъ рабочихъ мужскаго пола отъ пятидесяти до тысячи—одного уполномоченнаго, а въ предпріятіяхъ съ общимъ числомъ рабочихъ свыше тысячи—по одному уполномоченному на каждую полную тысячу рабочихъ. Въ уполномоченные могутъ быть избираемы рабочіе мужскаго пола, работающіе въ томъ предпріятіи, въ которомъ производится выборка, не менее шести мѣсяцевъ.

ГЛАВА ТРЕТЬЯ.

О губернскихъ и уѣздныхъ по дѣламъ о выборахъ комиссіяхъ.

Ст. 45. Для проверки правильности выборовъ и разсмотрѣнія заявленій и жалобъ по дѣламъ о выборахъ учреждаются губернскія и уѣздныя по дѣламъ о выборахъ комиссіи, а въ городѣ Одессѣ—городская по дѣламъ о выборахъ комиссія.

Ст. 46. Губернскія по дѣламъ о выборахъ комиссіи образуются, подъ предѣлательствомъ предѣлателя окружнаго суда, изъ предѣлателя дворянскаго уѣзда губернскаго города, предѣлателя губернской земской или по дѣламъ земскаго хозяй-

ства управы, городского головы губернскаго города или лица, его замѣняющаго, одного изъ членовъ окружнаго суда, по назначенію общаго его собранія, непрѣмимаго члена губернскаго по земскимъ и городскимъ или по городскимъ дѣламъ присутствія, одного изъ непрѣмимыхъ членовъ губернскаго присутствія или губернскаго по крестьянскимъ дѣламъ присутствія, по назначенію губернатора, и старшаго совѣтника губернскаго правленія. Кромѣ того, въ составъ губернской по дѣламъ о выборахъ комиссіи входитъ, по приглашенію губернатора, одинъ изъ начальниковъ мѣстныхъ губернскихъ управленій.

Ст. 47. Одесская городская по дѣламъ о выборахъ комиссія образуется, подъ предѣлательствомъ предѣлателя окружнаго суда, изъ уѣзднаго предѣлателя дворянскаго, городского головы, предѣлателя уѣзднаго земской управы, одного изъ членовъ окружнаго суда, по назначенію общаго его собранія, и одного изъ начальниковъ мѣстныхъ управленій, по приглашенію градоначальника.

Ст. 48. Въ губерніяхъ Тобольской и Томской губерніи по дѣламъ о выборахъ комиссіи образуются подъ предѣлательствомъ предѣлателя окружнаго суда, изъ управляющаго казенною палатою, одного изъ членовъ окружнаго суда, по назначенію общаго его собранія, городского головы губернскаго города и непрѣмимаго члена общаго присутствія губернскаго управленія.

Ст. 49. Уѣздныя по дѣламъ о выборахъ комиссіи образуются подъ предѣлательствомъ члена окружнаго суда, по назначенію общаго его собранія, изъ уѣзднаго предѣлателя дворянства, мирового или городского судьи, по назначенію съезда мировыхъ судей или общаго собранія окружнаго суда, по принадлежности, предѣлателя уѣзднаго земской управы, городского головы уѣзднаго города и одного изъ земскихъ начальниковъ, по назначенію уѣзднаго съезда.

Ст. 50. Въ губерніяхъ Тобольской и Томской уѣздныя по дѣламъ о выборахъ комиссіи образуются подъ предѣлательствомъ члена окружнаго суда, по назначенію общаго его собранія, изъ предѣлателя уѣзднаго съезда крестьянскихъ начальниковъ, городского головы или городского старосты и одного изъ крестьянскихъ начальниковъ, по назначенію уѣзднаго съезда.

Ст. 51. Должностныя лица, входящія въ составъ губернской или уѣзднаго по дѣламъ о выборахъ комиссіи, не принимаютъ участія въ разрѣшеніи жалобъ на личныя ихъ дѣйствія.

ГЛАВА ЧЕТВЕРТАЯ.

Объ избирательныхъ спискахъ.

Ст. 52. Списки лицъ, имѣющихъ право участія въ выборахъ на съездахъ землевладельцевъ и городскихъ избирателей, составляются и содержатся въ исправности: по предварительному съезду и по съезду землевладельцевъ—уѣздному земскому управу или управу по дѣламъ земскаго хозяйства, а въ мѣстностяхъ, гдѣ такихъ управъ не имѣется,—уѣзднымъ полицейскимъ управленіемъ, а по первому и второму съездамъ городскихъ избирателей—городскому управу губернскаго или уѣзднаго города, по принадлежности, или учрежденіемъ, ее замѣняющимъ.

Ст. 53. Въ безуѣздныхъ городахъ и въ мѣстечкахъ, указанныхъ въ статьѣ 34, списки избирательныхъ составляются: въ городахъ—городскими управами или учрежденіями, ихъ замѣняющими, а въ мѣстечкахъ—мѣщанскими управами, отдѣльно для каждого изъ списковъ городскихъ поселеній, и сообщаются городской управѣ уѣзднаго города.

Списки городскихъ избирателей для уѣздовъ, принадлежащихъ къ городамъ, перечисленнымъ въ статьѣ 2, составляются городскими управами сихъ городовъ.

Ст. 54. Лица, имѣющія по владѣемымъ имъ цензамъ право на участіе въ выборахъ по первому и второму съездамъ городскихъ избирателей, вносятся въ списокъ по тому съезду, который сами укажутъ, а если такого заявленія не послѣдуетъ, то въ списокъ по первому съезду.

Ст. 55. Въ указанныхъ въ статьѣ 2 городахъ списки лицъ, имѣющихъ право участія въ выборахъ, составляются по каждому изъ двухъ разрядовъ избирателей отдѣльно и содержатся въ исправности городскому управу.

Ст. 56. Лица, имѣющія право участія въ выборахъ по обомъ разрядамъ избирателей (ст. 55), включаются въ списокъ по тому изъ разрядовъ, который сами укажутъ, а если такого заявленія не послѣдуетъ, то въ списокъ избирателей перваго разряда. Лица, имѣющія по избирательнымъ цензамъ право участія въ выборахъ въ двухъ или нѣсколькихъ избирательныхъ участкахъ (ст. 135), включаются въ списокъ того участка, который сами укажутъ, а если такого заявленія не послѣдуетъ, то въ списокъ того участка, въ которомъ имѣютъ мѣсто жительства.

Ст. 57. Лица, пользующіяся правомъ участія въ выборахъ по занимаемымъ имъ квартирамъ, по коимъ не уплачивается квартирный налогъ, или по получаемымъ имъ пенсіямъ, если жаждутъ воспользоваться правомъ участія въ выборахъ, обязаны письменно заявить о томъ учрежденію, составляющему избирательные списки, до распубликованія послѣднихъ, съ представлениемъ надлежащихъ удостовѣреній.

(Продолженіе будетъ).

Содержаніе.

Т Е К С Т Ъ: Проснулась женщина! Повесть Г. Т. Свѣрцева. (Продолженіе).— Въ засуху. Ст. Аллегро.—Въ дорогѣ. Очеркъ Б. П. Николаева.—Далекая Гарибальди.—Песокъ вмѣсто холодной ванны.—На памятникъ далекиямъ усопшимъ!—Новый изобрѣтательный законъ.—Земельный вопросъ въ Англіи. (Полтавское обозрѣніе).—Л. В. Розенфельдъ.—Н. Ф. Лавинъ.—П. Н. Елагинъ.—Положеніе о выборахъ въ Государственную Думу.—Объявленія.

Р И С У Н К И: Умирающій Тристанъ.—Генрихъ Гейне.—Случайная исторія.—Ужасы пустыни.—Джузеппе Гарибальди (1807—1907).—Песокъ вмѣсто холодной ванны въ пустынь.—Далекая могила близкіихъ—могила нашихъ воиновъ въ Японіи.—Торжество закладки памятника Н. В. Гоголю въ Москвѣ.—Генераль-лейтенантъ Д. Д. Лермонтовъ.—Л. В. Розенфельдъ.—Н. Ф. Лавинъ.—П. Н. Елагинъ.

Къ этому № прилагается: „Полнаго собранія сочин. Н. М. Станюковича“ книга 23.

Редакторъ Л. Ф. Марксъ.

Редакторъ В. Я. Свѣтловъ.



КРЕМЪ АМИКОСЪ (CRÈME AMYKOS) ГИГИЕНИЧЕСКОЕ СРЕДСТВО ДЛЯ КОЖИ ЛИЦА

употребляется съ успехомъ при всѣхъ легкихъ болѣзняхъ кожи лица, какъ-то: при ячменѣхъ, веснушкахъ, прыщахъ, угряхъ и проч. Въ особенности рекомендуется г. артистамъ и артисткамъ послѣ снятiя грима, какъ средство, унятожающее жаръ и прочiя послѣдствiя гримировки. Цѣна банка 1 руб. 25 коп., 2 банки высылаются за 3 руб. прямо отъ изобрѣтателя: Торговый домъ „Парфюмерная Лабораторiя Г. ГОЛЛЕНДЕРЪ“: С.-Петербургъ, Разъѣзжая ул., № 18.

НОВОСТЬ!

Любительскiй фотографическiй аппаратъ „АМАТОРЪ“



Всѣмъ необходимо имѣть у себя на дому по дешевой цѣнѣ любительскiй фотографическiй аппаратъ „Аматоръ“, которымъ каждый самъ безъ предварительнаго обученiя можетъ снимать группы, ландшафты, портреты и пр. поразительно легко. Аппараты „Аматоръ“ прочной конструкции; цѣна съ полными приборами вмѣсто 9 р. только 3 р. 35 к., заказы высылаются наложен. плат. и безъ задатка. Адресоват.: Представ. Ш. КУЛЬВАРСКОМУ, Варшава, Холодная, № 17.

Къ каждому аппарату прилагается совершенно бесплатно: 1 красный фонарь, 2 ланочки, 1 копировальная рамка, 1 станокъ для сушки, 6 штукъ съѣдобныхъ бумажекъ, 6 шт. свѣточув. пластинокъ, 6 шт. карточекъ для наклеиванiя фотогр., 1 флаконъ проявителя, 1 флаконъ Виражъ-Фикажъ и само- № 26452 учитель. 2-1

БЕЗСИЛIЕ

Разстройство желудка, почечъ, ревматизмъ, малокровiе, нервы, боли въ спинѣ излечитъ аппаратъ Электронъ. Описание бесплатно отъ завода Беккеръ, въ Ревель. № 26251 (4)

Денежная гарантiя.

„САНАДЕРМА“



Полные гигиеническiе продукты американской фабрики.

ШАМПУЛЬ „Санадерма“ уничтожаетъ перхоть и способствуетъ нормальному росту волосъ. КРЕМЪ „Санадерма“ уничтожаетъ веснушки и пятна на лицѣ. ГИГИЕНИЧЕСКОЕ МЫЛО „Санадерма“ придаетъ и сохраняетъ бѣлизну и вѣжностъ кожи. ГИГИЕНИЧЕСКАЯ ПУДРА „Санадерма“ не содержитъ вредныхъ веществъ и придаетъ кожѣ бѣлизну и вѣжностъ. ТУАЛЕТНЫЙ КРЕМЪ „Санадерма“ гигиеническое средство для бѣлизны и вѣжностъ кожи, уничтожаетъ загаръ, красноту, прыщи, сыпь и т. п. ЖИДКОСТЬ ДЛЯ ВОЛОСЪ „Санадерма“ превосходное средство противъ выпаденiя волосъ. № 26440 2-1 Продукты „САНАДЕРМА“ продаются въ аптекарск. магазин.

Зачѣмъ золотые часы?



если часы французскаго новаго золота „Виль“ 1-й сортъ вполнѣ замѣняютъ ихъ! Механизмъ и оттѣлка какъ въ 100 рублей. Предлагаю только-что выпущенн. фасоны! Преимущество: поразительная вѣжностъ, точность хода, заводъ головкой, прочность металла и механизма, фабричная гарантiя на 6 лѣтъ! Цѣны крайнiя за открытыя часы мужские или дамскiе: 1 шт.—4 р. 20 к., 3 шт.—12 р. 6 шт.—23 р. 50 к., за глухие (крытые) мужск. или дамскiе: 1 шт.—7 р. 90 к., 3 шт.—22 р. 85 к., 6 шт.—44 р. Часы отускаются только послѣ тщательной вывѣрки (до минуты) съ приложенiемъ къ каждому экземпляру: цѣпочка того же металла, а къ дамск. шейная, изданъ. брелокъ, замш. кошелекъ, а также ручательство на 6 лѣтъ. Иногородные заказы высылаются добросовѣстно, нал. платеж., почтов. расходы за счетъ заказчика по тарифу. Задайте не нужн. Е. Калущинеръ, Варшава, Новолитки 8. № 26445 Генералъ-представ. французск. часовъ.



ТОЛЬКО ФОНОГРАФЫ И ВАЛИКИ ЭДИСОНА

передаютъ музыку и пѣнiе безъ шума, мягко, чисто и громко. Вѣбего иглокъ—сафиръ безъ перемѣны. Главная продажа на Имперiю

у Г. ЭЛЕРТА, Варшава, Сенаторская, № 19 (бѣль-этажъ);

розн. продажа: у Рихарда Якоба, Москва, у С. О. Маржецкаго, Москва, ул. Тверской—Садовой, у Оскара Кантъ, Москва, Фурко- № 26450 совскiй переул. 3-1

Остерегайтесь поддѣлокъ!

„УСАТИНЪ А. ГЕБГАРДТА“



даетъ великимъ усамъ удивительно издлинную форму и сохраняетъ глянцев. и мягкость. Даже самыя маленькiе усы дѣлаются большими и густыми. „Усатинъ“ вѣжностю не клейкое и не жирное. Флак. 1 руб. Перес. до 2 флак. 50 коп., въ Азиатск. Россiю 90 к. Складъ техно-химическихъ специальностей А. ГЕБГАРДТА. С.-Петербургъ, Невскiй пр., № 88-6 (во дворѣ).

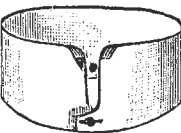

!!! Ни стирки, ни глаженiя!!! Шведское композиционное бѣлье.

Видъ лучшаго полотнянаго бѣлья. Чрезвычайно прочно, а потому экономнѣе великаго другаго бѣлья. Представитель для всей Россiи: Г. Р. Шульцъ, С.-Петербургъ, Боровая, 26. 3-3

Иллюстрированныя проспекты высылаются бесплатно.

МУЗЫКАЛЬНО-ДРАМАТИЧЕСКIЕ

КУРСЫ РАПГОФЪ,

Утвержден. Министерств. Внутреннихъ Дѣлъ.

основанные въ 1882 г. СПБ., ул. Гоголя, 7.

Съ наступающаго сезона вновь приглашены для классовъ фортепiано: В. В. Тиманова, И. И. Сливинскiй и Г. И. Романовскiй. Открываются вновь классы: оркестровой игры, хороваго пѣнiя и ОПЕРНЫЙ КЛАССЪ (руководство оркестромъ, хоромъ и солистами)—Н. С. Кленовскiй, артистъ режиссеръ Имп. театр. А. П. Петровскiй (изученiе партiй въ сценич. отношенiи, постановка оперъ, отрывковъ и цѣлыхъ оперъ). Приглашены опытные репетиторы для разучиванiя партiй съ солистами. Подробнiости въ программахъ (цѣна 10 к.), которыя выдаются въ помѣщенiи „Курсовъ“ и высылаются. Приемъ съ 20 Августа. Начало занятiй 1 Сентября. № 26439 3-1 Директоръ Курсовъ Евг. Павл. Рапгофъ.

С.-ПЕТЕРБУРГСКIЕ ОБЩЕОБРАЗОВАТЕЛЬНЫЕ КУРСЫ (существуютъ съ 1902 года)

Состояще въ вѣдѣнiи Министерства Народнаго Просвѣщенiя (С.-Петербургъ, Петербургская стор., ул. Кривоверскаго пр. и Татарскаго пер., противъ Зоологическаго сада). Занятiя съ 6 ч. веч. до 11. На курсы принимаются взрослые лица обоаго пола въ всѣ четыре класса Курсовъ. Окончивше 3-й и 4-й классы получаютъ знанiя въ объемѣ полнаго курса средняго учебнаго заведенiя (гимназiи и реальнаго училищъ). Окончивше 1-й и 2-й классы получаютъ знанiя въ объемѣ 4 кл. средн. учебн. зав. Плата въ годъ: 1-й кл.—30 р., 2-й кл.—54 р., 3-й кл.—63 р., 4-й кл.—72 р. Изучающiе нѣмецк., франц. и латинскiй языки доплачиваютъ—18 р. въ годъ. Начало учебн. занятiй въ 1907-8 г. 1-го Сентября. Приемъ прошенихъ съ 1-го Мая. Плата вносится по полугодиямъ. Канцелярiя открыта съ 5 до 8 ч. вечера. За 3 семиклассныя марки высылаются подробнiя свѣдѣнiя. Въ 1906-7 учебномъ году занималось на Курсахъ 670 учащихся. № 26288 2-2 Зафавдывающiй Курсами А. Черняевъ. Инспекторъ учебной части приватъ-доц. Сиб. Университета А. Генкель.



СЪДЫЕ ВОЛОСЫ

намекаютъ на приближающуюся старость. Многие охотно желали бы устранить сѣдину, опасаясь однако приблизитъ къ краскѣ.

Имъ, вѣроятно, неизвѣстно, что существуетъ средство, болѣе похожее на туалетную воду, чѣмъ на краску, и дающее волосамъ постепенно, незамѣтно ихъ первоначальный натуральныи цвѣтъ, это:

ВОЗСТАНОВИТЕЛЬ ЗЕЕГЕРА NUANCIN

Не пачкаетъ кожи на бѣлы; по 4 до 6-ти кратномъ употребленiи сѣдые волосы исчезаютъ. Nuancin, разбавленный водой, дѣйствуетъ медленно. Возвращенно безвредно. Примѣненiе самое простое. Продается въ лучш. аптекар. и парф. магазинахъ по 2 р. 50 к., съ пересылкой 3 руб. Единств. фабрикантъ Парфюмерiя В. Зеегеръ, Берлинъ, отдѣленiе Варшава, Нюногородская, 39. № 26432 3-1

Продается дешево домъ-дача на берегу моря. Полная обстановка, поуда, коровы; узаны: Кавказъ-Адлеръ Яблочкова.

УМНАЯ ГОРНИЧНАЯ СЛАДА ЧИСТИТЬ БАРИНУ САЛОГИ ТОЛЬКО КРЕМОМЪ ЭКЛИПСЪ



РЕЗУЛЬТАТЫ: 1) На чистоту салогъ уходитъ только 2 минуты 2) Салогъ всегда блестящ, какъ зеркало 3) Кожа не допалась 4) Брочи и платье не пачкались 5) Баринъ былъ доволенъ.

УМНАЯ БАРИНЯ конечно, немедленно купитъ КРЕМЪ ЭКЛИПСЪ. А. ЖАКО и К^о ПАРИЖЪ. — МОСКВА. ТРЕБУЙТЕ ВЕЗДѢ. Цѣна 15 и 25. ВСѢ ЦВѢТА.

ЧТО ТАКОЕ ШЕВИОТЪ КОЛУМБЪ?

Новость въ области матерiи на мужскiе костюмы. При такой дешевой цѣнѣ, какъ 5 руб. 25 коп. за цѣлый отрѣзъ 4 1/2 арш. для полн. мужск. костюма, матерiя ни въ чемъ не отличается отъ такой же въ 5 руб. за арш. и владѣеть всѣми качествами оной, а именно: высшая прочностъ, практичность и элегантностъ. Цвѣтъ: черныи или черносѣрый. Висел. нал. плат. безъ задатка. При выискѣ 3-хъ или болѣе отрѣзовъ предлагается къ каждому отрѣзу лужное количество подкладки. Безъ риска, полное ручательство: если не понравится, принимаемъ обратно. Требования прошу адресоватъ въ фабрику шерст. нѣдѣль 3. Розенталя, г. Лодзь.

БЕЗУСЛОВНО ВЪ КАЖДОМЪ ДОМѢ НЕОБХОДИМО ИМѢТЬ ВЪНУШЮ ЧУДО-КУХНЮ „МИКРО“

такъ какъ по практичности имѣть ей равной. Кто разъ выписалъ нашу вѣчную кухню, будь это семейный или холостой человекъ, штатскiй или военный, тотъ всегда останется намъ благодаренъ. Незамѣнно въ дорогѣ, во время длинныхъ переездовъ въ вагонахъ, въ поездахъ и т. п. „ДУХИЯ-ЧУДО“ состоитъ изъ слѣдующихъ 5 приборовъ: аппаратъ съ сухой вѣчно непортящейся маслосю, которая моментально закигается и горитъ сильными пламенемъ БЕЗЪ КОЛОТИ И ДЫМУ; вѣщная кастрюлька съ ручкой африканскаго серебра—алюминiй; такая же сковородка, кофеиннѣ-фильтръ и ложка-чайникъ накл. серебра. Все это лучшей работы и служитъ долгие годы безъ великой № 26459 порчи и пощины. 2-1 Цѣна всего аппарата 3 руб., 3 штуки—8 р. 40 к., пересылка 45 к. Въ Азию и Сибирь 65 к. Заказы адресоватъ: фабр. Тов. „ЭРИЯ и Ко“, Варшава, Новолитки, № 31-а. Кухня-Чудо награждена больш. сереб. медалью на хозяйственной выставкѣ въ Антверпенѣ въ 1906 г. Патентъ за № 24.888.

BAUME BENGUE



СОВЕРШЕННОЕ ИЗЦѢЛЕНIЕ ПОДАГРЫ РЕВМАТИЗМА НЕВРАЛЬГИИ

Д-ръ ВЕНГЭ, Владыкъцъ Аптеки, 47, Rue Blanche, въ Парижѣ. Цѣна: 1 руб. 20 коп. Делю: С.-Петербургъ: Рус. Общ. Торг. Аптек. Тов.; Москва: Общ. В. К. Форейнъ; Одесса и Ростовъ на Дону: Леммо и Ко. (37) № 24363

Непонавившееся принимается обратно. **ТРИКО** прочн., практ. шерстяная материя для элекгантн., солидн. и полн. мужск. костюмов; цвѣта: черн., черно-сѣрый съ пѣтвыми грапинками, оливковий съ крапинками, клѣтками, сѣрый и марено. Высмалется фабр. по почти налож. платеж. отръзами въ 4 1/4 арш. — за 5 р. 25 к., лучш. качества — 6 р. 75 к., сорта „прима“ — 8 р. 40 к., „экстра“ — 10 р. 50 к. и 12 р. 50 к., при вынискѣ 3-хъ отръз. дается подкладка безплатно. Пересылка за счетъ фабрики. Адресовать: г. Лодзь, фабрикъ „Товарищества Лодзинской шерстяной мануфактуры“.



Хорошая пища главная принадлежность каждой кухни
Сушевецкий Заводъ
 неслараемые шкафовъ и кухонныхъ плитъ въ Москвѣ
 Петровка 5, Москва.
 Трехкушанты высмалются безплатно.

ГАРМОНИИ ВЪНСКІЯ

ЛУЧШАГО КАЧЕСТВА, ВЪ БОЛЬШОМЪ ВЫБОРѢ.

ДВУХРЯДНЫЯ съ мѣлкими планками о 21 клан. двухголосныя:

№ 4553—10	бас. гол. нов. серебр. выш. 6 3/4 пер.	12 р.
№ 4555—8	„ мѣд. гол., корп. орѣх. дер. выш. 7 1/4 пер.	15 р.
№ 4559—12	„ гол. нов. сер., корп. орѣх. дер. выш. 7 1/4 пер.	20 р.
№ 4561—10	„ корп. полсе. дер., со стальн. гол.	25 р.
№ 4563—10	„ корп. подъ черн. дер. со стальными гол.	30 р.
№ 4565—10	„ полсе. дер. съ инверстаціей и оков., со стальн. гол.	35 р.

№ 4540. Двухголосная о 15 кланан. и 6 басяхъ мѣдн. планки голоса нов. серебр., вышвня 3 1/4 перш. 8 р. 50 к.

ТРЕХРЯДНЫЯ въ 28, 35, 40, 50, 60 р. и дороже.

Школы-самоучители 75 коп. и 1 руб. Прейс-курантъ № 11 безплатно.

Юлій Генрихъ ЦИММЕРМАНЪ.

С.-Петербургъ, Морская, 34. Москва, Кузнецкій м. Рига, Сарайная, 15.

Поставщикъ Двора Его Величества

ПАВЕЛЬ БУРЕ

С.-Петербургъ, Невскій пр., д. № 23.
 Москва: 1) по В. Лубянкѣ, № 8, противъ Кузнецкаго моста. 2) Кузнецкій мостъ, уг. Неглиннаго, д. Шориной.

♦ БОЛЬШОЙ ВЫБОРЪ ЧАСОВЪ собственной фабрики ♦

съ полнымъ ручательствомъ за прочность механизма и вѣрность хода.

Новый иллюстрир. прейс-курантъ высыл. по требованію безплатно.

ОСТЕРЕГАЙТЕСЬ ПОДДАЛОКЪ И ПОДРАЖАНІЙ! НАСТОЯЩЕЕ, ПРИЗНАННОЕ ЛУЧШИМЪ для БЛИЗНЫ и НЕЖНОСТИ КОЖИ

МЫЛО ЮНОСТИ

только парфюмерной фабрики

С. М. Чепелевецкаго съ С-ми

МОСКВА, Никольская улица.

КЪ ЭКЗАМЕНАМЪ ГОТОВЛЮ ЗАОЧНО

на всѣ званія: учителя, учительницы, чинъ 14 кл., вольноопредѣл., аптек. ученика, ученаго управителя и пр., также на аттестатъ зрѣлости и во всѣ учебн. зав.

Плата по выдержаніи экзамена.

Подготовка легкая (вспомогат. способы), быстрая (въ 4 раза скорѣе обыкн.), успѣшная на любовь раетовни. Многолѣтняя практика. Условія, программы, отзывы высыл. за 14 к. (марками). Адр.: МОСКВА, Домниковская ул., д. 34, учителю В. Макѣеву.

САНАТОГЕНЪ БАУЭРЪ

является однимъ изъ наилучшихъ питательныхъ средствъ нашего времени,

пишетъ д-ръ мед. Демидовъ, Тифлисъ о Санатогенѣ Бауэръ, о которомъ дали блестящіе отзывы болѣе чѣмъ 4500 врачей всѣхъ культурныхъ странъ

Объ укрѣпляющемъ нервы питательномъ средствѣ „Санатогенъ Бауэръ“ и его превосходномъ дѣйствіи при различнаго рода заболѣваніяхъ имѣется обширная литература. Брошюры высылаются безплатно

Главное Представительство Санатогена
 С.-Петербургъ, Водш. Конюшенная, 29.

ОРУЖЬЯ отъ 8 р. 75 к. РЕВОЛЬВЕРЫ отъ 5 р. 50 к. ДО 330 РУБ. ДО 45 РУБ. ЛУЧШИХЪ ФАБРИКЪ

ГРОМАДНЫЙ и ИЗЯЩНЫЙ ВЫБОРЪ. все Новости.

УМѢРЕННЫЯ ЦѢНЫ. ТРЕБУЕТЕ БЕЗПЛАТНЫЙ РОСК. ПРЕЙС-КУРАНТЪ.

Т/Д. Я. ЗИМИНАВОВА и С. НИКИФОРОВЪ.
 МОСКВА ТВЕРСКАЯ Д. СТРОИТЕЛЬСКОГО РОССІЯ № 6

ПЛАНИСТИГМАТЪ

сер. III лучшей унив. фот. объективъ для самыхъ быстрыхъ съемокъ.

Фотогр. Аппараты новѣйшихъ системъ съ Планистигмат.

Кодаки съ Планистигмат. Лучшіе отзывы.

1) Планистигматъ № 294 нисколько не уступаетъ аналог. анастигм. системамъ первоклассныхъ заграничн. фирмъ, по анастигматичности даже слегка превосходить лучшія изъ нихъ (Проф. физики А. Л. Гершунъ).

2) Въ виду такого результата ознакомленія съ упом. объективомъ считаю долгомъ довести объ этомъ до Вашего свѣдѣнія и выразить искреннее пожеланіе самого широкаго распространенія Вашихъ объективовъ среди русскихъ фотографовъ. Завѣд. Фот. Лаб. Инст. Инж. Пут. Сообщ. Проф. Курдимовъ.

САМЫЯ УМѢРЕННЫЯ ЦѢНЫ.

Требовать во всѣхъ складахъ фот. прин. Илл. кат. за двѣ 7-ми коп. марки.

№ 26434 4—1

Опт. Заводъ „**ФОСЪ**“, Варшава, Леопольдины 10.

ЖЕНСКІЕ СТРОИТЕЛЬНЫЕ КУРСЫ.

С.-Петербургъ, Невскій, 132.

КУРСЫ ИМѢЮТЪ ЦѢЛЮЮ ДАТЬ ЖЕНЩИНАМЪ ХУДОЖЕСТВЕННО-ТЕХНИЧЕСКОЕ ОБРАЗОВАНИЕ ПО ХУДОЖЕСТВЕННО-СТРОИТЕЛЬНОЙ ЧАСТИ.

ПРЕДМЕТЫ ПРЕПОДАВАНІЯ:

МАТЕМАТИКА: а) алгебра, б) геометрія, в) тригонометрія, д) аналитическая геометрія, е) дифференціальное и интегральное исчисленія. МЕХАНИКА: а) графическая статика, б) статика сооружений, в) сопротивленіе материаловъ. ФИЗИКА. ЭЛЕКТРОТЕХНИКА. ХИМИЯ. НАЧЕРТАТЕЛЬНАЯ ГЕОМЕТРІЯ и ея приложения: а) теорія тѣнъ, б) перспектива. АРХИТЕКТУРА. СТРОИТЕЛЬНОЕ ИСКУССТВО: а) матеріалы и работы, б) части зданій, в) технология строительныхъ матеріаловъ. СПЕЦІАЛЬНАЯ АРХИТЕКТУРА. ОТОПЛЕНІЕ и ВЕНТИЛЯЦІЯ. ГИДРАВЛИКА. ВОДОСНАБЖЕНІЕ. КАНАЛИЗАЦІЯ и ОТХОЖІЯ МѢСТА. ГИГИЕНА. МАШИНЫ для ПЕРЕМѢЩЕНІЯ ГРУЗОВЪ. ГЕОДЕЗІЯ. ДОРОГИ и ПУТИ СООБЩЕНІЯ. МОСТЫ. ЧЕРЧЕНІЕ: а) архитектурное, б) механическое, в) геодезическое. РИСОВАНИЕ. АРХИТЕКТУРНОЕ ПРОЕКТИРОВАНИЕ. СОСТАВЛЕНІЕ СМѢТЪ. ЗАКОНОВѢДЕНІЕ.

Программы преподаванія составлены преимуществельно къ программамъ соотвѣствующимъ высшихъ учебныхъ заведеній.

Принимаются лица, окончившія среднее учебное заведеніе.

Лица, окончившія усѣшно младшее отдѣленіе, т. е. первые два курса, получаютъ свидѣтельство на знаніе техническаго образованной чертотящи. Съ третьяго года на старшемъ отдѣленіи введена предметная система преподаванія.

Промѣны подаются на имя Совѣта Курсовъ, съ приложеніемъ аттестата объ окончаніи курса средняго учебнаго заведенія.

Плата за обученіе на курсахъ: I и II курсъ по 150 р. въ годъ, на старшемъ отдѣленіи по 100 р. въ годъ, вносится по полугодіямъ впередъ, въ первый разъ не позже двухъ недѣль по полученіи уведомленія о принятіи на Курсы, а затѣмъ не позже 15 января и 15 сентября.

Занятія на курсахъ начинаются 1-го сентября.

Подробныя программы высылаются по требованію за три семикопеечныя марки.

Совѣтъ женскихъ строительныхъ курсовъ. № 26446

ЖИВА

1907 г.

№ 25.

Выданъ 23 юня 1907 г.



ИЛЛЮСТРИРОВАННЫЙ
ЖУРНАЛЪ
ЛИТЕРАТУРЫ

ПОЛИТИКИ И-СОВРЕМЕННОЙ ЖИЗНИ.



XXXVIII г.

изданія.

Цена этого № 15 к., съ перес. 20 к.

ОБЪЯВЛЕНИЯ для напечатанія въ «Живѣ» принимаются по слѣдующей цѣнѣ за строку нонпарейль въ одинъ столбецъ (въ 14 ширины страницами): передъ текстомъ по 1 р. 50 к. и послѣ текста по 1 р. **Къ этому № предлагается «Поли. собр. соч. К. М. Станюковича» кн. 24.**

Требуйте **КОНЬЯКЪ ШУСТОВА** Вездѣ.

MODERNE МЫЛО
ф. ПУЛЬСЬ.
АКЦ. ОБЩ. ВЪ ВАРШАВѢ
Получить можно во всѣхъ лучшихъ парфюмеріяхъ

Фотогр. Аппараты

съ полнымъ приборомъ начиная отъ 4 руб. до 500 рублей въ большомъ выборѣ. Краткій проейс-курантъ бесплатно.
ВРУНО ЗЕНГЕРЪ и К.

№ 26409

С.-Петербургъ, Невскій просп., № 25-1.

3-2

Идеальное слабительное средство

PURGEN

ВКУСНО * НѢЖНО * НАДЕЖНО

Знаменит. профессора всего міра рекомендуютъ и прописываютъ его ежедневно.

ДОСТАТЬ МОЖНО ВО ВСѢХЪ АПТЕКАХЪ.

Германія, Франкенгаузенъ и. Ниффг.
Высшій Техническій Институтъ
для
машино-, электро-инженеровъ и инженеро-
въ по конструкціи земледѣльче-
№ 26481 скихъ машинъ. 5-1
Полная русская программа высмлается
за двѣ десятикопеечныя марки.

CORRIDA
МОДНЫЕ ДУХИ
ED. PINAUD
16 PLACE VENDOME
PARIS

СООБЩИТЕ НАМЪ

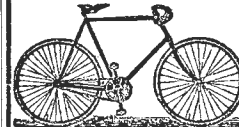

Вашъ адресъ, дабы мы могли выслать Вамъ бесплатно нашъ нов. иллюстр. каталогъ.

В. КИММАНЪ и К^о, СПб., Гороховая, 17.

МУЗЫКАЛЬНАЯ ТОРГОВЛЯ
П. ЮРГЕНСОНА
Москва, Неглинный пр., 14.
Полный складъ изданій всѣхъ странъ и для всѣхъ инструментовъ, гдѣ и кѣмъ бы то ни было изданныхъ.
Высмысла нотъ надолженъ платжомъ.
РОЯЛИ, ПИАНИНО, ГАРМОНИУМЫ.
Каталогъ изданій Юргенсона (29000 №№) 3-3
требуйте бесплатно. № 26274

НОВАЯ КНИГА
„ИДЕЯ МІРОЗДАНІЯ“
продается въ книжн. магаз. г. С.-Петербурга.

За 1 р. 65 к. (мож. марк.) вышло больш. натуральн. мет. французск., англійск. или нѣмецк. яз. Ничего незнающ., въ 3 мѣсц. научатся (безъ учителя) оч. легко разговору, грамат., ком. корресп. Получ. тысячи благодарн. Проф. из. П. Скарбе. Одесса, Полицейск., 27.

Опасности
грозить волосамъ, когда начинаетъ появлять-ся перхоть, а слѣдомъ за ней идетъ выпаденіе волосъ, но бороться съ этимъ зломъ не такъ трудно, если только регулярно употребляютъ
ПЕРУИН-ДЕТО
единственное средство, не содержащее въ себѣ вредныхъ веществъ.
Флаконъ вездѣ—1 руб. 75 коп.

ИТЕЦЪ **САТИНЪ**

1856. 1896. 1882.

ТОВАРИЩЕСТВО МАПУФАКТУРЫ
Эмиль Гиндель ВЪ МОСКВѢ.

ОПТОВЫЕ СКЛАДЫ: Розничные МАГАЗИНЫ:

въ Москвѣ, въ Москвѣ,
Варшава, Харьковъ, Одесса, Кіевъ, Варшава,
Омскъ, Самаркандъ, Одесса, Тифлисъ,
Кокандъ, Ташкентъ, Бухарь, Ростовъ-а-
Ригъ, Гельсингфорсъ и Харбинъ.

БУМАЗЕЯ **ШЕВЪЛЬ**

№ 26020 Б-3

ЛѢЧЕБНИЦА И. И. ГИМИЛЕРЪ
для страдающихъ **ЗАЙКАНИЕМЪ**
переведена на лѣтніе мѣс. въ Пушкино (Моск.-Яросл. ж. д.) на дачу Зуппе.
При лечебницѣ **ПАНСИОНЪ**. - ПЛАТА ПО ИЗЛѢЧЕНИИ. - Условія высла. бесплатно.

Изъ Лабораторіи Л. Лялефъ въ г. Орлеанъ (Франція).
ЮДИРИНЪ ДОКТОРА ДЕШАНЪ
(Iodhyrine du D-r Deschamps)
Всѣми признанное средство противъ **ОЖИРѢНІЯ**
рекомендуемое врачами съ блестящими результатами. 2-2
ЮДИРИНЪ Д-ра ДЕШАНЪ
устраняетъ тучность въ очень короткое время. **Совершенно безвреденъ** для организма.
Цена коробки, содержащей 60 лепешекъ въ облаткахъ, 4 руб. 25 коп.
Продается во всѣхъ аптекахъ.
Генеральное представительство на Россію
Торгов. Домъ ЛЮКСЕМБУРГЪ и К^о, ВАРШАВА, Журавья, 40.

ШОКОЛАДЪ-КАКАО-БИСКВИТЫ

ТВО ЖОРЖЪ БОРМАНЬ

Слабыя въ развити или въ учени оставшия дѣти, а также малокровныя, себя слабо чувствующие и нервныя переутомившияся, легко раздражающіяся взрослые всякаго возраста употребляютъ, какъ укрѣпляющее средство, съ большимъ успѣхомъ

Гематогенъ Д-ра ГОММЕЛЯ.

Аппетитъ увеличивается, душевныя и тѣловныя силы повышаются, вся нервная система усиливается.

Имѣется во всѣхъ аптекахъ и аптекарскихъ магазинахъ. Требуется только истинный Гематогенъ Д-ра ГОММЕЛЯ и не допускайте навязывать себѣ поддѣлокъ.

Бильць

Дрезденъ-Радебейль, Замокъ Лосницъ. Замкъ, умѣр. климатъ. Сакс. Нип-па. Просекты беалп.

Саваторія

Благоср. результаты. 3 врача. Дир. Альфредъ Бильць. Главн. врачъ д-ръ Ашке. Междунар. клиентура.

Климатическая станція „Lössnitzgrund“ 300,000 м., 3 ота. (муж., женщ. и семейн.). Входъ — 30 нф. Дѣти — 20 нф.

СВѢТОВ. И ВОЗДУШН. КУПАНЬЯ.

Площадн для спорта и игръ, 5 площ. для лаунъ-тенниса. 4 бассейна для плаванья, всевозможн. приборы для гимнастики и спорта.

Бильца „Goldene Lebensregeln“ только-что выданное — 2 марки. Пользуется большимъ спросомъ.

Натур. методъ лѣченія Бильца — продано прилб. 1^{1/2} милл. экз.

Grand Hôtel Ronai

Комфортабельнѣйше устроенный отель при стѣрно-грязевыхъ ваннахъ, со-держащихъ радій

Въ **Pöstyén't** (Венгрія).

№ 26173 4-3

ЕДИНСТВЕННЫЯ ПРЕМИРОВАННЫЯ ВЪ РОССІИ ПАПИРОСЫ „ПЕРИ“

10 шт. 10к. ФАБРИКИ А. И. ШАПОШНИКОВА С. П. Б.

КРЕМЪ

ПЕРВЫЙ ВЪ МІРѢ ПО КАЧЕСТВУ ТАБЛЕТЪ 1/4 ФУНТА 40 КОП.

ФАБРИКИ А. И. ШАПОШНИКОВА С. ПЕТЕРБУРГЪ

Курсы газетной техники.

Заочно подготов. лицъ об. пола въ сотруднич. фельет., статьи, корресп., репорт., коррект., стенограф. и пр. Вид. свид., рек. редакц. Прежн. курсисты работ. въ газет. на жавов. Подробно за 7 в. марку. Одесса. Дерабасовская, д. Мар. № 21, Чивонбару.

ИСПАНСКІЙ КРЕМЪ „ИЗАБЕЛЛА“

п-ра ОХОДИМСКАГО быстрая метаморфоза кожи. Веснушки, угри, прыщи и пятна быстро исчезаютъ при употребленіи крема. Единственное, незаменимое средство. Продается въ аптекахъ и апт. магаз. Складъ въ 1-у Н. Г. Замна—Софійка. Москвѣ: 2-у О. Гелляга—Петровка.

САМОКРАСЯЩІЯ ГРЕБЕНКИ „ФОРЪ“

красятъ волосы въ любой песмымаемый цвѣтъ, послѣ чего нѣтъ можно подфировать, завязать и пр. Гребень совершенно безвреденъ. Перес. лажож. плат. шт. 2 рубля 50 коп.

БАВАРЪ МАРКЪ, Спб., Невск., 20, кв. 8.

Геліаръ-Камера Фохтлендера

размѣръ 9 : 2 см. вся изъ металла, съ Геліаромъ 1 : 4,5 съ Коллинсаромъ 1 : 5,4.

Фохтлендеръ и Сынъ, Акц. О-во, Брауншвейгъ. Прейсъ-куранты высылаютъ бесплатно

З. Ф. Кречмаръ, № 26479 Москва, Мясницкая, 11. 4-1

ХОРОШІЯ ДЕНЬГИ ЗАРАБАТЫВАТЬ

можетъ всякій, научившись выдѣлывать искусственное лампадное масло по моему руководству и рецептамъ. Качество его не уступаетъ настоящему деревянному маслу и дешевле его больше чѣмъ на 50%. Не требуется затратъ на оборудование и устройство. Можно выдѣлывать въ каквхъ угодно пропорціяхъ. Продуктъ очень ходкий. Цѣна обученію 10 руб. По требованію высылаю руководство и рецепты налож. платеж. почтой. Адресъ: Одесса, Лор-мовтовская, № 3. Масло-Рафинадный заводъ Х. Когова. № 26463

LOTION DEQUEANT

ВОЛОСЫ Борода БРОВИ РЪСНИЦЫ

Умываніе Людвигъ Декеантъ. Средство для роженія волосъ, прекращаетъ выпаденіе, предупреждаетъ сѣдину, оз-вращаетъ первоначальный цвѣтъ, безъ употребленія краски, но всякомъ возрастѣ и во всѣхъ случаяхъ. *Сендѣній бесплатно.* Высылается безвозмездно извлеченіе изъ Отчета, принятаго Академіей Медицины въ Парижѣ. Письменно и лично: L. DEQUEANT, Ph^{ce}, 38, rue Sigisnourt, Paris. Остерегаться многочисленныхъ подражаній и поддѣлокъ. *Продается оосвѣтъ лучшихъ магазиновъ.*

НАИЛУЧШИ ШЕВІОТЬ „МОНГОЛІЯ“

МОДНОЕ ТРИКО

прочная матерія для элегантнаго и солиднаго мужского костюма. Цвѣтъ фона черный, оловянный или шоколадный, затканый чово-водными искрами въ полосу или кѣтку. Высылаются фабрикой отбѣсами въ 4 1/4 арш. для цѣлаго костюма — за 5 руб. 25 коп., лучшего качества — за 6 руб. 25 коп. При выпискѣ 3-хъ или болѣе отбѣсовъ прилагается въ видѣ преміи требуемая къ нимъ под-кладка совершенно **БЕЗПЛАТНО.** Упаковка и пересылка за счетъ фабрики, за вложенный платежъ прибавляется по 2 коп. съ рубля. Требования адресовать: **ЛОДЪ, С. РУБАШКИНУ.** Фирма удостоена золотой медали въ Брюсселѣ № 26469 сѣдъ 1905 г. 4-1 **Безъ риска:** Неправильный товаръ принимается обратно для обмѣна на другой товаръ или деньги возвращаются обратно.

Особенно выгодно для продавцов! ОТКРЫТЫЯ ПИСЬМА!

Громаднѣйшій выборъ лучшихъ художественныхъ открытокъ всѣхъ художественныхъ печатенъ. Пробная коллекція въ 5—10 рублей, содержатъ 150—400 штукъ всѣхъ сортовъ, великолѣпно подобранныхъ (исключая изданія): красавицы, этюды художн., натуралистич., юмористическія, фантастическія, декадентскія и много другихъ, печатан. на бромо-серебр. бумагѣ фототипией, отпечатанныя и раскрашенныя отъ руки. Артистическаго исполненія. Продавать при заказѣ отъ 10 руб. — 10% скидка. Высылаются франко по полученіи стоимости. Съ треб. можно обращаться на русск. яз. Адресъ: Н. Д. Зильбербергъ, Вѣна, II Фердинанд-штрассе, № 20/1. I. L. Silberberg, Wien, II № 26464 Ferdinandstrasse, 20/1. 5-1 **Къ особенному вниманію!** Только 1 1/2 коп. за штуку стоить геліографическая открытка (печатальное исполненіе) съ видами вашего города, магазина и т. д. при заказѣ 1000 штукъ. Благотворите прислать фотографію вмѣстѣ со стоимостью.

Пилюли ДАРЯ

Одна Пилюля НА НОЧЬ и СЪ УТРА СЪ БОГОМЪ ЗА РАБОТУ.



XXXVIII г.

№ 25

ПОЛИТИКИ И СОВРЕМЕННОЙ ЖИЗНИ.

г. XXXVIII

1907

Выходитъ еженедѣльно (52 № въ годъ), съ приложеніемъ 40 книгъ „Сборника“, содерж. соч. **К. М. СТАНЮКОВИЧА** и **г-р. А. Н. ТОЛСТОГО**, 12 книгъ Литературныхъ и популярно-научныхъ приложеній, 12 №№ „Парижскихъ модъ“ и 12 листовъ чертежей и выкроекъ.

Выданъ 23-го іюня 1907 г.

Подписная цѣна съ достав. и перес. на 1/2 года 4 р., на 1/4 года 2 р.

Цѣна этого №—15 к., съ перес. 20 к.

Къ этому № прилагается: „Полнаго собранія сочин. **К. М. Станюковича**“ кн. 24.

ПРОДОЛЖАЕТСЯ ПОДПИСКА НА „НИВУ“ 1907 г. Съ приложеніемъ **40 книгъ** „СБОРНИКА НИВЫ“, содержащихъ: полное собраніе сочиненій въ 10 книгахъ **г-р. АЛЕКСѢЯ ТОЛСТОГО** и остальные 30 книгъ полн. собр. сочиненій **К. М. СТАНЮКОВИЧА.**

Безъ достав-ки въ Петербургъ	6 р. 50 н.	Безъ доставки въ МОСКВѢ въ конторѣ Н. Н. ПЕЧКОВСКОЙ , Петровскія днѣи.	7 р. 25 н.	Безъ доставки въ ОДЕССѢ въ кн. маг. „ОБРАЗОВАНИЕ“, Ришельевская, 12.	7 р. 50 н.	Съ достав-кою въ Петербургъ	7 р. 50 н.	Съ пересылкою во всѣ мѣстности Россіи.	8 р.	За гра-ницу. 12 р.
--	-------------------	---	-------------------	--	-------------------	---------------------------------------	-------------------	--	-------------	---------------------------

Для гг. новыхъ подписчиковъ, желающихъ получить при „Нивѣ“ 1907 г. со всѣми вышеозначенными приложеніями еще первыя 10 книгъ соч. **К. М. Станюковича**, приложенныя къ „Нивѣ“ въ 1906 г.,—подписная цѣна съ перес. во всѣ мѣста Россіи 10 р. за годъ, или по 1/4 г.: за первую 1/4 г. 4 р. и за остальные по 2 р.



За водою. Картина **М. А. Балунина**, авт. «Нивы».

Проснулась женщина.

Повѣсть

Г. Т. Сѣверцева.

(Окончаніе).

— Несчастье въ нашей ватагѣ,—торопливо проговорилъ Ома:—въ ночь сильнымъ западнымъ вѣтромъ оторвало и унало полошу льда у Хааласаарнскихъ шхеръ около Койвулуотоской рыболовли. Тринадцать нашихъ рыбаковъ, со всѣми снарядами и обильнымъ уловомъ, унесены со льдомъ въ море.

И, не дожидая отвѣта, онъ понесся дальше.

— Бѣда-то какая!—качая головой, сказалъ Юхо:—пропали молодцы!

— Надо скорѣе подать имъ помощь, спасти ихъ!— встревоженно повторяла Ильта.

— Трудно, скорѣе невозможно,—замѣтилъ Эрко:—лодокъ съ собою у нихъ навѣрное не было, надѣялись, что ледъ крѣпокъ. Я живу здѣсь вотъ уже шестой годъ, постоянно повторяется одно и то же; немало ихъ гибнетъ!

Съ колокольни кирки черезъ узкое, полузакрытое отверстие глухо неслись удары колокола. Сзывали горожанъ въ ратушу, слухъ о несчастьѣ съ рыбаками уже разошелся по городку. Отовсюду бѣжали народъ.

На консервной фабрикѣ рабочіе и работницы бросили работу и тоже поспѣшили на помощь: каждый зналъ, что означаютъ эти рѣдкіе, глухіе удары колокола.

Скоро небольшое помѣщеніе ратуши было переполнено народомъ.

Бургомистръ спѣшно диктовалъ телеграммы въ различные портовые города Финляндіи и Швеціи, гдѣ навигація не была закрыта, сообщая о несчастіи съ рыбаками и прося помощи.

Изъ тринадцати унесенныхъ въ море ловцовъ, девять были семейные; ихъ жены и матери, нѣкоторыя съ застывшимъ отъ отчаянія лицомъ, другія не перестающія плакать, находились здѣсь, въ ратушѣ.

Бургомистръ громко читалъ имена потерпѣвшихъ; при имени Антти Торхолла раздался громкій крикъ Майкки Паатери, стоящей въ заднихъ рядахъ; забилось сердце и у учительницы: ей вспомнилась мужественная, сильная фигура парня, его смѣлое лицо.

„Однако съ вами шутить нельзя!“—пришли на память Ильтѣ слова молодого рыбака, сказанныя ей на собраніи.

Не отдавая себѣ отчета, что она дѣлаетъ, учительница протискалась черезъ толпу и подошла къ бургомистру.

— Господинъ бургомистръ, отчего бы не попытаться послать на понеки уплывшихъ на льдинѣ по берегамъ?—предложила она Сальвесену.

— Едва ли это окажетъ существенную помощь, но я все-таки распоряжусь.

— Бургомистръ правъ, госпожа учительница,—замѣтилъ Рааска:—льдину оторвало ночью, мы проснулись отъ страшнаго грохота, тьма стояла непроглядная. нашихъ товарищей не было и слѣда. Я остался одинъ случайно на твердомъ льду, съ вечера складывалъ рыбу въ короба...

Семьи унесенныхъ въ море рыбаковъ все-таки настояли на томъ, чтобы на поиски погибающихъ были посланы люди.

Рыбаки охотно согласились и скоро отправились на нѣсколькихъ саняхъ, запряженныхъ лошадьми, съ баграми, канатами, спасательными поясами.

Бьерклундъ, тоже зашедшій въ ратушу, гордо посмотрѣлъ на Майкки; онъ понималъ, что безъ Торхолла ему будетъ легче и удобнѣе отказать ей отъ работы на фабрикѣ.

Тяжелое горе охватило весь городокъ.

XXII.

Цѣлую недѣлю находились горожане въ угнетенномъ настроеніи: извѣстій объ уплывшихъ въ море ловцахъ никакихъ не было.

Изъ маленькаго порта сообщили только телеграммой, что подобраны въ морѣ рыболовныя снасти.

О выборахъ и не говорили: партійные раздоры были временно позабыты, всѣ помыслы направлены на спасеніе погибающихъ.

Ильта получила письмо отъ Икседаль, въ которомъ она упрекала подругу за ея внезапный отъѣздъ, сообщала о громадномъ интересѣ, который проявила къ ея рѣчи пресса, и убѣдительно просила вернуться, повторяя неоднократно, что сознаѣть свою вину передъ нею.

„Пріѣзжай скорѣе, самъ Матти Хелениусъ проситъ тебя объ этомъ“,—писала Гедвига.

Странное впечатлѣніе произвело письмо подруги на дѣвушку; противъ ожиданія, ее снова потянуло въ Гельсингфорсъ, желаніе быть полезной общему дѣлу опять охватило ее. Она перевернула страничку письма и нашла приписку:

„Сообщаю тебѣ мою радость: Яльмаръ, повидимому, склоняется къ тому, чтобы нашъ бракъ былъ заключенъ въ церкви; вѣроятно, наша свадьба состоится скоро“.

Ильта улыбнулась, ее смѣшило легкомысліе Гедвиги, поймавшей себѣ жениха на почвѣ предвыборной борьбы.

— Бхатъ или остаться здѣсь?—громко спросила себя учительница, сознавая въ то же время, что здѣсь, въ тихомъ городкѣ, ей не мѣсто; она рвалась къ кипучей дѣятельности, къ неустанной работѣ.

— Можно войти?—услышала она мужской голосъ за дверями.

На порогѣ стоялъ Геро Галькиненъ.

— Вотъ я опять навѣщаю васъ, уважаемая фрекентъ Кервоненъ,—мягко проговорилъ пасторъ, входя въ комнату.

Онъ получилъ свѣдѣніе отъ заправилъ своей партіи о триумфѣ учительницы въ столицѣ и новое приказаніе постараться переманить ее къ младо-финнамъ.

На лицѣ хозяйки промелькнуло неудовольствіе, она точно знала, съ какой цѣлью онъ сюда явился.

— Я пришелъ бы къ вамъ раньше, но это ужасное несчастье, заставившее многихъ осиротѣть въ нашемъ городѣ, возложило на меня тяжелую, но вмѣстѣ съ тѣмъ святую обязанность утѣшать этихъ несчастныхъ.

— Будемъ надѣяться, господинъ пасторъ, что рыбаки еще не погибли.

— Напрасныя утѣшенія, достойная фрекентъ Кервоненъ, они уже мирно спятъ въ своихъ холодныхъ могилахъ на днѣ моря! Христосъ сказалъ: „оставьте мертвымъ хоронить мертвыхъ“. Мы живы и интересуемся вопросами жизни. Поговорите лучше о нихъ.

Галькиненъ, только-что молитвенно поднимавшій вверхъ глаза, при чемъ руки его по привычкѣ складывались одна на другую, улыбнулся, точно мысль говорить о современныхъ вопросахъ жизни представлялась ему чѣмъ-то чрезвычайно пріятнымъ.

Ильта, недовольно закусивъ губы, приготовилась его слушать, напередъ зная, что онъ ей скажетъ.

— Вы помните, достоуважаемая фрекентъ, что въ послѣдній разъ, когда я посѣтилъ васъ, нашъ разговоръ принялъ дѣловой характеръ, и вы благосклонно выслушали мое предложеніе, продиктованное мнѣ моимъ житейскимъ опытомъ и благоразуміемъ моихъ лѣтъ. Вы соглашались...

— Ни на что я не соглашалась, господинъ пасторъ,— рѣзко перебила его учительница и негодующе на него посмотрѣла.

— Но позвольте, фрекентъ...

— Я прямо вамъ сказала, что монми убѣжденіями я не торгую.

Галькиненъ хотѣлъ что-то еще возразить, какъ дверь широко распахнулась, и въ комнату шумно вошелъ Антти Торхолла.

Неожиданный приходъ его вызвалъ въ пасторѣ испугъ, онъ поблѣднѣлъ,—ему представилось, что мертвецъ возвратился со дна моря.

— Антти! — вся дрожь отъ охватившаго ее волненія, вскрикнула Ильта и невольно покраснѣла.

Дѣвушку охватила неожиданная радость, что рыбакъ, о которомъ только-что говорили, какъ о погибшемъ, живъ. Она была счастлива снова увидѣть передъ собою это мужественное лицо, эти горящіе отвагой глаза.

— Фрекенъ Ильта, я спасся, спаслись и другіе! Этому спасенію мы обязаны только вамъ: по вашему настоянію наши товарищи были посланы бургомистромъ искать насъ по берегамъ. Насъ долго носило по морю на льдинѣ, и когда мы приткнулись къ твердому льду у берега, всѣ мы были въ безпомощномъ состояніи отъ голода и холода. Товарищи съ большимъ трудомъ спасли нѣкоторыхъ отъ смерти; у многихъ отморожены руки и ноги. Я отдѣлался счастливо и теперь совсѣмъ оправился. Еще разъ благодарю васъ, фрекенъ!

Онъ крѣпко пожалъ ея руку. Затѣмъ, поклонившись настору, вышелъ вонъ изъ комнаты.

Смущенный Галькиненъ молча послѣдовалъ его призыву.

Изъ души Ильты неслась благодарная молитва, сердце радовалось двумъ одержаннымъ ею побѣдамъ.

Два существа признали ея волю.

XXIII.

Успокоившійся городокъ снова занялся предвыборною агитаціей.

Антти, сгоряча заявившій, что долгодневное плаванье на льдинѣ не оставило на его крѣпкомъ организмѣ никакого слѣда, скоро убѣдился въ противномъ. Онъ слегъ въ постель, и хотя видимой опасности для него не представлялось, но докторъ настоялъ, чтобы рыбакъ не выходилъ изъ дому по крайней мѣрѣ недѣлю.

Трудно было удержать человѣка, привыкшаго къ воздуху, въ душной комнаткѣ домика его старухи-матери, но морозы настолько усилились, что больному запрещено было выходить...

Антти скучалъ. Майкки забѣгала къ нему рѣдко: полдня она работала на фабрикѣ, а остальное время ей приходилось бывать на различныхъ сходкахъ, собраніяхъ; интересъ партіи требовалъ, чтобы на нихъ присутствовалъ ея кандидатъ.

Ильта, узнавъ о болѣзни рыбака, сама отправилась навѣстить его. Торхолла былъ чрезвычайно обрадованъ ея приходомъ.

— Вы хороній товарищъ,—сказалъ онъ ей: — я для васъ—посторонній человѣкъ, а вы вотъ пришли ко мнѣ!

— Вамъ скучно, Антти, я знаю это по себѣ, когда бываю больна. Вы рады поговорить съ кѣмъ-нибудь о волнующихъ васъ вопросахъ—и не съ кѣмъ.

— Какъ вы вѣрно угадали! Не буду же я обсуждать со старушкой-матерью о задачахъ нашей партіи.

— Едва ли она васъ и пойметъ. Впрочемъ, кто знаетъ, можетъ-быть, и она, несмотря на ея лѣта, интересуется правами женщинъ. Избирательное право женщины настолько естественно, настолько ей присуще, что было бы крайне удивительно, если бы ваша мать, Антти, не понимала этого торжества для насъ.

— Вы думаете, фрекенъ? — задумчиво проговорилъ рыбакъ.—Да, вы правы. Отъ накаленного горна сыпались во всѣ стороны искры и поджигали народный духъ, оживляли его страсти, находившіяся въ замерзшемъ состояніи, которое длилось въ теченіе многихъ вѣковъ. Немудрено, что и наши старые люди вышли изъ своей долгой спячки. Да это и естественно: каждый человѣкъ,

освободившійся изъ заключенія, сбросившій съ себя связующія его цѣпи, стремится воспользоваться тѣмъ, что ему прежде было запрещено, и взять отъ жизни то, что только можно и что ему кажется доступнымъ и исполнимымъ. Но это правило противорѣчитъ воззрѣніямъ нашей партіи!

Учительница, сидѣвшая у постели больного, протянула ему руку.

— Знаете, Торхолла, всѣ эти воззрѣнія хороши только въ теоріи, какъ способы партійной борьбы. Задачи нашей родной Суоми гораздо шире, выше, достойнѣе: интересы ваши не могутъ съ ними сравниться, они только кажутся великими, но въ дѣйствительности узки, партійно нетерпящіе другихъ мнѣній и взглядовъ! Финскій народъ въ данномъ случаѣ также проявляетъ скрывавшіеся въ немъ много лѣтъ законы природы. Пробивъ удерживавшую его ледяную кору, онъ шумнымъ весеннимъ потокомъ бросается впередъ, не опредѣляя въ своемъ теченіи ни русла, ни правильного пути.

Дѣвушка оживлялась съ каждымъ словомъ, глаза ея восторженно блестя.

— Настоящее время похоже на наводненіе, изъ-подъ воды не видно ни зеленыхъ луговъ, ни пахотныхъ нивъ: но окончится оно, снова установится жизнь и пойдетъ своимъ порядкомъ, согласно законамъ природы, я въ это вѣрю, потому что знаю сердце нашего крестьянина. Что ему до идеаловъ вашего социализма съ его девизомъ: „родина—все человѣчество“,—онъ любитъ свою суровую, каменистую Суоми, свои ароматные лѣса, прозрачныя воды своихъ озеръ!

— А благо, а счастье всего человѣчества развѣ ему чужды?—изумленно спросилъ Антти.

По лицу Ильты промелькнула улыбка.

— Нѣтъ, они для него не чужды, онъ пожалѣетъ порою о неудачникахъ, обездоленныхъ другихъ странъ, поможетъ имъ деньгами, если онѣ у него есть, своимъ трудомъ, добрыми словами...

— Такъ, такъ, вѣрно! А какъ же вы говорите совсѣмъ другое?

— Какой вы ребенокъ, Антти! Да, онъ поможетъ имъ, но не раньше, чѣмъ самъ будетъ обезпеченъ, устроенъ. Вѣдь въ каждомъ человѣкѣ таится эгоистъ,—не спорьте, а всмотритесь построже въ себя и убѣдитесь, что вы сами не чужды эгоизму.

Больной, потерявшій почву, не зная, что ей возразить.

— Но вы вѣдь тоже состоите хотя и въ другой партіи, и къ вамъ, значить, относится отчасти то же самое, въ чемъ вы меня упрекали.

— И да и нѣтъ! Задачи моей партіи — благо моего народа, но она не ищетъ раздора. Съ другими партіями она борется только ради того, чтобы имѣть свой, хотя бы и слабый голосъ среди народныхъ представителей. Мы не враги и не чужіе, а люди одной расы, одной, можно сказать, крови; подадимъ другъ другу руки и будемъ работать вмѣстѣ, согласно, за одинъ нашъ общій финскій интересъ!

Въ пылу разговора она не замѣтила, какъ въ комнату вошла Майкки и, гнѣвно сдвинувъ брови, слушала учительницу.

Антти первый замѣтилъ свою новую гостью, ему почему-то былъ непріятенъ ея приходъ.

— Ну, теперь я могу и уйти, господинъ Торхолла, вы не будете скучать въ одиночествѣ,—сдержанно сказала Ильта и, подавъ рыбаку и работницѣ руку, отправилась домой.

XXIV.

На консервномъ заводѣ глухое недовольство между диспонентомъ и рабочими усилилось. Онъ опять пытался отказать Майкки Паатери, но рабочіе заявили ему, что они всѣ уйдутъ съ завода, если Майкки будетъ уволена.



На перевозъ. Картина Н. Н. Каразина (XXV выставка Общества русских акварелистовъ), авт. «Нива».



У крыльца. Картина П. П. Соколова (XXV выставка Общества русских амарелистов), авт. «Нивы».

Бьерклундъ побѣждалъ совѣтоваться къ своему пріятелю бургомистру.

— Не совѣтую вамъ теперь ссориться съ ними, выборы не за горами; когда наша партія пройдетъ по-прежнему большинствомъ въ сеймъ, тогда дѣло другое, они сами поймутъ, на чьей сторонѣ сила! — успокаивалъ диспонтента бургомистръ.

— Но поймите же, Сальвесенъ, что я прямо не въ силахъ переносить эту дѣвчонку, не могу видѣть ея нагло издѣвающейся надо мною улыбки! — нервно сказалъ Бьерклундъ.

— Сдержитесь, потерпите! Вы сами хорошо понимаете, что всѣ эти крикуны готовы будутъ придраться къ самому небольшому факту, чтобы скомпрометровать въ нашемъ лицѣ шведскую партію. Помните, только благодаря увѣренности въ себя и хладнокровію мы постоянно одерживали побѣду.

— Одерживали... Не легко намъ удастся на этотъ разъ справиться съ этимъ людомъ. Старо-финны тоже подняли голову, а раньше развѣ смѣли они пикнуть хоть слово! Я вино нашихъ заправилъ, разсориившихся въ такой важный моментъ съ младо-финнами; они были вѣрные союзники, и теперь...

Бургомистръ увѣренно улынулся.

— Теперь все пойдетъ попрежнему! Повѣрьте мнѣ, тутъ только военная хитрость. Нанпъ Лео не такъ простъ, какъ можно предполагать, онъ все предвидитъ! Прибрежная полоса страны: Гельсингфорсъ, Або, Ваза, Улеборгъ и дальше, не говоря уже о Борго, Выборгѣ, — все въ нашихъ рукахъ; никто не посмѣетъ ни одного голоса подать за другія партіи. Оттого я спокоенъ и увѣренно ожидаю выборовъ. Совѣтую и вамъ послѣдовать моему примѣру.

Мрачныя складки, собравшіяся на лбу у Бьерклунда, разошлись, онъ возвращался домой отчасти успокоенный и обдумывая, какъ ему до времени относиться къ Паатери и ея защитникамъ.

По дорогѣ ему попала она сама, ходившая домой обѣдать.

Съ чисто-женской неводержностью, работница громко расхохоталась въ лицо хозяину, высунула языкъ и задорно сказала:

— Не могли меня выжить съ завода! Да никогда вамъ это не удастся!

Можетъ-быть, въ другой разъ Бьерклундъ сдержалъ бы себя, но теперь, подъ впечатлѣніемъ оскорбленія, въ немъ проснулся звѣрь.

Съ перекосившимся отъ злобы лицомъ, онъ бросился на работницу, схватилъ ее за горло и тяжелою тростью, бывшею у него въ рукѣ, началъ ее бить по чѣмъ попало.

Здоровая, сильная дѣвушка, ошеломленная неожиданнымъ нападеніемъ, пыталась сопротивляться и даже укусила диспонтента въ руку.

Это еще больше разъярило его; онъ не переставалъ наносить ей удары, пока наконецъ она, какъ подкошенная, не упала на придорожный снѣгъ.

Точно не соображая, что онъ дѣлаетъ, Бьерклундъ поднималъ упавшую перчатку съ правой руки и крупными шагами пошелъ къ заводу.

На безчувственную, окровавленную работницу, лежащую у дороги, наткнулся пасторъ.

Пораженный ея видомъ, Геро Галькиненъ прежде всего соображалъ, что для него будетъ удобнѣе: заявить о ней въ городкѣ, или сдѣлать видъ, что онъ ея не замѣтилъ.

Въ послѣднемъ случаѣ имъ руководило тайное подозрѣніе, что дѣло это не обошлось безъ прямого или косвеннаго участія его пріятеля диспонтента. Ему была извѣстна нелюбовь послѣдняго къ Паатери.

— Помогу я ей самъ, это будетъ актъ христіанскаго милосердія, онъ сдѣлаетъ меня болѣе популярнымъ и

любимымъ среди населенія... — рѣшилъ наконецъ пасторъ и сталъ приводить въ чувство работницу.

XXV.

Какой взрывъ негодованія раздался въ городкѣ, когда выяснилось имя виновника жестокой расправы. Всѣ рабочіе сейчасъ же покинули консервный заводъ.

— Найду другихъ, — хладнокровно заявилъ диспонтентъ, самъ недовольный въ душѣ своимъ поступкомъ съ работницею.

— Найти вы, пожалуй, и найдете, но рыбы вы отъ насъ не получите ни одной салаки! — съ негодованіемъ отвѣтили ему рыбаки.

Перенесенная въ больницу Майкки оказалась въ жалкомъ состояніи: кромѣ разбитой въ нѣсколькихъ мѣстахъ головы, одинъ глазъ былъ выбитъ, два пальца на правой рукѣ перешиблены.

Красивая, полная силъ дѣвушка представляла изъ себя калѣку. Тщетно пытался бургомистръ ослабить неприятное впечатлѣніе, произведенное на ленамана этимъ побоищемъ: черезчуръ все было ясно, и, очевидно, диспонтенту, кромѣ денежнаго взысканія въ пользу пострадавшей, грозило строгое наказаніе. Оправившійся немного отъ болѣзни Торхолла, страшно возмущенный этимъ избіеніемъ работницы, хотѣлъ идти самъ объясняться къ Бьерклунду, но товарищи отговорили его.

— Зачѣмъ ходить тебѣ къ нему? — сказалъ старикъ Матти: — онъ самъ долженъ сюда явиться.

— Ты только подумай, что онъ надѣлалъ, — поддакнулъ Оома: — не говорю уже, что благодаря ему Паатери больше не работница, развѣ можно предполагать, что она будетъ въ состояніи участвовать въ выборахъ?

Антти задумался.

— Правда, наша партія лишилась женскаго депутата, у насъ въ городкѣ, кромѣ нея, не на кого и указать. Какъ же быть?

Онъ вспомнилъ въ эту минуту объ учительницѣ; но она принадлежала къ другой партіи...

Но, прежде чѣмъ пойти къ ней, онъ рѣшилъ переговорить со своими рабочими и тѣми рыбаками, которые принадлежали къ партіи социалистовъ.

— Если бы учительница согласилась войти въ нашъ списокъ, — сказалъ Питеръ Курво, серьезный, еще не старый рабочій на каменоломнѣ вблизи городка: — я первый бы сталъ ее объ этомъ просить. Хотя она и не наша, но многіе изъ нашихъ интересовъ близки ей, она сумѣетъ ихъ защитить въ сеймѣ; говорить она вѣдь лучше другого мужчины!

— Хорошо, я переговорю съ нею, но нужно сказать объ этомъ и Майкки Паатери, — замѣтилъ Торхолла.

— Не къ чему большую тревожить... Все равно, Майкки сама сознаетъ, что кандидаткою выступить она не можетъ, — печально прошепталъ одинъ изъ бывшихъ рабочихъ Бьерклунда.

Съ обвязанною бинтами головой, блѣдная отъ потери крови, лежа на больничной койкѣ, Майкки встрѣтила своего жениха съ печальной улыбкой и молча выслушала его.

— Да, Антти, моя пѣсенка слѣта, я калѣка на всю жизнь!

Здоровый глазъ дѣвушки наполнился слезами, грудь подъ больничнымъ халатомъ вздрогнула отъ рыданій.

— Иди къ учительницѣ, проси ее замѣнить меня, — продолжала работница дрожащимъ голосомъ; въ немъ не слышалось затаенной ревности, какъ прежде. — Скажи ей отъ меня, что я вѣрю, знаю — она стойко постоитъ за права обездоленныхъ, за права людей, трудомъ зарабатывающихъ свое пропитаніе, кто бы то ни былъ — крестьянинъ, заводскій рабочій или рыбакъ, — все равно! Мы ошиблись, вѣря, что въ социализмѣ счастье, общее благоденствіе.

— И ты измѣнила своимъ воззрѣніямъ, Майкки? — изумленно спросилъ рыбакъ.

— Они тѣ же самыя, я только невѣрно ихъ понимала. Благо каждому—въ увѣренности, что онъ и его семья обезпечены, что у нихъ есть кусокъ земли и безбѣдное существованіе. До этого всего я додумалась здѣсь, въ больницѣ...

Антти ушелъ отъ нея, еще болѣе поколебленный.

XXVI.

Уроки въ школѣ еще не окончились, когда Торхолла явился туда. Тишина, царившая въ сосѣднемъ классѣ, навела его на новое раздумье. Ему представилась Ильта, говорящая въ засѣданіи сейма. Придумывая самъ ея рѣчь, запросы, выраженія, онъ невольно, точно загибно-тизированной, увлеклась ими.

Звонокъ старого Юхо прервалъ его мечты.

Въ коридоръ выбѣжала дѣтвора, сразу сдѣлалось шумно, молчавшая до сихъ поръ школа ожила. Февральское солнце ярко било въ широкія окна. Кругомъ чувствовался потокъ молодой, полной силъ жизни.

— А, вотъ и вы, Антти, руки вамъ не даю, она вся въ мѣлу, — привѣтливо сказала Ильта, проходя къ рукомоинику, висѣвшему въ концѣ коридора. — Рада васъ видѣть. Какъ здоровье Майкки? Лучше ей?

Торхолла сдѣлалъ неопредѣленное движеніе головой.

— Бѣдная! Какъ она страдаетъ! — сочувственно проговорила учительница.

— Она послала меня къ вамъ, фрекенъ Кервоненъ, и указала, какъ на свою замѣстительницу въ кандидатки!

Ильта спокойно его выслушала.

— Наша партія тоже желала бы этого, — продолжалъ неувѣренно рыбакъ, смущенный молчаніемъ собесѣдницы.

— Прежде чѣмъ вы сдѣлали мнѣ это предложеніе, я была увѣрена въ этомъ. Не изумляйтесь, мнѣ никто не

передавалъ о немъ, но, соображая, я вывела это заключеніе.

— Значить, вы согласны? — порывисто спросилъ Антти.

— Согласна, если это не повредитъ моимъ отношеніямъ къ нашему союзу! — Она посмотрѣла на дворъ. — Почтальонъ! Мнѣ письмо изъ Гельсингфорса. Позвольте мнѣ прочесть его, можетъ-быть, въ немъ разрѣшеніе моего вопроса, — и учительница осторожно распечатала конвертъ.

Изъ него выпалъ большой кусокъ золотообрѣзнаго картона.

— „Докторъ философіи Гедвига Иксдалъ и кандидатъ юриспруденціи Яльмаръ Гренросъ, владѣлецъ винокуренного завода, помолвлены!“ — громко прочитала Ильта и засмѣялась. — Характерное извѣщеніе поборницы союза всеобщей трезвости, и какъ разъ во-время! — весело продолжала она. — Мой отвѣтъ — согласна!

Рыбакъ восторженно взглянулъ на нее: его невольно тянуло къ ней, въ ея вдумчивомъ, уравновѣшенномъ характерѣ онъ искалъ противѣса своей излишней стремительности, необузданности.

— Ахъ, если бы вы были моею подругою! — невольно вырвалось у молодого человѣка.

Лицо учительницы сразу стало серьезнымъ.

— Забудьте и объ этомъ, Антти. Помните о бѣдной, увѣчной Майкки, у нея никого нѣтъ на свѣтѣ, вы одинъ ея свѣточъ въ томъ мракѣ горя, въ которомъ ей суждено теперь блуждать! Будемте лучше добрыми товарищами.

— Вы правы, фрекенъ, у насъ впереди много общей работы! Настало время, когда нужно сказать: „прочь партійные раздоры, сложимъ оружіе, — начинается мирный трудъ на благо насъ самихъ и на благо нашей родины“.

К О Н Е Ц Ъ .

Песокъ.

Рассказъ Л. Д. Зиновьевой-Аннибалъ.

Бѣлые, круглыя, тоненькія колонны подпираютъ потолокъ надъ полукруглымъ балкономъ. Теперь балконъ сталъ четырехугольнымъ, скучнымъ, съ сѣрымъ бетоннымъ поломъ, съ сѣрыми четырехугольными плоскими и прочными плитками. Такъ братъ сдѣлалъ послѣ того, какъ одна изъ прежнихъ тонкихъ деревянныхъ колонокъ, подгнивъ, упала однажды сестрѣ на плечо. На балконѣ круглый столъ, большой, накрытъ: кофе, сливки, чай, кувшины съ молокомъ, шишучки смородиновые, тминныя булочки, сахарные, сдобные хлѣба, медовые пряники и уже большое блюдо, пахучее, съ первою лѣсною земляникою.

Мнѣ лѣтъ, должно-быть, десять. Утромъ я брала уроки съ Еленой Прохоровой и злилась, съ зовущей тоской прислушиваясь къ тигучему звону плѣнной пчелы подъ потолкомъ, къ гулкимъ ударамъ стремительнаго тѣнца о стекла окна... Потомъ обѣдали всѣ, всѣ лѣтняя семья, вотъ здѣсь на балконѣ; потомъ, когда Елена Прохорова, презрительно ворча на нашу молодежь, отправилась читать своего Платона въ рускомъ переводѣ, мы — старшая молодежь и я, и даже мама — бѣжали въ «фонарь» за шарами, молотками и пеггами и по роцѣ тѣнистой торопились на обширный травяной крокетъ-граундъ, весь залитый июньскимъ испекающимъ солнцемъ. Жарко, ярко, золотисто и изумрудно, и стоитъ звонъ и гудѣніе несмѣтныхъ крыльевъ и стрекотъ невидимыхъ кузнечиковъ. Завязывается бой красныхъ и синихъ шаровъ. Я — красная. Я — красная всегда и синихъ всегда ненавижу. Я, маленькая, тяжелый, длинный молотокъ хватываю обѣими руками цѣпко и бью имъ мѣтко и непонятно-сильно по большимъ шарамъ съ красными полосками, несую всюду съ собою побѣду краснымъ и разгромъ синимъ врагамъ.

Старшій братъ синій, старшій братъ синій всегда и красныхъ ненавидитъ и на меня негодуетъ, выткастъ бѣшено опрокинутый молотокъ въ дернъ и кричитъ сдвѣленно: «Чортова кукла». А я рада и, радостная, подъ испекающимъ солнцемъ бѣгу къ своему стану вирипрыжку за укатывающимся отъ разогнанныхъ враговъ моимъ удалымъ шаромъ и думаю знойными побѣдными обрывками мыслей. Чтѣ такое за кукла у чорта? Вотъ милая кукла, должно-быть, у чорта! Я чорта не боюсь: у него кукла! Здѣсь, на крокетъ-граундѣ, я царица, маленькая да удаленькая, и я смѣла. Чтѣ хочу — дѣлаю, чтѣ желаю, чтобы дѣлали — приказываю. И никто даже наказать не смѣетъ, потому что тогда я раскапризничаюсь и брошу игру, а если брошу я — ягрѣ конецъ, а играть пужно три часа, отъ обѣда до вотъ этого чая, чтѣ вотъ теперь подать на старомъ балконѣ, до того самаго, о которомъ теперь вспоминаю. Впрочемъ, не знаю, о которомъ вспоминаю. Вѣрно, о многихъ, а такъ какъ каждое лѣто въ первый разъ однажды подается первалъ земляника

и въ первый разъ пахнетъ отъ нея солнцемъ и ананасами, то... то вотъ какъ-то именно къ этому разу всѣ разы и пригнались въ моей памяти. Сидятъ братья, сестра, гувернеръ, французенка Келлерша, она — Елена Прохорова (безъ Платона, но презрительная), гости-сосѣди, и всѣ жалѣютъ, что мамы бѣдной не даютъ покоя. Это оттого, что мама помогаетъ и къ мамѣ приходитъ со всѣхъ сторонъ крестьяне.

— Отчего ихъ въ конторѣ не принимаютъ?

— Принимаютъ и тамъ, но они хотятъ меня лично... Это оттого, что когда еще Вася жилъ, тогда мы все сами. Теперь, конечно, и не умно, а сынъ все же слишкомъ молодъ... и не похорониться же ему въ деревнѣ, конечно...

И, застѣнчиво улыбаясь и спотыкаясь несвязными словами о задавленныхъ мысляхъ, мама снова и снова срывается съ мѣста и невѣрной, неловкой походкой торопится къ боковымъ ступенькамъ, ведущимъ съ балкона къ ея любимому большому ковровому цвѣтнику. У ступенекъ она останавливается. Подъ ступеньками на пескомъ посыпанной, убитой площадкѣ стоитъ баба, потомъ мужикъ, потомъ еще бабы и мужики. Чтѣ это? Голодный ли годъ запоминается съ тою пахучею первою земляникою, или такъ случилось много лѣтъ, или много лѣтъ были голодными, или все то, чтѣ было много лѣтъ, то припомнилось въ одинъ годъ, какъ всѣ первыя земляники припоминаются въ запахѣ одной первой земляники и всѣ неправды въ одной неправдѣ. Стоять. Нѣкоторые вдругъ падаютъ на колѣни на убитую и пескомъ золотымъ посыпанную землю, земно кланяются. Тогда неловко и спотыкливо наклоняется мама, и тащитъ и тербитъ поклонниковъ, и поправляетъ свободной одной рукою свою снова сдвинувшуюся на передъ и на бокъ кружевную шапку.

— Кланяйся Богу! Встань! Не надо! Богу кланяйся!

Мнѣ какъ-то странно. Мнѣ страшно видѣть эти дважды остро перегнутыя тѣла. Какъ придавленные въ двѣ плоскія линии спины и ноги... на нарядномъ, чистомъ, чужомъ землѣ, песку. И за спинами черезъ пестрый коверъ роскошнаго обширнаго цвѣтника, черезъ золотистый дугъ, обнятый съ двухъ сторонъ роцею, вижу, блестятъ больно прудъ съ двумя островками, и дальше вдоль земской дороги уже въ поляхъ рисуется на голубизнѣ рядъ сторожевыхъ придорожныхъ березъ... и даль дугой напряглась, синей дугой, гдѣ небо коснулось синихъ далекихъ боровъ.

Ушла тихонько. Не ѣла пряничковъ медовыхъ. Пробѣгаю залу двухсвѣтную, съ желтымъ старымъ роилемъ у стѣны, съ желтыми круглыми звѣздами тамъ на расписанномъ далекомъ сводѣ, переднюю, откуда наверхъ въ спальный этажъ ведетъ милая, узкая де-



Топь. Картина О. Модерсона, авт. «Нивы».

ревянная дѣстница, что берется съ разбѣга по четыре желтыя ступени заразъ и гдѣ по высокымъ стѣнамъ висятъ исполинскія головы досей съ рогами, какъ стволы широковетвенные, съ огромными стеклянными изумленными глазами (я видѣла ихъ часто во снѣ ожившими), пробѣжала свѣтлый фонарь передъ широкой крыльцевой площадкой и сомчалась съ плоскихъ деревянныхъ (теперь тоже бетонныхъ) ступеней подъѣзда на пескомъ усыпанную подъездную площадь. Напротивъ нея, но полвѣе, двѣ липы старыя, мамыны любимыя, передъ флигелемъ съ его двумя крытыми ходами-галереями длинными—верхнею и нижнею. Какъ мама плакала надорванными, обиженными слезами, уже старушкой, въ дѣтство впадающей, когда братъ срубилъ ей липы, чтобы не развивали сырости во флигель! Прямо противъ подъѣзда высокая стѣна шиповника въ роскошномъ цвѣту и подъ нимъ скамейка—длинная гибкая доска-качель концами на двухъ козлахъ. Хочется качаться, усѣвшись на передкѣ. Но за шиповникомъ высокія свѣтло-ствольныя осины, нарядныя и неспокойныя, переблескиваютъ трепетными, искрящими въ солнцѣ, двухцвѣтными листьями. Хочется влѣзть на одну, на ту, самую удобную. Съ предверхней ей вѣтки, когда верхушка уже гнется и я кажусь себѣ тяжелой, знаю, видно море, тамъ за рощей и полями, дугами, лѣсами и еще лѣсами. До моря земля наша, а у моря наше Долгово. Тамъ цѣлый день можно бѣгать босою по свѣтлому, еще сырому песку, подошвами слышать милые извивы, тѣсные рядочки—память набѣгавшихъ волнушекъ, тамъ цѣлый день можно прыгать босою по краснымъ гранитнымъ валунамъ, гладко обточеннымъ на прибоѣ жемчужнаго залива. Хочется на верхушку переблескивающей солнечной осины...

Но и тутъ что-то мѣшаетъ... Или память, какъ дурной сонъ, или какъ тѣ вогнутыя стекла, сосредоточила всѣ обжигающіе лучи въ одну точку, чтобы огнемъ звить сердце? Мужики и бабы. Подъ липами бабы и на доскѣ-качели у шиповника бабы. О, конечно, не качаются,



Группа Всероссийского старообрядческого съезда в Москвѣ, заставляшаго 15—17 мая с. г. По фот. Птицына авт. «Нивы».

сидят неподвижныя, остолбенѣлыя, съ закутанными младенцами на рукахъ, вытянутыми и невѣроятными, какъ полѣнья. Потому здѣсь мама. И всѣ говорятъ. Слышу жалобы тихія, тусклыя, тягучія, многословныя и безъ трепета гнѣва или надежды.

Нельзя ли выгонѣ опредѣлить позеленѣе да поближе, скотъ безъ молока ввечеру возвращается. Да поправки долгой дорогой, ну и штрафы... Управляющій гонитъ. Слышать не желаетъ...

Нельзя ли снять землицы, хошь за деньги, хошь за снопы подъ рожь. Хлѣба не хватаетъ до поль-поста и въ добрый годъ. Управляющій засѣваетъ подъ мызную рожь всѣ поля. Сбывать надѣется. И льѣсъ подъ нови корчуетъ... Слышать не желаетъ...

Нельзя ли льѣсу строевого. Погорѣли. Какъ есть въ полѣ остались. Крестьянскій малорослый да корявый. Куда его на стройку. Управляющій говорилъ: большой заказъ получилъ на строевое дерево. Теперь будетъ весь сплавлять, что къ рубкѣ допущенъ... Слышать не желаетъ...

А эту просто мужъ прогналъ. Мужъ въ городѣ съ другой женой, не настоящей. Дѣти голодны, изба развалилась. Землю мѣръ отобралъ. Отъ вдовы всегда отбереть. Если не будетъ помощи, спасенія, пойти надо по мѣру съ тремя, а четвертаго въ пастухи, во-семь уже ему лѣтъ, девятый.

Мама слушаетъ, кошелекъ вынула. Кошелекъ набить серебромъ. Дала бабѣ серебра, дала погорѣльцамъ. Обѣщала со старшимъ сы-

номъ насчетъ выгона и поля поговорить. Только вѣдь... если управляющій такъ говорилъ, вѣрно, и впрямду ужъ нельзя... вѣрно, если бы можно бы было... вѣдь если и мужики и господа тоже обѣднѣють... хозяйство, конечно, ужъ хозяйство... здѣсь управляющій лучше понимаетъ... И годость мамы, спотыкаюсь о безысходныя мысли, заминается, потухаетъ.

Зовутъ ужинать дворецкій съ крыльца. Слышу по аллеѣ перебойный, звонкій, бойкій стукъ многихъ подзвовъ, и дрогнуло и забилось, замирая, сладкимъ перебоемъ на мигъ радостное, на мигъ свободное, одичалое сердце. Прискакала сестра съ братьями и сосѣдней молодежью. Соскочила со вспотѣлой лошади, пышно дышащей, одичалой отъ прерваннаго упоенія скачкою.

— Мама, какъ мы голодны!

Изъ бѣднаго тонкаго лица милой сестры горятъ дикимъ огнемъ голубые глаза, и ноздри тонко расширяются, вдыхая воздухъ.

Мама смущенно улыбается. Мама любитъ, когда мы счастливы. Мама часто говорила при мнѣ старшимъ: «Жизнь страшная (и какіе у мамы дѣлались тогда затихшіе, поглощенные ужасомъ глаза), дѣтство короткое. Радуйтесь, дѣточки! Бѣдненькіе, коротенькіе, радуйтесь!»—И я не понимала, отчего мы коротенькіе, и отчего вдругъ слезы вытекаютъ, скупныя и ѣдкія, изъ синихъ глазъ съ большими бѣлками...

За ужинкомъ въ большой столовой, раздѣленной на двѣ части



Группа московскаго старообрядческаго братства «Честнаго Животворящаго Креста Господня». По фот. К. Птицына въ Москвѣ. авт. «Нивы».

высокими пилястрами и стѣнами оранжевой зелени,—недружная съ другими, я не кричу «ура» на блудо-исполина съ чудовищными красными клешатыми раками. Противень ростбифъ сукровичный и пахучій и даже варенець золото-карий, жирный, сметанный—не ѣшь. «Что съ нею?» Молчу. И думаю. Думаю: отчего такъ устроили? Отчего? Отчего? Да отчего же не устроить не такъ? Не отдать? Отчего не отдать?

— Мама, отчего не отдать?

— Что отдать?

— Все, все, чтобы можно было ужинать?

Мама не понимает. Что-то говорить... Потомъ вдругъ поняла, и слова споткнулись и потухли. Виногато оглядываетъ родныя лица, но тѣ смѣются:

— Если отдать ужинъ, то и совѣтъ не поужинаешь!

Они не поняли. Я заплакала и вышла.

А вечеромъ, ужъ засыпая, слышу голосъ сестры, и мама защищается, робя:

— Ну что же, что бумажная? Я въдь васъ, дѣтей, ничего не лишаю. Впрочемъ, за границей многие носятъ бумажное бѣлье. А мнѣ совѣтъ все равно... и нѣсколько рублей лишнихъ... на бѣдныхъ...

Очерки по исторіи конституцій.

IX.

Свобода совѣсти.

«Свобода совѣсти» заключается въ выборѣ религіи, ея исповѣданіи и въ проповѣди. Каждый человекъ, достигшій совершеннолѣтія, можетъ совершенно свободно, по своему усмотрѣнію, выбрать себѣ религію, т. е. заявить, когда это нужно,—что онъ принадлежитъ къ такой-то религіи, такой-то сектѣ или даже вовсе не принадлежитъ ни къ какой религіи. Это—тотъ случай, который во французскомъ правѣ называется «sans confession».

Свобода выбора религіи въ Англии, и особенно въ Америкѣ, создала въ послѣднее время цѣлый рядъ новыхъ сектъ и, кромѣ того, нѣкоторыя старыя религіи приобрѣли особое развитіе тамъ, гдѣ ихъ прежде не было. Такъ, много англичанъ стало исповѣдывать буддизмъ и т. п. Людей «безъ религіи» тоже становится все больше и больше.

Свобода исповѣданія сводится къ праву всякаго человека исповѣдывать свою религію, т. е. исполнять внѣшніе обряды своей вѣры и вообще дѣлать все то, что считаетъ нужнымъ для проявленія своихъ религіозныхъ чувствъ.

Свобода проповѣди съ точки зрѣнія права есть, собственно, родъ свободы слова, а не религіозной свободы въ ея чистомъ видѣ. Каждый человекъ имѣетъ право славить «своего» Бога и доказывать вѣрность и, такъ сказать, красоту своей точки зрѣнія на Него.

Свобода «совѣсти» есть такое же неотъемлемое право человека, какъ свобода личности, свобода собраній, свобода слова. Человекъ долженъ дингаться, говорить, проявлять свои мысли и чувства. Вѣра—одно изъ сильнѣйшихъ чувствъ человека. Жизнь безъ нея была бы весьма тяжелой, быть-можетъ, даже невыносимой. Вѣра дана людямъ, чтобы примирить ихъ съ жизнью.

«Свобода совѣсти»—одно изъ основныхъ, священныхъ правъ человека.

Примѣненіе свободъ выбора религіи, исповѣданія и проповѣди къ государственной жизни вызываетъ цѣлый рядъ весьма сложныхъ и серьезныхъ послѣдствій...

Разъ человекъ имѣетъ право выбирать себѣ религію, то, значитъ, государству не въ правѣ навязывать ему какою-либо исповѣданіе. Поэтому всѣ религіи равны и всякое дѣленіе религіи на признанныя государствомъ и не признанныя лишено основанія. Государство не имѣетъ права признавать или не признавать религіи. Вообще религія существуетъ для людей, а не для государства. Государственной власти нечего дѣлать съ религіознымъ чувствомъ гражданъ.

Такъ какъ исповѣданія свободны и всѣ религіи равны предъ закономъ, то пользованіе гражданскими правами не зависитъ отъ религіозныхъ воззрѣній гражданина. Къ какой бы религіи человекъ ни принадлежалъ, его права и обязанности предъ государствомъ остаются тѣ же. Всякій гражданинъ, напримѣръ, имѣющій право занять какую-либо должность, не можетъ терять этого права отъ того, что онъ исповѣдуетъ ту или другую религію. Отсюда прямымъ слѣдствіемъ является начало, которое принято въ политикѣ называть «отдѣленіемъ церкви отъ государства».

Такъ какъ государство не можетъ навязывать никому религію, то общественное или государственное образованіе и воспитаніе дѣтей должно быть «свѣтскимъ». Только родители, а не государство обучаютъ дѣтей религіи. За это они берутъ на себя нравственную отвѣтственность передъ Богомъ такъ же, какъ за жизнь своихъ дѣтей. Государство же въ лицѣ церкви не несетъ никакой обязанности, потому не можетъ имѣть никакого права. Религія и предметъ, называемый «закономъ божіимъ», преподается въ школахъ многихъ конституціонныхъ странъ только тогда, когда того желаютъ родители учащихся. Предметы эти не могутъ быть обязательными.

Съ воспитаніемъ происходитъ то же самое. Государство само не имѣетъ права требовать религіознаго воспитанія дѣтей. Это дѣло родителей. Для свободной страны нужны свободные люди съ свободной душой, съ яснымъ, ничѣмъ не подавленнымъ умомъ. Для свободной страны нужна предприимчивость, инициатива, нужна, такъ сказать, другая сторона религіи—чувство жизни, а не смерти, сознаніе того, что Богъ создалъ людей, чтобы жить, чтобы развиваться и пользоваться всѣми способностями, данными имъ Богомъ. Ясный солнечный день данъ для труда, движенія и радости, ночь—для сна и покоя. Государству нуженъ главнымъ образомъ этотъ солнечный день. Поэтому эллискій художественный взглядъ на жизнь, живой взглядъ античныхъ грековъ гораздо полезнѣе росту государственной свободы, чѣмъ мистицизмъ и фатализмъ Востока.

У грековъ одно время было самое свободное въ мірѣ государство, на Востокѣ же всегда были только деспотіи.

Религіозное воспитаніе, проникнутое идеей отреченія отъ міра, основанное на томъ, что земная жизнь вообще не жизнь, вся пропитана грѣхомъ, что душа нуждается въ спасеніи, и что мы живемъ только для будущаго,—развиваетъ въ людяхъ терпѣніе и смиреніе. Эти добродѣтели учать безропотно переносить всякій гнетъ, несправедливости и бѣдствія. Слѣное повиновеніе—вотъ основное начало религіознаго воспитанія. Это начало очень хорошо для выполнения религіозныхъ обрядовъ, усвоенія догматовъ и т. п., но оно нецѣлостно для свободной государственной жизни. Въмѣсто разумной, сознательной дѣятельности оно приучаетъ людей къ апатіи, равнодушію къ жизни, стремленію къ аскетизму. Оно развиваетъ такія свойства, которыя неминуемо должны привести къ гибели самого государства. Поэтому можно безошибочно утверждать, что религіозное воспитаніе разныхъ конгрегацій и т. п. нежелательно для конституціоннаго государства.

Защитники деспотическихъ формъ правленія и всякихъ правительственныхъ насилій стараются доказать, что отдѣленіе церкви отъ государства, необязательность преподаванія закона божія въ школахъ, ослабляетъ религіозное чувство въ народѣ. Если подѣ религіознымъ чувствомъ подразумѣвать чувство рабства, то они совершенно правы. Отдѣленіе церкви отъ государства, сознаніе того, что никто не имѣетъ права мѣшаться въ дѣла вѣры и совѣсти, безусловно кладетъ предѣлъ рабскимъ чувствамъ народа. Отсутствіе обязанности какаго-либо одного культа кладетъ предѣлъ поганому ханжеству и лицемерію. Одно это избавленіе отъ лицемерья, которыми кишмя-кишатъ деспотическія государства, указываетъ уже не на пониженіе религіознаго чувства въ народѣ, а на повышеніе. Помимо того мы видимъ, что чѣмъ свободнѣе государство, тѣмъ больше въ немъ всякихъ религіозныхъ сектъ, обществъ, церквей и т. п. Несчастная мысль средневѣковыхъ государствъ свести всѣ религіозныя воззрѣнія людей къ одному культу, къ одной лишь признанной государствомъ религіи, была плодомъ фанатизма и безумія. Эта нетерпимая мысль способствовала одичанію, озвѣрѣнію средневѣковыхъ людей, но нисколько не способствовала процвѣтанію религіи. Истинное религіозное чувство, какъ всякое чувство, живить и расти только на свободѣ. Разнообразіе твореній духа человѣческаго, такъ же какъ разнообразіе даровъ природы, говорить о нормальной жизни и правильномъ развитіи. Такимъ образомъ замѣчаніе защитниковъ деспотизма о дурномъ вліяніи отдѣленія церкви отъ государства на религіозное развитіе народовъ противорѣчитъ фактамъ и исторіи.

Свобода исповѣданія влечетъ за собою еще одно весьма важное слѣдствіе. Государство не должно мѣшаться въ дѣла религіи, но и церковь также не должна мѣшаться въ дѣла государства. Поэтому всѣ формальности заявленій, свидѣтельствующихъ правъ состоянія, требуемыхъ государствомъ, какъ, напримѣръ, веденіе метрическихъ книгъ о рожденіяхъ, бракахъ и т. д. находятъ въ рукахъ свѣтскихъ чиновниковъ. Самые обряды крестинъ, вѣчаній и т. д. производятся по церковнымъ обычаямъ разныхъ религіи, но они необязательны для государства, тѣмъ болѣе, что существуютъ граждане, не принадлежащіе ни къ какой религіи. Важно свидѣтельствованіе правъ состоянія предъ лицомъ государства, а не церкви, т. е. предъ мэромъ города или какимъ-нибудь спеціальнымъ чиновникомъ гражданскаго вѣдомства. Это заявленіе замѣняетъ всякій обрядъ. Отсюда вытекаетъ также право такъ-называемыхъ смѣшанныхъ браковъ, т. е. право гражданъ вступать въ браки, независимо отъ исповѣдуемой ими религіи. Всѣ такіе браки считаются действительными и дѣти ихъ законными, несмотря на различіе религіозныхъ воззрѣній ихъ родителей.

Свобода проповѣди заключаетъ въ себѣ право всякаго человека доказывать и объяснять другимъ свои религіозные взгляды. Если я считаю, что мой взглядъ правильнѣе, я имѣю право открыто, громогласно убѣждать другихъ принять его. Это то же самое, что свобода науки. Всякій имѣетъ право дѣлиться съ другими своими научными мыслями и открытіями. Конечно, всякій слушатель притомъ имѣетъ право возражать ему и доказывать, что онъ ошибается. Этотъ вопросъ имѣетъ громадное значеніе въ прошлые вѣка, когда, вмѣстѣ съ миссіонерами, посылавшимися къ малокультурнымъ народамъ, шли войска и свѣтскія власти, чтобы распространить свое завоевательное вліяніе. Теперь же, въ виду отдѣленія государства отъ церкви, религія все болѣе становится вопросомъ совѣсти, а не политики, и миссіонеры вообще перестаютъ инте-

ресовать государство. Разъ они не могут присвоить себѣ правъ надъ личностью своихъ ближнихъ,—не все ли равно государству, что они проповѣдуютъ?

Таковы тѣ основы права, которыя именуются «свободой совѣсти».

Проф. Рейснеръ въ своей извѣстной книгѣ «Государство и вѣрующая личность» *) подвелъ итогъ всѣхъ правъ, входящихъ въ понятіе «свободы совѣсти» и признанныхъ наукой. Права эти заключаются въ слѣдующемъ:

1) Въ правѣ лица по достиженіи законнаго возраста не быть принуждаемымъ къ исповѣданію какой-нибудь опредѣленной вѣры, въ правѣ исповѣдывать какую угодно вѣру или полное отсутствіе ея безъ какого-либо за то ущерба или наказанія... Отсюда вытекаютъ полное устраненіе изъ законодательства какихъ-либо наказаній и лишеній правъ за вѣроотступничество, за возвращеніе и т. п.; ересь—не есть преступленіе.

2) Въ правѣ лица не быть принуждаемымъ со стороны государства, вопреки религиознымъ убѣжденіямъ, къ совершенію или участию въ какихъ бы то ни было богослуженныхъ или религиозныхъ обрядахъ. Въ силу этого права, напримѣръ, государство не можетъ требовать обязательнаго присутствія при евангелическомъ богослуженіи солдатъ-католиковъ, какъ это случалось въ свое время въ прусской практикѣ, или посѣщенія чиновниками богослуженія по праздничнымъ днямъ, чему бывали примѣры въ Италіи.

3) Въ правѣ лица безпрепятственно выходить изъ состава того или другого религиознаго общества, переходить въ члены другого или даже не принадлежать ни къ какому, безъ какого-либо за то ущерба или наказанія.

4) Въ правѣ лица, принадлежащаго къ тому или другому исповѣданію, безпрепятственно устраивать собранія своихъ домашнихъ и единовѣрцевъ съ участіемъ духовнаго лица, отправлять совместно богослуженія по предписаніямъ своей религіи въ своемъ частномъ помѣщеніи и учреждать, согласно требованіямъ закона, частныя религиозныя общества съ правомъ публичнаго въ нихъ богослуженія. Этимъ правомъ опредѣляется право на совершеніе такъ-называемаго частнаго или домашняго богослуженія и на частныя же собранія единовѣрцевъ для совместнаго религиознаго культа.

5) Въ правѣ пользоваться всеми гражданскими и политическими правами гражданина безъ какихъ-либо въ нихъ ограниченій въ силу религиознаго исповѣданія лица. Этимъ правомъ устраняется всякое косвенное принужденіе вѣры, выражающееся въ привилегированномъ положеніи лицъ одного исповѣданія сравнительно съ лицами другого. Этимъ устраняется, напримѣръ, привилегія въ силу крещенія и лишеніе правъ въ силу некрещенія.

6) Въ правѣ лица совершать всѣ необходимыя гражданскія дѣйствія безъ обязательства совершать при этомъ какіе-либо религиозныя и церковныя обряды и дѣйствія. Сюда относится право лица на полученіе гражданской легитимациі безъ совершенія религиозныхъ обрядовъ, только при посредствѣ чиновниковъ гражданской состоянія, право на совершеніе гражданского брака, на независимыя отъ разрѣшенія духовенства похороны, на неконфессиональныя школы для дѣтей, на интерконфессиональную форму клятвы, съ замѣной ея въ опредѣленныхъ случаяхъ торжественнымъ общаніемъ, и т. п.

7) Въ правѣ лица на защиту государствомъ его личности, чести и свободы противъ всякаго посягательства на нее со стороны религиозныхъ обществъ или духовныхъ властей. Этимъ правомъ вѣрующій, принадлежащій къ составу того или другого религиознаго общества, ограждается отъ всякаго внѣшняго принужденія по религиознымъ мотивамъ со стороны духовныхъ властей, въ особенности же отъ тѣхъ насильнъ надъ совѣстью вѣрующаго, къ которымъ такъ охотно прибѣгаетъ иногда церковь въ чисто-политическихъ видахъ.

Всѣ эти права личности въ вопросахъ «свободы совѣсти» основаны на одной мысли. Государство имѣетъ свою цѣль, религія—тоже свою, и цѣли эти совершенно разныя. Онѣ не только не совпадаютъ, но могутъ даже противорѣчить другъ другу. Государство создано для общаго блага, поэтому всякая религіозная нетерпимость, мѣшающая общежитію, есть несомнѣнное зло для государства.

Ни государство, ни церковь, ни какое-либо общество не въ правѣ ограничивать началъ «свободы совѣсти» гражданъ.

Таково общее правило. Но оно имѣетъ свои границы въ неотъемлемыхъ же правахъ другихъ людей. Это положеніе равнымъ образомъ относится ко всѣмъ человѣческимъ свободамъ.

Я могу проповѣдывать всякую религію, но я не могу проповѣдывать религію, которая выставитъ основнымъ своимъ догматомъ нетерпимость къ людямъ. Если я буду убѣждать людей, что я только одинъ постигъ истину, что только со мной бесѣдуетъ Богъ, что мой народъ—народъ избранный и т. д., что всѣ остальные люди только безсловесные скоты,—то такая религія немислима въ государствѣ. Она противорѣчитъ основамъ общежитія.

Если, далѣе, моя религія идетъ въ разрѣзъ съ общечеловѣческой нравственностью, если я, напримѣръ, буду проповѣдывать убіиство,—то такая религія, тоже невозможна въ обществѣ. Примѣръ этотъ вовсе не является дикимъ. Ни въ чемъ фантазія человѣка не доходила до такихъ чудовищныхъ крайностей, какъ въ области религиозныхъ воззрѣній. Были религіи, которыя рѣзали людей на

алтаряхъ, сжигали живьемъ въ мѣдномъ быкѣ, закапывали въ землю подъ фундаментъ домовъ и т. д. Цѣлый рядъ крайностей религіозной фантазіи собранъ въ удивительной книгѣ Флобера: «Искушеніе св. Антонія». Существовали религіи, проповѣдывавшія развратъ. Извѣстенъ древній культъ богини Астарты, восточной Венеры. Семитская религія признаетъ женское божество, которому служатъ нескромными обрядами и культъ котораго былъ перенесенъ на Западъ вмѣстѣ съ другими произведеніями Востока. Мы встрѣчаемъ эту богиню подъ именемъ Ваалитъ, Милитты, Астарты; греки называютъ ее Афродитой, и культъ ея напелъ себѣ доступъ въ различные греческіе города» (см. А. Мензель—«Исторія религіи»). Очеркъ первобытныхъ вѣрованій и характеръ великихъ религіозныхъ системъ. Стр. 126). Такая религія, нарушающая добрыя нравы и здоровье людей недопустима въ культурномъ государствѣ.

Наконецъ бываютъ религіи, проповѣдующія даже уничтоженіе человѣческаго рода. Таковы секты, закапывающія себя въ землю, лишаящія себя возможности имѣть дѣтей, какъ, напримѣръ, ескопцы.

Весьма возможно, что родъ человѣческій когда-нибудь погибнетъ; возможно даже, что вся наша земля превратится въ льдину, какъ думаетъ Фламарионъ, или раземлется въ прахъ, въ одно туманное пятно. Однако все, что мы пока знаемъ о природѣ, все, что мы чувствуемъ благодаря заложенному въ насъ инстинкту самосохраненія,—все это говорить о жизни, о томъ, что люди созданы для того, чтобы жить, и передавать свою жизнь отъ поколѣнія къ поколѣнію. Самое «государство» есть одно изъ условій этой жизни. Поэтому религіозная идея, проповѣдующая самоубійство или уничтоженіе грядущихъ поколѣній, противорѣчитъ идеѣ «государства», и секта, основывающая такія воззрѣнія, не можетъ быть терпима въ обществѣ.

Такимъ образомъ границы, встрѣчаемыя принципомъ свободы совѣсти человѣка въ неотъемлемыхъ правахъ другихъ людей, придаютъ этому принципу прочныя основы права. «Свобода совѣсти» при такихъ условіяхъ становится однимъ изъ устойевъ государства.

Самыя свободныя страны въ области религиозныхъ воззрѣній, это—Сѣв.-Американскіе Соединенные Штаты и Японія. Европа въ вопросахъ свободы совѣсти отстала отъ этихъ странъ. Такое явленіе объясняется тѣмъ, что Сѣв.-Американское государство возникло на почвѣ религиозныхъ гоненій, и для первыхъ поселенцевъ, пуританъ и др., свобода исповѣданій была вопросомъ жизни. Японцы же, съ ихъ практическимъ взглядомъ на жизнь, во многихъ отношеніяхъ напоминающимъ американскихъ янки, во всѣ времена отличались терпимостью ко всякимъ религіямъ. Это—национальная черта японскаго народа.

«Въ Соединенныхъ Штатахъ,—читаемъ мы у Токвиля*):—существуетъ безчисленное множество сектъ. Всѣ онѣ, различаясь между собою въ формахъ поклоненія Создателю, согласны между собою относительно обязанностей людей другъ къ другу. Каждая изъ сектъ исповѣдуетъ Бога различно, но всѣ онѣ проповѣдуютъ одну мораль во имя Господа...»

«Нельзя сказать,—дѣшетъ онъ далѣе:—чтобы въ Соединенныхъ Штатахъ религія имѣла непосредственное вліяніе на законы или на политическія мнѣнія; но она исправляетъ нравы и дѣйствуетъ на семейства, имѣетъ вліяніе и на государство.»

«Я видѣлъ богатыхъ жителей Новой Англіи, оставившихъ свое отечество и отправлявшихся на берега Миссури или въ пустыни Иллинойса съ цѣлью положить тамъ основаніе христіанской религіи и свободы. Такимъ образомъ въ Соединенныхъ Штатахъ религіозная ревность согревается у домашняго очага. Вы думаете, что эти люди дѣйствуютъ, заботясь единственно о будущей жизни?—Ошибаетесь! Вѣчность составляетъ только одну изъ причинъ ихъ дѣятельности.»

«Если вы спросите объ этомъ у христіанскихъ миссіонеровъ, то удивитесь, услышавъ, какъ они много говорятъ о благахъ настоящей жизни. Вы встрѣтите политиковъ тамъ, гдѣ надѣялись видѣть людей только религиозныхъ.»

«Вотъ что они отвѣтятъ вамъ:

«— Всѣ американскія республики находятся во взаимныхъ одна къ другой обязательствахъ. Если западные штаты впадутъ въ анархію или подчинятся игу деспотизма, то свободныя учрежденія, процвѣтающія на берегахъ Атлантическаго океана, подвергнутся большой опасности. Итакъ, для того, чтобы намъ возможно было оставаться свободными, мы должны стараться, чтобы жители новыхъ штатовъ были религиозны.»

«У насъ, въ Европѣ,—читаемъ мы въ главѣ о причинахъ могущества религіи въ Америкѣ:—духъ религіи и духъ свободы находятся въ постоянной враждѣ между собою. Здѣсь же я нашелъ ихъ тѣсно слитыми одно съ другимъ. Они господствуютъ вмѣстѣ на одной почвѣ.»

«Американское духовенство не исполняетъ никакой общественной обязанности. Ни одно духовное лицо не участвуетъ въ администраціи. Они даже не имѣютъ своихъ представителей въ законодательныхъ собраніяхъ.»

Изъ этой замѣчательной страницы книги Токвиля мы видимъ, что принципъ свободы совѣсти, осуществленный воплѣвъ въ государствѣ, во-первыхъ, способствуетъ процвѣтанію религіи, во вторыхъ, поддерживаетъ учрежденія свободнаго государства.

Кромѣ того, по мнѣнію Токвиля,—полное отдѣленіе церкви отъ государства необходимо для силы и устойчивости церкви.

*) М. А. Рейснеръ. „Государство и вѣрующая личность“. СПб. 1905. Стр. 14—16.

*) А. Токвиля. „Демократія въ Америкѣ“. Т. II, стр. 204—209.



Слоны-дровосѣки. Рис. 1 и 2.

Частая перемена правительства и политических направлений является необходимым условием свободы государства. Падения неудачных министерств, перемена состава законодательных палат и т. п. отзываются благотворно на народной свободе. Между тем для силы и процветания религии такая система негодна. Священник не должен быть чиновником и не должен мѣнять своих отношений к людям в зависимости от перемены правительства.

«Если бы американцы, переменяющие каждые четыре года главу государства, избирающие через каждые два года новых законодателей и ежегодно переменяющие провинциальных правителей, если бы американцы, предоставив политический мир опытам нововводителей, не отделили от него религию, что бы могло служить им опорой в постоянно прилив и отлив человеческих мнѣний? Имѣли ли бы они должное уважение к религии среди постоянной борьбы партий? Что сдѣлалось бы съ ея вѣчностью, если бы все вокруг нея погибало? *)».

В конституции Сѣв.-Американскихъ Соединенныхъ Штатовъ имѣются двѣ статьи, устанавливающія свободу совѣсти въ странѣ.

3-й и VI-й статьи — въ которомъ между прочимъ сказано, что «для занятія какой-либо должности или для исполненія какой-нибудь общественной службы въ Соединенныхъ Штатахъ не должно требовать исповѣданія какой-либо вѣры».

Первая же поправка къ конституции (ст. 1) гласитъ: «Конгрессъ не долженъ издавать никакого закона, которымъ вводилась бы государственная религія», т. е. все религіи одинаково равны предъ закономъ, и государство не имѣетъ права вводить какія-либо ограниченія свободы совѣсти.

Таково положеніе религіи въ Сѣв.-Американскихъ Соединенныхъ Штатахъ.

А. Г. Прессъ.

Слоны-дровосѣки на колониальной выставкѣ въ Парижѣ. (Съ 5 рис. на этой стр.).

Въ семи верстахъ къ востоку отъ центра Парижа, на пространствѣ около 700 десятинъ раскинулся старый, густой Венсенскій лѣсъ. 16 мая (н. с.) въ этомъ лѣсу открылась колониальная выставка, устроенная чрезвычайно богато и обстоятельно. Особую оригинальность этой громадной выставкѣ придаютъ многочисленныя «деревни» всевозможныхъ инородческихъ племенъ, проживающихъ во французскихъ колоніяхъ. Эти деревни цѣлкомъ воздвигнуты изъ матеріаловъ, доставленныхъ съ мѣста, изъ колоній, и строителями ихъ были туземные мастера, орудовавшие совершенно самостоятельно, съ помощью своихъ обычныхъ орудій и инструментовъ. Вся обстановка жилищъ, весь обиходъ жизни представлены въ

возможно подлинномъ видѣ, такъ что парижане могутъ видѣть своихъ калаковъ, тонкинцевъ, кохинхинцевъ, арабовъ, индусовъ и т. д. въ такой обстановкѣ, въ какой эти племена живутъ у себя на родинѣ. Приняты были даже заботы о томъ, чтобы и природная обстановка была по возможности соблюдена, т. е. чтобы около жилищъ сгруппировались обычные въ данной мѣстности растенія: такъ, напр., около деревеньки калаковъ (туземцевъ Новой Каледоніи) возвышается большой древовидный папоротникъ, обычное въ тѣхъ мѣстахъ растеніе, роскошный экземпляръ котораго заимствованъ изъ обширныхъ оранжерей колониального ботаническаго сада.

Въ числѣ другихъ даровъ благословенной колониальной природы на этой выставкѣ выступаютъ и слоны. У насъ на сѣверѣ слонъ — диковина зоологическихъ садовъ и зверинцевъ, на которую публика только глядитъ. У себя же на родинѣ слонъ — одно изъ полезнѣйшихъ рабочихъ животныхъ и несетъ ту же хозяйственную службу, какъ у насъ кони. Чтобы вполнѣ оцѣнить добрыя качества этого массивнаго звѣря, напомнимъ, что средній вѣсъ взрослого слона — 240 пудовъ; его рабочая сила, его «тяга», какъ обычно принято называть рабочую силу животныхъ, равняется тѣмъ восьми лошадей. Вспомнимъ затѣмъ его кротость, его удивительно покладистый нравъ, его покорность, его понятливость и способность къ дрессировкѣ, и передъ нами встанетъ образъ прирученнаго животного, котораго человекъ не могъ не обратить въ своего вѣрнаго друга, слугу и сотрудника.

По помѣщеннымъ здѣсь рисункамъ можно составить понятіе о рабочей силѣ слона и его способности къ дрессировкѣ. На этихъ рисункахъ представлено пять моментовъ работы слона-«дровосѣка». Корнакъ, или жокакъ слона, усѣвшись на его затылокъ, направляетъ его къ дереву, которое надо свалить. Умное животное по командѣ корнака производитъ послѣдовательно одну за другою пять операций. Прежде всего онъ охватываетъ хоботомъ стволъ дерева на высотѣ головы корнака. Затѣмъ, приладивъ хоботъ, онъ дѣлаетъ имъ энергическое движеніе; дерево издаетъ трескъ и валится подъ могучимъ напоромъ. Тогда слонъ осторожно, придерживая хоботомъ, опускаетъ его на землю и, наступивъ на него передними ногами, одинъ за другимъ обламываетъ у дерева сучья. Покончивъ съ этою операціею, слонъ становится на козлы и, упираясь въ стволъ лбомъ, катаетъ его по землѣ, пока у дерева не оборвутся все корни. Послѣ того онъ подхватываетъ дерево хоботомъ и несетъ его или, лучше сказать, волочитъ по землѣ, куда велитъ корнакъ.



Слоны-дровосѣки. Рис. 3.



Слоны-дровосѣки. Рис. 4.



Слоны-дровосѣки. Рис. 5.

*) А. Токвилль. „Демократія въ Америкѣ“. Т. II, стр. 216.



Марселенъ Альберъ, предсѣдатель революціоннаго винодѣльческаго комитета въ южной Франціи.

Винодѣльская революція во Франціи.

(Политическое обозрѣніе).

Говорятъ, что все въ жизни повторяется, но событія, только-что пережитыя Франціей, до такой степени странны и своеобразны, что на нихъ можно смотрѣть, какъ на совершенно новую страницу всемірной исторіи. Съ точки зрѣнія экономической нѣкоторое сходство съ французской междоусобицей нашихъ дней представляетъ развѣ только знаменитая американская война за освобожденіе негровъ, ожесточенная трехлѣтняя борьба южанъ съ сѣверянами, хотя и прикрытая высокими морально-гуманитарными принципами, но въ сущности вызванная совсѣмъ не идеальными мотивами, а непримиримымъ противорѣчіемъ чисто экономическихъ интересовъ юга и сѣвера. Во Франціи, слава Богу, дѣло не дошло до открытой войны и ограничилось лишь вооруженными демонстраціями съ нѣсколькими убитыми и ранеными, но въ основѣ движенія стояло то же самое раздѣленіе различныхъ частей единой страны по ихъ экономическимъ интересамъ.

Винодѣльскій югъ, только-что воскресшій послѣ страшныхъ опустошеній, нанесенныхъ филлоксерой, быстро погибалъ и разорялся отъ другого, еще болѣе неумолимаго врага: отъ фальсификаціи винъ, совершенно обезцѣнивающей самыя высокіе и дорогіе сорта и разрушающей самыя источники благосостоянія виноградарей. Во французскихъ законахъ начертаны довольно жестокія кары за поддѣлку вина, но крупнымъ поддѣль-

вателямъ всегда удается ускользнуть отъ наказаній. Благодаря подкунности республиканской администраціи они могутъ заниматься своею вредною дѣятельностью совершенно безнаказанно. При нынѣшнемъ развитіи химіи сельскохозяйственному виноградарству немислимо конкурировать на рынкѣ съ дешевымъ подвально-лабораторнымъ производствомъ винъ. Искусственное винодѣліе безъ труда убиваетъ естественное и натуральное. Національная промышленность, питавшая цѣлый югъ Франціи, медленно гибнетъ на глазахъ выборнаго республиканскаго правительства при нѣмомъ молчаніи всеобщаго парламента и свободной, но—увы!—продажной прессы. И выборное отъ народа правительство, и могущественная, но деморализованная партійная печать просмотрѣли грандіозное движеніе, незамѣтно назрѣвавшее въ южныхъ департаментахъ. Равнодушіе правительства къ нуждамъ народа подготовило неизбежный революціонный взрывъ. Онъ разразился такъ неожиданно, что и мѣстные и центральныя власти были застигнуты имъ совершенно врасплохъ.

Все началось съ огромнаго сѣзда винодѣльцовъ въ Норбоннѣ, завершившагося колоссальной политической демонстраціей. Десятки тысячъ южныхъ винодѣльцовъ и виноградарей открыто присоединились къ выраженію негодованія по адресу правительства и къ чисто революціонному постановленію о массовомъ отказѣ отъ уплаты повинностей и податей. Южная Франція отказалась быть участницей общей государственной жизни на томъ основаніи, что существующая государственная власть обнаруживаетъ преступное невниманіе къ ея нуждамъ. Разъ республиканская власть не оказываетъ защиты законнымъ правамъ и интересамъ южанъ, пламенные южане не хотятъ давать ей средства и поддерживать дальнѣйшее существованіе такой слѣпой и односторонней власти взносами изъ своего кармана. Поставленные между центральнымъ правительствомъ и мѣстнымъ населеніемъ, мэры поддержали демонстрацію послѣдняго поголовнымъ оставленіемъ своихъ полуказенныхъ должностей. Движеніе сразу получило необычайную силу вслѣдствіе того, что было поддержано какъ крестьянской массою, кровно заинтересованной въ процвѣтаніи винограднаго дѣла, такъ и всѣмъ мѣстнымъ городскимъ обществомъ и представителями мѣстной промышленной буржуазіи, прекрасно понимающей, что при разореніи основнаго населенія края нечего мечтать о процвѣтаніи какой бы то ни было промышленности. Изъ нѣдръ взбаломученнаго народа тотчасъ же выдѣлилось нѣсколько талантливыхъ агитаторовъ, сумѣвшихъ стать во главѣ движенія. Какъ война рождаетъ героевъ, такъ и смута рождаетъ или, по крайней мѣрѣ, выдвигаетъ въ первые ряды крупныхъ общественныхъ дѣятелей. Главою и предсѣдателемъ революціоннаго



Винодѣльская революція во Франціи. Арестъ доктора Ферруля, мэра гор. Норбонны.

винодѣльческаго комитета, принявшаго на себя роль импровизированнаго правительства южной Франціи, сталъ вчера еще никому неизвѣстный Марселенъ Альберъ, приобрѣвшій почти магическое вліяніе на массы.

Радикальное и, если можно такъ выразиться, буржуазно-соціалистическое министерство совершенно растерялось передъ неожиданно разразившеюся грозой. Съ грознымъ народнымъ движеніемъ оно пыталось бороться двумя хорошо испитанными средствами: военно-полицейскими репрессіями и легонькой политической клеветой.

Подобно тому, какъ при подавленіи стачекъ въ каменноугольныхъ копяхъ Падекале, Клемансо объявилъ, что революціонное движеніе среди углекоповъ поддерживается на деньги роялистовъ, такъ и теперь онъ поторопился высказать подозрѣніе, что винодѣльческая революція умышленно раздувается тѣми же роялистами и клерикалами. Сознательная или безсознательная инсинуація, разумѣется, не могла оказать успокоительнаго вліянія, потому что югъ Франціи еще съ прошлаго столѣтія отличается самыми свободололюбивыми традиціями и недаромъ считается оплотомъ республиканскаго строя страны, и потому, что мотивы всего движенія до очевидности ясно носятъ не политическую, а чисто хозяйственно-экономическую окраску. Скоро Клемансо долженъ былъ убѣдиться, что пламенною приверженностью къ республиканскимъ принципамъ никакъ не прикроешь прорѣхъ своей экономической политики и не загладишь печальныхъ послѣдствій партійно-правительственнаго небреженія къ реальнымъ нуждамъ широкихъ массъ населенія. Результаты репрессивныхъ мѣръ были еще печальнѣе для министерства. Арестъ популярнаго мэра Норбоннъ доктора Ферруа только подлил масла въ огонь и повысилъ революціонное настроеніе южанъ. Отъ пассивной революціи — неплатежа податей — раздраженная толпа сразу же перешла къ

фальсификаціи винъ, и вообще покаместъ не видно еще никакихъ серьезныхъ основаній для объявленія войны между французскими южанами и сѣверянами, но тѣмъ не менѣе только-что пережитая революціонная передыжка несомнѣнно свидѣтельствуеетъ о томъ, что въ общественно-политической жизни Франціи далеко не все обстоитъ благополучно. Если для того, чтобы добиться вниманія правительства къ своимъ хозяйственнымъ нуждамъ, половина страны должна прибѣгать чуть ли не къ формальной революціи, то очевидно, что существующій государственный строй ея страдаетъ глубокими недостатками.

Всероссійскій старообрядческій съѣздъ въ Москвѣ.

(Рис. на стр. 411).

17 мая с. г. закрылся въ Москвѣ всероссійскій съѣздъ старообрядцевъ, приѣмлющихъ священство Бѣлкриницкой іерархіи. Съѣздъ рассмотрѣлъ крайне важный для старообрядцевъ законопроектъ объ ихъ общинахъ и его поручено было передать въ особую комиссію (въѣронсповѣдную), состоявшую при только-что распущенной второй Государственной Думѣ. Передачу эту постановлено было совершить черезъ специально избранную депутацію, въ составъ которой вошли преосвященный Иннокентій, епископъ нижегородскій и костромской, Д. В. Сироткинъ, В. Е. Макаровъ и М. П. Бриллиантовъ. Въ своемъ проектѣ имѣлъ въ виду ходатайствовать о томъ, чтобы изъ закона о порядкѣ образованія старообрядческихъ общинъ 17 апрѣля 1905 года были выдѣлены всѣ статьи объ общинныхъ собраніяхъ членовъ общинъ, о совѣтахъ и о духовныхъ лицахъ, настоятеляхъ и наставникахъ, какъ относящихся къ правиламъ внутренняго распорядка общинъ, съ тѣмъ, чтобы они были утверждаемы властью старообрядческихъ іерарховъ и съѣздомъ



Извѣстный общественный дѣятель, членъ консультаціи при Министерствѣ Юстиціи, баронъ О. О. Буксгевденъ, убитый сыномъ 8 июня с. г.

Въ своемъ проектѣ имѣлъ въ виду ходатайствовать о томъ, чтобы изъ закона о порядкѣ образованія старообрядческихъ общинъ 17 апрѣля 1905 года были выдѣлены всѣ статьи объ общинныхъ собраніяхъ членовъ общинъ, о совѣтахъ и о духовныхъ лицахъ, настоятеляхъ и наставникахъ, какъ относящихся къ правиламъ внутренняго распорядка общинъ, съ тѣмъ, чтобы они были утверждаемы властью старообрядческихъ іерарховъ и съѣздомъ



Генераль-адъютантъ адмиралъ Ф. Авеланъ. (По поводу 50-лѣтія служенія въ офицерскихъ чинахъ).

По фот. Д. Эдобнова, авт. «Нивы».



Профессоръ Николаевской военно-инженерной Академіи генер.-лейтенантъ Ц. А. Кий. (По поводу 50-лѣтія служебной дѣятельности). По фот. Жукова, авт. «Нивы».



Почетный опекунъ, генераль-отъ-инфантеріи Н. П. Брокъ. (По поводу 50-лѣтія служенія въ офицерскихъ чинахъ).

По фот. Вестли, авт. «Нивы».

активно-революціоннымъ дѣйствіямъ въ родѣ разгрома префектуры, избіенія полицейскихъ, водруженія краснаго знамени на казенныхъ зданіяхъ и т. п. Попытка обуздать толпу при помощи войска привела къ еще худшимъ послѣдствіямъ — къ явному неповиновенію и возстанію мѣстныхъ полковъ, живущихъ одними интересами съ возставшимъ населеніемъ. Не безъ нѣкотораго основанія ораторы оппозиціи въ парламентѣ заявили, что близорукая политика, слишкомъ полагающагося на полицію радикала-соціалиста Клемансо, грозитъ погрузить Францію въ междоусобицу и анархію. Возставшихъ солдатъ мѣстныхъ полковъ пришлось подавлять стянутыми съ сѣвера кирасирами и пѣхотинцами. Къ счастью, взбунтовавшіяся части ограничились только залпами въ воздухъ и добровольно вернулись въ свои казармы.

Вообще, вся южная революція носила не серьезный, а скорѣе чисто демонстративный характеръ. Послѣ пощенія Клемансо Альберомъ началось повидимому полное успокоеніе; палата, хотя и выразившая довѣріе министерству большинствомъ въ сто головъ, немедленно рѣшила приступить къ пересмотру законовъ о

старообрядцевъ. Что же касается всѣхъ остальныхъ статей закона какъ говорящихъ о порядкѣ устройства послѣдователями старообрядческихъ согласій общинъ, о правахъ и обязанностяхъ этихъ лицъ, о старообрядческихъ общинахъ и о введеніи книгъ гражданскаго состоянія старообрядцевъ и регулирующихъ отношенія старообрядцевъ къ государству, то съѣздъ нашелъ желательнымъ, чтобы они вылились въ обязательный для всѣхъ общинъ законъ, который долженъ быть проведенъ въ законодательномъ порядкѣ черезъ Государственную Думу и Государственный Совѣтъ.

Ученическая экскурсія на пасѣку.

(Рис. на стр. 418).

Въ маѣ с. г. состоялась ученическая экскурсія дѣтей и руководителей I курса состоящихъ подѣ Августѣйшимъ покровительствомъ великаго князя Константина Константиновича курсовъ учебно-воспитательныхъ занятій по сельскому хозяйству и природовѣднію въ Мраморномъ Дворцѣ (курсы Н. А. Барташевича).



Побѣдительница Императорскаго приза Московскаго бѣгова Общества «Прости», С. Н. Коншина.
По фот. А. Савельева, авт. «Нивы».

I курсъ посвященъ исключительно лекціямъ по природовѣдѣнію. Въ 1906—1907 г. на немъ числилось до 700 дѣтей обоого пола, отъ 8 до 14 лѣтъ, при 70 руководителяхъ. Весеннею экскурсіею подъ руководствомъ распорядителя I курса А. А. Миронова, въ Лѣсной на пасѣку и въ паркѣ, занятія въ текущемъ году были закончены. На пасѣкѣ дѣтямъ даны были объясненія о жизни пчель, объ опыленіи цвѣтвъ при помощи пчель, показаны образцы ульевъ и другихъ приспособленій, употребляемыхъ въ пчеловодствѣ. Объясненія давалъ лекторъ курсовъ пчеловодства В. О. Пикель. Ясный солнечный день, пробуждающаяся весенняя природа придали экскурсіи свѣтлый радостный характеръ.

Курсы природовѣдѣнія и сельскаго хозяйства являются однимъ изъ симпатичнѣйшихъ типовъ учебныхъ заведеній. Доступъ на курсы слушателей-дѣтей и руководителей, желающихъ безкорыстно посвятить свое время и трудъ дѣлу воспитанія—совершенно свободный. Обученіе бесплатное. По воскресеньямъ въ Мраморномъ Дворцѣ читаются лекціи, иллюстрируемыя картинами волшебнаго фонаря. Одинъ изъ будничныхъ вечеровъ посвящается работамъ, на которыхъ дѣти получаютъ первыя понятія о ремеслахъ. Они, по собственному выбору, столярничаютъ, переплетаютъ, вышиваютъ, рисуютъ, лѣпятъ изъ глины, дѣлаютъ разнообразныя модели; дѣвочки занимаютъся рукодѣліемъ, дѣлаютъ цвѣты, вышиваютъ, вя-



Побѣдитель «Большаго Всероссийскаго приза» Московскаго бѣгова Общества «Аккредитивъ», С. Н. Коншина.
По фот. А. Савельева, авт. «Нивы».



Ученическая экскурсія на пасѣку Императорскаго общества пчеловодства. Руководители I курса. По фот. авт. «Нивы».

ственного вкуса въ нашемъ обществѣ, и ея художественный издѣлія, все совершенствуясь, заслужили солидную извѣстность и въ публикѣ и въ художественномъ мірѣ. Въ былые годы, когда нашъ журналъ, иди навстрѣчу назрѣвшимъ художественнымъ требованіямъ общества, давалъ въ видѣ бесплатныхъ приложеній къ «Нивѣ» картины извѣстныхъ русскихъ и иностранныхъ художниковъ, фирма Ч. Гофмана изготовляла для подписчиковъ «Нивы» спеціальныя рамы къ



Ученическая экскурсія на пасѣку Императорскаго общества пчеловодства. Группа учащихся. По фот. авт. «Нивы».



Фабрика Ч. Гофмана въ С.-Петербургѣ. (По поводу 25-лѣтія существованія). По фот. авт. «Нивы».

жуть. Основная цѣль курсовъ — возбудить въ дѣтяхъ любовь къ природѣ, любовь къ труду среди природы.

Фабрика Ч. Гофмана въ Петербургѣ.

(Рис. и портр. на этой стр.).

Въ ряду крупныхъ промышленныхъ предприятий, обслуживающихъ искусство, нельзя не удѣлать должнаго мѣста, заслуженнаго 25-лѣтнимъ упорнымъ трудомъ, артистической рамочной фабрикой Ч. Гофмана. Фабрика эта росла постепенно вмѣстѣ съ ростомъ художе-

нашимъ художественнымъ преміямъ, отличавшіяся значительной дешевизной и изяществомъ.

СМѢСЬ.

Присутствіе духа. — Англійскій писатель Сентфой имѣлъ несчастье встрѣтиться со своимъ кредиторомъ въ критическій моментъ у своего брадобрея. Онъ тѣмъ менѣе имѣлъ возможности бѣжать отъ настойчиваго заимодавца, что брадобрей только-что намылилъ ему бороду.

Воспользовавшись благоприятнымъ случаемъ, кредиторъ тотчасъ же потребовалъ отдачу долга, на что должникъ любезно спросилъ, не согласится ли онъ подождать до тѣхъ поръ, пока у него сбреютъ бороду.

Когда обрадованный кредиторъ охотно изъявилъ на это свое согласіе, писатель обратился къ брадобрею со словами:

— Вы слышали? Будьте же свидѣлемъ! — затѣмъ быстро поднялся съ кресла, вытеръ съ бороды мыло, и, замѣтивъ, что съ этого дня намѣренъ отрастить себѣ бороду, удался.

ПОЛОЖЕНИЕ О ВЫБОРАХ В ГОСУДАРСТВЕННУЮ ДУМУ.

(Продолжение).

Ст. 58. Лица, желающие принять участие в выборах по недвижимому имуществу своих отцов, матерей или жен, обязаны представить доверенности (ст. 15) до распубликования избирательных списков в учреждения, составляющие избирательные списки, а после распубликования последних в течение двух недель—в подлежащую комиссию по делам о выборах, для внесения в списки в порядке исправления последних.

Ст. 59. Учреждения, на которых возлагается составление избирательных списков, имеют право пользоваться необходимыми для сего сведениями, находящимися в делах подлежащих присутственных мест и у должностных лиц. Списки лиц, уплачивающих промысловый или государственный квартирный налог, сообщаются сим учреждениям казенными палатами и местными податными инспекторами, а списки лиц, имеющих участие в выборах по получаемому ими содержанию—учреждениями, в коих означенные лица состоят на службе.

Ст. 60. Лица, имеющие право участия в выборах, вносятся в избирательные списки по алфавиту. Относительно каждого лица отмечается: 1) его имя, отчество и фамилия и 2) избирательный ценз. Относительно лиц, участвующих в выборах по недвижимому имуществу их отцов, матерей и жен, дается в списках соответствующая отметка.

Ст. 61. Рабочие, имеющие право участия в выборах, на основаниях, указанных в статье 43, не подлежат внесению в избирательные списки по съездам землевладельцев и городских избирателей, хотя бы владели установленными для того цензом, а равно не участвуют в избрании уполномоченных от волостных сходов и станичных сборов.

Ст. 62. Лица, принадлежащие к составу сельских и волостных обществ уездов, не подлежат внесению в списки землевладельцев и городских избирателей по сему уезду, хотя бы и владели установленным для того цензом.

Ст. 63. Владение землею, входящею в состав наделенных крестьянской либо станичной земель, а также крестьянской повинностной земли в Инфляндской губернии, крестьянской арендной земли в Стаяндской губернии и на островах Эзель и в крестьянских частях в Курляндской губернии, хотя бы означенная земля была выкуплена в собственность,—не дает владельцам оных права на внесение их в избирательный список землевладельцев.

Ст. 64. Владельцы имений, соответствующего в целом составу по размерам установленному законом цензу, но расположенного в двух или более смежных уездах, из коих в каждом количество земли не достигает размера, установленного для участия в выборах, вносятся в избирательный список того уезда, который владельцу укажет, а если такового заявления не поступает, то включается в список того уезда, где находится большая часть имения.

Ст. 65. При исчислении годичного срока владения недвижимым имуществом принимается во расчет и срок владения сим имуществом наследодателя в восходящей линии.

Ст. 66. Для участия в выборах на основании п. 5 ст. 28 в подлежащие избирательные списки вносятся настоятели церквей и молитвенных домов.

Ст. 67. Директоры (председатели) и члены правлений таких акционерных обществ и компаний равно как паевых и иных товариществ по участкам, кои владеют фабриками, заводами или горными промыслами, а также управляющие сим фабриками, заводами или промыслами, если перечисленные лица уплачивают основной промысловый налог на личные промысловые занятия ввѣ предельно того города или уезда, в коих находятся тѣ фабрики, заводы или промыслы, вносятся в избирательные списки по месту нахождения фабрики, завода или промысла, а не по месту уплаты налога. Если общества, компании и товарищества владеют фабриками, заводами или горными промыслами в разных городах или уездах, то каждое из упомянутых лиц включается в избирательный список того из означенных городов или уездов, который само изберет.

Ст. 68. Избирательные списки публикуются не позднее, как за четыре недели до выборов в местных ведомствах и, сверх того, объявляются во всеобщее сведение способом, наиболее обеспечивающим гласность этих списков.

Ст. 69. Список избирателей, съ относящимися к нему документами, может быть обобщаем заинтересованными лицами в помещении учреждения, коим он составляется, в дни и часы, для сего назначенные.

Ст. 70. Лица, не внесенные в избирательные списки или до начала выборов утратившие избирательный ценз, в выборах не участвуют.

Ст. 71. Ко времени производства выборов в каждом предприятии, рабочие которого принимают участие в выборах (ст. 43), вывешивается, за подписью подлежащего должностного лица фабричного или горного надзора, а в железнодорожных мастерских—начальника мастерской, объявление об общем числе рабочих данного предприятия и числе подлежащих избранию от них уполномоченных.

Ст. 72. Общий по губернии список предприятий, в коих производятся выборы (ст. 43), съ указанием общего числа рабочих и числа подлежащих избранию от них уполномоченных, оглашается губернатором во всеобщее сведение способом, наиболее обеспечивающим гласность этого списка.

Ст. 73. В течение двух недель со дня распубли-

кования избирательных списков в местных ведомствах заинтересованные лица могут подавать жалобы и заявления о неправильности и неполноте указанных в статье 52 списков—в уездную по делам о выборах комиссию, а упомянутых в статье 55 списков—в губернскую по делам о выборах комиссию, по городу же Одессе—в городскую по делам о выборах комиссию.

Ст. 74. По рассмотрении избирательных списков и поступивших жалоб и заявлений, подлежащая комиссия объявляет лицам, подавшим жалобы и заявления, о своих по оным постановлениях. Изменения, внесенные в первоначальные списки, публикуются в местных ведомствах и, сверх того, объявляются во всеобщее сведение способом, наиболее обеспечивающим гласность этих изменений.

Ст. 75. После опубликования в местных ведомствах об исправлении списков никакие из них дополнения или изменения не допускаются, за исключением тех, которые могут последовать в результате жалоб, принесенных на постановление подлежащей комиссии или в порядке надзора.

ГЛАВА ПЯТАЯ.

О производстве выборов. ОТДЕЛЕНИЕ ПЕРВОЕ.

О подготовительных собраниях.

Ст. 76. Избирателям и выборщикам предоставляется образовывать особая подготовительная собрания для совещания о лицах, достойных быть избранными.

Ст. 77. В подготовительных собраниях избирателей принимают участие только лица, внесенные в список избирателей данного избирательного съезда или данного избирательного разряда, а также председатель этого съезда.

В подготовительных собраниях выборщиков могут присутствовать только выборщики одного и того же избирательного собрания, а также председатель его.

Ст. 78. Подготовительная собрания избирателей и выборщиков могут происходить лишь в закрытых помещениях.

Ст. 79. О времени и месте подготовительного собрания избиратели и выборщики заявляют начальнику местной полиции не позднее, как за двадцать четыре часа до собрания, съ приложением именных списков устроителей.

Ст. 80. Начальнику местной полиции предоставляется назначать для присутствия в подготовительном собрании избирателей одного из поддомственных ему чинов, по требованию которого собрание должно быть немедленно закрыто.

Ст. 81. Подготовительные собрания избирателей могут быть закрываемы полицией только в следующих случаях: 1) когда собрание явно отклоняется от предмета его занятий; 2) когда в собрании высказываются суждения, возбуждающие вражду одной части населения против другой; 3) когда в собрании производятся неразрешенные денежные сборы; 4) когда в нем оказываются лица, въ собрании не допускаемые, и лица эти не покинут собрания или не будут из него удалены; и 5) когда нарушен порядок собрания мятежными возгласами, либо заявлениями, восхвалением, либо оправданием преступлений, возбуждением къ насилию, либо неповиновению властям, или же распространением преступных воззваний либо изданий и вследствие того собрание приняло характер, угрожающий общественным спокойствием и безопасности.

Ст. 82. В подготовительных собраниях выборщиков члены полиции не присутствуют, но наблюдают за тем, чтобы посторонние лица не имели доступа в помещение, в котором происходит собрание.

ОТДЕЛЕНИЕ ВТОРОЕ.

О производстве выборов уполномоченных на волостных сходах, станичных сборах и от рабочих на фабриках и заводах.

Ст. 83. Избрание уполномоченных от волостей и станиц в избирательные съезды производится наличным составом выбранных от сельских и станичных обществ, избранных для решения текущих дел.

Ст. 84. Выборы уполномоченных от волостей и станиц назначаются в каждом уезде по возможности в один и тот же день, определяемый губернатором.

Ст. 85. При производстве выборов на волостных сходах и станичных сборах, а также на общих собраниях владельцев надельной земли в Имамльском уезде, Бессарабской губернии, могут присутствовать исключительно лица, входящая в состав сих сходов, сборов и собраний.

Ст. 86. Выборы уполномоченных от волостей и станиц производятся на волостных сходах и станичных сборах закрытою подачею голосов посредством баллотировки.

Ст. 87. Приговоры волостных сходов и станичных сборов, а также общих собраний владельцев надельной земли в Имамльском уезде, Бессарабской губернии, об избрании уполномоченных представляются, не далее следующего за выборами дня, волостным старшинами и станичными атаманами, а равно примарами сельских общин в уездную по делам о выборах комиссию.

Примечание. Приговоры волостных сходов по предмету, указанному в сей статье, не подлежат рассмотрению земских начальников и соответствующих им должностных лиц.

Ст. 88. Жалобы на постановление волостных сходов и станичных сборов, а также общих собраний владельцев надельной земли в Имамльском уезде, Бессарабской губернии, по делам о выборах уполномоченных подаются в трехдневный со дня производства выборов срок, или непосредственно в уездную по делам о выборах комис-

сию, или волостным старшинам, либо станичным атаманам, либо примарам, по принадлежности, для безотлагательного представления их жалоб в означенную комиссию.

Ст. 89. Волостным сходам и станичным сборам, а также общим собраниям владельцев надельной земли в Имамльском уезде, Бессарабской губернии, предоставляется назначать избранным от них уполномоченным особое вознаграждение из волостных, мирских, станичных и общинных сборов на покрытие расходов по поездке уполномоченных для участия в выборах в уездный город.

Ст. 90. Избрание уполномоченных от рабочих производится во всех предприятиях губернии по возможности в один и тот же день, назначаемый губернатором.

Ст. 91. Способ и порядок избрания уполномоченных определяется самими рабочими каждого предприятия. Для поддержания порядка во время выборов и для руководства ходом последних рабочие избирают из своей среды одного или нескольких председателей.

Примечание. Избрание уполномоченных рабочих производится в помещениях, отведенных для этой цели владельцами предприятий. Во время производства выборов лица, в них не участвующие, в указанные помещения не допускаются.

Ст. 92. Жалобы на неправильности, допущенные при избрании уполномоченных от рабочих, приносятся уездным по делам о выборах комиссиям. При рассмотрении упомянутых жалоб в состав уездных по делам о выборах комиссий входит один из чинов фабричного или горного надзора, по назначению губернатора.

Ст. 93. Списки уполномоченных, избранных рабочими каждого предприятия, подписываются председателями и не менее как десяти избирателями. Списки эти передаются фабричному или заводскому управлению или начальству железнодорожной мастерской, которая немедленно препровождает их губернатору. Копии списков вывешиваются на видных местах для сведения рабочих. В указанных списках должны быть обозначены: имя, отчество, фамилия, звание и возраст лиц, избранных в уполномоченные.

Ст. 94. Общий по губернии или области список уполномоченных от рабочих, съ указанием предприятий, от которых уполномоченные избраны, оглашается губернатором во всеобщее сведение способом, наиболее обеспечивающим гласность этого списка.

Ст. 95. Уполномоченным от рабочих, в случае их о том ходатайства, возмещаются из казны путевые издержки по поездкам в губернский город на съезды, по расчету пяти копеек на версту в оба пути.

ОТДЕЛЕНИЕ ТРЕТЬЕ.

О производстве выборов на предварительных и избирательных съездах.

Ст. 96. Съезды избирателей и предварительные съезды открываются в дни, назначаемые губернатором, который о времени и месте их открытия оглашает во всеобщее сведение способом, наиболее обеспечивающим гласность такого объявления.

Ст. 97. Выборы на предварительных съездах, а равно на тех избирательных съездах и отделениях последних, в состав которых входит по спискам менее пятидесяти лиц, производятся закрытою подачею голосов посредством баллотировки шарами.

Выборы на избирательных съездах и в отделениях последних, в состав которых входит по спискам более пятидесяти лиц, производятся закрытою подачею голосов посредством записок.

Ст. 98. Предварительные и тѣ избирательные съезды, выборы на коих производятся посредством баллотировки шарами (ст. 97), открываются в двенадцать часов дня и продолжаются до тех пор, пока не будут пробаллотированы все избиратели, изъявившие на то желание. Лица, прибывшие после приступа къ выборам, къ участию в них не допускаются.

На съездах, по коим выборы производятся посредством записок, подача последних производится один день, начиная съ девяти часов утра и до девяти часов вечера.

Ст. 99. При производстве выборов в съездах, кроме председателей, могут присутствовать исключительно лица, имеющие право участия в выборах по данному съезду.

Ст. 100. Способ удостоверения личности избирателей и уполномоченных, а равно проверка их полномочий предоставляется председателю съезда.

Ст. 101. Открывая избирательный съезд, председатель прочитывает статьи закона, относящиеся до порядка выборов и условий участия в оных, а равно избирательный список. Засим на съезде, выборы по коим производится посредством баллотировки шарами, составляется акт о числе прибывших в съезд лиц, а на предварительном съезде—также о количестве земли, принадлежащей за явившимися на съезд лицам, и об итоге оценочной стоимости иного принадлежащего им недвижимого имущества, а равно о числе подлежащих выбору уполномоченных.

Ст. 102. Уполномоченные от предварительных съездов, а равно выборщики могут быть избираемы только из числа лиц, имеющих право участия в выборах в том именно съезде, где выборы производятся.

Ст. 103. Баллотировка в уполномоченные и выборщики могут быть подвергаемы только лица, заявившие председателю съезда о согласии своем баллотироваться.

Ст. 104. Лица, избранные в выборщики посредством записок, немедленно извѣщаются о том

комиссией и, если не заявят в течение трех суток со дня получения извещения об отказе от принятия звания выборщика, считаются принявшими это звание.

Ст. 105. Каждый избиратель лично подает свою избирательную записку. В записке указываются имена и фамилии лиц, за которых подается голос, в числе не превышающем общего числа подлежащих избранию. Имя предлагаемого к избранию лица не должно повторяться в одной и той же записке. Подобная повторения, а равно имена лиц, предложенных сверх положенного числа, считая по порядку записи имен, при подсчете голосов в соображение не принимаются.

Ст. 106. Уполномоченными от предварительных съездов, а равно выборщиками от избирательных съездов признаются лица, за коих подано больше половины голосов участвующих в съезде в порядке большинства полученных голосов; в случае же их равенства—избрание определяется по жребию. Если означенным путем не будет избрано положенного по расписанию на съезде количества выборщиков, то производится дополнительные выборы недостающего числа выборщиков: 1) по съездам, в которых избрание производится посредством баллотировки,—на съезды, за которыми выборов, день, 2) по съездам, в которых избрание производится посредством записок,—в новый срок, при чем избранными считаются получившие относительно большинство голосов.

Ст. 107. О числе избирательных и неизбирательных голосов, полученных каждым лицом, подкрепившимся баллотировкой в подлежащем съезде, отбывается в особом выборном листе. Для отмены голосов съезду представляется избирать из своей среды особых счетчиков в помощь председателю при баллотировке. По окончании выборов выборный лист прочитывается съезду и встает за тем подписывается председателем, а также выраженным желанием подписаться наличными избирателями.

Ст. 108. На съездах землевладельцев и городских избирателей, выборы по коим производятся посредством записок, образуется для принятия записок и их подсчета комиссия из председателя съезда и членов, приглашаемых им в числе не менее трех из состава избирателей данного съезда. Подсчет избирательных записок производится комиссией в открытом заседании на следующий день после их подачи, начиная с девяти часов утра. По окончании подсчета составляется акт о числе поданных за каждое лицо голосов, который подписывается председателем, членами комиссии и желающими из числа избирателей.

Ст. 109. В тех городских поселениях уезда, в коих образование отдельных съездов городских избирателей (ст. 35) представляется, по местным условиям, невозможным, могут быть устанавливаемы, в случаях, указанных в ст. 2 ч. 97 ст. сего Положения, съезды разрешения губернатора, особые избирательные ящики для принятия избирательных записок.

Обязанности избирательных комиссий по приему записок исполняются в семь случаев местным городским головою или замещающим его лицом, при участии приглашаемых им избирателей в числе не менее трех. Подсчет же поданных записок производится избирательной комиссией того съезда городских избирателей, к которому относится данное поселение.

Ст. 110. Избирательные съезды, ограничиваясь производством выборов, не входят ни в какие разсуждения и не в правды дѣять никакими постановлениями или распоряжениями, не относящимися до производства выборов.

Ст. 111. По окончании выборов и подсчета голосов предварительные и избирательные съезды закрываются. Не позднее следующего дня все выборное производство представляется председателями съездов: по предварительному съезду и съездам землевладельцев и городских избирателей — в уездную по дѣлам о выборах комиссию, а по съезду уполномоченных от рабочих — в губернскую по дѣлам о выборах комиссию.

Ст. 112. В трехдневный срок со дня закрытия съездов и избирательных комиссий заинтересованные лица могут приносить жалобы: в уездную по дѣлам о выборах комиссию—на неправильность, допущенную при производстве выборов на съездах, и в губернскую по дѣлам о выборах

комиссию—на неправильность, допущенную при избрании выборщиков от рабочих.

При рассмотрении жалоб на неправильность, допущенную при избрании выборщиков от рабочих, в состав губернской по дѣлам о выборах комиссий входит один из чинов фабричного или горного надзора, по назначению губернатора.

Ст. 113. По окончании выборного производства и рассмотрении принесенных на выборы жалоб, уездная или губернская по дѣлам о выборах комиссия, если усмотреть къ тому основания, отменяют произведенные выборы в отношении всех или некоторых лиц, избранных от подлежащего съезда. Комиссия о своих постановлениях по принесенным ей жалобам объявляет лицам, их подавшим.

В случае отмены выборов по отношению къ отдельным выборщикам на место их вступают в порядке старшинства избирательных голосов следующие за ними лица, удовлетворяющая требованиям, установленным для избрания. Если таковых лиц не окажется, а равно в случае отмены выборов во всей их совокупности, назначаются установленным порядком дополнительные или новые выборы.

Ст. 114. В трехдневный срок со дня объявления постановления уездной или губернской по дѣлам о выборах комиссий заинтересованные лица могут приносить жалобы: на постановление уездной—в губернскую комиссию, на постановление сей последней—в Правительствующий Сенат. Жалоба подается в уездную или губернскую комиссию, по принадлежности, и представляется, с необходимыми объяснениями, уездную комиссию в недельный, а губернскую—в двухнедельный срок: первую—в губернскую по дѣлам о выборах комиссию, а вторую—в Правительствующий Сенат.

Ст. 115. Списки выборщиков в губернской избирательной комиссии составляются уездными по дѣлам о выборах комиссиями, а списки выборщиков от рабочих—губернскую по дѣлам о выборах комиссию и безотлагательно сообщаются губернатору для распубликования в местных ведомостях и, сверх того, объявляются комиссией во всеобщее свѣдѣние способом, наиболее обезпечивающим, по местным условиям, гласность этих списков.

Ст. 116. В списках выборщиков, при опубликовании их в местных ведомостях, отбывается: 1) имя, отчество и фамилия выборщика; 2) город, уезд и волость, либо станица или же община в Наманьском уезде, Бессарабской губернии, по которым лицо это избрано; 3) постоянное место жительства выборщика и 4) свѣдѣние о служебном положении или родѣ занятий, а также по возможности и о полученном образовании. Одновременно с распубликованием списки рассылаются выборщикам.

Ст. 117. Выборщикам, в случае их о том ходатайства, возобновляется из казны чутевая издержка по поездкѣ в губернский город на избирательное собрание, по расчету пяти копеек на версту от уездного города до губернского и обратно.

ОТДѢЛЕНИЕ ЧЕТВЕРТОЕ.

О производстве выборов членов Государственной Думы от городских избирательных собраний.

Ст. 118. Выборы членов Государственной Думы в губернских избирательных собраниях производятся в дни, назначаемые Высочайшими Указами, которые Министр Внутренних Дѣл испрашивает через Совет Министров и представляет Правительствующему Сенату для распубликования.

Ст. 119. Избирательные собрания открываются в двенадцать часов дня и продолжают свои дѣйствія, съ необходимыми перерывами, до тех пор, пока не будет избрано все положенное от губернии число членов Государственной Думы. Продолжительность перерывов определяется самим собранием, но каждый отдельный перерыв не может превышать двенадцати часов. Выборщики, прибывшие послѣ вступления къ выборам, къ участию в них не допускаются.

Ст. 120. При производстве выборов в избирательные собрания, кроме председателей, могут присутствовать исключительно выборщики, имѣющие право участия в выборах по данному избирательному собранию.

Ст. 121. Избирательное собрание считается состоявшимся, если прибудетъ в него не менее половины выборщиков. В противном же случае собрание вновь созывается через семь дней и считается состоявшимся при всяком числѣ прибывших выборщиков.

Ст. 122. Открывая избирательное собрание, председатель прочитывает статьи закона, относящиеся до порядка выборов и условий участия в оных, и список выборщиков. Засим составляется акт о числѣ выборщиков, прибывших въ собрание.

Ст. 123. Губернское избирательное собрание, въ составѣ всех прибывших въ оное выборщиков, прежде всего избираетъ: 1) въ губерниях, управляемых по общему учреждению, а равно в Тобольской и Томской и въ области Войска Донского — одного члена Думы из числа выборщиков отъ съездов уполномоченных отъ волостей; 2) въ губерниях, управляемых по общему учреждению, за исключением Архангельской, а равно въ области Войска Донского—одного члена Думы из числа выборщиков отъ съездов землевладельцев; 3) въ губерниях: Архангельской, Астраханской, Витебской, Волынской, Вологодской, Вятской, Гродненской, Казанской, Киевской, Ковенской, Костромской, Курляндской, Лифляндской, Минской, Могилевской, Новгородской, Олонечкой, Пензенской, Подольской, Псковской, Петербургской, Эстляндской, Ярославской, Тобольской и Томской — одного члена Думы из числа выборщиков отъ первого или второго съезда городских избирателей; 4) въ остальных губерниях, управляемых по общему учреждению, кроме Ставропольской, а равно въ области Войска Донского—по одному члену Думы из числа выборщиков отъ первого и отъ второго съезда городских избирателей; 5) въ губерниях Астраханской, Оренбургской и области Войска Донского — по одному члену Думы из числа выборщиков отъ съездов уполномоченных отъ казачьих станиц и 6) въ губерниях С.-Петербургской, Московской, Владимирской, Екатеринославской, Костромской и Харьковской — по одному члену Думы из числа выборщиков отъ съездов уполномоченных отъ рабочих. Затем избирательное собрание в том же составѣ избираетъ из числа всех вообще имѣющих право участия в немъ выборщиков остальное, положенное расписанием, число членов Думы.

Ст. 124. Избрание в члены Государственной Думы производится закрытой подачей голосов посредством баллотировки шарами. Избранными в члены Думы считаются лица, получившие больше половины голосов выборщиков, принимавших участие в избрании, в порядке старшинства полученных баллов. В случае равенства голосов избрание определяется жребием.

Ст. 125. Предварительно баллотировки избирательным собранием намѣчаются закрыто подачей голосов, посредством записок, кандидаты. Кандидаты эти подвергаются засим баллотировкѣ в порядкѣ большинства полученных голосов. Кандидаты, получившие по запискам меньше трех голосов, баллотировкѣ не подвергаются.

Ст. 126. Если по окончании баллотировки кандидатов, предложенных в члены Государственной Думы из состава отдельного разряда выборщиков, ни один из них не получит больше половины голосов (ст. 124), то собрание, не переходя къ дальнейшимъ выборам, производит вторичные выборы членов Думы из того же разряда выборщиков, при чем избранным признается получивший наибольшее число избирательных баллов в порядкѣ старшинства послѣдних.

Тѣм же порядкомъ производится и выборъ недостающего числа членов Думы из общего состава выборщиков, если по окончании баллотировки кандидатов, предложенных в члены Думы из общего состава выборщиков, число их, получившее больше половины голосов, не достигнет числа подлежащих избранию членов Думы.

Ст. 127. Въ члены Государственной Думы могут быть избираемы только выборщики, входящие въ состав собрания, отъ котораго производятся выборы, и изъявившие на то свое согласие. Лица, занимающія на гражданской государственной службѣ должности съ определенными окладами содержания, въ случаѣ избрания их въ члены Думы, обязаны оставить занимаемую ими должность.

Ст. 128. Въ члены Государственной Думы не могут быть избираемы лица, не знающія русскаго языка. (Продолжение слѣдуетъ.)

ЗАЯВЛЕНИЕ.

По условиям разсрочки подписной платы за „Ниву“ сего 1907 г., къ 1 июня слѣдовало внести не менее 6 руб., а гг. новымъ подписчикамъ, выписавшимъ и первая 10 книгъ соч. К. М. Станюковича—не менее 8 руб.

Гг. подписчики, уплатившие меньше указанной выше суммы, благоволятъ поэтому озаротиться скорѣйшей присылкою причитающагося съ нихъ взноса, во избѣжаніе остановки въ высылкѣ журнала съ 1 Юля съ № 27-го. При высылкѣ денегъ гг. иногородные подписчики благоволятъ обозначать на видномъ мѣстѣ №. печатнаго адреса съ бандероли или прилагать самый адресъ. При перемѣнѣ адреса слѣдуетъ прилагать 28 коп. почтовыхъ марками и печатный адресъ.

Содержаніе.

ТЕНСТЪ: Проснулася женщина! Поискъ Г. Т. Сверцева. (Ожочаніе).—Песокъ. Разсказъ Л. Д. Зиновьевой-Аннибалъ.—Очерки по Франціи. (Полятическое обозрѣніе).—Всероссійскій старообрядческій съездъ въ Москвѣ.—Ученическая экскурсія на пѣску.—Фабрика Ч. Гофмана въ СПб. По поводу 25-лѣтія существованія.—Смѣсь.—Положеніе о выборахъ въ Государственную Думу.—Заявленіе.—Объявленіе.

РИСУНКИ: За водою.—На перевозѣ.—У крыльца.—Топь.—Всероссійскій старообрядческій съездъ въ Москвѣ.—Группа московскаго старообрядческаго братства „Честнаго животворящаго Креста Господня“.—Слоны-дровосѣки (5 рисунковъ).—Марсель Альберъ.—Арестъ доктора Феррера, мэра г. Нордонны.—Баронъ О. Бунжвандъ.—Генераль-адъютантъ адмиралъ Ф. Авельанъ.—Профессоръ Николаевскій военно-инженерной Академіи генераль-лейтенантъ Ц. А. Юмъ.—Почетный олекулъ генераль-отъ-инфантерій Н. П. Бронъ.—Побѣдительница Императорскаго приза Московскаго бѣговаго общества „Прости“ С. И. Кошмина.—Побѣдитель „Большаго Всероссійскаго приза“ Московскаго бѣговаго общества „Анкретивъ“, С. И. Кошмина.—Ученическая экскурсія на пѣску (2 рисунка).—Фабрика Ч. Гофмана въ С.-Петербургѣ.

На этому № прилагается: „Полнаго собранія сочин. Н. М. Станюковича“ книга 24.

Редакторъ Л. Ф. Маркъсъ.

Редакторъ В. Я. Свѣтловъ.



ЗАВЕДЕНИЕ ТЕПЛЫХ ВОДЪ
ВИШИ VISNU ВИШИ

СОБСТВЕННОСТЬ ФРАНЦУЗСКАГО ПРАВИТЕЛЬСТВА

СЕЗОНЪ ВАННЪ

Въ заведение Виши, лучшимъ по устройству въ Европѣ, имѣются ванны и души для леченія болѣзней желудка, печени, мочевого пузыря, песку въ мочѣ, мочеизурения, подагры и пр.
 Ежедневно съ 15-го мая по 30-е сентября: театр и концерты въ Казино. — Музыка въ паркѣ. — Кабинеты для чтенія. — Гостиная для дамъ. — Салоны для игръ, бесѣдъ и биллиарды.
 Всѣ желанныя дорожа соединены съ Виши. Франція, департаментъ Allier.

ПРОДОЛЖАЕТСЯ ПОДПИСКА
на литературно-политическую газету

„ГОЛОСЪ МОСКВЫ“.

Въ газетѣ принимаютъ участіе слѣдующія лица:

Авдаковъ Н. С., Безобразовъ П. В., проф. Бергманъ Е. Э., проф. Берендтс Э. И., Бобринскій-Душкинъ А. В., Богучевскій С. А., пр.-доц. Вѣльянъ А. С., проф. Варнеке Б. В., Виноградовъ А. П., кн. Волконскій П. С., проф. Вульфбергъ А. К., проф. Высочей Н. Ф., Галякинъ М. С., проф. Герье В. И., проф. Головинъ Д. П., пр.-доц. Грибовскій В. М., проф. Громогосовъ И. М., Демчиенскій П. А., прот. Добролюбовъ Н. П., проф. Доримедонтовъ Г. Ф., Евренцовъ М. И., Ермоловъ А. С., Еропкинъ А. В., Ильинъ В. В., Камемскій П. В., профессоръ Капустинъ М. Я., Коваржикъ Ф. О., проф. гр. Камаровскій Л. А., Кочетовъ Н. Р., проф. Красножонъ М. Е., проф. Кротовъ Н. И., Кузьминскій К. С., проф. Кузешевъ П. И., Куманинъ Б. В., Кутлеръ Н. И., проф. Лажкинъ В. Н., проф. Лейра Ю. А., проф. Лядеманъ К. Э., проф. Любавскій М. К., бар. Мейендорфъ А. Ф., Милутичъ Ю. И., проф. Михайловъ А. В., Насанинъ-Симбирскій В. И., Пейманъ М. М., проф. Новосадскій Н. И., Осиповъ А. А., Перцовъ Н. Н., Петровъ-Соловонъ В. М., Плешанко Ф. И., Половцовъ Л. В., Преображенскій В. П., проф. Сергѣевичъ В. И., Соловьевъ Б. М., Столянинъ А. А., проф. Судейкинъ В. Т., Сухотинъ М. С., Татарниковъ В. В., Тодоровъ Нетко, гр. Толстой Л. Л., Туръ К. И., Хомяковъ Н. А., Чистяковъ Н. С., проф. Цитовичъ Н. М., акад. Янжулъ И. И. и мн. др.

ПОДПИСНАЯ ЦѢНА съ доставкой и пересылкой:

На годъ 9 р. — к. | На 3 мѣсяца 2 р. 25 к.
 „ 6 мѣсяцевъ 4 „ 50 „ | „ 1 мѣсяць „ 75 „

Для военныхъ, духовенства, учителей и студентовъ высшихъ учебныхъ заведеній допускается подписка по пониженной цѣнѣ:

12 мѣсяцевъ 6 руб. | 6 мѣсяцевъ 3 руб.

Редакторъ А. И. ГУЧКОВЪ. Издатель „Московское т-во для изд. книгъ и газетъ“.
 Адресъ редакціи и главной конторы: Москва, Тверская, домъ Бахрушина, кв. 23, тел. № 148—60. № 26468

БАДЪ ЭМСЪ
 (ГЕРМАНІЯ)
ЛЪЧИТЬ КАТАРРЫ

какъ напр., катарры дыхательныхъ, пищева- рительныхъ и брюшныхъ органовъ, мочевыхъ путей, при ревматизмѣ, подгарѣ, одышкѣ.

Лѣченіе источниками, ваннами, ингаляціей, пневматическія камеры.

Проспекты чрезъ Kurkommission. Минеральныя воды (Kranchenbrunnen), источникую соль, Ems'skія ленишки можно получать повсюду.

ПРЫЩИ и ЭКЗЕМА
на СПИНѢ и ГРУДИ,



а также угри, лишай и всякія паразитныя болѣзни быстро уничтожаются „УГРИНОМЪ“. Мы хотимъ убѣдить всѣхъ, что здоровая кожа крайне важна для всеобщаго здоровья. Если поры засорены прыщами, угрями или другими причинами, то необходимо немедленно взять „УГРИНЪ“, который скоро и радикально вычищаетъ кожу и дѣлаетъ ее чистой, мягкой и бѣлой. Продается вездѣ по 1 р. 90 к. за банку. РИЧ. ПЕТО, С.-Петербургъ, Караванная ул., 16, кв. 8.

СЪДЫЕ, ОСТЕРЕГАЙТЕСЯ ПОДРАЖАНІЙ!

Для восстановления первоначальнаго дѣла водосъ незамѣтно и прочно употребляйте настоящій ВОЗСТАВОВИТЕЛЬ „Orientine“ (Ориантинъ) только фирмы Par-fumierie d'Orient-Paris (Смотр. объявленіе въ № 19 „Нивы“). Коробку за 3 руб. высылаемъ скоро и дискр. Единств. продат. для Россіи: В. Жолновскій, Варшава Н4 Зельная 4. № 26433

Остерегайтесь подражаній!

ПИСЬМО МУЖА.

Жена моя страдала болѣе 3-хъ лѣтъ, не могла ходить, имѣла ужасную ломоту въ ногахъ, и при этомъ на ногахъ и на рукахъ были глубокия раны и боль страшный зудъ. Въ теченіе этого времени она употребляла различныя медицинскія средства, но ни одно изъ нихъ не пособило. Но какъ только жена стала употреблять „Ланитъ“, то въ скоромъ времени почувствовала облегченіе, и сейчасъ вылечила ноги и руки, и стала совершенно здорова.

Посылаю Вамъ сердечную благодарность. Еще разъ благодарю Васъ за Ваше лекарство „Ланитъ“.

Село Трокудино, стан. Обь, Сибирской ж. д. Дено Мастерская, Владиміру Дмитриевичу г. Борису.

„ЛАНИТЪ“ есть замѣчательное средство, испробованное ОЧЕНЬ ВЪСТРО и УСПѢШНО

ЭКЗЕМУ,

ЛИШАИ, СЫПЬ, ЯЗВЫ, ПРЫЩИ, ВОРОДАВЪ, ОЖОГИ и т. д. ЗУДЪ и БОЛЬ проходятъ почти моментально. Цѣна 1 р. 50 к. С. РО-СТЕНЬ, Казанская улица, № 26/1, С.-Петербургъ. Имѣется въ аптекар. магазинахъ и аптекахъ. — Поступило въ продажу чудное мило Ланн-Ростенъ отъ недостатковъ кожи. Кусокъ 75 коп., 1/2 доз. 4 р. Пересылка налож. платежомъ по почтовому тарифу.



НОВОЕ СРЕДСТВО

СОСТАВЛЕННОЕ НА ОСНОВАНІИ ДАННЫХЪ НАУКИ И ОПЫТА •

„Капиллоръ“

ДЛЯ УКРѢПЛЕНІЯ И РОСТА ВОЛОСЪ. ПРЕДУПРЕЖДАЕТЪ И ОСТАНАВЛИВАЕТЪ ИХЪ ВЫПАДЕНІЕ. УНИЧТОЖАЕТЪ ПЕРХОТЬ.

Продажа во всѣхъ магазинахъ Т-ва А. Ралле и К°

ДЛЯ ВСѢХЪ СЛАБЫХЪ
ВАЖНОЕ СООБЩЕНІЕ
КАЖДОМУ УТРАТИВШЕМО ФИЗИЧЕСКУЮ ЭНЕРГІЮ.

Для всѣхъ, кто страдаетъ безсиліемъ, у меня приготовлена посылка, которая принесетъ и радость, и надежду. Въ моихъ рукахъ чудное средство для всѣхъ, чьи нервы совершенно растланы вредными дурными привычками, или подъ вліяніемъ неблагоприятныхъ обстоятельствъ. Какъ изобрѣтатель средства „АМРИТА“, я считаю своимъ долгомъ дать возможность всякому безсилному, нервному человѣку испытать его совершенно бесплатно, и увѣрять, что оно принесетъ здоровье и счастье тѣмъ, кто теперь тайно страдаетъ.

Мое средство — благодѣице для всѣхъ, оно приноситъ всѣмъ здоровье и силу; но оно особенно дѣйствительно тамъ, гдѣ дѣло идетъ о врачеваніи и укрѣпленіи всей нервной системы. Оно применяется съ большимъ успѣхомъ, когда безсиліе явилось слѣдствіемъ употребленія спиртныхъ напитковъ, чрезмѣрнаго куренія табаку, игры въ карты, казино, а также секретныхъ дурныхъ привычекъ, привычки употреблять снѣдь. Даже привычки, которыя не вслѣдствіе дурныхъ, влѣдствіе чрезмѣрно предѣло дѣйствуютъ на нервную систему, къ такимъ привычкамъ надо отнести употребленіе крепкаго чаю или кофе, плохой пищи и т. д.

Многимъ изъ тѣхъ, кто теперь ведетъ самый строгій образъ жизни, молча страдаетъ и раскаявается за свои ошибки молодости, мое средство скоро дастъ ту радость, къ которой они пламенно стремятся. № 25323 (27)

„АМРИТА“ дѣйствительна для людей всякаго возраста.

„АМРИТА“ — источникъ исцѣленія: она даетъ органамъ силу для новой жизни.

Непріятныя симптомы, которыми обыкновенно сопровождается безсиліе, исчезаютъ безслѣдно; нѣтъ болѣе тяжести въ головѣ, безсоннаго сна, меланхолическая и другія непріятныя ощущенія.

ВЫСЫЛАЕТСЯ БЕЗПЛАТНО.

„АМРИТА“ дѣлаетъ расцвѣтшаго человека мужественнымъ и юношески бодрымъ. Кто знаетъ въ увѣреніи, можетъ написать ко мнѣ въ полной увѣренности, что я вышлю ему средство, которое снова дастъ ему силу и крѣпость. Отъ употребленія этого средства вы скоро почувствуете себя на 10—30 лѣтъ моложе. Всякій, кто обратится ко мнѣ, можетъ разсчитывать на вполне корректное отношеніе. Нужно только написать письмо со вложеніемъ 3-хъ 7-ми коп. марокъ на почтовые расходы. Я пришлю пробу „АМРИТА“ въ тщательной упаковке, такъ что никто не будетъ знать, что вы получаете.



Не откладываете и не относитесь съ пренебреженіемъ къ моему предложенію, а поспѣйте воспользоваться удобнымъ случаемъ, чтобы выздороветь.

Г-нъ Картеръ говоритъ: „болѣше не страждете: напишите ко мнѣ и вы получите то, что вѣдетъ“.

Горашіо Картеръ, Большая Лубянка, домъ № 21, Морель, Москва.

BAUME BENGUE



ПОДАГРЫ
РЕВМАТИЗМА
НЕВРАЛЬГИИ

Д-ръ БЕНГЭ, Владеълецъ Аптеки, 47, Rue Blanche, въ Парижѣ. Цѣна : 1 руб. 20 коп.

Дено: С.-Петербургъ: Рус. Общ. Торг. Аптек. Тов.; Москва: Общ. Б. К. Феррейръ; Одесса и Ростовъ на Дону: № 2486? Лемже и Ко. (38)

Не забудьте выписать

БЕЗПЛАТНО новый преисъ-кур. Т-во ПЛОХОВЪ и ГОТТАРДИ,

С.-Петербургъ, Садовая, 9, Отд. Невскій, 14,

ном. около 700 иллюстр. Машинки, для стр. волосъ 3-хъ нумер.: 2 р., 3 р., 4 р., 5 р., тоже 000 для бороды: 2 р., 3 р., 4 р. бритвы отъ 50 к. до 10 р., —безоп. бритвы отъ 1 р. 50 к. до 10 р. Стол. ножки и вилки изъ одного куска стали гра-Феррейръ; Одесса и Ростовъ на Дону: № 2486? Лемже и Ко. (38)

ВОЧКИ

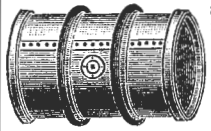

железные, оцинкованные, луженые, для перевозки и хранения спирта, керосина, масла, кислоты и пр., изготовляет завод А. И. Дангауэр и Ко. Москва, Мясницкая, д. Вятского подворья. Прейс-курранты бесплатно. (3)

Отъ пожара и воровъ.



Шко Суцевскаго Завода негараемых шкафовъ и кухонныхъ плитъ.

Москва, Петровка 5. Въ Большомъ Суздальскомъ пожарномъ нашемъ шкафу блещете оправданъ свое название: все хранящихся въ нихъ документы и деньги остаются невредимы. Прейс-курранты высылаются бесплатно.

Высшая ткацкая школа въ Циттау (Саксония). Отд. I. Ткацкое произв. II. Работы узоровъ (допускъ дамы). Программа безпл. Корресп. на немецк. яз. Дир. Dr. Ing. Schatz. Дипломъ инженеръ.

БЕЗПЛАТНО

высылаю полный прейс-куррантъ парижскихъ, американскихъ резиновыхъ вадляй. I. Шапиро, Варшава, Новоландки, № 37/1.

Безплатно высылаемъ иллюстрированный прейс-куррантъ резиновыхъ вадляй **Т-ВА „ГИГИЕНА“**, Невскій, 74, и описаніе золотого прейс-№ 26441 дохранителя. 26-2

ВАЖНО ДЛЯ ДАМЪ!!

Готовыя верхнія юбки: № 1. Шевиетовыя Английскія, 7 р. — к. № 2. Альпаговыя, шелковистыя 8 р. — к. № 3. „Альпана“ графирована 10 р. 50 к. № 4. „Вуаль“ графирована. 13 р. 25 к. № 5. Сукодная зималя. . . . 12 р. 50 к. Юбки изготовляются по послѣднимъ требованіямъ моды. При заказѣ обозначить объемъ въ талии, объемъ въ бедрахъ и длину; пересылка за счетъ фирмы. За несообразившеся возвращаемъ немедленно деньги, просимъ адресовать: Г. Лодзь, Т-ву А. Шлезингера и Ко.

CONSTIPATION
PILULES DE
CASCARA
MIDY *Lidoy*

ФРАНЦУЗСКОЕ ПОПУЛЯРНОЕ СРЕДСТВО ОТЪ ОБЫЧН. ЗАПОРА Доза: 2 пиалы вечеромъ, ложась спать. Не производить болѣе въ желудкѣ, на тошпотн.

ОБЩЕОБРАЗОВАТЕЛЬНЫЕ КУРСЫ

А. И. ЯНСОНА (СПБ., Демидовъ пер., 5), для лицъ обоого пола. Подгот. на аттестатъ зрѣлости, классный чинъ, домашняго и начальнаго учителя, водноопред. I и II разр. и др. Тамъ же курсы БУХГАЛТЕРІИ для лицъ обоого пола и КЛАССЪ ПИИИ. МАШИИИ. № 26476 2-1

„С.-ПЕТЕРБУРГСКАЯ ХИМИЧЕСКАЯ ЛАБОРАТОРІЯ“

Золотыя медали Глицеринъ Велуръ Парижъ 1900. Нижн. Новг. 1896.

средство для предохраненія отъ загара, веснушекъ и красноты лица. Въ продажѣ у извѣстныхъ торговцевъ парфюмерными товарами и въ аптекарскихъ магазинахъ. Общество „С.-Петербургская Химическая Лабораторія“ проситъ, въ виду повторюющихся подѣлокъ, обратить особенное вниманіе на наименованіе фирмы, состоящее только изъ трехъ словъ: „С.-ПЕТЕРБУРГСКАЯ ХИМИЧЕСКАЯ ЛАБОРАТОРІЯ“, и на марку общества съ изображеніемъ памятникъ Императору Петру Великому, что на Сенатской площади, въ С.-Петербургѣ.

Аптека Ап. Ковальскаго

Варшава, Граничная, 10, дѣлаетъ отличные: Противъ: ПОТА, СУДОРИИ, МОЗОЛЕЙ, КЛЯВІОЛЬ, ЛЫСЬНІЯ, ИЗЖОГИ, НАШЛЯ, БОЛИ. Варшава, Граничная, 10, дѣлаетъ отличные: Противъ: ПОТА, СУДОРИИ, МОЗОЛЕЙ, КЛЯВІОЛЬ, ЛЫСЬНІЯ, ИЗЖОГИ, НАШЛЯ, БОЛИ. Варшава, Граничная, 10, дѣлаетъ отличные: Противъ: ПОТА, СУДОРИИ, МОЗОЛЕЙ, КЛЯВІОЛЬ, ЛЫСЬНІЯ, ИЗЖОГИ, НАШЛЯ, БОЛИ.

НОВОСТЫ!!

Любительскій фотогр. аппаратъ „АМАТОРЪ“. Всякому необходимо имѣть у себя на дому по дешевой цѣнѣ любительскій фотографическій аппаратъ „АМАТОРЪ“, которымъ каждый самъ БЕЗЪ ПРЕДВАРИТЕЛЬНОГО ОБУЧЕНІЯ можетъ снимать группы, ландшафты, портреты и пр. поразительно легко. Аппараты прочной конструкции. Цѣна съ полными приборомъ и руководствомъ вмѣсто 10 руб. ТОЛЬКО 3 руб. 75 коп., 2 шт. 7 руб. Такой же аппаратъ меньшаго размѣра цѣна 3 руб. 20 коп., 2 шт. 6 руб. ПЕРЕСЫЛКА 45 коп., II и III посылъ перес. 90 коп. Заказы высыл. наложен. платежомъ и БЕЗЪ ЗАДАТКА. АДРЕСОВАТЬ: Главнй складъ фотографическихъ аппаратовъ Т-во „ЛОНДОНЪ“ Варшава.

КРЕМЪ АМИКОСЪ (CRÈME AMYKOS) ГИГИЕНЧЕСКОЕ СРЕДСТВО ДЛЯ КОЖИ ЛИЦА

употребляется съ успѣхомъ при всѣхъ легкяхъ болѣзняхъ кожи лица, какъ-то: при лишаяхъ, веснушкахъ, прыщахъ, угряхъ и проч. Въ особенности рекомендуется гг. артистамъ и артистамъ послѣ снатія гримма, какъ средство, уничтожающее жаръ и прочія послѣдствія гримировки. Цѣна банки 1 руб. 25 коп., 2 банки высылаются за 3 руб. прямо отъ изобрѣтателя: Торговый домъ „Парфюмерная Лабораторія Г. ГОЛЛЕНДЕРЪ“ С.-Петербургъ, Разъѣзжая ул., № 18.



Техническ. контора инженеръ БРАУНЕРЪ и ЭЛЬБЕНЪ, С. ПЕТЕРБУРГЪ, БО.З.А.26

Гальманинь

30 лѣтъ употребляемое вѣрное средство противъ прѣнія тѣла, особенно ножныхъ пальцевъ. Хотя бы на коробкахъ была моя фирма, медали и подписи, однако, если коробки не завернуты въ английскую бумагу съ водными надписями на бумагѣ: «Mon meilleur camarade. — Гальманинь Карпинскаго». Гальманинь безусловно поддѣланъ. Покупать только у выдающихся фирмъ. Карпинскій, аптекарь въ Варшавѣ.

ПРЕДОХРАНИТЬ ЛЕГЧЕ ЧѢМЪ ЛѢЧИТЬ.

Если бы всѣ тѣ, которые потеряли свои волосы, прибѣгли къ самому простѣйшему средству для ихъ предохраненія въ то время, когда еще было чего предохранять, то число безволосыхъ значительно уменьшилось бы. Перхоть есть одинъ изъ предвѣстниковъ лысыни, — одно изъ самыхъ выдающихся гигиеническихъ средствъ для волосъ являеся Американскій Шампу Санадерма, который вполнѣ уничтожаетъ перхоть и придаетъ волосамъ натуральный и жизненный блескъ. Въ 5 минутъ домашнимъ способомъ начисто вымываетъ самые густые, массивные волосы; дѣлаетъ волосы блестящими и пышными. Удобно для дачниковъ, путешественниковъ, автомобилистовъ и велосипедистовъ. № 26470 Цѣна каждого пакета концентрированнаго Американскаго Шампу Санадерма 10 коп. Требуется въ аптекарск. магазинъ и аптекахъ.

РАДИКАЛЬНОЕ ДѢЙСТВІЕ Крема Казими МЕТАМОРФОЗА

безусловно уничтожающаго ВЕСНУШКИ, пятна, угри и морщины лица недавно демонстрировалось на глазахъ многочисленной публики на выставкѣ и въ разныхъ пунктахъ Петербурга. Успѣхъ Крема—КАЗИМИ вызвалъ массу подражаній и поддѣлокъ въ огражденіе отъ которыхъ требуйте на внутренней сторонѣ банки подпись *Cazimi* и рисунокъ „источникъ КРАСОТЫ“ утвержден. Департ. Торг. и Мануфактур. за № 4683. Продается во всѣхъ аптекарск. парфюм. магаз. аптекахъ и парикмахерскихъ.

ЖИВА

1907 г.
№ 26.

Выдаче 30 июня 1907 г.

Иллюстрированный
Журнал
Литературы

Политики и современной жизни.



XXXVIII г.
издания.

Цена этого № 15 к., съ перес. 20 к.

ОБЪЯВЛЕНИЯ для напечатания въ «Нивѣ» принимаются по слѣдующей цѣнѣ за строку непарелль въ одинъ столбецъ (въ 14 ширины страницы) передъ текстомъ по 1 р. 50 к. и послѣ текста по 1 р. Въ этому № прилагается «Подл. собр. соч. К. М. Станюковича» кн. 26.

Требуйте **КОНЬЯКЪ ШУСТОВА** Вездѣ.



Онѣ улыбаются

и это вполнѣ понятно, такъ какъ у нихъ лицо, руки и шея чисты и замѣчательно бѣлы. Удивительно, какъ многія ходятъ съ безобразными ихъ прыщами, угрями, экземой, краснотой и пр., когда такъ легко и скоро выдѣчивается это при употребленіи Угрина. УГРИНЪ вездѣ 1 р. 90 к. банка. СПБ., РИЧ. ПЕТО, Караванная, 16, кв. 8.



Фалька

„ARHANIZON“

единственное практическое средство для вывода ливень изъ всѣхъ матерій. Дѣйствуетъ быстро и безвредно, не требуетъ никакого труда.

Получить можно во всѣхъ аптекарскихъ и парфюмерныхъ магазинахъ и въ аптекахъ.

ХИМИЧЕСКАЯ ФАБРИКА.

Aug. Falk, Wien, IV.

Отговый складъ въ Россіи у Якова НИЕСЬ, Москва, д. Кабанова, № 17.

ДУХОВНАЯ МУЗЫКА.

Единственный въ Россіи полный складъ всѣхъ духовно-музыкальныхъ сочиненій. Полный каталогъ высылается за 20 коп. Каталогъ собственннхъ изданій бесплатно. Заказы исполняются немедленно. П. Юргенсонъ въ Москвѣ, Неглин- ный пр., 14.

САМОКРАСЯЩІЯ ГРЕБЕНКИ „ФОРЪ“



Красить волосы въ любой несмываемый цвѣтъ, постѣ чего ихъ можно гофрировать, заплести и пр. Гребень совершенно безвреденъ. Перес. влож. плат. шт. 2 рубля 50 коп.

БАЗАРЪ МАРКОТЪ, Спб., Невск., 20, кв. 8.

MODERNE Мыло Ф. ПУЛЬСЪ.

акц. общ. Ф. ПУЛЬСЪ. въ ВАРШАВѢ

Получить можно во всѣхъ лучшихъ парфюмеріяхъ



Слабительныя Пилюли Ара

нѣжное, безъ боли

дѣйствующее слабительное средство и съ хорошимъ успѣхомъ употребляемое при растройствахъ пищеварительныхъ органовъ.

Коробка 95 коп.

ЛѢПНЫЯ

для поточковъ и стѣкъ въ проссол. бумаги розетки, углы, карнизы, фризы, тяги и проч. вполнѣ замѣняющіе адебастръ, но гораздо легче и по цѣнѣ дешевле. Для провинціи незамѣнимо. Прейс-курантъ съ 205-ю иллюстр. лѣпныхъ работъ высыл. за 35 к. марк. заказной бландероллю Фабрика: въ Спбурѣ, В. Ст., Нарголовская ул., собствен. д. 12-6, Т-во С. Т. Новалевскій. Магазины: Невскій, 48, въ Пассаажѣ, 56. № 26495

НОВАЯ КНИГА „ИДЕЯ МИРОЗДАНІЯ“

продается въ книжн. магаз. г. С.-Петербурга.

МЕТОДЪ ЭРНСТА

вѣрнѣйшій для леченія ЗАКАНІЯ ЗРѢН. ВЫСЫЛАЕТСЯ ПРОСПЕКТЪ ЛѢЧЕБНИЦЫ К. Ю. ЭРНСТЪ Чистые пруды МОСКВА, д. Тулицына, 40.

Вѣрный заработокъ

150 до 250 въ мѣсяцъ и болѣе могутъ зарабатывать мужчины и дамы, всѣхъ сословій, (безъ прерыва своихъ обычныхъ занятій) чрезъ пріятія моея агентуры, для распространенія новаго, крайне дешеваго и въ каждомъ домѣ необходимаго предмета (предварит. знанія не требуются). Предложенія которые могутъ быть и на русскомъ языкѣ просить адресовать: Экспортирній домъ „ДЕЛЬТА“ въ Лугано (Швейцарія). Бюро: „Дельта“, Lugano (Schweiz). Письмо въ Швейцарію оплачев.: откр. 4 коп., закрыт. 10 коп.

СТОРОННЕЕ СООБЩЕНІЕ.

Недавнее неоцѣненное открытіе берлинскаго профессора Лассара въ области лѣченія болѣзней волосъ должно навсегда избавить начинающіхъ лысеть и плѣшивыхъ отъ услугъ недобросовѣстныхъ людей, то и дѣло опытныхъ мѣръ отъ любой „лудоживственныхъ“ средствъ. Методъ Лассара гарантируетъ, что при шестинѣдельномъ соответствующемъ уходѣ за головой прекращается зудъ, пропадаетъ перхоть и устанавливается совершенно нормальный ростъ волосъ. Для тѣхъ, кто совершенно потерялъ волосы — восстановление роста ихъ во многихъ случаяхъ вполнѣ возможно. Наибольше удобное время — лѣто. За подробностями письменно: Москва, И. Панину, Куцадова, д. Габова. На отвѣтъ марку.

КРЕМЪ АМИКОСЪ

(CRÈME AMYKOS) ГИГИЕНИЧЕСКОЕ СРЕДСТВО ДЛЯ КОЖИ ЛИЦА

употребляется съ успѣхомъ при всѣхъ легкнхъ болѣзняхъ кожи лица, какъ-то: при лишайнхъ, веснушкахъ, прыщахъ, угряхъ и проч. Въ особенности рекомендуется гг. артистамъ и артисткамъ послѣ свѣтлхъ гримма. Какъ средство, уничтожающее жаръ и прочія послѣдствія гримировки. Цѣна банки 1 руб. 25 коп., 2 банки высылаются за 3 руб. прямо отъ изобрѣтателей: Торговый домъ „Парфюмерная Лабораторія Г. ГОЛДЕНЦЕРЪ“: С.-Петербургъ, Газѣвская ул., № 13.

Поставщикъ Двора Его Величества

ПАВЕЛЬ БУРЕ

С.-Петербургъ, Невскій пр., д. № 23.
Москва: 1) по В. Лубянкѣ, № 8, противъ Кузнецкаго моста. 2) Кузнецкій мостъ, уг. Ноглиннаго, д. Шорной.

♦ БОЛЬШОЙ ВЫБОРЪ ЧАСОВЪ собственной фабрики ♦
№ 26015 10-7
съ полнымъ ручательствомъ за прочность механизма и вѣрность хода.

Новый иллюстрир. прейс-курантъ высыл. по требованію бесплатно.

Идеальное слабительное средство

PURGEN

ВКУСНО * НѢЖНО * НАДЕЖНО

Знаменит. профессора всего міра рекомендуютъ и прописываютъ его ежедневно.

ДОСТАТЬ МОЖНО ВО ВСѢХЪ АПТЕКАХЪ.



Свежесть, белизна лица, сглаживание морщин и предупреждение появления таковых без употребления косметиков достигаются в настоящее время массажем лица посредством особых аппаратов по предварительному сглаживанию кожи специальной паровой ванною. Изобретатель Генрих Симонс в Берлине. Единственные представители для всей России

Т-во А. РАЛЛЕ и №.

ШВЕЙЦАРСКИЕ БРИТВЫ АРБЕНЦА с запасными лезвиями, всемирно известны. Дается полная гарантия. Лучшее качество. Десятилетия. Тысячи благодарств. Отставив. Обращать внимание на марку А. Arbenz, Jougne. Продаются в лучших магазинах.

С.-Петербургская Химическая Лаборатория (основана 1860 года). Золотая медаль Париж 1900 г.

МЫЛО туалетное „BRISE DE VIOLETTES“

Глицериновое мыло «Brise de Violettes» производит совершенное впечатляющее запаха съездорванной фиалки, дает обильную освежающую пену и придает мягкость и нежность кожи. В продаж у известных торговцев парфюмерными товарами и в аптекарских магазинах.

КРЕМЪ ПЕРВЫЙ в МИРЪ по качеству ТАБАКЪ ¼ фунта 40 коп. **ФАБРИКИ СПЕТЕРБУРГЪ А.Н.ШАПОШНИКОВА.**



Бойтесь поддѣлок! Письмо МУЖА.

Жена моя страдала болѣе 3-хъ лѣтъ, но могла ходить, имѣла ужасную ломоту въ ногахъ, и при этомъ на ногахъ и на рукахъ были глубокія раны и былъ страшный зудъ. Въ теченіе этого времени она употребила различныя медицинскія средства, но ни одно изъ нихъ не поспособило. Но какъ только жена стала употреблять „Ланнъ“, то въ скоромъ времени почувствовала облегченіе, и сейчасъ выйдя ноги и руки, и стала совершенно здорова. Посылаю Вамъ сердечную благодарность. Село Труковское, стан. Обь. Сибир. ж. д. Дено. В. Дм. Борисовъ. **ЛАННЪ** Сергія Адольфовича Ростенъ есть замѣчательное средство, вселяющее **ОЧЕНЬ БЫСТРО И УСПѢШНО**

ЭКЗЕМУ,

лишай, сыпь, язвы, прыщи, бородав., ожоги и т. д. ЗУДЪ и БОЛЬ проходятъ почти моментально. Цѣна 1 р. 50 к. **С. РОСТЕНЪ**, Казанская улица, № 2611, С.-Петербургъ. Имѣется въ аптекар. магазинахъ и аптекахъ. — Поступило въ продажу чудное мыло Ланн-Ростенъ отъ недостатковъ кожи. Кусокъ 75 коп., ¼ доз. 4 р., и гигиеническая пудра Ланн-Ростенъ кор. 1 руб. Пересылка налож. платажомъ по почтовому тарифу. № 26499

2000-4000 руб. Письмаго Годичнаго Дохода для Кандидата! Подробности бесплатно высылаемъ. Фабрика Машии ИППО и К. ВАРШАВА, ТРИЕНАЯ УЛИЦА Соб. Домъ №15 № 26441

Безплатно высылаемъ иллюстрированный прейс-курать резиновыхъ издѣлій **Т-ва „ГИГИЕНА“**, Невскій, 74, и описаніе золотого прехранителя. № 26-3

Швейцарія Первоклассный лѣтній курортъ Паркъ-Отель и Кургаузъ „LÜNGERN“. Климатическая станція между Люцерномъ и Интерлакономъ, 757 м. надъ ур. моря. Роскошное мѣстоположеніе. Современный комфортъ. Подъемная машина и другія удобства. Паркъ и садъ. Чистый воздухъ. Сосновый лѣсъ. Проспекты—безплатно.

НОВОЕ ЗЕМЛЕМѢРНОЕ

чертежно-топографическое училище **В. С. ЛЮБАТОВИЧА.** Приемъ учениковъ въ возрастѣ отъ 11 до 18 лѣтъ изъ 3—6 классовъ гимназій и друг. учебн. зав., а также изъ городскихъ училищъ безъ экзамена. Сбѣдѣнія высылаются безплатно. Москва, Больш. Никитскій, д. № 20. № 26496

КУРСЫ БУХГАЛТЕРІИ

А. И. ЯНСОНА, СПБ., Демидовъ пер., 5. На курсахъ препода. бухгалтерія (основной курсъ и спеціальныя отрасли), коммерч. выч., корреспонденція, стенографія, полит. экономія, торговое право, законодѣл., каллиграфія, шв., франц. и англ. языки и зан. на ПИШУЩ. МАШ. Тамъ же **ОБЩЕ-ОБРАЗОВАТЕЛЬНЫЕ КУРСЫ** для взрослыхъ по прогр. ср. шк. № 26488 3—1

ЧТОВЫ ПОХУДѢТЬ безъ вреда для здоровья, причамаю „PILULE APOLLO“ (Шивья Аполло), въ составъ кот. входятъ морскія травы. Употребленіе пилуль обезпечиваетъ лицамъ обоего пола прогрессивное исчезновеніе излишней полноты и тучности. Лѣченіе легкое, не требующее никакихъ измѣненій въ образъ жизни. Флаконъ съ инструкціями—3 р. 50 к. съ пересылкою. Дено въ С.-Петербургѣ: Апт. ека. Бюлеръ, Невскій, 49. Москва: Апт. Г. Урманъ, Маросейка. Варшава: Апт. Малиновскаго, Новый Свѣтъ, 35. Одесса и Ростовъ в Д.: Лемме и К., Киевъ, Юрота. (13)



Если Вы соблюдаете Ваши интересы, то требуйте новый базил. прейс-кур. **Т-ва ПЛОХОВЪ** № 26025 И -5-5 **ГОТТАРДИ,** С.-Петербургъ, Садовая, 9, ном. около 700 иллюстр. Машинка для стр. волосъ 3-хъ нумер.: 2 р., 3 р., 4 р., 5 р., тоже 000 для бороды—2 р., 3 р., 4 р.; бритвы отъ 50 коп. до 10 руб.; безоп. бритвы отъ 1 р. 50 в. до 10 руб. Стел. ножи и вилки изъ одного куска стали гравр. и никелир. 12 пар. 6 руб.

Гальманинъ

30 лѣтъ употребляемое вѣрное средство противъ прѣнія тѣла, особенно ножныхъ пальцевъ. Хотя бы на коробкахъ была моя фирма, медали и подписи, однако, если коробки не завернуты въ английскую бумагу съ водными надписями на бумагѣ: «Mon meilleur camouflage. — Гальманинъ Карпинскаго». Гальманинъ безусловно поддѣлянъ. Покупать только у выдающихся фирмъ. Карпинскій, аптекаръ въ Варшавѣ.

III г. изд. ОТКРЫТА ПОДПИСКА НА ВТОРОЕ ПОЛУГОДИЕ III г. изд. на ежедневную, политическую, общественную и литературную газету, съ ежедѣльными иллюстрированными приложениями.

Съ доставк. въ С.-Петербургѣ: за ½ года 2 р., за 3 м.—1 р. и за 1 м.—50 к. **„ГОЛОСЪ ПРАВДЫ“** Съ перес. въ провинц.: за ½ года 2 р. 50 к., за 3 м.—1 р. 40 к. и за 1 м.—70 к.

(Въ каждомъ № восемь страницъ) Направленіе газеты національно-либеральное. Твердо вѣри въ значеніе и силу принципа націонализма, видя въ немъ залогъ мощи Россіи и ея дальнѣйшаго нормальнаго развитія, „Гол-съ Правды“ являетсѣ въ то же время вполнѣ прогрессивнымъ органомъ, отъличнымъ на всѣ ясны и обоснованныя либеральныя идеи и борющимся противъ крайнихъ дѣянихъ и правыхъ партій, однакоже вредныхъ для естественнаго проведенія въ жизнь свободъ и началъ, возвышенныхъ Манифестомъ 17-го октября. Интересамъ трудящихся классовъ, а въ особенности насущнымъ нуждамъ крестьянскаго населенія, на страницахъ „Гол. Пр.“ отводится самое широкое мѣсто. Въ газетѣ принимаютъ участіе: Р. Л. Антроповъ, Л. Н. Афанасьевъ, Н. Ф. Бажинъ, М. В. Барро, Поль Веранжеровичъ (псевд.), Бобыль (псевд.), С. Ф. Бѣльскій, А. Н. Догановичъ, А. В. Кольчугинъ, Аполлонъ Коринфскій, А. В. Кругловъ, В. П. Лебедевъ, В. А. Мазуревичъ, К. А. Максимовъ, А. Ф. Мейснеръ, А. А. Осиповъ, П. Д. Паренсовъ, А. П. Плетневъ, Н. И. Позняковъ, К. И. Ровинскій, С. И. Сластиниковъ, А. Е. Снѣсаревъ, Н. М. Соколовъ, Г. Т. Сѣверцевъ-Полиловъ, С. И. Уманецъ, К. М. Фогановъ, Холодовъ (псевд.), Ф. В. Черныговецъ, А. Г. Шиле, В. Ю. Шимановскій, И. Л. Щегловъ (Леонтьевъ) и многіе другіе вѣзгнанные писатели. Подписка принимается въ гл. конторѣ редакціи (С.-Петербургъ, Невскій пр., Д. 112, кв. 8), а также во всѣхъ большихъ книжныхъ магазинахъ обѣихъ столицъ. Войсковымъ частямъ, офицерамъ, нижнимъ чинамъ, учителямъ сельскихъ школъ, народнымъ читальнямъ, крестьянамъ, сельск. общ. и волостн. правл. газета высылается на тѣхъ же условіяхъ, какъ и для городскихъ подписчиковъ, безъ приплаты за пересылку. № 26500 Редакторъ А. А. Коринфскій. Издатель В. Н. Зайцовъ.

ЕДИНСТВЕННЫЯ ПРЕМИРОВАННЫЯ въ РОССІИ ПАПИРОСЫ „ПЕРИ“ 10 шт. 10 к. ФАБРИКИ А.Н.ШАПОШНИКОВА С.П.Б.

Спец. модель Зенгера „НЕВА“ фотогр. аппаратъ въ разм. 9×12 см.; наружн. разм. камеры 3×(11/14,5 см., т. е. настоящ. карманная. Съ 3-ми кассетъ цѣна 22 р. „СЛАВА“ разм. и проч. какъ у сист. „Нева“, но съ двойн. растяж. мѣха и сенсори. затворомъ. Цѣна съ 3-ми касс. 9×12 см. 32 руб.

„ФИЛЬМЪ“ для сниманія пленками въ разм. 8×10 ½ см. и пластинк. 9×12 см. съ двойн. растяж. мѣха, съ 3-ми касс. 9×12 см.—32 руб. Всѣ 3 камеры покрыты кожей, снабжены оптич. объектив. быстро раб. аппарат. f : 7,7, регулирующ. момент. затворомъ и соответствуютъ высшимъ требованіямъ. **Бруно Зенгеръ и К., С.-Петербургъ,** Казанская ул., № 1/25, на углу Невск. пр.

ДУХИ ASTRIS ORÉADE L.T.PIVER PARIS AZUREA-VIVITZ FLORAMYE

ВЫ ДОЛЖНЫ требовать прейс-курать резиновыхъ издѣлій отъ М. Беклеръ, Ревель. № 18519

Вниманію дамъ! Желаніе имѣть манекенъ по своей фигурѣ, благо, обратителъ непосред. на фабрику: СПБургъ, Выб. ст., Нарголонская ул., соб. д. 12-6, или Невскій 48, въ Пассаажъ магаз. 56. Всегда громад. выборъ манек. готовъ отъ 2-хъ руб. дамскіе, мужск. и дѣтс. Подроб. прейс-кур. съ 110 иллюстр. выс. за 15 коп. марку заказной бандеролью Т-во С. Т. Ковалевскій.

НОВОСТЬ ДУХИ ЦВѢТОЧНЫЙ-ОДЕКОЛОНЪ ТОНКАГО-ПРИАТНАГО ЗАПАХА. КАПРИЗЪ ТОРГДОМА С.И.ЧЕПЕЛЕВСКАГО съ СМи МОСКВА, НИКОЛЬСКАЯ.



XXXVIII г.

ПОЛИТИКИ И СОВРЕМЕННОЙ ЖИЗНИ.

г. XXXVIII

№ 26

Выходитъ еженедѣльно (52 № въ годъ), съ приложеніемъ 40 книгъ „Сборника“, содерж. соч. К. М. СТАНЮКОВИЧА и гр. А. Н. ТОЛСТОГО, 12 книгъ Литературныхъ и популярно-научныхъ приложений, 12 №№ „Парижскихъ модъ“ и 12 листовъ чертежей и выкроекъ.

1907

Выданъ 30-го юня 1907 г.

Подписная цѣна съ достав. и перес. на 1/2 года 4 р., на 1/4 года 2 р.

Цѣна этого №—15 к., съ перес. 20 к.

Къ этому № прилагается: „Полнаго собранія сочиненій К. М. Станюковича“ книга 25.

Открыта подписка на „НИВУ“ 1907 г.

съ приложеніемъ 40 книгъ Сборника „Нивы“, содержащихъ:

полное собраніе сочиненій въ 10 книгахъ

и остальные 30 книгъ полн. собр. сочиненій

гр. **АЛЕКСѢЯ ТОЛСТОГО**

К. М. СТАНЮКОВИЧА.

Безъ достав-
ки въ Петер-
бургъ

6 р. 50 к.

Безъ доставки въ
МОСКВѢ въ конторѣ
Н. И. ПЕЧОВСКОЙ,
Петровскія звѣн.

7 р. 25 к.

Безъ доставки въ
ОДЕССѢ въ кн. маг.
„ОБРАЗОВАНИЕ“,
Ришельевская, 12.

7 р. 50 к.

Съ достав-
кою въ Пе-
тербургъ . . .

7 р. 50 к.

Съ пересылкою
во всѣ мѣстности
Россіи. . . .

8 р.

За
гра-
ницу. **12 р.**

Для гг. новыхъ подписчиковъ, желающихъ получить при „Нивѣ“ 1907 г. со всѣми вышеозначенными приложеніями еще первыя 10 книгъ соч. К. М. Станюковича, приложенныя къ „Нивѣ“ въ 1906 г.,—подписная цѣна съ перес. во всѣ мѣста Россіи 10 р. за годъ, или по 1/4 г.: за первую 1/4 г. 4 р. и за остальные по 2 р.



Послѣ дождя. Картина В. Попова.
(Осенняя выставка 1907 г. въ Академіи Художествъ въ С.-Петербурѣ). По фот. авт. «Нивы».

Братъ Тихонъ.

Разсказъ

Прокопія Щукина.

I.

Быль сѣрый туманный день. Мутное море однообразно плескалось въ песчаный берегъ. Съ рѣзкимъ, печальнымъ крикомъ носились чайки, и низко-низко ползли тяжелыя облака. Непрерывно моросилъ дождь. Онъ глубоко пропиталъ почву Лисьяго острова, повисъ крупными каплями на еляхъ и соснахъ; изрядно намочилъ онъ полукафтанье и шляпу брата Тихона.

Но Тихонъ, казалось, не замѣчалъ этого; глубоко задумавшись, онъ неподвижно сидѣлъ на большомъ сѣромъ камнѣ и равнодушнымъ взоромъ смотрѣлъ на знакомую картину.

Передъ нимъ разстилалась широкая салма*), направо и налѣво сливавшаяся съ моремъ. За салмой виднѣлись очертанія острова, покрытаго такъ же, какъ и тотъ, на которомъ находился Тихонъ, густымъ хвойнымъ лѣсомъ.

Въ салмѣ кипѣла жизнь: то выскочить изъ воды громадная бѣлуха**), распластается въ воздухъ и потомъ грузно шлепнется, образовавъ цѣлый водоворотъ; то выставитъ изъ воды свою голову и растопыренные плавни тюлень и смотритъ своими умными глазами на мѣръ Божій... Но все это давно перестало интересоватъ брата Тихона.

На душѣ его было безконечно-тоскливо. Онъ началъ было напѣвать: „Отъ юности моя мнози борють мя страсти“, но его тенорокъ звучалъ такъ уныло-одиноко, что ему сдѣлалось еще тоскливѣе, и онъ оборвалъ свое пѣніе на полудразѣ.

Дождь на минуту пересталъ, туманъ порѣдѣлъ, низко нависшія облака разорвались, и сквозь нихъ выглянуло тусклое небо. Тогда на время прибитые дождемъ комары опять появились и начали свою надоѣдливую пѣсню, облѣпляя лицо и шею брата Тихона. Уставши отмахиваться, онъ поднялся и зашагалъ по мокрой травѣ въ свою хижину.

Брату Тихону было подъ пятьдесятъ. Наружность его не представляла ничего выдающагося: средняго роста, съ маленькой, начавшей серебриться темно-русой бородкой и такими же волосами, съ простымъ красноватымъ лицомъ, онъ совершенно не былъ замѣтенъ среди массы другихъ обитателей Лисьяго острова, и только внимательный наблюдатель останоился бы на немъ, взглянувъ въ его сѣрые глаза: они свѣтились необыкновенной добротой и вмѣстѣ тѣмъ особеннымъ отпечаткомъ грусти, который сообщаютъ тяжелыя жизненныя испытанія и долгія одинокія думы. Тихонъ назывался только „братомъ“, а не „отцомъ“ потому, что онъ не былъ настоящимъ монахомъ; онъ все еще находился на испытаніи, хотя на островѣ жилъ уже третій годъ.

Хижина брата Тихона была тѣсно окружена исполинскими соснами и елями, которыя заглядывали даже въ ея окна. Впрочемъ, предъ окнами торчали только два-три дерева, а дальше разстилалась поляна, спускавшаяся къ большому прозрачному озеру. Сзади хижины за купами деревьевъ рокотала морская салма. Сбоку, на самомъ высокомъ мѣстѣ поляны, былъ расположенъ старый двухэтажный деревянный домъ, рядомъ съ которымъ ютилась маленькая часовня. Ближе къ озеру находилась еще постройка—въ видѣ большого сарая. Внутри сарая стояла печка съ котломъ; отъ котла шли деревянные желоба къ чанамъ; у стѣны стояло нѣсколько ящичковъ и какая-то довольно нехитрая машина. Передъ сараемъ тянулись рядами длинныя узкіе столы. Всѣ эти сооруженія носили громкое названіе „воскобѣдильнаго завода“. Братъ Тихонъ числился его смотрителемъ.

Заводъ проявлялъ свою дѣятельность только лѣтомъ, въ теченіе ясныхъ солнечныхъ дней. Тогда изъ монастыря высылались сюда трудники*), которые поджигали въ печкѣ подъ котломъ дрова, плавили воскъ и огарки, оттаивали его и пускали по желобамъ въ чаны, затѣмъ посредствомъ вышеупомянутой машины обращали его въ стружки и разсыпали по столамъ.

Черезъ нѣсколько дней трудники появлялись вновь и собирали бѣлоснѣжныя и пріятно пахнувшія стружки въ мѣшки. „Пустынька“, какъ называлось это мѣсто, на нѣсколько недѣль оживала. Съ утра до вечера въ ней раздавался говоръ; въ часовенкѣ звонилъ колоколъ и слышалось пѣніе; на берегу озера можно было видѣть людей съ удочками въ рукахъ.

Брату Тихону въ это время было немало дѣла; онъ вставалъ рано и будилъ трудниковъ на работу, наблюдалъ, чтобы во-время спускали воскъ по желобамъ и оттаивали его какъ слѣдуетъ, заботился объ обѣдѣ и ужиנѣ для работавшихъ.

Но увозили послѣдніе мѣшки со стружками въ монастырь для отливки свѣчей, трудники исчезали, и братъ Тихонъ оставался опять одинъ, караульщикомъ опустѣвшаго завода.

Впрочемъ, лѣтомъ пустынька имѣла и другія сношенія съ вишнимъ міромъ. Заѣзжалъ сюда о. настоятель и поселялся на нѣсколько дней въ старомъ двухэтажномъ домѣ; случалось, къ о. настоятелю заглядывали гости.

И просто любопытствующіе богомольцы забредали и заѣзжали въ пустыньку; она значила даже въ монастырскомъ путеводителѣ. Мѣсто лѣтомъ было очень красивое. При мягкомъ солнечномъ свѣтѣ, на фонѣ чистаго неба эффектно вырисовывались могучія сосны и елки; съ балкона настоятельскаго дома видны были и ярко блестящее озеро, и безграничное море, и монастырь съ его стѣнами, съ массою церковей и корпусовъ.

Братъ Тихонъ на людяхъ оживалъ; онъ ласково встрѣчалъ посѣтителей, называлъ ихъ „возлюбленными братьями и сестрами“ и съ охотой показывалъ всѣ достопримѣчательности пустыньки.

Но это время быстро проходило. Съ Ильина дня (20 іюля) наступала уже осень, и единственному обитателю „пустыньки“ грозило долгое, почти безвыходное пребываніе въ хижинѣ, при полномъ одиночествѣ.

Хижина состояла изъ маленькихъ сѣнецъ, кухни и чистой каморки—„свѣтелки“, какъ называлъ ее Тихонъ. Въ сѣнцы вело крылечко съ широкой дверью, на которой былъ выжженъ большой крестъ; чуть не половину кухни занимала большая русская печь, нагрѣвавшая всю хижину; около печи торчали два-три горшка и другія принадлежности несложнаго хозяйства брата Тихона, самое почетное мѣсто занималъ самоваръ; въ чистой каморкѣ, въ переднемъ углу, помѣщался кіотъ, въ родѣ шкапа, весь уставленный иконами, передъ иконами теплилась лампадка и стоялъ аналой съ распятіемъ; на окнѣ виднѣлось нѣсколько книгъ, большихъ и маленькихъ, въ кожаныхъ переплетахъ; къ задней стѣнѣ была приложена широкая скамья, служившая кроватью; здѣсь же находились небольшой облѣзлый столъ и два табурета.

Братъ Тихонъ снялъ съ себя поряжѣвшую скуфейку и верхній подрясникъ, подобросилъ нѣсколько полѣнцевъ въ топившуюся печку и прошелъ въ свѣтелку. Онъ взялъ съ окна книгу, на кожаномъ корешкѣ которой вытиснено было: „Добротолубіе“, нашель здѣсь главу „о борьбѣ съ уныніемъ“ и началъ читать.

*) Морской проливъ (сѣвери).

**) Бѣлый дельфинъ.

*) «Трудниками» и «годовиками» въ сѣверныхъ монастыряхъ называются богомольцы, остающіеся въ монастырѣ «по обѣщанію», въ качествѣ работниковъ.

Но, какъ ни старался братъ Тихонъ, чтение не могло занять всего сознаниа; въ глубинѣ его назойливо тѣснилось что-то, не давашшее Тихону сосредоточиться на читаемомъ, наполнявшее его душу тревогой.

Онъ водилъ глазами по строкамъ книги, а тревожное чувство росло и начинало давить его своей тяжестью. Братъ Тихонъ не могъ больше читать и отложилъ книгу. Но тогда неопредѣленное прежде чувство тревоги тотчасъ же перешло въ щемящую тоску и совершенно охватило его. Надъ нимъ опять взяло свою жестокую власть знакомое настроеніе, котораго онъ такъ боялся.

Стѣны и потолокъ его маленькой, низкой каморки давили его и не давали ему дышать.

Онъ снова одѣлся и вышелъ въ садикъ.

Садикъ находился непосредственно за хижиной. Развести его стоило неимоверныхъ трудовъ, и только особая цѣль, которую имѣлъ въ виду братъ Тихонъ, могла вселить въ него столько настойчивости и энергии.

Онъ отыскалъ на островѣ кустарникъ черной смородины и перенесъ сюда, достать откуда-то кустики малины и даже клубники. Последняя представляла на островѣ невиданную рѣдкость. Все это было разсажено правильными рядами на разрыхленной землѣ. Клубника занимала двѣ грядки въ центрѣ садика. Но—увъ!—климатъ острова не способствовалъ садоводству: при благополучныхъ обстоятельствахъ, клубника кой-какъ вызрѣвала лишь къ Успеньеву дню (15 августа), а малина—къ Воздвиженью (14 сентября): чаще же всего ихъ обильно валь дождь и холодный сѣверный вѣтеръ.

Садикъ напоминалъ Тихону о родинѣ. Въ хорошую погоду онъ копался здѣсь съ утра до вечера, мечталъ и отводилъ душу.

И теперь, только-что онъ опустился на скамеечку, стоящую у кустовъ малины, какъ по привычкѣ далеко унесся отсюда своимъ воображеніемъ.

Представился ему конецъ іюля на далекой родинѣ.

Сады унизаны яблоками, грушами, сливами. Въ поляхъ высокая, сѣлая рожь ложится уже подъ рукой косарей. Стоять теплые дни и задумчивые прекрасные вечера. Веселые, разнообразные лѣса полны жизни: въ нихъ съ утра до вечера аукаются подростки и дѣвчата, собирая грибы, орѣхи... Въ степи пахнетъ ароматомъ травъ... Вечеромъ по ней тамъ и сямъ вспыхиваютъ огоньки и пахнетъ дымомъ: то косари варятъ себѣ кашу. А въ деревняхъ раздаются звуки желейки и пѣсни...

Угрюмое выраженіе сходитъ съ лица брата Тихона и замѣняется свѣтлымъ, умиленнымъ. Къ горлу подступаютъ слезы, душа рвется къ этимъ такъ живо и ярко выросшимъ картинамъ...

Полилъ крупный дождь. Братъ Тихонъ очнулся. Предъ нимъ былъ опять сѣрый осенній пейзажъ; только облака еще болѣе спустились и еще ниже повисли надъ влажною землей, и стало темнѣе. Тихонъ вздохнулъ и направился обратно въ хижину.

Онъ вспомнилъ, что давно ничего не ѣлъ, и началъ готовить себѣ кашу. Но все какъ-то валилось изъ рукъ, ни варить ни ѣсть не хотѣлось, и совѣтъ уже приготовленный, засыпанный пшеномъ горшокъ остался стоять около печки. Братъ Тихонъ рѣшилъ лучше выпить чаю.

Маленькій самоваръ скоро сталъ нагрѣваться, наполняя хижину веселымъ шипѣньемъ и клокофомъ. Тихонъ захлопоталъ съ чайной посудой. Чаепитіе нѣсколько развлекло его; появился даже аппетитъ, и онъ, намачивая чаемъ, съѣлъ цѣлый ломоть ржаного хлѣба.

Тихонъ любилъ чай. Онъ считалъ это грѣховною слабостью, но борьба съ нею была ему не по силамъ: чаепитіе и развлекало и поддерживало его; по цѣлымъ недѣлямъ онъ питался чаемъ и хлѣбомъ.

Но чай былъ конченъ. Самоваръ замолчалъ, и въ хижинѣ было попрежнему тихо и грустно.

Братъ Тихонъ посмотрѣлъ въ окно. Дождь изъ крупнаго опять перешелъ въ безконечный-моросащій. На до-

рожкѣ, ведущей отъ хижины къ заводу, образовались большія лужи. Подъ окномъ двигалось что-то сѣрое.

— А, пришелъ!—заволновался братъ Тихонъ, и широкая, добродушная улыбка расплылась по его грустному лицу. Онъ отрѣзалъ ломоть хлѣба и съ непокрытой головой быстро вышелъ изъ хижины. Черезъ минуту его голосъ уже раздавался подъ окномъ.

— Иди, иди—не бойся, хорошій мой! Я не трону тебя... Иди!

Эти слова относились къ маленькому сѣрому животному, которое подскочило къ окну и, настороживъ уши, недовѣрчиво смотрѣло на Тихона, державшаго въ рукѣ хлѣбъ.

— Ну, бери же, бери!—убѣждалъ братъ Тихонъ.— Бери, желанный мой, хорошій заюшка!

Заяцъ еще сдѣлалъ прыжокъ, вытянулъ впередъ мордочку и заворочалъ усами. Но къ самымъ рукамъ приблизиться не хотѣлъ.

— Чего же ты боишься? Развѣ я тебя трону? Мы съ тобой товарищи... Оба въ лѣсу живемъ, оба одиноки и сиротливы... Иди же, родной, не бойся!

Но заяцъ только смотрѣлъ во веѣ глаза и усиленно нюхалъ вокругъ себя воздухъ.

— Боишься? Не вѣришь человѣку?

Тихонъ съ горечью вздохнулъ и положить хлѣбъ на мокрую траву. Какъ только онъ отошелъ, заяцъ быстро подпрыгнулъ къ хлѣбу и, забравъ его въ ротъ, пустился черезъ поляну въ соснякъ.

— Глупый ты, глупый трусишка!—любовно прошепталъ Тихонъ, направляясь въ свой пріютъ.

Онъ уже съ весны прикармливалъ зайца и очень огорчался тѣмъ, что тотъ все его боялся и не шелъ къ рукамъ.

Ему еще грустнѣе сдѣлалось отъ сознания, что онъ совершенно одинокъ, что даже глупый зайчишка и тотъ не хочетъ его знать.

И Тихону вдругъ страстно захотѣлось видѣть человѣческія лица, слышать человѣческій голосъ. Онъ не въ силахъ былъ бороться съ этимъ поднявшимся въ душѣ стремленіемъ къ людямъ. Наскоро одѣвшись, онъ чуть не бѣгомъ пустился къ монастырю.

До монастыря было версты четыре. Версты полторы Тихонъ шагалъ по узкой тропинкѣ, между кочками, поросшими мхомъ и морошкой, а потомъ вышелъ на пробѣжную дорогу, проложенную по просѣчкѣ, среди лѣса.

Брату Тихону то и дѣло попадались возы съ дровами и сѣномъ; трудники и монахи, сидѣвшіе на возахъ или шагавшіе рядомъ съ ними, монотонно покрякивали на лошадей и напѣвали вполголоса что-нибудь духовное. Короткій день кончался, и братъ Тихонъ все болѣе и болѣе прибавлялъ шагу, чтобы засвѣтло добраться до монастыря и несовѣтъ поздно воротиться домой.

Но вотъ лѣсъ остался позади, и монастырь, какъ на ладони, вырисовался со своими массивными, сложенными изъ булыжника стѣнами, съ бойницами, съ многочисленными церквами. Вмѣстѣ съ тѣмъ Тихона оглушилъ рѣзкій крикъ чаекъ, несмѣтными стаями разгуливавшихъ около монастыря.

Чайки были самыхъ разнообразныхъ возрастовъ: большія—сѣдые старушки, поменьше—сѣрые—счастливые папачи и мамыши, и совѣтъ маленькія—ихъ дѣти, коричневые, смѣшно хохлившіяся на дождѣ и вѣтру.

У святыхъ воротъ сидѣлъ на скамейкѣ высокій, крѣпкій старикъ съ нависшими строгими бровями. Онъ время отъ времени доставалъ изъ широкаго рукава ясы кусочки хлѣба и бросалъ ихъ чайкамъ. Чайки, разинувъ громадные рты, жадно бросались на хлѣбъ и начинали кричать еще пронзительнѣе.

Въ сидѣвшемъ братъ Тихонъ узналъ соборнаго старца Нифонта. Онъ подошелъ къ старику и сказалъ:

— Благословите, батюшка. Какъ спасаетесь?

— Богъ благословитъ, — вымолилъ старикъ, истово осѣняя его широкимъ крестомъ. — Откуда Господь несетъ?



Преступникъ. Картина Семья Зыбина, авт. «Нивы».



Веровочка. Картина Г. Эльслея, авт. «Нивы».

— Изъ дому... изъ пустыньки.

— Ахъ, да, да... братъ Тихонъ?—вспомнилъ Нифонтъ, какъ-то бывшій въ пустынькѣ вмѣстѣ съ настоятелемъ.— По дѣлу въ монастырь?

— Н-нѣтъ, такъ...—протянулъ братъ Тихонъ.

Ему какъ-то стыдно показалось сознаться, что тоска выгнала его. Но то, что таилось въ душѣ, что перечувствовалъ и выстрадалъ братъ Тихонъ въ своемъ одиночествѣ, просилось наружу; ему страстно хотѣлось высказаться.

Старикъ Нифонтъ былъ первымъ человѣческимъ существомъ, которое онъ встрѣтилъ за цѣлую недѣлю. Поэтому, послѣ короткой паузы, онъ сказалъ:

— По людямъ я даже соскучился. Тоска загрызла меня...

— Соскучился, говоришь?—И Нифонтъ недружелюбно, съ удивленіемъ посмотрѣлъ на него изъ-подъ своихъ нахмуренныхъ бровей.—Хоть и не настоящий ты монахъ, а все-таки мнѣ твои слова чудными кажутся... Для чего же ты въ нашу обитель пришелъ?

— Пришелъ, отецъ, за тѣмъ, за чѣмъ и всѣ сюда идутъ: искать спасенья,—отвѣчалъ Тихонъ, нѣсколько озадаченный словами Нифонта.

— То-то вотъ: искать спасенья!.. А чѣмъ спасенье достигается?—Подвигомъ, милый человѣкъ. Скука же твоя откуда?—Отъ дьявола она. Вотъ ты и борись съ ней. Это и будетъ подвигомъ. Безъ подвига нельзя... Путь подвига—тяжелый путь, со скорбью совершаемый. Ты и прими эту скорбь безмолвно, со смиреніемъ. Скуку-то, али, какъ ты говоришь, тоску прогоняй работой, да чтеніемъ святыхъ отцовъ, да молитвой. А то, вишь, ты сейчасъ свою тоску на люди выносишь—это не подвигъ. Это только мірскіе такъ дѣлаютъ, а монахъ долженъ все въ себѣ переустрадать и... побѣдить.

— Жутко ужъ очень одному въ пустынькѣ, особенно въ худую погоду, осенью, ночью...—пробовалъ оправдаться братъ Тихонъ.

— Охъ, коли бы въ царство небесное да широкую, пробѣжую намъ дорогу, прохладное и веселое житіе,—вотъ ужъ мы постарались бы... А ты, братъ Тихонъ, читалъ про преподобныхъ-то?.. Какъ они-то, свѣты, спасались; какихъ только страховъ ночныхъ и ужасовъ пустыни ни испытали, пока молитвами и пощеніемъ безмѣрными не побѣдили супостата, за то и просіали „яко свѣтильницы во отоцѣ окияна моря“...

Братъ Тихонъ слушалъ Нифонта и сознавалъ, что правду говорить старецъ; но правда эта не грѣла его души, отъ нея несло холодомъ, и готовое раскрыться сердце его пугливо захлопнулось. Онъ, глубоко вздохнувъ, всталъ и простился съ Нифонтомъ.

— Спасайся, братъ, да поможетъ тебѣ Богъ, а скуку эту самую брось... нейдетъ она намъ,—напутствовалъ его старикъ.

Ударили къ вечернѣ.

Братъ Тихонъ пошелъ черезъ святые ворота въ монастырь. Братія сновала по всѣмъ направленіямъ, расходясь по церквамъ. Запоздавшіе богомольцы изъ поморовъ и зырянъ-ижемцевъ вереницей шли въ маленькую больницу церковь, гдѣ происходила исповѣдь.

Братъ Тихонъ постоялъ нѣсколько минутъ въ раздумьѣ и отправился вслѣдъ за богомольцами.

Церковка была тѣсная, съ низенькимъ потолкомъ; спустившіяся уже сумерки наполнили ее мракомъ, который чуть-чуть прорѣзывался горѣвшими предъ мѣстными иконами тоненькими свѣчками. Богомольцы, войдя въ церковь, покупали въ углу, у ящика, свѣчку и становились съ ней въ очередь, гуськомъ, предъ боковыми алтарными дверями. Попавъ въ церковь, трудно было разглядѣть протянувшуюся по стѣнкѣ живую ленту изъ сермягъ, только покашливанья и глубокіе вздохи обнаруживали ихъ присутствие. Братъ Тихонъ всталъ въ концѣ этой ленты, но вскорѣ послѣ него появилось еще съ полдесятка человѣкъ.

Исповѣдывалъ о. Никодимъ, несмѣнный духовникъ трудниковъ и богомольцевъ въ теченіе лѣтъ сорока. Тихонъ любилъ его и глубоко уважалъ. Продолжительное знакомство съ человѣческими душами, выслушивание тщательно скрывааемыхъ обыкновенно отъ людей грѣховъ, преступленій, затаенныхъ мыслей и чувствъ сдѣлали старца Никодима—этого необразованнаго мужика—человѣкомъ замѣчательно опытнымъ въ духовной жизни, умѣвшимъ и подать совѣтъ, и утѣшить, и укрѣпить мятущуюся больную совѣсть.

Долго стоялъ братъ Тихонъ, медленно подвигаясь къ дверямъ, изъ-за которыхъ слышался ворчливый, тихій голосъ исповѣдника и неясный шопотъ исповѣдующихся. Онъ слился душой съ этой крестившейся и глубоко вздыхавшей толпой богомольцевъ, и его охватило общее чувство покаяннаго трепета и благоговѣнія.

Вотъ онъ уже послѣдній стоитъ предъ алтарною дверью и наскоро продумываетъ, что скажетъ духовнику. Вотъ берется за ручку двери. Предъ нимъ мелькнулъ свѣтъ лампадки у распятія, и на него изъ-подъ сѣдыхъ бровей глянули проникновенные старческіе глаза духовника, склонившагося надъ аналоемъ.

Прерывающимся голосомъ, полный волненія, братъ Тихонъ все излилъ предъ духовникомъ, что мучило и тревожило его, ничего не скрывая, не щадя себя; онъ считалъ себя малодушнѣйшимъ изъ смертныхъ, не могущимъ бороться съ грѣховною слабостью—тоской одиночества, неспособнымъ на подвигъ, не умѣющимъ отдать всего себя на служеніе угодникамъ.

Братъ Тихонъ раскрывалъ предъ исповѣдникомъ свою душу, изображая, какъ ему бываетъ невыносимо-скудно и тоскливо, какъ ничто нейдетъ на умъ и все валится изъ рукъ,—а глаза исповѣдника дѣлались все добрѣе и добрѣе; онъ, легонько хлопывая по плечу брата Тихона, говорилъ: „Такъ, братику, такъ!.. говори все: выскажешься—легче будетъ“.

— Дѣло житейское!—сказалъ старикъ, когда Тихонъ кончилъ свою исповѣдь.—Думаешь—это съ тобой однимъ случилось? Нѣтъ, всѣ мы, грѣшные, попавъ въ обитель, долго-долго скучаемъ и мучимся... А ты еще въ полномъ одиночествѣ...

Братъ Тихонъ былъ несказанно удивленъ. Онъ ждалъ строгаго обличенія, особенно послѣ разговора съ Нифонтомъ, и вдругъ—такія слова!

А Никодимъ, все потрещывая его по плечу, говорилъ ему на ухо:

— Можетъ, кто тебѣ и скажетъ, что онъ такой желѣзный, что его сердце ни разу не билось по родному краю, по приснымъ и близкимъ,—такъ не вѣрь ему... Всѣ люди, всѣ человѣки... Крѣпкими корнями мы вросли въ родную землю, оторваться-то отъ нея—охъ какъ больно! Помню свои муки, безсонныя ночи, тоску безысходную...

— И ты, отецъ, то же испыталъ?—съ удивленіемъ воскликнулъ братъ Тихонъ.

— А ты думаешь, братику, нѣтъ? Всего было, родной! Я вѣдь въ монастырь-то пошелъ потому, что невѣста меня обманула, за другого вышла... Ну, извѣстно, мнѣ показалось, что нѣтъ ужъ и мѣста больше на бѣломъ свѣтѣ... Пошелъ съ горя Богу молиться и попалъ сюда. Шибко понравилось мнѣ здѣсь; понялъ я, что самъ Богъ привелъ въ эту тихую пристань мою мятущуюся душу. Пришелъ я къ настоятелю—и бухъ ему въ ноги: оставьте, моль, меня въ обители... „Что-жъ, говорить, коли по душѣ наша жизнь—оставайся...“ Однако три года меня держали на испытаніи—трудникомъ. Вотъ въ эту пору я и пережилъ все, что ты, братъ, теперь переживаешь. Бывало, какъ засосетъ сердце, да какъ оно заноситъ—Господи, Боже мой! На свѣтъ смотрѣть не хочется... Охъ, понимаю я тебя, братъ мой, родной мой. Близокъ ты мнѣ со своимъ горемъ... Небось, дома-то кто близкій остался?

— Хозяйка была, да въ прошлое лѣто ѣздилъ—по-

хоронилъ ее... Братъ есть; какъ бы теперь на войну не взяли... Племяшъ—сынокъ его... хороший такой парнишка... умный,—съ оживленіемъ проговорилъ братъ Тихонъ.

— Ну, вотъ видишь; поневоля затынеть... Да ты, братъ, только не робѣй. Поскучать — это ничего, это Богъ и его святые угодники простятъ, а ты только до конца не отчаявайся, наблюдай за собой, разсуждай... Помни, что вѣдь и въ мірѣ-то намъ грѣшнымъ не большая сласть. Тяжко нынѣ стало на міру тому, у кого душа широкая, кто не можетъ спокойно смотрѣть, когда кругомъ бѣднота да темнота царствуетъ, а особливо когда у него на глазахъ правда Божія топчется въ грязь... Какъ размыслишь объ этомъ, такъ и скажешь: „Слава Тебѣ, Господи, что вынесъ Ты меня изъ этого бурнаго моря житейскаго въ тихую пристань сію подъ сѣнь благодати Божьей...“ Такъ-то, братъ! Ты только подумай объ этомъ, и тебѣ легче станеть. А если душа скорбитъ не въ мѣру, такъ возьми да акаеишь Иисусу Сладчайшему прочитай... Охъ, хороший, душевный акаеишь, видно, съ большимъ сердцемъ человекъ его писалъ... Будешь читать? Обѣщаешь?

— Да, обѣщаю, буду...—твердо сказалъ братъ Тихонъ.

— Ну, вотъ... Смотришь—и поможеть. А не въ моготу будетъ, опять загляни ко мнѣ. Завтра приходи причаститься, а правило дома прочитаешь... Ну, пока Богъ тебя благослови... Меня другіе ждутъ.

Братъ Тихонъ приложился къ распятію и евангелію, съ чувствомъ поцѣловалъ руку о. Никодима и, низко поклонившись ему, вышелъ.

Удивительное дѣйствіе произвели на него эта исповѣдь и бесѣда съ Никодимомъ. Словно старецъ снялъ съ него громадную тяжесть. Преннее невыносимое настроеніе прошло. И Тихонъ возвращался въ свою пустыньку успокоенный и бодрый.

Была глубокая безпросвѣтная ночь. Дождь шелъ не переставая. Въ лѣсу выли волки. А въ хижинѣ брата Тихона слышался умиленный молитвенный шопотъ:

— Иисусе, сило непобѣдимая, Иисусе, милосте безконечная, Иисусе, красото пресвѣтлая, Иисусе, любви неизреченная, Иисусе, Сыне Бога Живаго, помилуй мя грѣшнаго, услыши мя въ беззаконіяхъ зачатого, научи мя непотребнаго, освяти мя темнаго...

И чѣмъ дольше молился братъ Тихонъ, тѣмъ сильнѣе разгоралось и росло въ немъ восторженное чувство. Его горькое одинокое житъе осталось гдѣ-то далеко позади. Ему казалось, что хижина раздвинула свои стѣны и вся наполнилась яркимъ свѣтомъ, и что онъ не одинъ здѣсь, а кругомъ его цѣлый сонмъ свѣтлыхъ духовъ и угодниковъ, и онъ вмѣстѣ съ ними уже не изнеможенный и унылый, а сильный, торжествующій, съ клокоцущимъ въ груди и бурно вырывающимся наружу восторженнымъ чувствомъ любви къ Богу,—стоитъ предъ престоломъ Великаго и Вѣчнаго Отца, и они согласно славословятъ Его.

Ночь уже проходила. А братъ Тихонъ все стоялъ на колѣняхъ и съ восторгомъ и слезами молился.

II.

Молитва на время поднимала настроеніе брата Тихона. Онъ переносился въ другой міръ и переживалъ возвышенные и сладкія чувства. Умиротворенный и радостный, Тихонъ забывался сномъ. Но на другой день на него опять глядѣли тѣсныя стѣны и низкій потолокъ его кельи, такъ же ему не съ кѣмъ было вымолвить слова, а въ оконце попрежнему стучалъ дождь, видны были однѣ и тѣ же, отяжелѣвшія отъ дождевыхъ капель вѣтви елей и низко нависшія свинцовыя облака. И на душѣ брата Тихона снова дѣлалось одиноко и тоскливо.

Въ такія минуты у него созрѣла одна мысль, съ которою онъ постоянно носился въ послѣдніе дни, только боялся приступить къ ея осуществленію. Но по мѣрѣ того, какъ дни становились короче и надвигалась глухая, печальная осень, рѣшимость брата Тихона росла.

Какъ-то онъ почувствовалъ себя больнымъ: сильно ломило поясницу и болѣла голова; мучила бессонница. Въ два дня его совершенно свалило. Одиночество въ это время Тихону сдѣлалось прямо страшнымъ. Онъ лежалъ совершенно безпомощный и голодный въ нетопленной кельѣ и съ ужасомъ думалъ, что можетъ умереть, и объ этомъ долго никто не узнаеть. Тогда онъ пришелъ къ окончательному рѣшенію. Какъ только въ состояніи былъ встать, Тихонъ усердно помолился, одѣлся и, еле передвигая ноги, отправился въ монастырь.

Когда онъ пришелъ, уже кончилась служба, и братія шла въ трапезную обѣдать. Онъ направился прямо къ настоятелю.

На звонокъ вышелъ келейникъ и сказалъ, что отецъ настоятель сѣлъ пить чай, но, можетъ-быть, выйдетъ.

Тихонъ дошелъ до порога пріемной залы и остановился, тихо откашливаясь въ руку.

Большая зала вся была увѣшена портретами архіереевъ и генераловъ; между окнами стояли большія кадки съ какими-то растеніями; въ переднемъ углу помѣщался громадный кіотъ съ образми и передъ нимъ теплилась лампада. По сторонамъ, въ чинномъ порядкѣ, разставлены были неуклюжіе стулья, обитые клеенкой; среди залы стоялъ большой столъ на кривыхъ ножкахъ, застланный ковровой скатертью; черезъ всю залу до двери, ведущей въ другую комнату, тянулась узкая зеленая „дорожка“.

За дверью послышался кашель, и скоро она открылась, пропуская о. настоятеля. Это былъ тучный видный мужчина съ роскошными волосами и окладистой рыжей бородой.

Архимандритъ Тарасій всю свою жизнь съ тринадцатилѣтняго возраста провелъ въ монастырѣ, прошелъ здѣсь все служебныя должности, начавъ съ коноха, поэтому монастырская жизнь ему была извѣстна въ мельчайшихъ деталяхъ. Онъ зналъ всѣхъ многочисленныхъ монаховъ и трудниковъ въ лицо и по именамъ. Несмотря на то, что о. Тарасій былъ строгимъ настоятелемъ, братія его любила, какъ своего, „хрестьянина“.

— Чтѣ скажешь, братъ Тихонъ? — спросилъ настоятель, истово его благословляя.

— Ваше высокопреподобіе!—начальъ братъ Тихонъ:—я къ вашей милости...

— Въ чемъ дѣло?

— Годовика себѣ въ подмогу пришелъ просить... мальчонку. Благословите!..

— Въ подмогу? Въ чемъ же тебѣ помогать-то, братъ Тихонъ? Аль у тебя работы много?... Какой?..

Тихонъ засмѣялся. Въ самомъ дѣлѣ, какаѣ же у него теперь работа? Стеречь настоятельскій домъ и заводъ? Такъ тутъ и одному-то нечего дѣлать.

— Видишь: и самъ не надумаешь, чтѣ у тебя за работа. Сдается мнѣ, что не въ работѣ тутъ дѣло, а опять ты, братъ Тихонъ, замалодушествовалъ, опять по дому заскучалъ. А? Скажи-ка по совѣсти...

— Нечего грѣха таить, ваше высокопреподобіе, — сознался Тихонъ:—доже тоскую...

— То-то вотъ и есть! Охъ, бѣда съ вами — съ мірскими,—вздыхнулъ настоятель. — Какъ-то плохо вы съ нашими порядками сживаетесь. Смотри: вѣдь у тебя ужъ волосы засеребрились, а ты... скучаешь, въ руки себя не можешь взять. Нѣтъ, не выйдетъ изъ тебя настоящаго монаха!

Тихонъ стоялъ, какъ виноватый, и молчалъ.

— Слушай, братъ Тихонъ, — сурово продолжалъ настоятель:—пора тебѣ рѣшить,—оставаться въ монастырѣ или нѣтъ. Помнишь нашъ уговоръ? Возьми-ка лучше себя въ руки да скорѣй привыкай къ иноческой жизни... Вотъ тебѣ мой сказъ. Слышишь?

— Слышу, ваше высокопреподобіе. Я борюсь, сколько могу... И не осмѣлился бы обратиться къ вамъ, да здорьевемъ я что-то слабъ сталъ, — ухватился Тихонъ за



Валкирія. Картина фєд. Кєлмера, авт. «Нивы».

последнее средство. — На-днях совѣмь свалило; и некого мнѣ попросить даже пить подать... Умерь бы, такъ и объ этомъ долго бы никто не узналъ...

Настоятель внимательно посмотрѣлъ на брата Тихонѣ и убѣдился, что онъ дѣйствительно сильно похудѣлъ. Ему жаль стало старика.

— И послать-то къ тебѣ некого, — сказалъ онъ уже болѣе мягкимъ тономъ. — У насъ ты отнимешь нужнаго человѣка. Начинается ловля сельдей; на тюленьемъ промыслѣ едва народу хватаетъ, на скотномъ дворѣ—тоже. Дать тебѣ пѣвчаго также намъ не рука... Вотъ ты и посуди самъ.

Братъ Тихонѣ понурилъ голову. Мечта, которую онъ столько лелѣлъ, разлеталась прахомъ.

— Отецъ Кондратій, конюхъ,—доложилъ келейникъ.

— Пусть войдетъ,—сказалъ настоятель.

Вошелъ низенькій монахъ съ квадратной, ушедшей въ плечи, головой и съ птичьей физиономіей. Вся его фигура имѣла необыкновенно комическій характеръ.

Увидѣвъ настоятеля, онъ бултыхнулся внизъ, доставая рукой пола, и сладкимъ, медоточивымъ голосомъ началъ растягивать:

— Ваше высокопреподобіе, какихъ лошадокъ для поѣздки въ скитъ прикажете снарядить? Благословите „Срамника“ съ „Исправницей“...

— Какого такого „Срамника“?—удивился настоятель.

— А это который „Благочиннымъ“ раньше былъ.

— Почему же онъ теперь не „Благочинный“?

— Я, ваше высокопреподобіе, его разжаловалъ. Въ Петровки повезли на немъ купчиху изъ Москвы, а онъ началъ непотребства выкидывать... Вотъ я его въ „Срамники“ съ той поры и произвелъ...

— Богъ знаетъ что выдумаетъ... Ну, запрягай хоть этихъ. Все равно... Какъ спасаешься, о. Кондратій?

— Вашими молитвами, ваше высокопреподобіе... Все благополучно... Только вотъ...

— Что такое?—насторожился настоятель.

— Петька Реутовъ не слушается... и издѣвается надо мной, старикомъ. Балованный мальчонка; просто сладу съ нимъ нѣтъ... Онадысь табакерку у меня стащилъ да передъ другими годовиками и представляетъ, какъ я нюхаю... Что, думаю, за смѣхъ такой? Анъ вотъ оно что... А вчера, о. настоятель, легъ я отдохнуть послѣ обѣда и захрапѣлъ; вдругъ во снѣ чую: что-то дышать тяжело,—просыпаюсь, а онъ стоитъ надо мной и пальцами мнѣ носъ сжалъ. Отъ этого легкій свистъ получился, вотъ имъ и смѣшно... А мнѣ... это, о. настоятель, обидно... и не знаю, что мнѣ съ этимъ Петькой дѣлать!

— Сколько я тебѣ разъ, о. Кондратій, говорилъ, что надо бы тебѣ табакерочку-то бросить... только, вотъ видишь, людей смѣшишь да въ грѣхъ вводишь.

О. Кондратій при такомъ оборотѣ дѣла смутился, и его голова еще болѣе ушла въ плечи.

— Ну, ладно,—рѣшилъ настоятель: — съ Петромъ я поговорю; придется его на другое послушаніе перевести. Куда бы вотъ только? — задумчиво спросилъ онъ, и его глаза встрѣтились съ братомъ Тихонемъ.

Последній вспыхнулъ отъ надежды; лицо его освѣтилось радостнымъ ожиданіемъ.

— Вотъ что, братъ Тихонѣ,—обратился къ нему настоятель:—иди-ка въ трапезную, пообѣдай; ты, должно быть, запостился... еще съ голоду умрешь... Слышишь?

— Благодарю покорно,—сказалъ братъ Тихонѣ.

— Да благодарить нечего. Ступай... Я это тебѣ въ серьезъ говорю,—уже строго проговорилъ настоятель.— А послѣ обѣда зайдн еще сюда... Я кой-что соображу.

Ну, а пока Господь тебя спаси,—докончилъ онъ, благословляя Тихона.

Тихонѣ отправился въ трапезную.

Это была громадная церковь, вся расписанная изображениями святыхъ, цвѣтами и причудливыми узорами.

Около стѣнъ стояли безконечные столы съ толстыми грубыми скатертями и массивною оловянною посудой. Пахло печенымъ хлѣбомъ, треской и лукомъ.

Когда братъ Тихонѣ вошелъ, трапеза была уже въ полномъ разгарѣ. Первое блюдо — треску съ квасомъ съѣли и ждали второго. Несмотря на то, что въ трапезной было человѣкъ семьсотъ народу, въ ней царилъ тишина, среди которой отчетливо раздавался голосъ монаха, читавшаго съ каедры, по серединѣ церкви, житія святыхъ. Въ центрѣ главнаго стола, около иконостаса, сидѣлъ о. благочинный, убѣленный сѣдинами монахъ, а по ту и другую сторону его братія, въ зависимости отъ служебнаго ранга и возраста.

Тихонѣ усѣлся въ концѣ одного изъ послѣднихъ столовъ, около незанятаго прибора.

Благочинный протянулъ руку къ шнуру и позвонилъ въ прикрѣпленный къ иконостасу колокольчикъ.

Чтеніе на время прекратилось. Изъ боковыхъ дверей ринулась и горохомъ разсыпалась цѣлая толпа юныхъ, бѣлоголовыхъ годовиковъ, съ дымящимися мисками въ рукахъ. Они быстро, не производя замѣшательства, неслись каждый къ опредѣленному пункту, ставили миску съ словами: „Господи, Исусе Христе, Боже нашъ, помилуй насъ“ и, получивъ въ отвѣтъ: „аминь“, схватывали пустое блюдо и мчались обратно.

Братъ Тихонѣ пытливо всматривался въ лица годовиковъ, стараясь угадать между ними Петра Реутова. Онъ наливалъ себѣ щей съ камбалой изъ дымящейся миски, но почти не прикоснулся къ нимъ. Съ нетерпѣніемъ онъ ожидалъ конца обѣда, чтобы пойти къ о. настоятелю и узнать, къ какимъ результатамъ тотъ пришелъ.

А трапеза шла своимъ чередомъ. За щами съ камбалой слѣдовала жидкая пшенная каша. Послѣ этого долго пѣли.

Какъ только пѣніе смолкло, братъ Тихонѣ проскользнулъ въ двери и тотчасъ же отправился къ настоятелю.

Настоятель послѣ ухода Тихона велѣлъ о. Кондратію послать къ нему Петра Реутова, а самъ долго ходилъ по залѣ, раздумывая, какъ ему поступить.

Наѣзжая въ „пустыньку“, о. настоятель имѣлъ полную возможность убѣдиться, что братъ Тихонѣ человѣкъ хозяйственный, не лодырь, полезный для монастыря. Онъ былъ искренно преданъ обители и ея интересамъ. Правда, онъ человѣкъ пожилой, и его тоска по родинѣ казалась настоятелю смѣшною и ни съ чѣмъ не сообразною: самъ онъ ея не понималъ, потому что поступилъ въ монастырь мальчикомъ, здѣсь протекла вся его жизнь, и почти ни одно воспоминаніе его не выходило за монастырскія стѣны. Ну, да разъ онъ обратился съ просьбой о годовикѣ, значить, дѣйствительно ему приходится тяжело, а большому, пожалуй, и совѣмь бѣда.

И мальчонкѣ у него не будетъ плохо: онъ человѣкъ добрый. Баловаться будетъ не съ кѣмъ, онъ и образумится... Двоимъ-то сподручѣе, чѣмъ одному... Да, обоемъ будетъ польза. Только вотъ работать-то въ пустынькѣ нечего, въ этомъ все дѣло... Какъ бы не было это поводомъ просить себѣ въ помощники годовиковъ тѣмъ, кто и безъ нихъ обходился. Не стали бы роптать: однимъ, моль, дають, а другимъ нѣтъ. И настоятель тщательно взвѣшивалъ все pro и contra.

Когда Тихонѣ снова очутился въ залѣ настоятеля, предъ тѣмъ уже стоялъ братъ Петръ.

(Продолженіе слѣдуетъ).



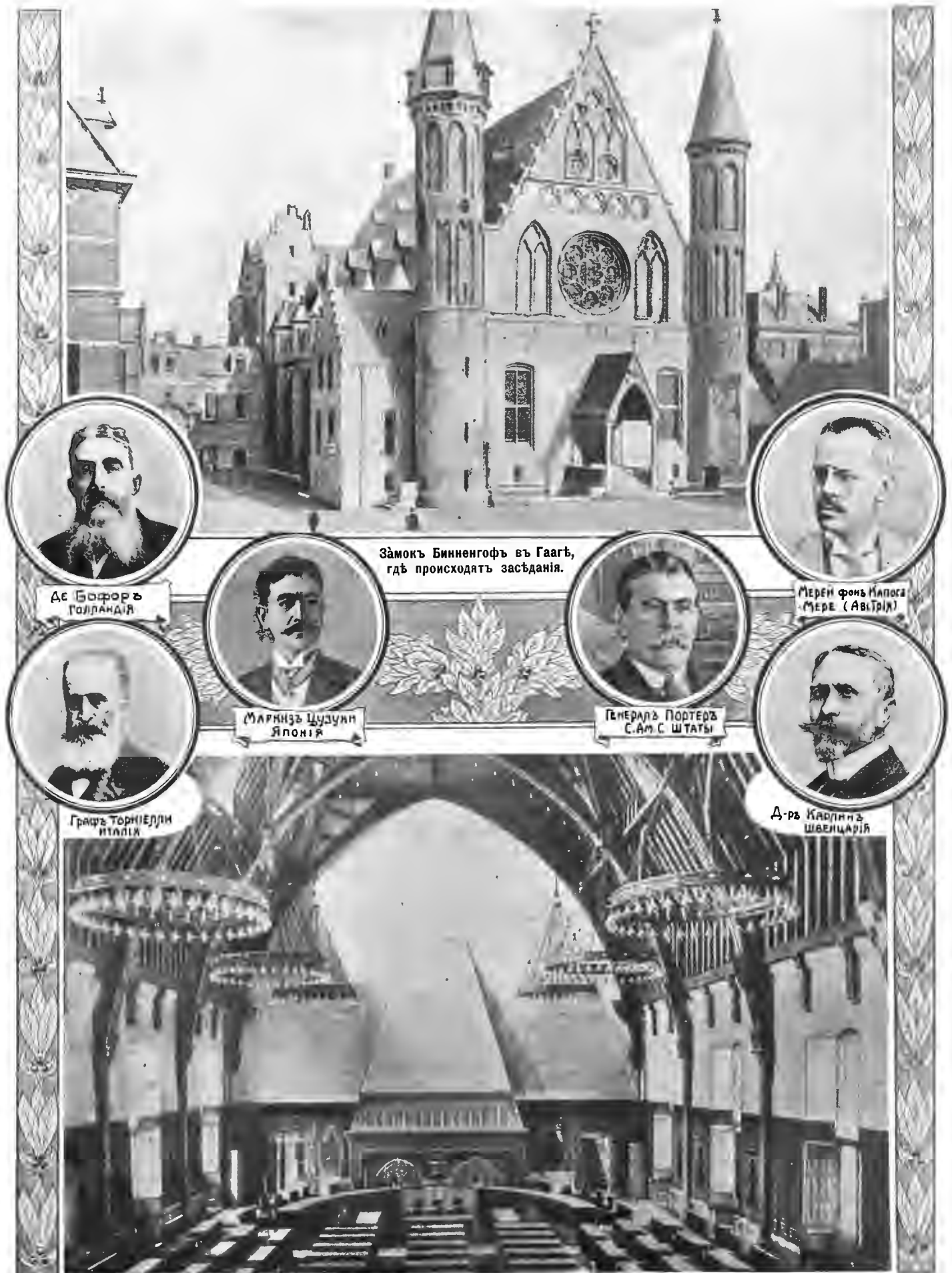

«Рыцарскій залъ» въ замкѣ Биннегофъ, приспособленный для засѣданій конференціи.

Вторая мирная конференція въ Гаагѣ.

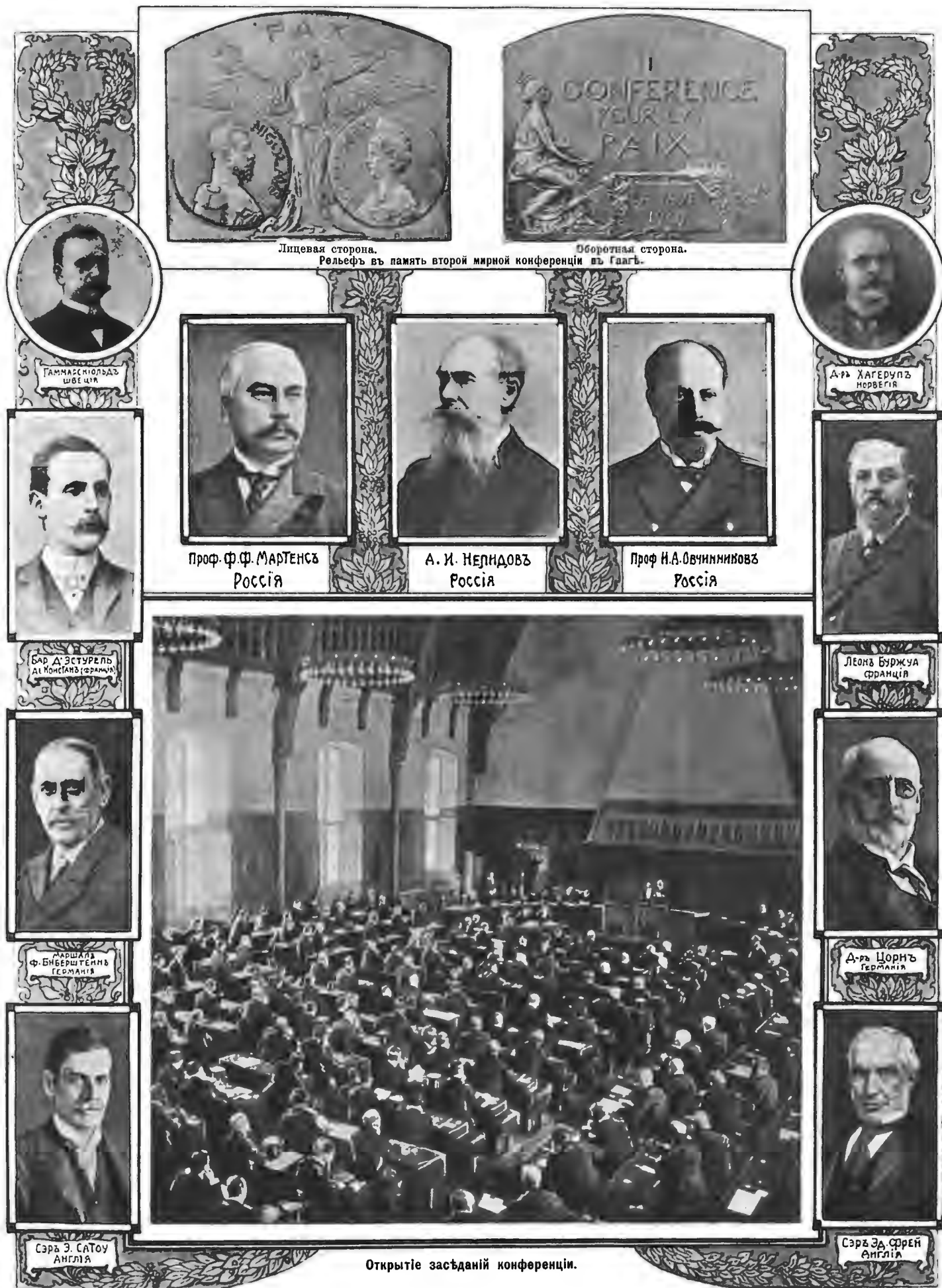

Лицевая сторона. Рельефъ въ память второй мирной конференціи въ Гаагѣ. Обратная сторона.

Проф. Ф. Ф. Мартенсъ
Россия

А. И. Нелидовъ
Россия

Проф. Н. А. Овчинниковъ
Россия

Открытие засѣданій конференціи.

Вторая мирная конференція въ Гаагѣ.

Очерки по истории конституций.

IX.

Свобода совести.

(Продолжение).

В японской конституции 11 февраля 1889 г. § 18 второй главы гласит:

«Японским подданным предоставляется полная свобода в роисповѣданій, поскольку она не будетъ противорѣчать общественной тишинѣ и спокойствію, а также обязанностямъ подданнаго».

Эта статья японской конституции далеко не мертвая буква. Въ Японіи такъ же, какъ въ Америкѣ, свобода совѣсти осуществлена въ самыхъ широкихъ размѣрахъ.

Европейскіе туристы и разные ненавистники Японіи объясняютъ терпимость японцевъ въ вопросахъ вѣры ихъ равнодушіемъ къ религіи вообще. Это объясненіе пристрастно и невярно.

«Японскіе храмы — число которыхъ, говорятъ, свыше 200.000, постоянно полны молящихся. Содержаніе этихъ храмовъ поглощаетъ огромныя средства. Такъ, напримѣръ, въ 1900 г. на знаменитый кіотскій храмъ Ниши Хонгвасти *) только въ мѣстныхъ провинціяхъ было собрано 1.200.000 иень. Другое поразительное доказательство японской религіозности мы находимъ въ этомъ же храмѣ. Каждый посетитель невольно обратитъ здѣсь свое вниманіе на огромный канатъ, достигающій до двухсотъ футовъ длины и пяти дюймовъ толщины и сплетенный сплошь изъ женскихъ волосъ: черныя кудри молодыхъ женщинъ и дѣвушекъ тѣсно переплетаются здѣсь съ сѣдыми прядями, взятыми съ головы старушекъ, доживавшихъ свои послѣдніе дни. Столь же убѣдительнымъ доказательствомъ можетъ служить паломничество, крайне развитое среди подданныхъ микадо. Здѣсь насчитывается нѣсколько десятковъ храмовъ, въ которыхъ хранятся національныя святыни японскаго народа, и въ которыхъ побывать считаетъ своей обязанностью каждый японецъ. Религіозные праздники японцевъ всегда отличаются также большимъ оживленіемъ и многолюдствомъ. Въ каждомъ домѣ вы встрѣтите «ками дама» или полку для боговъ, на которой помѣщается крошечный храмъ съ двумя скрижальями, на одной сторонѣ которыхъ начертаны имена боговъ, а на другой — имена умершихъ родственниковъ...» **)

Такимъ образомъ свобода совѣсти, осуществляемая въ Японіи, какъ и въ Америкѣ, нисколько не вредитъ религіозности народа. Она поддерживаетъ только терпимость къ разнымъ религіямъ и въ результатѣ способствуетъ процвѣтанію вѣры.

Японцы совершенно лишены религіознаго фанатизма. Японія почти не знаетъ гоненій за религіозныя мнѣнія. «Терпимость настолько глубоко проникаетъ въ душу и нравы японскаго народа, что онъ мало-по-малу и самъ пересталъ придерживаться одной какой-нибудь строго определенной и отчетливо очерченной религіозной системы и готовъ въ каждой религіи видѣть часть божественной истины».

Среди массы всякихъ сектъ и толковъ, въ Японіи выдѣляются двѣ главныя религіи: шинто, первобытная древняя религія, связанная съ культомъ предковъ, то-есть съ обоготвореніемъ умершихъ, и буддизмъ, приспособленный къ японской почвѣ. «Въ долгомъ процессѣ этого приспособленія, — говоритъ г. Николаевъ: ***) — буддизмъ выдвинулъ цѣлый рядъ сектъ, отбѣчавшихъ національному характеру японцевъ. Въ результатѣ мы видимъ глубочайшія измѣненія въ философскомъ обоснованіи данной религіи». Кромѣ того встрѣчаются въ Японіи послѣдователи Конфуція и сравнительно немного христіанъ.

Чтобъ имѣть понятіе о положеніи главныхъ религій въ Японіи, мы приведемъ одну статистическую ссылку.

«Шинтонистскихъ алтарей въ Японіи насчитывается въ настоящее время 193.476, священнослужителей же всего 14.766, иначе говоря, въ среднемъ на одного священнослужителя приходится 13 алтарей. Подобное положеніе дѣла объясняется тѣмъ, что на большинствѣ алтарей этихъ службы совершаются не чаще, чѣмъ одинъ разъ въ годъ. Обыкновенно же святилище стоитъ необитаемымъ и, повидимому, неохраняемымъ. Время отъ времени въ храмѣ появляется вѣрующій, ударяетъ въ гонгъ, чтобъ обратить на себя вниманіе обоготвореннаго духа, бормочетъ коротенькія молитвы, бросаетъ въ кружку два-три «каша» и мирно удаляется домой.

«Буддисты же насчитываютъ въ Японіи 108.000 храмовъ и 54.000 священнослужителей. Среди этого огромнаго количества храмовъ много, конечно, такихъ же бѣдныхъ, какъ и маленькіе шинтонистскіе алтари.

«Ерархическое начало сохранено официально лишь по отношенію къ шинтонистскимъ священнослужителямъ. Положеніе это измѣняется въ зависимости отъ ранга того храма или алтаря, у котораго данный священнослужитель исправляетъ службы и требы. Однако высшій духовный чинъ по своему значенію едва ли можно считать выше званія мѣстнаго губернатора. Официальное жалованіе этихъ священнослужителей колеблется въ предѣлахъ отъ 30 до 100 руб. въ мѣсяцъ. Если имѣть въ виду добродѣтели приношенія и пожертвованія, вознагражденіе священнослужителей наи-

болѣе богатыхъ храмовъ можно считать достигающимъ въ нѣкоторыхъ случаяхъ до 200 рублей въ мѣсяцъ, — что, по японскимъ условіямъ жизни, является очень большою суммой. Мѣсто шинтонистскаго священнослужителя дается послѣ соответствующаго испытанія; исключеніе дѣлается только для тѣхъ лицъ, у которыхъ и отцы и дѣды въ теченіе цѣлаго ряда поколѣній служили въ храмахъ и у алтарей.

«Буддистскіе храмы на официальные ранги не раздѣлены: нѣтъ официальныхъ ранговъ и среди ихъ священнослужителей. Они живутъ на добровольныя приношенія своихъ прихожанъ и на доходы отъ своихъ земель, которые достигали раньше огромныхъ размѣровъ, а теперь, когда правительство отобрало у нихъ большія имѣнія, сильно посократились».

Въ Японіи въ 1884 году всѣ религіи и секты ихъ были сравнены въ своихъ правахъ и предоставлены въ управленіи самимъ себѣ. Съ этого года собственно и надо считать осуществленіе въ Японіи начала свободы совѣсти. Статья японской конституции о вѣротерпимости 1889 г. является прямымъ слѣдствіемъ закона, изданнаго за пять лѣтъ до того.

«Буддизмъ и шинто въ Японіи ужилась прекрасно. Въ любомъ округѣ вы встрѣтите храмъ для поклоненія Буддѣ и святилища, воздвигнутыя для умилостивленія мѣстныхъ духовъ, въ каждомъ домѣ вы найдете и статуэтку Будды и шинтонистскій алтарь. Каждый японецъ въ дни радости и успѣха будетъ обращаться къ своимъ шинтонистскимъ божествамъ, а въ дни горя и бѣдствій повернется съ любовью передъ статуей Будды. Вотъ почему всѣ празднества, связанные съ появленіемъ человѣка на свѣтъ, совершаются у шинтонистскаго алтаря, а всѣ похоронныя обряды исполняются буддистскими монахами».

Изъ всѣхъ религій не повезло въ Японіи только христіанскимъ. Въ прошлые вѣка бывали даже взрывы негодованія противъ христіанскихъ миссіонеровъ и жестокаго преслѣдованія. Во многомъ виноваты были сами миссіонеры. Съ проповѣдью слова Божія они приносили съ собою стремленіе властвовать и поработать чужой народъ. Гордые и воинственные японцы никогда не выносили гнета на религіозной почвѣ.

Всѣ религіи въ Японіи равны предъ закономъ. Остатки былаго преимущества религіи шинто видны только въ томъ, что эта религія, такъ сказать, придворная. Ея государственное значеніе въ настоящее время ограничивается дворомъ и придворными церемоніями.

Начала свободы совѣсти распространены раньше всего на школу. Народная школа независима отъ религіи. Образование отдѣлено отъ религіознаго воспитанія. Затѣмъ большинство обрядовъ, сопровождающихъ рожденіе ребенка, бракъ и т. д., носятъ чисто-гражданскій характеръ. Передъ седьмымъ днемъ, напримѣръ, дается новорожденному ребенку имя, и это дѣлается чисто-семейнымъ порядкомъ. Затѣмъ ребенка записываютъ въ *конторъ*, ведущей статистику мѣстнаго населенія, и новый гражданинъ становится официально членомъ Японской имперіи.

Бракъ у японцевъ тоже считается дѣломъ частнымъ, семейнымъ, и церковь въ него не вмѣшивается. Разводъ, по желанію супруговъ, свободенъ.

Итакъ, Японія, на ряду съ Америкой, должна считаться самой свободной въ области вѣры страной. Въ обоихъ этихъ государствахъ всѣ религіи, секты, церкви и т. п. равны предъ лицомъ закона. Ни одна изъ нихъ не обладаетъ никакими преимуществами или привилегіями, и исповѣданіе религіи вообще не связано съ пользованіемъ гражданскими правами и занятіемъ должностей. Церковь въ нихъ отдѣлена отъ государства, и духовенство не имѣетъ никакой власти надъ гражданами.

Европейскія государства не достигли еще той степени свободы въ религіозныхъ отношеніяхъ, кака я существуетъ въ Японіи и Америкѣ. Это происходитъ отъ того, что христіанская церковь съ ея папами, патриархами и т. д. считала себя наслѣдницей власти римскихъ императоровъ и, на ряду со свѣтскими властями, распространяла свое вліяніе на жизнь всѣхъ европейскихъ государствъ. Политическая исторія Европы послѣ Рима — главнымъ образомъ исторія церковная.

Идея вѣротерпимости не явилась ни въ католической церкви, ни въ протестантской. Вообще эта идея, повидимому, несвойственна церкви. Первые времена послѣ упроченія христіанства были гораздо терпимѣе, чѣмъ эпоха церковнаго господства. «Въ недавно вышедшемъ сочиненіи туринскаго профессора Руффини, — читаемъ мы въ новой книгѣ Максима Ковалевскаго: — приведены выдержки изъ сочиненій Тертуліана, Лактанція, Сальвиана. Всѣ сходятся въ утверженіи, что вѣра принадлежитъ къ числу предметовъ свободнаго выбора, что никого нельзя принудить къ ней силою. Такъ, Тертуліанъ считаетъ возможнымъ заявить: «Не дѣло религіи вѣдрать вѣру принужденіемъ; каждый долженъ исповѣдывать ее по собственному выбору, а не подчиняясь силѣ». Въ томъ же духѣ говоритъ Лактанцій: «Въ вѣрѣ свобода избрала свое мѣстожительство. Она болѣе всего другого носитъ характеръ добровольности. Никто изъ желающихъ исповѣдывать ее не можетъ быть поставленъ въ необходимость дѣлать это. Можно притворяться вѣрующимъ, но стать имъ, вопреки желанію, нельзя. Отставать религію можно, самому умирая за нее, а не убивая другихъ». Го-

*) Великолѣпное описаніе храмовъ въ Киото см. у Шера Лотти: «Les japoneries d'automne».

**) А. Николаевъ. — Очерки по исторіи Японскаго народа. 1905. Т. 2, стр. 31.



Съездъ земскихъ дѣтелей (117 уполномоченныхъ отъ 32 губернскихъ земствъ), засъдавшій въ Москвѣ съ 10 по 16 юня с. г., подъ предсѣдательствомъ М. В. Родзянко (товарищами предсѣдателя были избраны: А. П. Гучковъ, графъ Д. А. Олсуфьевъ и С. Е. Бразоль). По фот. А. Дранкова, авт. «Нивы».

вора о свободѣ совѣсти съ императоромъ Константиємъ, Иларіонъ изъ Пуатле называлъ ее «сладчайшей изъ всѣхъ свободъ» (*dulcissima libertas*), а Сальвианъ изъ Марселя рекомендовалъ терпимость по отношенію къ еретикамъ.—«Вѣдь еретики,—говорилъ онъ:—не знаютъ, что они таковы; они являются ими для насъ, а не для себя: въ собственныхъ глазахъ они—католики; они и насъ самихъ порочатъ именемъ еретиковъ. Заблуждаются они, но съ добрымъ намѣреніемъ, не изъ ненависти къ Богу, а изъ любви къ Нему; они считаютъ себя почитающими Его и доказывающими Ему свою преданность. Никто, кромѣ Божественнаго Судии, не можетъ сказать, будутъ ли они на вѣчномъ судилищѣ отвѣчать за свои ошибочныя мнѣнія». Еще въ IV вѣкѣ свобода совѣсти находила признаніе себѣ въ Аванасіи Александрійскомъ и Григоріи Богословѣ.—«Не мечомъ и стрѣлами,—писалъ первый:—не съ помощью вопль возбѣщается истина, но убѣжденіемъ и совѣтомъ. Какое же убѣжденіе однако бываетъ тамъ, гдѣ прекословіи имѣетъ передъ собою заточеніе или смерть?»—«Все, что дѣлается недобровольно,—замѣчаетъ Григорій Богословъ:—не только не похвально, но и не прочно». Еще ранѣе Іоаннъ Златоустъ училъ: «Христіанамъ не позволяется опровергать заблужденія принужденіемъ и насиліемъ, но заповѣдано убѣжденіемъ, словами и кротостью совершать спасеніе человѣческое».—«Мы должны ненавидѣть ложное ученіе, но не человѣка, его исповѣдующаго».—«Убѣждай человѣколобіемъ; ничто такъ не дѣйствуетъ на язычники, какъ кроткое и полное любви обращеніе. Любовь есть высшая учительница—она можетъ освободить людей отъ заблужденія» *).

Съ развитіемъ католической церкви развивается религіозная нетерпимость. Уже со времени Августина раздаются проповѣди принужденія къ вѣрѣ «страхомъ и болью». Эта система гнететъ и насилія въ дѣлѣ религіи продолжается вплоть до эпохи Возрожденія. Весьма поучительно, что реформація не сдѣлала рѣшительно ничего для свободы совѣсти. Послѣдователи Лютера, протестанты, кальвинисты и т. п. всѣ отличались одинаковой свѣрпой нетерпимостью.

«Свобода совѣсти,—говоритъ Максимъ Ковалевскій:—не можетъ считаться порожденіемъ протестантизма, потому что сами протестантскія секты исповѣдывали ее лишь до тѣхъ поръ, пока были въ числѣ преслѣдуемыхъ; онѣ забывали о терпимости каждый разъ, когда имъ самимъ приходилось становиться государственными религіями. Въ эпоху своего разрыва съ Римомъ Лютеръ выставлялъ въ числѣ другихъ положеній, осужденныхъ папою Львомъ X и Сорбонной, то, что еретики не должны подлежать сожженію. Но ему же принадлежитъ позднѣе совѣтъ князьямъ наказывать тѣхъ, кто высказываетъ ученія, противныя христіанскому катехизису. На заявленіи, сдѣланномъ богословами Виттенберга противъ анабаптистовъ, которыхъ они предлагали казнить мечомъ, красуется подлинная подпись Лютера: «Это рѣшеніе мнѣ нравится» (*Pacet mihi—Martino Lutero*). О Кальвинѣ, казнившемъ за несогласіе въ догматахъ Сервета, очевидно, трудно говорить, какъ о сторонникѣ религіозной свободы, а то обстоятельство, что кроткій Меланхтонъ призналъ поведеніе Кальвина «благочестивымъ и долженствующимъ служить памятнымъ примѣромъ для потомства», не позволяетъ отнести и его къ сторонникамъ терпимости».

Слова вѣротерпимости раздаются впервые не съ церковной кафедры, а изъ свѣтскихъ устъ ученыхъ и мыслителей, думающихъ о государствѣ вообще, а не о какой-либо католической или протестантской церкви.

«Обвинять другихъ,—пишетъ Фаустъ Социнъ въ срединѣ XVIII вѣка:—за то, что они не раздѣляютъ всѣхъ твоихъ возрѣній, думать, что вѣя твоего сообщества нѣтъ спасенія,—не отвѣчаетъ ученію апостольской церкви. Въ христіанской религіи много такого, что полезно, но не необходимо для вѣчнаго спасенія, поэтому и несходныя между собою церкви могутъ имѣть каждая доктрину, достаточную для «спасенія» (*De ecclesia*).

Этотъ принципъ вѣротерпимости включенъ былъ въ официальный катехизисъ, изданный въ Рокау послѣдователями социніанскаго ученія.

«Составляя этотъ катехизисъ,—пишутъ его авторы:—мы въ то же время никому не предписываемъ его. Выражалъ наши мнѣнія, мы никого не принуждаемъ однако къ ихъ принятію. Каждому должно быть предоставлено согласно разуму судить о религіи». Эту свободу проповѣди составители катехизиса приводятъ въ связь съ ученіемъ Новаго Завета и съ традиціями апостольской церкви.

* Максимъ Ковалевскій.—Отъ прямого народопрательства къ представительному и отъ патриархальной монархіи къ парламентаризму.—Ростъ государства и его отраженіе въ исторіи политическихъ ученій. 1906 г. т. II, стр. 39—40.—*Francesco Ruffini*.—«La liberta religiosa». Туринъ 1901.

Противниками терпимости они ставятъ вопросъ: «Неужели вы думаете, что одни держите ключъ къ знанію? Неужели вамъ однимъ все открыто въ Священномъ Писаніи? Почему также вы не помните словъ Христа, что Онъ одинъ—нашъ Учитель; мы же всѣ братья между собою, изъ которыхъ ни одному не дана власть надъ совѣстью ближняго? Могутъ быть между братьями болѣе и менѣе ученые, но это не мѣшаетъ всѣмъ имъ быть равными въ свободѣ по общему происхожденію отъ Христа».

«Эти ученія,—говоритъ Ковалевскій:—обнародованныя въ 1659 году, казались нечестивыми одинаково и главамъ католическаго духовенства и руководителямъ преслѣдуемыхъ католиками гугенотовъ. Ученіе о свободѣ совѣсти шло въ разрѣзъ съ установленными церквями».

Защитниками идеи свободы совѣсти были первые такъ-называемые «монархо-дѣлатели», затѣмъ Гуго-Гроцій, Локкъ, Вольтеръ и другіе философы. Они боролись съ церковью именно за свободу совѣсти. Всѣ они жили въ XVII и XVIII вѣкахъ. Въ XIX вѣкѣ эта борьба продолжается, и на ея аренѣ выступаетъ гениальный человѣкъ. Это—поэтъ—ученый Эрнестъ Ренанъ, названный современниками «папой свободомыслія». Его творенія, болѣе частью глубокая, археологическія изысканія, писанныя яркимъ художественнымъ языкомъ, составили цѣлую эпоху въ исторіи науки и въ исторіи вѣротерпимости. Воспитанный, какъ Вольтеръ, католическимъ духовенствомъ, Ренанъ научился пользоваться его же оружіемъ, его же наукой въ борьбѣ съ церковной нетерпимостью. Кромѣ того обаяніе Ренана временами неотразимо, такъ какъ онъ—человѣкъ искренній и глубоко-религіозный. Его поэзія дѣйствуетъ сильнѣе насмѣшекъ Вольтера.

Паденіе клерикальнаго вліянія во Франціи, отдѣленіе государства отъ церкви, происходящее на нашихъ глазахъ, можетъ смѣло считаться твореніемъ Ренана. Онъ сдѣлалъ въ области свободы совѣсти больше, чѣмъ всѣ современные государственные дѣятели. Онъ создалъ, если можно такъ выразиться, самихъ этихъ дѣятелей. Всѣ дебаты, которыя происходили во французскомъ парламентѣ недавно по поводу вопросовъ вѣротерпимости—только отрывки мыслей Ренана.

Однако и помимо Франціи въ другихъ государствахъ борьба за свободу совѣсти далеко еще не кончилась.

Вотъ почему Европа въ этомъ отношеніи отстала отъ Америки и Японіи.

Въ настоящее время европейскія государства отличаются отъ Америки и Японіи тѣмъ, что въ нихъ обыкновенно имѣется одна, такъ сказать, «государственная» церковь, которая пользуется нѣкоторыми привилегіями, а другія лишь признанныя или терпимыя церкви.

Въ Англіи всѣ граждане дѣлятся на послѣдователей англиканской церкви и на послѣдователей другихъ церквей—«нонконформистовъ».

Положеніе государственной церкви прекрасно изображено каноникомъ Перри, авторомъ «Исторіи Англиканской Церкви».

«Англиканская церковь или духовенство,—пишетъ онъ:—есть одно изъ сословій королевства, и оно обладаетъ своей долей законодательной власти. Церковь признается государствомъ за такую религіозную корпорацію въ Англіи, которая является законнымъ владельцемъ всякаго имущества, выдѣленнаго и опредѣленнаго на нужды религіи, если только при этомъ не указано опредѣленно, что право на это имущество принадлежитъ какой-нибудь другой религіозной корпораціи. Церкви тщательно охраняются закономъ, при чемъ клиръ каждаго прихода представляетъ собою корпорацію съ опредѣленными правами и обязанностями. По тому положенію, которое церковь занимаетъ въ государствѣ, она называется «господствующею». Это положеніе создано не какимъ-нибудь актомъ парламента, но вслѣдствіе постепеннаго проникновенія церкви въ государство и вслѣдствіе того, что они развились совместно».

Такимъ образомъ въ теоріи англиканская церковь есть церковь всего народа; и всѣ, кто не держится ся ученія, одинаково признаются закономъ «нонконформистами» *).

Исторія этихъ нонконформистовъ въ Англіи полна большого интереса.

До 1689 г. Англія вовсе не признавала никакихъ отклоненій отъ господствующей церкви. Одно время католики жгли протестантовъ, а въ другое—протестанты уничтожали «папистовъ» и т. д.

Актомъ о вѣротерпимости 1689 г. официально признано было «диссентерство», то-есть отклоненіе отъ господствующей церкви, и «церковнослужитель, проповѣдникъ или учитель нонконформистской конгрегаціи освобождался отъ службы въ милиціи и отъ обязанностей присяжнаго».

* Э. Порригъ. «Современная Англія». Стр. 249.

Однако истинныя основы свободы совѣсти начинаютъ проводиться въ англійскую жизнь только въ XIX вѣкѣ.

Въ 1828 году было уничтожено правило, по которому всякій гражданинъ, чтобъ имѣть право занять какую-либо государственную или муниципальную должность, обязанъ былъ принимать причастіе непременно по ритуалу англиканской церкви.

Въ 1829 году, то-есть черезъ годъ, изданъ былъ актъ о католикахъ (Roman Catholic Relief Act.). Онъ далъ полныя права гражданства католикамъ и отменилъ всѣ прежніе акты, требовавшіе присяги и отреченія отъ ученія о пресуществленіи.

Въ 1836 г. вышелъ весьма важный законъ о бракахъ. До того времени, начиная съ 1753 г., дѣйствовалъ законъ, составленный лордомъ Гардвикомъ. По этому закону право совершать брачную церемонію принадлежало исключительно священникамъ англиканской церкви и не иначе, какъ въ зданіяхъ, освященныхъ англиканскими епископами.

Законъ 1836 г. произвелъ реформу, сохранившую свое дѣйствіе до нашего времени. Авторъ этого закона лордъ Джовъ Россель желалъ установить полную



равноправность между англиканской и неконформистскими церквями и сдѣлать государство вполне независимымъ отъ метрическихъ книгъ приходскихъ церквей. Онъ установилъ такъ-называемый *гражданскій бракъ*, и предоставилъ лицамъ, желающимъ вступить въ бракъ, вмѣсто одного участія англиканской церкви, *четыре* формы заключенія брачного союза.

Первая форма старая, при посредствѣ англиканской церкви. Она требуетъ заявленія священнику, оглашенія въ церкви три воскресенья подъ рядъ, при вѣнчаніи присутствія двухъ свидѣтелей.

По второй формѣ, извѣщеніе о предполагаемомъ бракѣ отправляется не священнику, а окружному регистратору. Это — мѣстный гражданскій чиновникъ, состоящій на службѣ у главнаго регистратора записей рождений, браковъ и смертей, имѣющаго главную квартиру въ Сомерсетъ-Гаузѣ въ Лондонѣ; тамъ ведется постоянный реестръ всѣхъ бракосочетаній. Когда мѣстный регистраторъ получаетъ извѣщеніе о бракѣ, то вывѣшивается объявленіе о немъ въ конторѣ; послѣ того какъ оно пробудетъ здѣсь 21 день, регистраторъ выдаетъ должное удостовѣреніе. Если стороны живутъ въ различныхъ округахъ, извѣщеніе должно быть послано ихъ регистраторамъ.

Затѣмъ намѣревшіеся вступить въ бракъ,

1. Засѣданіе суда. За столомъ—судья Селингъ и секретарь. Стоять съ бумагами—переводчикъ и защитникъ интересовъ вдовы покойнаго Герценштейна. Остальные — присяжные.
2. Свидѣтели: (слѣва) Запольскій, бывший жандармъ; присяжный повѣренный Веберъ, раскрывшій дѣло объ убійствѣ Герценштейна; Лавровъ, Романовъ, Зоринъ.
3. Допросъ свидѣтелей. Стоитъ—свидѣтельница. Сидитъ у стѣны—теріокскій ленсманъ г. Хюрюлейненъ. На первомъ планѣ справа сидитъ обвиняемый Топольевъ (въ арестантскомъ халатѣ).

Дѣло объ убійствѣ депутата первой Государственной Думы Герценштейна въ Теріокахъ. По фот. А. Дранкова, авт. «Нивы».

могут сдѣлать это троякимъ образомъ: 1) вступить въ гражданскій бракъ, который заключается регистраторомъ въ его конторѣ; 2) вѣнчаться въ нонконформистской часовнѣ, которая внесена въ списки Сомерсетъ-Гауса и имѣетъ полномочіе на совершеніе обряда вѣнчанія; или же 3) доставить удостовѣреніе регистратора къ англиканскому священнику и, если онъ согласится, обвѣнчаться въ церкви. (Порритъ).

Въ нонконформистскихъ церквахъ требуется при вѣнчаніи присутствіе гражданского чиновника-регистратора. Но съ 1893 г. нонконформисты ведутъ усиленную борьбу противъ присутствія этого чиновника. Впрочемъ, евреи и члены Общества Друзей освобождены отъ него.

Въ 1858 году измѣнена форма присяги въ парламентъ для того, чтобы евреи могли принимать участіе въ голосованіи.

Въ 1865 г. отмѣненъ обязательный налогъ въ пользу церкви.

Въ 1871 г. уничтожены законы объ университетской присягѣ. До того для студентовъ Оксфордскаго, Кембриджскаго и Дѣргамскаго университетовъ было обязательно подписаніе символа вѣры англиканской церкви и посѣщеніе англиканскаго богослуженія.

Въ 1880 г. разрѣшено на приходскихъ кладбищахъ совершать священникамъ нонконформистскихъ исповѣданій похоронную службу, только предупреждая объ этомъ приходскаго священника.

Въ 1892 г. церкви и часовни *остахъ* безъ различія исповѣданій освобождены отъ налога на починку мостовыхъ.

Итакъ, по существующимъ законамъ въ настоящее время въ Англіи дѣйствуютъ только слѣдующія незначительныя ограниченія для нонконформистовъ.

«Католикомъ и католичкой не могутъ быть король или королева Англіи, лордъ канцлеръ (высшая судебная должность въ странѣ), лордъ хранитель тайной печати и вице-король Ирландіи».

Кромѣ этихъ четырехъ высшихъ государственныхъ должностей католики лишены права назначать священниковъ на различныя мѣста въ англиканской церкви, и римско-католическая церковь не имѣетъ своихъ представителей въ палатѣ лордовъ.

При назначеніи на всѣ должности, кромѣ четырехъ высшихъ, религиозныя мнѣнія или вѣрованія не имѣютъ значенія. Въ послѣднее время вице-королемъ Индіи былъ католикъ, а въ правительствѣ лорда Сольсбери 1886—92 гг. должность министра внутреннихъ дѣлъ занималъ тоже католикъ. (Порритъ).

Вообще всѣ эти ограниченія—только остатки старины, когда правительство народа боролось со Стюартами, ихъ католическими женонами, придворными «папистами» и т. п.

Англія впрочемъ и теперь уже одна изъ самыхъ свободныхъ странъ въ области религиозныхъ воззрѣній.

А. Г. Прессъ.

Графъ П. А. Гейденъ. (Портр. на стр. 434).

15 июня с. г. въ Москвѣ скончался отъ воспаления легкихъ извѣстный общественный и земскій дѣятель, бывшій членъ первой Государственной Думы, графъ П. А. Гейденъ.

Свою широкую общественную дѣятельность графъ П. А. Гейденъ началъ въ Императорскомъ Вольноэкономическомъ Обществѣ, гдѣ онъ былъ предсѣдателемъ.

Энергичный и неутомимый, П. А. съ 1895 г. выступилъ на поприще земской дѣятельности въ качествѣ опочечкаго уѣзднаго предводителя дворянства и гласнаго исковскаго губернскаго земства. На этомъ поприщѣ графъ П. А. обратилъ на себя вниманіе всей земской Россіи.

Въ періодъ первыхъ земскихъ сѣздовъ графъ П. А. Гейденъ съ А. И. Гучковымъ образовалъ «Союзъ 17-го октября».

Въ первой Государственной Думѣ гр. П. А. Гейденъ организовалъ партію «мирнаго единенія» и оставался вѣренъ программѣ партіи вплоть до своей кончины. Въ этомъ отношеніи наше русское общество лишилось въ лицѣ усопшаго образцоваго парламентарскаго дѣятеля, рыцаря чести и долга.

Земскій сѣздъ въ Москвѣ, недавно закончившійся, также обя-

занъ отчасти своимъ возникновеніемъ неутомимой дѣятельности покойнаго.

На этотъ послѣдній сѣздъ гр. П. А. Гейденъ пріѣхалъ въ Москву и готовился энергично выступить на немъ въ защиту исконныхъ народныхъ интересовъ, въ дѣлахъ умиротворенія и обновленія родины. Къ несчастью, гр. П. А. простудился, заболѣлъ и, пробо- лѣвъ недолго, скончался на 67-мъ году своей жизни.

Вторая мирная конференція въ Гаагѣ.

(Рис. на стр. 430 и 431).

Многіе практическіе политики относятся съ большимъ скептицизмомъ къ работамъ мирной конференціи въ Гаагѣ. Трудно отрицать, что попытка полюбовнаго международнаго соглашенія, направленного къ утверженію вѣчнаго мира на землѣ, не лишена маленькой примѣси утопіи и едва ли можетъ дать радикальное средство избавленія отъ всѣхъ ужасовъ войны, тѣмъ не менѣе слѣдуетъ признать, что и гуманитарныя мечты приносятъ свою долю реальной пользы для человечества. Способствуя пробужденію болѣе гуманныхъ и мирныхъ настроеній въ обществѣ, онѣ тѣмъ самымъ до нѣкоторой степени ослабляютъ опасность военныхъ столкновеній между народами и смягчаютъ кровавыя жестокости даже неизбежныхъ войнъ. Несомнѣнно, что вся дѣятельность высокаго совѣщанія въ Гаагѣ протекаетъ въ предѣлахъ палліативной борьбы такъ-называемыхъ «симпатическихъ средствъ» и, быть-

можетъ, не чужда даже таинственныхъ заклинаній противъ великаго врага человечества. Величайшіе гуманисты и міровые авторитеты международнаго права произносятъ тамъ властные и чудодѣйственныя слова заговора, которые заставляютъ сердца содрогаться передъ морями крови, заворожать кровотокащія раны на груди человечества и заставляютъ онѣмѣть руки разъяренныхъ воиновъ, положенныя на эфесы сабель.

Не обманывая себя преувеличенными надеждами, приходится все-таки отмѣтить въ высшей степени существенные результаты настоящей гуманной провозвѣстниковъ всеобщаго мира. Во-первыхъ, уже много значитъ то обстоятельство, что количество державъ, принявшихъ участіе въ нынѣшней конференціи, сравнительно съ прошлой, почти удвоилось и дошло чуть ли не до сорока. Значеніе принятыхъ резолюцій несомнѣнно возрастетъ вмѣстѣ съ числомъ присоединившихся къ нимъ государствъ. Разработка вопросовъ гуманизации войны тоже несомнѣнно быстро подвигается впередъ.

Нынѣшняя конференція выясняетъ права и роль нейтральныхъ державъ, ограничиваетъ рискъ бомбардировки торговыхъ портовъ, стремится обусловить насильственное взысканіе долговъ предварительнымъ обращеніемъ истцовъ къ гаагскому трибуналу и пр. и пр. Всѣ подобныя постановленія, поддержанныя единогласно большинствомъ державъ, если и не искоренятъ возможности новыхъ войнъ, то во всякомъ случаѣ значительно сузятъ слишкомъ широкую область кроваваго международнаго самосуда, и истоморальное значеніе ихъ будетъ несравненно важнѣе, чѣмъ предпринятая Англіей попытка ограниченія вооруженій. Многіе считаютъ это еще несвоевременнымъ, такъ какъ идея даже частичнаго разоруженія, эксплуатируемая нѣкоторыми дипломатами въ чисто эгоистически-политическихъ видахъ, еще не созрѣла въ умѣ и совѣсти просвѣщенныхъ народовъ.

„Морской домъ“ въ С.-Петербургѣ.

(Рис. на этой стр.).

Морскіе дома устроены уже въ нѣкоторыхъ портовыхъ городахъ Россіи, на примѣръ, въ Одессѣ, Ригѣ, а также во всѣхъ болѣе значительныхъ морскихъ пунктахъ иностранныхъ государствъ (Sailor's home, Seemannsheim). Цѣль ихъ: служить прямымъ и надежнымъ посредникомъ между судовладельцами и желающими наняться моряками, отъ капитановъ до юнгъ включительно.

Зачастую брошенные на произволъ судьбы моряки, со своими скудными денежными средствами, обречены на тяжкую нужду и, не имѣя ни одной родной души въ городѣ, блуждаютъ по нему, какъ паріи, и готовы принять самыя тяжкія условія службы, лишь бы получить какое-нибудь пристанище.

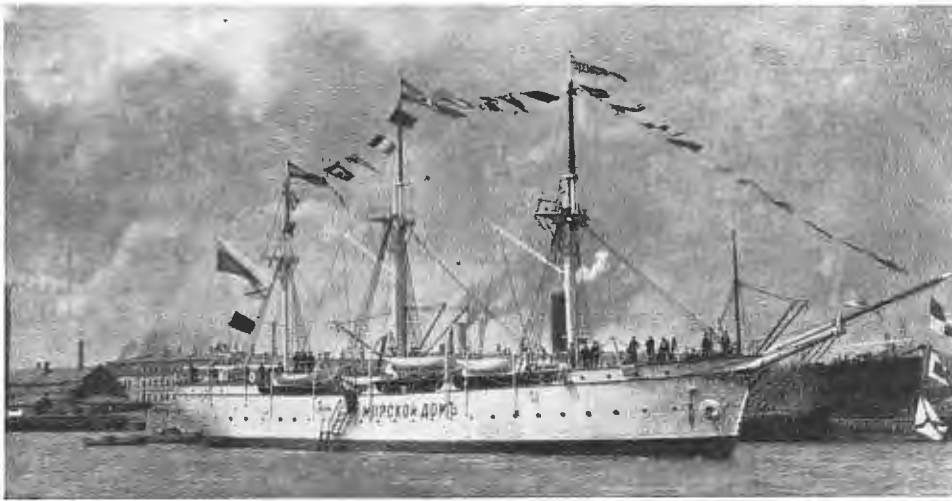

«Морской домъ», устраиваемый въ С.-Петербургѣ Евангелическимъ Обществомъ для моряковъ русскаго торговаго флота всѣхъ національностей и вѣроисповѣданій. По фот. К. Булла авт. «Нивы».

«Морской домъ» долженъ оказать помощь этимъ обезсилѣвшимъ людямъ въ морѣ житейскомъ. Это—спасательная станція для самыхъ моряковъ, нуждающихся въ матеріальной помощи въ видѣ дешевой квартиры, пищи и проч.

Отсутствіе «Морского дома» и тѣсно связаннаго съ такимъ учрежденіемъ «справочнаго бюро», причиняетъ также немало затрудненій отдѣльнымъ судовладельцамъ и пароходнымъ обществамъ, лишеннымъ возможности имѣть на корабляхъ желательный знающій и трезвый личный составъ, такъ какъ команды кораблей приходится пополнять совершенно неизвѣстными, случайными и подчасъ вредными людьми.

Вмѣстѣ съ тѣмъ «Морской домъ» является центромъ, объединяющимъ моряковъ, связующимъ ихъ интересы и отвлекающимъ отъ всѣхъ тайныхъ мелей жизни, грозящихъ на каждомъ шагѣ въ шумныхъ приморскихъ городахъ.

Въ Петербургѣ уже сдѣланы нѣкоторыя попытки для улучшенія быта моряковъ коммерческихъ судовъ. С.-Петербургское «Евангелическое Общество» въ теченіе почти уже 30 лѣтъ дѣятельно работаетъ на пользу ихъ, какъ въ С.-Петербургѣ, такъ и въ Кронштадтѣ, стараясь всячески поддерживать особенно нуждающихся и впавшихъ въ несчастіе моряковъ; въ 1903 году этимъ Обществомъ даже основано убѣжище для моряковъ, но слишкомъ скромныя средства не давали возможности развить это доброе дѣло.

Нынѣ, Его Императорскому Величеству Государю Императору благоугодно было Высочайше соизволить предоставить С.-Петербургскому «Евангелическому Обществу» судно «Морякъ» для устройства на немъ «Морского дома». Бывшій учебный корабль «Морякъ» переведенъ изъ Кронштадта въ С.-Петербургъ, и нынѣ «Морской домъ» начнетъ свою работу на пользу моряковъ русскаго торговаго флота всѣхъ національностей и вѣроисповѣданій.

«Морской домъ» предполагается открыть по воскреснымъ днямъ для всѣхъ интересующихся этимъ новымъ учрежденіемъ. Непосредственное завѣдываніе «Морскимъ домомъ» поручено капитану I-го разряда прапорщику запаса флота А. Югансону.

Бунтъ Азіи противъ Европы.

(Политическое обозрѣніе).

Далеко не всѣ руководители политической жизни европейскихъ государствъ сознаютъ съ достаточной ясностью тотъ фактъ, что послѣ японско-русской войны Европа вступила въ новую историческую эпоху. Хотя активное участіе въ этой войнѣ принимала только Россія, но въ ней рѣшалась судьба всей европейской цивилизации. Послѣднія столѣтія нашей эры были эпохой европейскаго мировладычества. Сравнительно незначительная западная оконечность материка Старога Свѣта, могучая своею культурою и техническими средствами, утвердила свою власть на всемъ материкѣ, завладѣла Африкою, Америкою и Австраліею и близка была къ тому, чтобы по праву счастья весь шаръ земной законнымъ владѣніемъ облаго человека. Цвѣтныя аборигены Америки и Австраліи были безсилны оказать сколько-нибудь серьезное сопротивленіе нагиску бѣлыхъ и покорно исчезли съ лица земли, предназначенной быть достояніемъ сильныхъ. Во всѣхъ пяти частяхъ свѣта европеецъ чувствовалъ себя полнымъ хозяиномъ и единственнымъ законнымъ наслѣдникомъ территоріи обреченныхъ на вымирание болѣе слабыхъ расъ.

ПОЛОЖЕНІЕ О ВЫБОРАХЪ ВЪ ГОСУДАРСТВЕННУЮ ДУМУ.

(Окончаніе).

Ст. 129. О числѣ избирательныхъ и неизбирательныхъ голосовъ, полученныхъ каждымъ выборщикомъ, подвергавшимся баллотировкѣ въ избирательномъ собраніи, отмѣчается въ особомъ выборномъ листѣ. Для отмѣтки голосовъ собранію предоставляется избирать изъ своей среды особыхъ счетчиковъ въ помощь предсѣдателя при баллотировкѣ. По окончаніи выборовъ выборный листъ прочитывается избирательному собранію и подписывается предсѣдателемъ, а также выразившими желаніе подписаться наличными выборщиками.

Ст. 130. Избирательныя собранія, ограничиваясь производствомъ выборовъ, не входятъ ни въ какія разсужденія и не въ правѣ дѣлать никакихъ постановленій или распоряженій, не относящихся до производства выборовъ.

Ст. 131. По окончаніи выборовъ избирательныя собранія закрываются. Не позднѣе слѣдующаго дня все выборное производство представляется предсѣдателями собраній губернатору.

Ст. 132. Губернаторъ немедленно, по полученіи выборнаго производства, препровождаетъ его въ Государственную Думу, списки же лицъ, избранныхъ въ члены Думы, представляетъ Правительствующему Сенату для опубликованія во всеобщее свѣдѣніе.

ОТДѢЛЕНІЕ ПЯТОЕ.

О производствѣ выборовъ членовъ Государственной Думы въ городахъ, поименованныхъ въ статьѣ 2 сего Положенія.

Ст. 133. Въ городахъ, поименованныхъ въ статьѣ 2, избраніе членовъ Государственной Думы производится закрытой подачей голосовъ посредствомъ за-

писокъ. День выборовъ назначается порядкомъ, указаннымъ въ ст. 118.

Ст. 134. Каждый разрядъ городскихъ избирателей (ст. 42) выбираетъ членовъ Государственной Думы отдѣльно изъ числа лицъ, имѣющихъ участіе въ выборахъ по данному разряду.

Ст. 135. Для принятія избирательныхъ записокъ и счета голосовъ городъ раздѣляется, по расписанию, устанавливаемому Министромъ Внутреннихъ Дѣлъ, на избирательныя участки.

Ст. 136. Въ каждомъ участкѣ учреждаются участковыя избирательныя комиссіи въ составѣ предсѣдателя и не менѣе двухъ членовъ по приглашенію городского головы изъ числа избирателей даннаго участка. Для общаго же подсчета поданныхъ голосовъ образуется въ каждомъ городѣ городская избирательная комиссія подъ предсѣдательствомъ городского головы изъ предсѣдателей всѣхъ участковыхъ избирательныхъ комиссій.

Ст. 137. Выборы производятся въ помѣщеніяхъ, отводимыхъ для сего городскою управою.

Ст. 138. Каждый избиратель лично подаетъ избирательную записку. Въ запискѣ указываются имена, отчества и фамиліи лицъ, за которыхъ избиратель подаетъ голосъ, въ числѣ, не превышающемъ общаго числа членовъ Государственной Думы, подлежащихъ избранію по каждому разряду избирателей. Имя лица, избираемаго въ члены Думы, не можетъ повторяться въ одной и той же избирательной запискѣ. Подобныя повторенія, а равно имена лицъ, предложенныхъ въ члены Думы сверхъ положеннаго числа, считая по порядку записки именъ при подсчетѣ голосовъ, въ соображеніи не принимаются.

Ст. 139. Подача записокъ производится въ одинъ день, отъ девяти часовъ утра до девяти часовъ вечера. На слѣдующій день послѣ подачи записокъ производится каждую участковую избирательную комиссіею, отдѣльно по каждому разряду избирателей, подсчетъ поданныхъ голосовъ, а на третій день въ городской избирательной комиссіи производится

Мірос்தражательныя мечты Европы и идея ея политическаго мірового господства были сломлены на поляхъ Манчжуріи и въ водахъ Китайскаго моря. Сильнѣйшая изъ европейскихъ державъ послѣ двухъ лѣтъ борьбы вынуждена была признать военное первенство желтаго противника. Портсмутскій договоръ положилъ конецъ европейской гегемоніи въ Азіи. Къ необходимости подумать о ликвидаціи старыхъ завоевательныхъ отношеній къ народамъ Востока приводитъ Европу не столько официальная дипломатія этихъ странъ, сколько самый фактъ культурно-національнаго пробужденія азіатскихъ народовъ. Японская дипломатія всѣми мѣрами стремится успокоить Европу, усилить ея бдительность и съ этою цѣлью заключаетъ съ европейскими завоевателями Востока договоры, имѣющіе цѣнность хорошаго приема морфия, но въ то же время скрытно работаетъ надъ военною организаціею восточныхъ народовъ и надъ выработкою ихъ національнаго самосознанія. Военныя реформы въ Китаѣ, руководимыя японскими инструкторами, идутъ впередъ такъ быстро, что въ ближайшемъ будущемъ Китай будетъ въ силахъ выставить на своихъ границахъ около полумилліона по-европейски обученныхъ войскъ, а черезъ двадцать-тридцать лѣтъ внутренней работы будетъ располагать колоссальнѣйшей десяти-милліонною арміею. Замѣчательно, что національное пробужденіе восточныхъ народовъ совершается несравненно лучше это, чѣмъ пробужденіе ихъ правительствъ.

Воля пробудившихся народовъ уже перестаетъ находить свое воплощеніе въ актахъ ихъ слабыхъ правительствъ. Въ разгарѣ революціоннаго движенія, принимающаго и въ Персіи и въ Китаѣ все болѣе и болѣе явно антидинастическій характеръ, обязательства, выданныя иностранцамъ официальными правительствами, теряютъ половину своего значенія. Народы, фактически лишенные національнаго правительства и подвластные подъ власть пришельцевъ, начинаютъ дѣло національнаго освобожденія съ революціи противъ иноплеменнаго гнета.

Таково теперь положеніе дѣлъ въ Британской Индіи. Движеніе, начавшееся съ Бенгаліи, неудержимо распространяется по всей странѣ. Остановить его оказываются безсильными и мобилизація войскъ, спѣшно произведенная въ Калькуттѣ, и аресты главарей — индійскихъ адвокатовъ, и закрытіе поддерживающихъ агитацію газетъ. На знамени націоналистической индійской партіи написано полное изгнаніе англичанъ. Удастся ли англичанамъ снова, какъ 50 лѣтъ тому назадъ, подавить революцію и заковать въ оковы трехсот-милліонный народъ? Большинство англійскихъ публицистовъ утѣшается тѣмъ соображеніемъ, что теперь индійская администрація несравненно лучше, чѣмъ была 50 лѣтъ назадъ, военныя силы имперіи болѣе организованы, а колоссальное развитіе пароходства значительно приблизило бунтующую колонию къ всемогущей метрополи. Все это такъ, но въ дѣдъ, съ другой стороны, и народное движеніе располагаетъ въ наше время несравненно болѣе большими ресурсами борьбы, чѣмъ во времена возстанія сипаевъ. Это видно уже изъ того, что возстаніе сипаевъ было, какъ извѣстно, подавлено главнымъ образомъ при посредствѣ индусскихъ мусульманъ, а нынѣшніе руководители индійской революціи съ первыми же шаговъ постарались по возможности сгладить старый антагонизмъ съ мусульманами и приняли серьезныя мѣры къ примиренію съ ними. За 50 лѣтъ индусы далеко ушли впередъ по пути прогресса и культуры и теперь всѣ силы возросшей въ своемъ могуществѣ національной мысли направляютъ на борьбу съ тѣми, кого считаютъ своими угнетателями.

общій подсчетъ голосовъ, поданныхъ по всѣмъ участкамъ города.

Ст. 140. Избранными въ члены Государственной Думы отъ каждаго разряда избирателей считаются лица, получившія болѣе половины голосовъ, поданныхъ на выборахъ, въ порядкѣ ихъ старшинства. Въ случаѣ безуспѣшности выборы недостающаго числа членовъ Думы производится въ новый срокъ, при чемъ избранными считаются получившіе наибольшее количество голосовъ.

Ст. 141. По окончаніи выборовъ, не позднѣе слѣдующаго за выборами дня, все выборное производство представляется предсѣдателемъ городской избирательной комиссіи губернатору или градоначальнику, по принадлежности, который препровождаетъ производство въ Государственную Думу, а списокъ лицъ, избранныхъ въ члены Думы, представляетъ Правительствующему Сенату для опубликованія во всеобщее свѣдѣніе.

ОТДѢЛЕНІЕ ШЕСТОЕ.

О порядкѣ проверки полномочій членовъ Государственной Думы.

Ст. 142. Проверка правъ избранныхъ членовъ Государственной Думы принадлежитъ самой Думѣ. Жалобы на неправильность производства выборовъ въ члены Думы приносятся заинтересованными лицами на имя Думы. Жалобы эти подаются въ трехдневный срокъ со дня окончанія выборовъ губернатору или градоначальнику, по принадлежности, и препровожаются имъ въ Думу, съ объясненіями предсѣдателя избирательнаго собранія, а въ городахъ, поименованныхъ въ статьѣ 2, предсѣдателя городской избирательной комиссіи въ недѣльный срокъ со дня полученія жалобы.

Ст. 143. Постановленіе Государственной Думы объ отмѣнѣ выборовъ въ члены Государственной Думы, по неправильности ихъ, получаетъ силу въ томъ случаѣ, если принято большинствомъ двухъ третей наличныхъ членовъ Думы въ общемъ ея собраніи.

Ст. 144. Въ случаѣ отмены Государственной Думою выборовъ по отношению къ отдельнымъ членамъ Думы на ихъ мѣсто вступаютъ, въ порядкѣ старшинства избирательныхъ балловъ, слѣдующіе за ними лица изъ соответствующаго разряда выборщиковъ или изъ общаго состава собранія, по принадлежности, получившія болѣе половины голосовъ. Если таковыхъ лицъ не окажется, а равно въ случаѣ отмены избранія всѣхъ членовъ Думы отъ данной губерніи или области, производятся новые выборы подлежащими избирательными собраниями въ составѣ выборщиковъ, которые избраны были на текущее пятилѣтіе.

Въ случаѣ отмены Государственною Думою выборовъ въ городахъ, поименованныхъ въ статьѣ 2 сего Положенія, въ полномъ ихъ объемѣ или по отношению къ отдельнымъ лицамъ, производятся новые или дополнительные выборы по тому разряду избирателей, по коему они отменены.

Ст. 145. Указанный въ предшедшей (144) статьѣ порядокъ соблюдается и въ случаѣ выбытія члена Государственной Думы за отказомъ отъ сего званія или по инымъ причинамъ, если притомъ до наступленія срока общія выборы въ Думу остаются болѣе года.

Ст. 146. Списокъ лицъ, избранныхъ въ члены Государственной Думы, составляется Правительствующимъ Сенатомъ на основаніи представленій губернаторовъ и градоначальниковъ и публикуется имъ во всеобщее свѣдѣніе.

Ст. 147. Лица, занесенныя въ опубликованный Правительствующимъ Сенатомъ списокъ, впредь до отмены ихъ избранія Государственной Думой, пользуются всѣми правами, присвоенными членами Думы.

Приложеніе къ статьѣ б.

**РАСПИСАНІЕ
числа членовъ Государственной Думы.**

Губерніи, области и города.	Число членовъ Государственной Думы.
<i>I. По Европейской Россіи.</i>	
1. Архангельская	2
2. Астраханская	4
3. Бессарабская	9
4. Виленская:	
отъ русскаго населенія	2
отъ прочаго населенія	5
5. Витебская	6
6. Владимірская	6
7. Вологодская	5
8. Волынская	13
9. Воронежская	12
10. Вятская	8
11. Гродненская	7
12. Область Войска Донскаго	12
13. Екатеринбургская	10
14. Казанская	10
15. Калужская	5
16. Кіевская:	
отъ города Кіева	2 ¹⁾
отъ прочихъ городовъ и отъ уѣздовъ	13
17. Ковенская:	
отъ русскаго населенія	1
отъ прочаго населенія	5
18. Костромская	6
19. Курляндская	3
20. Курская	11
21. Лифляндская:	
отъ города Риги	2 ¹⁾
отъ прочихъ городовъ и отъ уѣздовъ	4
22. Минская	9
23. Могилевская	7
24. Московская:	
отъ города Москвы	4 ²⁾
отъ прочихъ городовъ и отъ уѣздовъ	6
25. Нижегородская	7
26. Новгородская	6
27. Олонецкая	3
28. Оренбургская	6
29. Орловская	9
30. Пензенская	6
31. Пермская	9
32. Подольская	13
33. Полтавская	12
34. Псковская	5
35. Рязанская	8

¹⁾ По одному отъ каждого разряда избирателей.
²⁾ По два отъ каждого разряда избирателей

36. Самарская	13
37. С.-Петербургская:	
отъ города С.-Петербурга	6 ¹⁾
отъ прочихъ городовъ и отъ уѣздовъ	4
38. Саратовская	11
39. Симбирская	6
40. Смоленская	6
41. Ставропольская	3
42. Таврическая	6
43. Тамбовская	12
44. Тверская	8
45. Тульская	6
46. Уфимская	8
47. Харьковская	11
48. Херсонская:	
отъ города Одессы	2 ²⁾
отъ прочихъ городовъ и отъ уѣздовъ	10
49. Черниговская	10
50. Эстляндская	3
51. Ярославская	5

Итого по Европейской Россіи 403
По Царству Польскому.

52. Варшавская:	
отъ города Варшавы	2 ³⁾
отъ прочихъ городовъ и отъ уѣздовъ	1
53. Калишская	1
54. Кѣлецкая	1
55. Ломжинская	1
56. Люблинская	1
57. Петроковская:	
отъ города Лодзи	1
отъ прочихъ городовъ и отъ уѣздовъ	1
58. Плоцкая	1
59. Радомская	1
60. Сувалкская	1
61. Сѣдлецкая	1
62. Отъ православнаго населенія Люблинско-отъ Сѣдлецкой губерній	1

Итого по губерніямъ Царства Польскаго 14

III. По Кавказскому краю.

63. Отъ войскового населенія кубанскаго казачьяго войска	1
64. Отъ войскового населенія терскаго казачьяго войска	1
65. Отъ населенія Кубанской и Терской областей, не принадлежащаго къ числу казаковъ, и отъ населенія Черноморской губерніи	1
66. Отъ Тифлисской губерніи	1
67. Отъ Курганской губерніи	1
68. Отъ губерній: Бакинской, Елисаветпольской и Эриванской	2
69. Отъ Карской и Батумской областей и Сухумскаго округа	1
70. Отъ Дагестанской области и Закатальскаго округа	1
71. Отъ русскаго населенія Закавказья	1

Итого по Кавказскому краю 10

IV. По Азиатской Россіи.

72. Тобольская	3
73. Томская	4
74. Иркутская	1
75. Енисейская	1
76. Забайкальская область: отъ войскового населенія забайкальскаго казачьяго войска	1
отъ прочаго населенія	1
77. Амурская:	
отъ городского и сельскаго населенія, не принадлежащаго къ числу инородцевъ и казаковъ	1
78. Приморская:	
отъ городского и сельскаго населенія, не принадлежащаго къ числу инородцевъ и казаковъ	1
79. Отъ войскового населенія уральскаго казачьяго войска	1
80. Отъ войскового населенія амурскаго и уссурійскаго казачьихъ войскъ	1

Итого по Азиатской Россіи 15

Всего по Имперіи 442

¹⁾ По три отъ каждого разряда избирателей.
²⁾ По одному отъ каждого разряда избирателей.
³⁾ Въ томъ числѣ одинъ отъ русскаго населенія.

Приложеніе къ статьѣ 8.

**РАСПИСАНІЕ
числа губернскихъ выборщиковъ.**

Наименованіе губерній и уѣздовъ.	Число выборщиковъ.	Въ томъ числѣ:				
		Отъ сѣзда уполномоченныхъ отъ волостей.	Отъ сѣзда земледѣльцевъ.	Отъ 1-го сѣзда городскихъ избирателей.	Отъ 2-го сѣзда городскихъ избирателей.	Отъ губерн. сѣзда уполномоч. отъ рабочихъ.
1. Архангельская	46	9	28	10	1	
2. Астраханская	46	5	5	12	16	7
3. Бессарабская	115	23	66	16	10	1
4. Виленская	76	19	38	10	8	1
5. Витебская	106	31	48	14	13	1
6. Владимірская	89	13	38	18	14	6
7. Вологодская	75	19	32	13	11	1
8. Волынская	158	42	83	17	14	2
9. Воронежская	140	35	75	15	13	2
10. Вятская	109	23	53	17	12	4
11. Гродненская	107	38	44	12	11	2
12. Область Войска Донскаго	142	11	20	79	18	11
13. Екатеринбургская	108	18	62	15	9	4
14. Казанская	117	33	50	18	14	2
15. Калужская	77	14	35	14	12	2
16. Кіевская	150	36	78	16	15	5
17. Ковенская	75	23	35	9	8	1
18. Костромская	90	17	42	13	13	5
19. Курляндская	62	11	24	14	11	2
20. Курская	137	31	71	17	16	2
21. Лифляндская	78	12	43	10	10	3
22. Минская	137	41	71	12	11	2
23. Могилевская	125	35	64	13	12	1
24. Московская	94	15	42	15	13	9
25. Нижегородская	100	21	50	15	12	2
26. Новгородская	98	16	55	13	12	2
27. Олонецкая	60	17	28	9	8	1
28. Оренбургская	86	11	9	32	7	6
29. Орловская	113	23	58	17	13	2
30. Пензенская	92	22	47	11	10	2
31. Пермская	120	26	59	17	13	5
32. Подольская	150	42	76	16	14	2
33. Полтавская	155	21	100	17	16	1
34. Псковская	70	14	38	10	8	1
35. Рязанская	104	24	52	14	13	1
36. Самарская	131	33	76	13	8	1
37. С.-Петербургская	70	8	31	15	10	6
38. Саратовская	127	27	68	18	12	2
39. Симбирская	80	17	43	10	9	1
40. Смоленская	95	16	51	14	13	1
41. Ставропольская	45	15	24	—	6	—
42. Таврическая	86	18	45	13	9	1
43. Тамбовская	125	26	70	14	13	2
44. Тверская	106	22	54	15	13	2
45. Тульская	92	16	46	15	13	2
46. Уфимская	110	30	58	12	7	3
47. Харьковская	134	30	71	17	12	4
48. Херсонская	123	20	76	14	9	4
49. Черниговская	127	26	65	17	17	2
50. Эстляндская	46	6	26	7	5	2
51. Ярославская	77	12	36	16	11	2
52. Тобольская	46	—	10	25	11	—
53. Томская	45	—	11	25	9	—

Подписаль: Предсѣдатель Совѣта Министровъ Столыпинъ.

ЗАЯВЛЕНІЕ.

По условіямъ разсрочки подписной платы за „Ниву“ сего 1907 г., къ 1 іюня слѣдовало внести не менѣе 6 руб., а гг. новымъ подписчикамъ, выписавшимъ и первыя 10 книгъ соч. К. М. Станюковича—не менѣе 8 руб. Гг. подписчики, уплатившіе меньше указанной выше суммы, благоволятъ поэтому озаротиться **снорѣшней присылкою** причитающагося съ нихъ взноса, во избѣжаніе остановки въ высылкѣ журнала съ 1 Іюля съ №. 27-го. При высылкѣ денегъ гг. иногородные подписчики благоволятъ обозначать на видномъ мѣстѣ №. печатнаго адреса съ бандероли или прилагать самый адресъ. При перемѣнѣ адреса слѣдуетъ прилагать 28 коп. почтовыхъ марками и печатный адресъ.

Содержаніе. ТЕКСТЪ: Братъ Тихонъ. Разсказъ Прокопія Щукина. (Продолженіе).—Очерки по исторіи конституцій. IX. Свобода совѣсти.—Графъ П. А. Гейденъ.—Вторая мирная конференція въ Гаагѣ.—„Морской домъ“ въ С.-Петербургѣ.—Бунтъ Азіи противъ Европы. (Политическое обозрѣніе).—Положеніе о выборахъ въ Государственную Думу.—Заявленіе.—Объявленія.
РИСУНКИ: Посль дождя.—Преступникъ.—Веревочка.—Валкирія.—Вторая мирная конференція въ Гаагѣ (2 рисунка).—Сѣздъ земскихъ дѣятелей въ Москвѣ (2 рисунка).—Графъ П. А. Гейденъ.—Дѣло объ убійствѣ депутата первой Государственной Думы Герценштейна въ Теріокахъ (3 рисунка).—„Морской домъ“ въ С.-Петербургѣ.

Нъ этому № прилагается: „Полнаго собранія сочин. Н. М. Станюковича“ книга 25.

Редакторъ Л. Ф. Марксъ.

Редакторъ В. И. Свѣтловъ.



Акционерное Общество
„ГРАММОФОНЪ“
 II
ПИЩУЩАЯ МАШИНА“.
 С.-Петербургъ, Морская, 49.



ПРЕДОСТЕРЕГАЕМЪ
НАШИХЪ ПОЧТЕННѢЙШИХЪ ПОКУПАТЕЛЕЙ
ОТЪ ПОДДѢЛОКЪ.

Только тѣ издѣлія ДѢЙСТВИТЕЛЬНО нашей фабрики, которыя снабжены **НАШИМЪ ФАБРИЧНЫМЪ ЗНАКОМЪ „ПИЩУЩІЙ АНГЕЛЪ“.**

Мы ПРИНИМАЕМЪ на себя ПОЛНУЮ ОТВѢТСТВЕННОСТЬ за такія издѣлія.

Всѣ пластинки, продаваемыя ниже *нашихъ нормальныхъ цѣнъ, являются поддѣлкой или же старыми обмытыми нашего производства, за каковыя мы ответственности на себя брать не можемъ.* Всѣ наши оптовые покупатели обязаны за 4 старыхъ пластинки нашего производства выдать *одну новую—обыкновенную.*

ЦѢНЫ НАШИХЪ ПЛАСТИНОКЪ:

пластинки 7" малыя по	Руб. 1 —
» 10" грандъ обыкновенныя по	» 2 —
» 10" » экстрѣ по	» 3 —
» 12" гигантъ обыкновенныя по	» 3 —
» 12" » экстрѣ по	» 4 50

Списокъ пластинокъ, появившихся въ свѣтъ 1-го Іюля 1907 года:

Оркестръ.

Военный оркестръ подъ управленіемъ Ф. Ф. Шолларъ.
 К. 20376. Полковой маршъ Л.-Гв. Русарскаго полка.
 К. 20377. Маршъ Гвардейскаго экипажа.
 С. 20483. Понурри изъ оп. „Болачио“, Зуппо.
 С. 20484. Фантазія изъ оп. „Рогийда“, Сирона.
 С. 20493. Русская музыка.

Мужскіе голоса—Тенора.

А. М. Касьяновъ. Артистъ Императорской Московской оперы.
 К. 2-22340. „Сердце красавицы“, арія герцога изъ оперы „Риголетто“, Верди.
 С. 2-22959. „Пѣсь весны“, романсъ.
 Н. А. Большановъ. Артистъ Императорской Маринской оперы.
 С. 3-22509. „Сѣверная зѣвѣда“, романсъ.
 А. М. Лабинскій. Артистъ Императорской Маринской оперы.
 К. 2-22365. „Плѣвившійся розой соловей“, вост. ром. Римскаго-Корсакова.

Мужскіе голоса—Баритоны.

Г. А. Баклановъ. Артистъ Императорской Московской оперы.
 С. 3-22593. Эпиталама изъ оперы „Перонъ“, Рубинштейна.
 С. 3-22594. „О дайте, дайте мнѣ свободу“, изъ оперы „Князь Игорь“, Беродина.

Мужскіе голоса—Басы.

В. И. Касторскій. Артистъ Императорской Маринской оперы.
 К. 2-22366. „Долокола“, романсъ Таскана.
 Л. М. Сибиряковъ. Артистъ частной оперы.
 К. 52907. Речитативъ изъ оп. „Сальваторъ Роза“, Верди (на итальян. языкѣ).

М. И. Вавичъ. Артистъ С.-Петербургской опереточной труппы театра „Буффъ“.
 С. 3-22592. Паякъ, баллада Валентинова.

Женскіе голоса—Сопрано.

М. Я. Будневичъ. Артистка Императорской Маринской оперы.
 С. 2-23102. „Видѣла я какъ пролѣтѣла“, музыка Дель-Акуа.
 А. Ф. Сазонова. Артистка Императорской Маринской оперы.
 К. 23636. Аріозо Забавы изъ оперы „Забавы Путятишна“, И. Иванова.
 В. де-Люце. Колоратурная пѣвица.
 С. 2-23123. Арія изъ оп. „Волшебная флейта“, Моцарта.
 С. 2-23124. Вариацин Проха.

Женскіе голоса—Меццо-Сопрано.

Л. А. Дельмасъ. Артистка частной оперы.
 С. 2-23053. Дыганская пѣснь изъ оперы „Карменъ“, Бизо.
 В. Н. Петрова-Званцева. Артистка частной оперы.
 С. 2-23144. Пѣснь Леда изъ оп. „Свѣтуровка“, Римск.-Корсакова.
 С. 2-23145. Арія Любавы изъ оп. „Садко“, Римск.-Корсакова.

Квартетъ.

М. Чупрынниковъ, Н. Лосевъ, В. Сафоновъ и В. Касторскій. Вокальный квартетъ артистовъ Императорской Маринской оперы.
 К. 2-24311. „Жуль и роза“, комическая пѣсенка Фейта.

Хоръ.

Русскій Народный хоръ (солистъ г-нъ Мироновъ).
 С. 3-24513. „То не вѣтеръ“.
 С. 3-24515. „Ванька-ключникъ“.

Инструменты.

Оркестръ гармоникъ подъ управленіемъ В. С. Варшавскаго.
 С. 20697. „Во саду ли, въ огородѣ“, плясовая.
 С. 20698. „Кежъ-уожъ“.
 С. 20699. „Коробейники“, русск. пѣснь.
 С. 20700. „Чешская полька“.

Пластинки „Грандъ“=10 дюймовъ обозначены буквою С.
 Пластинки „Малыя“=7 дюймовъ обозначены буквою К.

ПРОСИМЪ ТРЕБОВАТЬ КАТАЛОГИ.

ОСТЕРЕГАЙТЕСЯ ПОДДѢЛОКЪ.

Обращайте ВНИМАНИЕ на нашъ фабричный знакъ „ПИЩУЩІЙ АНГЕЛЪ“.



Акционерное Общество
„ГРАММОФОНЪ“
 II
ПИЩУЩАЯ МАШИНА“.
 С.-Петербургъ, Морская, 49.
 МОСКВА, ХАРЬКОВЪ, ТИФЛИСЬ.



ОТЪ ВЕСКУШЕКЪ И ЗАГАРА!
КРЕМЪ
„МЕТАМОРФОЗА“
РАФАЭЛЬ
 ПРОДАЕТСЯ ВЕЗДѢ.
 Цѣна за банку 1 руб.
 Гл. скл. у Т-ва СІВ. ТЕХНО-Химія.
 Лабор., СІВ., Лыговская, 123.
 № 26348 10—5

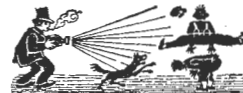

Рѣдкій случай!

Любительскій фотогр. аппаратъ „АМАТОРЪ“ за 2 руб. 75 коп.
 Всякому необходимо имѣть у себя на дому по дешевой цѣнѣ любительскій фотогр. аппаратъ „АМАТОРЪ“, которыми каждый самъ БЕЗЪ ПРЕДВАРИТЕЛЬНОГО ОБУЧЕНІЯ можетъ снимать группы, ландшафты, портреты и пр. **поразительно легко.** Аппараты прочной конструкціи.
 ПЕРЕСЫЛКА 45 КОП. II и III поясъ перес. 90 коп. Заказы высыл. наложен. платежомъ и БЕЗЪ ЗАДАТКА. АДРЕСОВАТЬ: Главн. складъ фотографич. аппаратовъ Т-во „**Жозефинъ**“, Варшава.
 Къ каждому аппарату прилагается **СОВЕРШЕННО БЕЗПЛАТНО:** 1 видюискагель, 1 красивый фонарь, 2 вѣнчики, 1 копировательная рамка, 1 стаканъ для смѣлки, 6 шт. свѣточувств. бумаги, 6 шт. свѣточувств. пластинокъ, 6 шт. карточекъ для наклеиванія фотогр., 1 флаконъ проявителя, 1 флаконъ виражъ-фиксажъ, 1 флаконъ Гидрохл. и самоучитель.

PS. При заказѣ 2-хъ аппаратовъ прилаг. бесплатно 1 кольцо „Маркизъ“, осыпан. кругомъ под. брил. № 26486 2—1

ГАРМОНИИ

ВѢДСКАЯ съ МѢДНЫМИ планками и вѣлы мѣха обиты метал.
 2-хъ РЯДНЫЯ 15 клас. 8 бас. 7 р. 50 к.
САМОУЧИТЕЛЬ 75 КОП.
 2-хъ РЯДНЫЯ 21 класовъ
 голоса новаго серебра 11 р. 13 р. 15 р.
 8 бас. 10 бас. 12 бас.
СТАЛЬНЫЯ 4-хъ план.
 17 р. 20 р. 24 р.
 8 бас. 10 бас. 12 бас.
СТАЛЬНЫЯ ГОЛОСА
 планки на лѣвкѣ
 4-хъ планочныя 6-ти планочныя
 28 р. 36 р. 35 р. 38 р. 48 р.
 12 бас. 18 бас. 10 бас. 12 бас. 18 бас.
САМОУЧИТЕЛЬ 1 РУБ.

По полученіи задатка 1/3 стоимости высыл. съ наложеннымъ платежемъ.

И. А. НОВИКОВЪ,
 МОСКВА, Никольская д. Шереметева.
 СКЛАДЪ МУЗЫКАЛЬНЫХЪ ИНСТРУМЕНТ.
 Прейс-куррантъ бесплатно.

„САНАДЕРМА“



Полезные гигиеническіе продукты американской фабрики.

ШАМПУЛЬ „Санадерма“ уничтожаетъ перхоть и способствуетъ нормальному росту волосъ.
КРЕМЪ „Санадерма“ уничтожаетъ веснушки и пятна на лицѣ.
ГИГИЕНИЧНОЕ МЫЛО „Санадерма“ придаетъ и сохраняетъ бѣлизну и чистоту кожи.
ГИГИЕНИЧНАЯ ПУДРА „Санадерма“ не содержитъ вредныхъ веществъ и придаетъ кожѣ бѣлизну и вѣжливость.
ТУАЛЕТНЫЙ КРЕМЪ „Санадерма“ гигиеническое средство для бѣлизны и вѣжливости кожи, уничтожаетъ загаръ, красноту, прыщи, сыпь и т. п.
ЖИДКОСТЬ ДЛЯ ВОЛОСЪ „Санадерма“ превосходное средство противъ выпаденія волосъ. № 26440 2—2
 Продукты „САНАДЕРМА“ продаются въ аптекарск. магазинъ.

